

SHARP®

ウォーターオープン専用機 家庭用

取扱説明書

形名

エイ エックス ジー アール

AX-GR1

HEALSIO

ヘルシオ グリエ



もくじ

ページ

はじめに	加熱のしくみ	2
	操作の流れ	2
	安全上のご注意	3
	使用上のご注意	5
	各部のなまえ	6
	表示部・操作部	8
	お知らせ音を消したいとき	8

使いかた	カラ焼きをする	9
	使いかた	10

必要なときに	お手入れ	12
	水抜きのしかた	14
	こんなときは？	15
	故障かな？	16
	保証とアフターサービス	18
	仕様	18
	お客様ご相談窓口のご案内	19

裏表紙

ご購入いただき、まことにありがとうございました。
この取扱説明書をよくお読みのうえ、正しくお使いください。
ご使用前に、「安全上のご注意」を必ずお読みください。
この取扱説明書(保証書付)は、いつでも見ることが出来る
所に必ず保存してください。
※業務用として、使用しないでください。

HEALSIO HEALSIO
ヘルシオ グリエ

ヘルシオロゴおよびヘルシオ、HEALSIO、ヘルシオグリエ、
及びヘルシオグリエロゴは、シャープ株式会社の商標です。

製品登録の
お願い



COCORO MEMBERS

オンラインでの各種サポートサービスをご利用いただくために、
シャープの会員サービス (COCORO MEMBERS) でご愛用
製品の登録をお願いいたします。(登録無料)

<https://cocoromembers.jp.sharp>

スマートフォンは
こちらから



加熱のしくみ

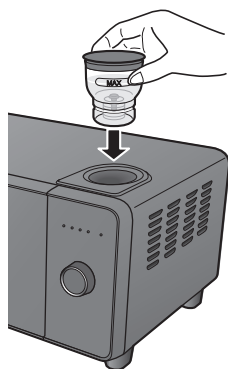

- この製品は、水を使って過熱水蒸気*で加熱をおこないます。必ず、水を入れた水タンクを本体にセットします。
- 過熱水蒸気を、大量かつスピーディに送り込むことで、食品の中心まであたためながら表面を焼くことができます。

※過熱水蒸気とは、100℃を超える温度に加熱された水蒸気です。

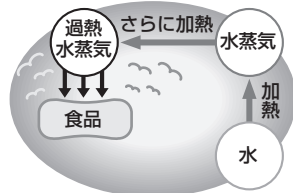

(イメージ図)

操作の流れ

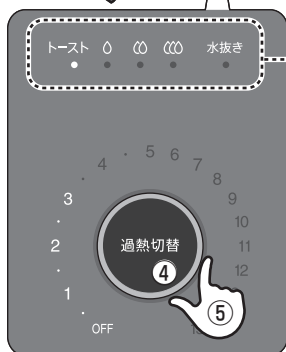
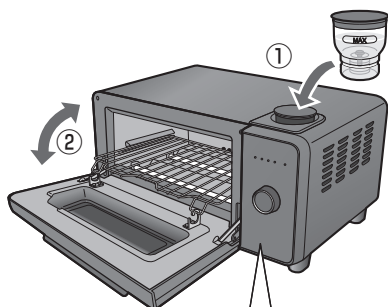

- ①水を入れた水タンクを、セットする
- ②食品を入れて、ドアを閉める
- ③電源プラグを差し込む
- ④過熱水蒸気パワーを選ぶ(ボタンを押す)
- ⑤加熱時間を合わせる(タイマーつまみを回す)

1秒後

加熱スタート

ご購入後、はじめてお使いになるときは、カラ焼きをおこなってください。(9 ページ)

※本書に記載のイラストは、実際の形状と異なることがあります。

安全上のご注意(1)

人への危害、財産への損害を防ぐため、お守りいただくことを説明しています。

■誤った使いかたで生じる内容を、次のように区分して説明しています。

 **警告** 「死亡または重傷を負うおそれがある」内容。

 **注意** 「軽傷を負う、または財産に損害を受けるおそれがある」内容。

■お守りいただく内容の種類を次の図記号で説明しています。

 してはいけないこと。

 しなければならないこと。

警告

電源プラグやコードについて

 電源プラグやコードは、乱暴に扱わない

- ゆるんだコンセントは使わない
- 傷んだ電源プラグやコードは使わない
- 傷付けたり、変形させない
(加工する・高温部[蒸気口]に近付ける・無理に曲げる・引っ張る・ねじる・束ねる・重い物をのせる・挟み込むなどすると、コードが破損し、火災・感電・ショートの原因)

 めれた手で抜き差ししない
(感電・けがの原因)

めれ手禁止

 定格15A以上・交流100Vの専用コンセントを単独で使う
(他の器具と併用した分岐コンセント[延長コード]を使うと異常発熱し、発火・感電の原因)

電源プラグは、根元まで確実に差し込む (感電・発火の原因)

定期的に電源プラグに付いたほこりを乾いた布で拭き取る
(ほこりがたまると、火災の原因)

 自分で絶対に分解・修理・改造をしない (感電・火災・けがの原因)

分解禁止

万一、異物が入った場合や修理は、お買いあげの販売店、またはお客様ご相談窓口にご連絡ください。(19 ページ)

使用するとき

 可燃物の近くで使用しない
● カーテンなどの近くで使わない
(火災のおそれ)

 トレイに油を入れて使わない
(火災のおそれ)

 子供だけで使わせない
● 幼児の手の届く所で使わない
(感電・やけど・けがの原因)

 水をかけない
● 本体を水につけたり、水をかけたりしない
(ショート・感電のおそれ)

異常・故障時には

 直ちに使用を中止する

- すぐに電源プラグを抜いて、販売店へ点検・修理を依頼する
(発煙・発火・感電・やけどのおそれ)

異常・故障例

- 電源プラグやコードが異常に熱くなる。
- タイマーが切れずに通電し続ける。
- コードに傷が付いたり、通電しなかったりする。
- ヒーターが割れている。
- その他の異常や故障がある。

安全上のご注意(2)

⚠ 注意

設置について



- 不安定な場所や熱に弱い敷物(じゅうたん・ビニールシートなど)の上や、すべりやすい所に置かない(けがや、やけどの原因)
- 本体の上に物をのせたり、本体の下のすき間に物を入れない(変形・変質・火災の原因)
- 壁や家具の近くで使わない(変形・変色の原因)
- 水のかかる所や火気の近くで使わない(感電・漏電の原因)



- 木製の壁や家具など周囲の可燃物から、下図の離隔距離以上の空間を設ける(変色・変形の原因)

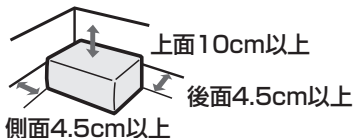

前面および側面の片一方は開放する
〔消防法 基準適合〕

電源プラグは



- 電源プラグを抜くときは、コードを持って引き抜かない(断線やスパークして、発火の原因)



- 使用時以外は、電源プラグを抜く(絶縁劣化などで感電や漏電・火災の原因)

プラグを抜く

このような使いかたはしない



- トレイを使わずに生の肉などを焼かない(調理物が落ちたり、はねて発火の原因)
- バターやジャムを塗ったパンを必要以上に焼かない(発火の原因)
- 缶詰やビン詰などを直接加熱しない(破裂・赤熱してやけどやけがの原因)
- 必要以上に加熱しない(発火の原因)
- 調理以外の目的で使わない(発火・やけどの原因)

使用中や使用後は



接触禁止

- 本体・トレイ・焼き網などの高温部に触らない
また、蒸気口に顔や手を近づけない(やけどの原因)
※食品や付属品の出し入れは、乾いたミトンなどをご使用ください。



- ガラス窓に水をかけない(破損のおそれ)



- 使用中は、本体から離れない(調理物の発火の原因)



- お手入れは、冷めてからおこなう(高温部に触れるとやけどの原因)

必ずパンくずトレイをセットする(火災の原因)



- 使用後は必ずお手入れする(パンくずや油分が残ったまま加熱すると発煙・発火の原因)
お手入れ(12ページ)



- 庫内の食品が燃え出したときは、ドアを開けない
ドアを開けると酸素が入り、勢いよく燃えます
 - 次の処置をしてください
 - 1. ドアを閉めたまま、タイマーをOFFに戻し、電源プラグを抜く。
 - 2. 本体から燃えやすいものを遠ざけ、鎮火するのを待つ。
- 鎮火しない場合は、水か消火器で消火する
- そのまま使用せずに、必ず販売店に点検を依頼してください

⚠ 注意

水タンクについて



- 水道水を使う
浄水器の水、アルカリイオン水、ミネラルウォーターなどは、水道水に比べて、カビや雑菌が繁殖しやすくなります。
- 水タンクの容器・フタは、こまめに洗い、清潔に保つ
水洗いだけでは、容器に水あか、ぬめりが付着するので、やわらかいスポンジを使い、台所用合成洗剤(中性)で洗ってください。
お手入れ後は、十分に水気を取ってください。



- コンロのそばや高温になる場所に置かない
容器が溶けたり変形し、フタが閉まらなかつたり、本体にセットできなくなります。
- 水タンクに損傷があるときは、使わない
故障の原因になります。
販売店でお買い求めください。

食器洗い乾燥機や食器乾燥器は使わない
(熱で変形するおそれ)

使用上のご注意

● 使うたびに、必ず水タンクに水を入れて、加熱をしてください。

- 開けたドアの上に、物をのせないでください。
- 水タンクを本体にセットしたまま、水を入れないでください。
- 硫酸紙、クッキングシート、シリコン製の容器は使わないでください。
溶けたり、燃えたりすることがあります。
- 耐熱皿を使うときは、必ずオープン対応のもので、庫内サイズにあったものをご使用ください。
- アルミホイルを使うときは、ヒーターに接触させないでください。
- できあがったら、やけどに注意してすぐに調理物やトレイを取り出します。
余熱で焼きすぎになることがあります。
ミトンなどを使って水平に、ゆっくりと取り出してください。
- 汚れたらすぐにお手入れしてください。
汚れたまま放置しておくと、汚れが焼き付いて取れなくなったり、焼き上がりが悪くなったりします。
- 油分の多いものは、トレイをご使用ください。(調理物発火の原因)
トレイは、焼き網にのせて使います。

各部のなまえ

本体

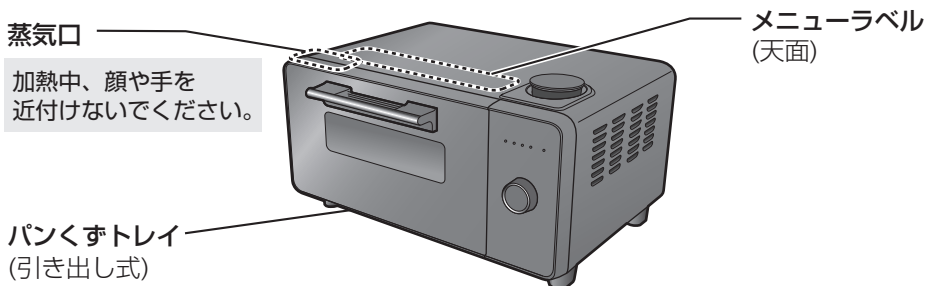
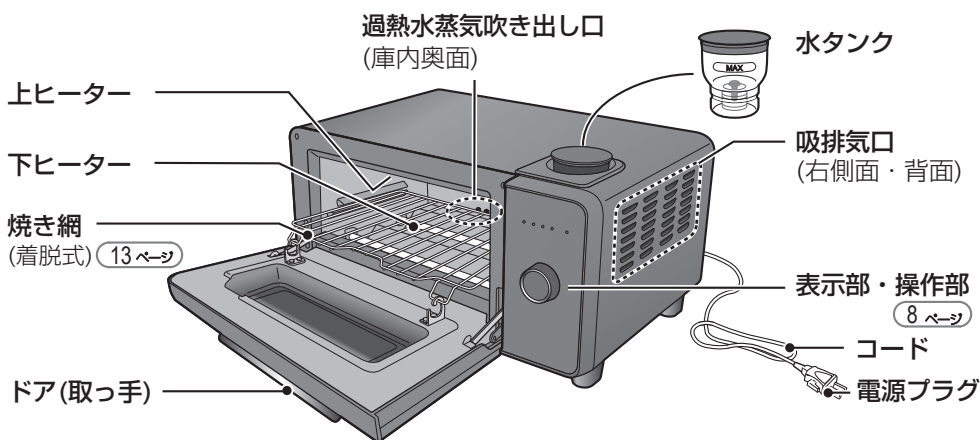

加熱中、顔や手を
近づけないでください。

お手入れするときに、本体が冷めてから引き出します。
お手入れ後、奥まで確実に差し込みます。
加熱をするときは、必ず取り付けてください。

お知らせ

加熱中、自動的にヒーターがついたり消えたりして、温度を調節します。
(ヒーターが消えていても故障ではありません)

ご注意

- 焼き網、トレイ、食器などの出し入れのときは、ヒーターに当たらないようにしてください。
(ヒーターが割れて、けがをするおそれ)

水タンク



- 使うたびに、水を入れてセットしてください。
- MAXラインを超えない程度に水を入れます。
- フタは、回して開け閉めします。

開ける



閉める



ご注意

- 水以外の液体を入れない。
- MAXラインを超えて水を入れない。
- 本体にセットしたまま水を入れない。

付属品

- コーティングトレイ(本書内では「トレイ」と表現しています)

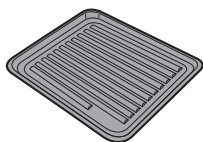

- 天がらやフライあたためなどを上手に仕上げるため、凸凹状にしています。
- アルミホイルを敷くと汚れが付きにくく、お手入れが簡単です。アルミホイルをトレイの表面に押さえつけ、密着させて敷いてください。
- 表面にシリコンコーティング加工をしています。シリコンコーティング加工は、ご使用にともない消耗します。

長くお使いいただくために

- 表面を硬い金属などのヘラ等で傷付けない。
- 直火にかけない。
- 調理後は、食品をのせたままにしない。(塗膜にふくれや、はがれが生じる原因)

- コーティングトレイは、別売品としてお買い求めいただけます。お買い上げの販売店でお買い求めください。(形名：YX-H1CT)

- メニューラベル

天面に貼り付けているメニューラベルが見えにくいときなどに、必要に応じて、ドアガラスの前面に貼り付けて、お使いください。(ドアガラスの透明な部分には貼らないでください)

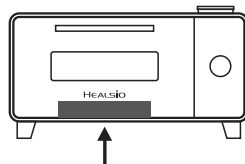

- 取扱説明書(保証書付)
- メニュー集

当商品は日本国内向けであり、日本語以外の説明書はありません。

This model is designed exclusively for Japan, with manuals in Japanese only.

※水タンクや焼き網、付属品が使用中に破損したり紛失したときは、お買い上げの販売店でお買い求めください。

表示部・操作部

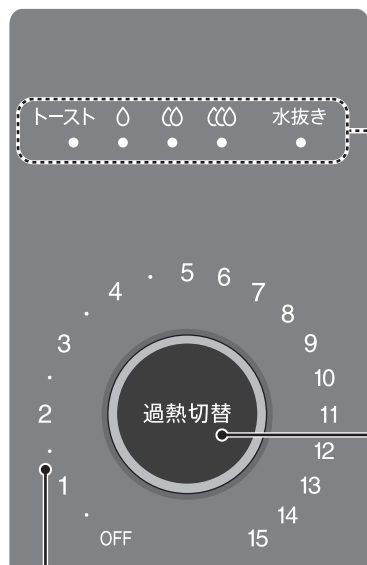

ランプ 過熱水蒸気パワー・水抜き

水タンクの状態により、初めの設定が異なります。

- ・水タンクをセットしているとき…トースト
- ・水タンクを取り出しているとき…水抜き

加熱終了後、約3分間は、ランプが点灯しています。

11ページ

過熱切替ボタン

過熱水蒸気パワーを変更するときは、押して、点灯するランプを移動させます。



水タンクをセットしているときは、
水抜きランプは点灯しません。

タイマー表示

点灯(一部点滅)で残り時間を表示します。



例：4分に設定するとき

タイマーつまみ

回して、加熱時間を設定します。

- ・設定範囲：15分まで
- ・5分まで30秒単位
- 15分まで1分単位

回す手を止めると、1秒後にスタートします。



お知らせ音を消したいとき

水タンクをセットしたときや、加熱終了時などのお知らせ音を消すことができます。



- 「ピピッ」と鳴るまで4秒間押すと、消す設定になります。
ただし、エラー音(ピピピピピ)は鳴ります。
- 鳴らす設定に戻すときは、「ピッ」と鳴るまで4秒間押します。

初めて使うときは

カラ焼きをする

必ず窓を全開にするか、換気扇を回し、換気を良くしましょう。

表示部・操作部 / カラ焼きをする

庫内に付着している油を焼き切ります。

煙やにおいが出ますが、ご使用にともない出なくなります。

1 水タンクをセットする

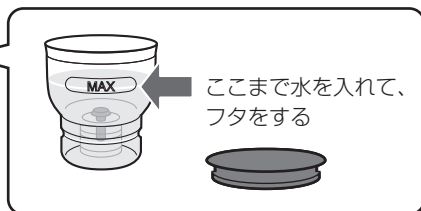
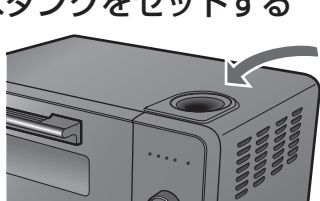

ここまで水を入れて、フタをする

2 庫内に焼き網とトレイをセットし、ドアを閉める

焼き網の取り付けかた (13ページ)

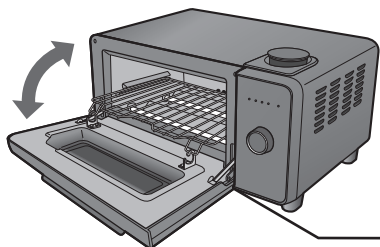

本体正面の下側に、パンくずトレイを必ず取り付けてください。(火災の原因)

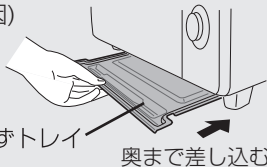

パンくずトレイ 奥まで差し込む

3 電源プラグを差し込む

(お知らせ音が鳴り、タイマー表示が1回点滅し、ランプが点灯します)



点灯

4 15分に設定する

(回す手を止めると1秒後にスタートします)

加熱

加熱終了



カラ焼き完了



回す

点灯

ご注意

加熱中・加熱後は、

- 水が沸とうする音がします。
- 本体がかなり熱くなっています。やけどにご注意ください。

使いかた

1 水タンクをセットする

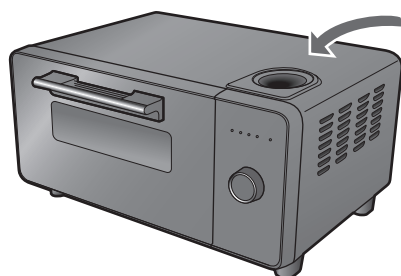

ここまで水を入れて、
フタをする

加熱時間にもよりますが、およそ1回で
使用する量です。

大切 使うたびに、水を入れた水タンクを
セットしてください。

2 調理物を中央にのせ、ドアを閉める

焼き網の取り付けかた (13ページ)

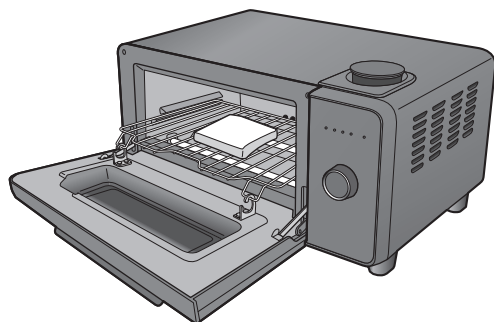

例：食パン1枚を焼くとき

食パンの置きかた

1枚のとき

2枚のとき

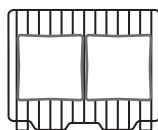
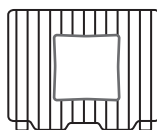

手前や奥に寄せない。

チーズが溶け落ちそうなときや、メニューに
よっては、焼き網にトレイをのせて使います。
詳しくはメニュー集をご覧ください。

3 電源プラグを差し込む

(お知らせ音が鳴り、タイマー表示が1回点滅し、ランプが点灯します)



トースト 0 00 000 水抜き
● ● ● ● ●

初め、「トースト」が点灯

電源プラグを差し込んだあと何もしないと、約3分後にランプが消灯します。

4 目的の過熱水蒸気パワーに合わせる 「トースト」の場合は、5へ進む



押す



(弱) (中) (強)

過熱水蒸気パワーや、加熱時間の設定は、
本体天面(または同梱)のメニューラベルや、
メニュー集をご覧ください。

5 時間を設定する

(回す手を止めると、1秒後にスタートします)



回す

例：3分のとき

- 途中で加熱をやめたいときは、タイマー表示が全部消灯するまで、タイマーつまみを左に回します。
- 加熱中に、過熱水蒸気パワーの変更はできません。

ご注意

加熱中・加熱後は、

- 水が沸とうする音がします。
- 本体がかなり熱くなっています。
やけどにご注意ください。

加熱

加熱
終了



調理物を取り出す

トレイや食器を取り出すときは、
ミトンなどを使って取り出してください。

- もう少し加熱を追加したいとき…タイマーつまみで時間を合わせて、様子を見ながら加熱してください。
- 別の加熱をするとき……………水タンクを取り出し、再度、水を入れた水タンクをセットして、加熱をしてください。

加熱終了後、約3分間は加熱の追加を受け付けるためランプが点灯しています。
水タンクを抜いたり、3分経過すると、ランプは消灯します。

使用後は電源プラグを抜き、水タンクの水を捨て、パンくずトレイもお手入れします。

お手入れ

汚れたら、すぐに！が、お手入れ上手のポイント

⚠ 注意



プラグを抜く

必ず電源プラグをコンセントから抜き、製品が冷めてからおこなう
【感電・やけど・けがの原因】

電源プラグを抜く



次のものは使わない

(塗装のはがれ・傷付き・変色・内部に液が浸透し、故障の原因)



シンナー
ベンジン
アルコール



オープンクリーナー
粉末クレンザー
漂白剤



住宅用・家具用・
換気扇用合成洗剤
酸性・アルカリ性洗剤



スプレー式洗剤
金属タワシ
硬めのスポンジ

本体・庫内

固く絞ったふきんで水拭きをする

汚れが落ちにくいときは、薄めた台所用合成洗剤(中性)を使い、最後に水拭きをします。
ドア内側に付いた汚れもこまめにお手入れしてください。



ご使用にともない、過熱水蒸気吹き出し口の下に水跡が残ることがあります。
仕上がりに影響はありませんが、気になる場合は、庫内が冷めてからお手入れしてください。

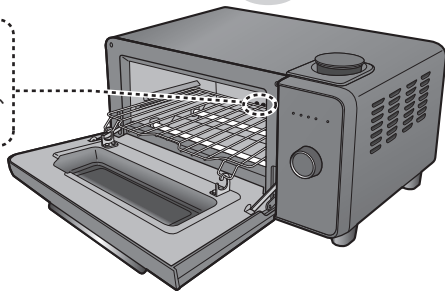

ご注意

- ヒーターには触れないでください。(割れるおそれ)

パンくずトレイ

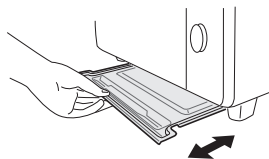

- ・ ゆっくり引き出し、パンくずを捨てる
- ・ やわらかいスポンジと、台所用合成洗剤(中性)で洗って水気を取り、よく乾かす

お手入れ後、「ウエ TOP」のマークを上にして元の位置に奥まで差し込みます。

ご注意

- お手入れ後は、確実にセットしてください。(火災防止)
- パンくずトレイの上に出ている透明の管には、絶対に触れないでください。(水漏れや故障の原因)

水タンク



やわらかいスポンジと、台所用合成洗剤(中性)で洗い、よく乾かす

水洗いだけでは、水あか、ぬめりが付着します。

ご注意

- パッキンは、はずさないでください。
(水漏れ・故障の原因)

トレイ

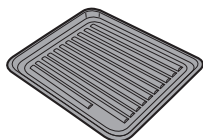

調理後、冷めてしまう前に水にしばらく浸け、やわらかいスポンジと、台所用合成洗剤(中性)で洗う
十分にすすいだ後は水気を取り、よく乾かせます。

- 加熱後は高温になっているため、ミトンなどを使って取り出してください。
- 汚れたまま放置しておくと、汚れが焼き付き、取れにくくなります。

※汚れが完全に落ちない場合でも、仕上がりに影響はありません。

焼き網

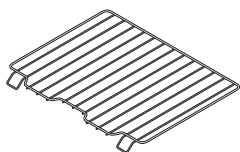

取りはずして、やわらかいスポンジと、台所用合成洗剤(中性)で洗い、よく乾かす

ご注意

- お手入れ後は、確実にセットしてください。
(焼き網の飛び出しや、やけどの原因)

● 取りはずしかた

開けたドアを少し戻し、焼き網を手前に引き、ドアフックからはずします。

● 取り付けかた

焼き網をレールに沿わせて奥に入れながら、開けたドアをゆっくり戻していき、ドアフックに引っかけます。必ず、ドアフックにかかっていることを確認してください。

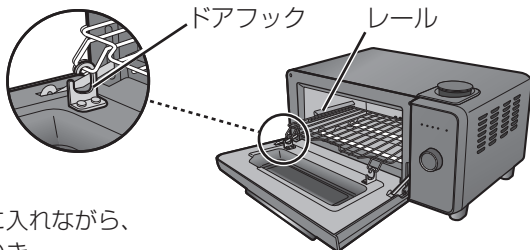

ご注意

- 焼き網に無理な力を加えないでください。

水抜きのみ

製品内部の給水パイプに残っている水を高温で加熱し、蒸発させます。

清潔に長くお使いいただくために、1～2週間に一度、水抜きをおすすめします。
水抜きをおこなわなかった場合は、使用頻度にもよりますが、加熱中や加熱後に庫内奥面の過熱水蒸気吹き出し口(6ページ)から、水(無色、または白色)が出てくる場合があります。

1 水タンクを取り出す

水タンクが入っていると、「水抜き」ができません。

庫内には何も入れません。

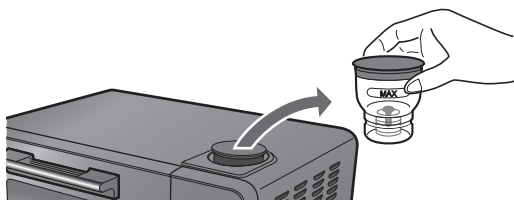

2 電源プラグを差し込む (お知らせ音が鳴ります)



3 押して、少し回す



押す

水抜き

水抜きランプ点灯



少し回す

加熱

自動的に5分に設定され、1秒後に加熱が始まります。
途中でやめたいときは、左に回すと自動的にOFFに戻ります。(タイマー表示全消灯)

加熱
終了



水抜き完了

ご注意

- 高温になるため、やけどに気を付けてください。

使用後は、電源プラグを抜きます。

こんなときは？

こんな場合	参考にしてください
焼きムラができる。	<ul style="list-style-type: none">● 調理物を中央に置いていますか？ 中央と端では焼け具合に差が出る場合があります。● 水をMAXラインまで入れた水タンクをセットしましたか？● パンくずトレイが汚れていませんか？ 下面の焼き上がりが悪くなる場合があります。 お手入れしてください。(12ページ)
トーストなどの焼き色がつかない。	<ul style="list-style-type: none">● コンセントは単独で使っていますか？ 延長コードなどを使うと電圧が下がり上手にできません。また、危険です。● パンや食材の種類・大きさ・厚み・室温などにより、焼けたりは異なります。様子を見ながら加熱を追加してください。● 庫内が汚れていませんか？お手入れしてください。(12ページ)● 焼き網の中央に置いていますか？ (10ページ)
途中で加熱をやめたい。	<ul style="list-style-type: none">● タイマーつまみを左に回して、OFFに戻します。
加熱を追加したい。	<ul style="list-style-type: none">● タイマーつまみを回して時間を設定します。 やめるときは、OFFに戻します。● 過熱水蒸気パワーのランプが消えている場合は、 過熱切替ボタンを押すと、点灯します。 タイマーつまみを回して時間を設定してください。
過熱水蒸気パワーを変更したい。	<ul style="list-style-type: none">● 加熱中は、変更できません。 時間を設定する前に、過熱切替ボタンを押して、 好みの過熱水蒸気パワーを選んでください。
続けて別の加熱をしたい。	<ul style="list-style-type: none">● 水タンクをいったん取り出し、再度水を入れた水タンクをセットしてから、操作をしてください。
水タンクをセットしたときの音や加熱終了音などが鳴らない。	<ul style="list-style-type: none">● お知らせ音を消す設定になっていませんか？ 過熱切替ボタンを「ピッ」と鳴るまで、4秒間 押しってください。(8ページ)
水タンク底のパッキンがずれている。	<ul style="list-style-type: none">● (17ページ)の パッキンの戻しかた を見て、正しい位置に戻してください。正しい位置に戻さず使用すると、 蒸気が出なかったり、水漏れ・故障の原因になります。
水タンクが破損した。 水タンクを紛失した。	<ul style="list-style-type: none">● 水タンクがなくても加熱することはできますが、 水を入れた水タンクをセットしたときと仕上がりが異なりますので、販売店で買い求めください。

故障かな？

修理を依頼される前にもう一度お調べください

こんな場合	確認してください
<p>何も点灯しない。 (加熱ができない)</p>	<ul style="list-style-type: none"> ● 電源プラグが抜けたり、ブレーカーが切れていませんか？ ● 電源プラグを差し込んでから、3分以上放置していませんか？ 過熱切替ボタンを押すと、ランプが点灯します。 ● 水タンクをセットしてから、電源プラグを差し込みましたか？
<p>ヒーターが赤熱しない。 ヒーターの中央付近が 赤熱しない。(加熱はできる) 「カチッ」と音が鳴り、 ヒーターがついたり 消えたりする。</p>	<ul style="list-style-type: none"> ● 加熱中、ヒーターが赤熱しないことや、赤熱しない部分がありますが、故障ではありません。 <div style="border: 1px dashed black; padding: 5px;"> <p>過熱水蒸気の温度を保つため、ヒーターを制御しているので、「カチッ」と音が鳴り、ヒーターがついたり消えたりします。また、焼き加減を調節するためヒーターが赤熱しない部分があります。</p> </div>
<p>加熱中や加熱後に 「ポコポコッ」と音がする。</p>	<ul style="list-style-type: none"> ● 製品内部で水が沸とうしている音です。
<p>加熱中、ドアの下部に水滴が 付いたり、落ちるときがある。</p>	<ul style="list-style-type: none"> ● 水蒸気がドアに付着したものです。 ふきんで拭き取ってください。
<p>加熱中に電源がすぐ切れる。 (ブレーカーが切れる)</p>	<ul style="list-style-type: none"> ● 電気の容量を超えていませんか？ (3ページ) 販売店にご相談ください。
<p>煙が出たり、 いやなにおいがする。</p>	<ul style="list-style-type: none"> ● ご購入後にカラ焼きをしましたか？ (9ページ) ● 庫内やドアにパンくずなどが付着していませんか？
<p>ドアから蒸気が出る。</p>	<ul style="list-style-type: none"> ● 加熱中や加熱後は、蒸気口(6ページ)やドア周辺から蒸気が出ます。
<p>パンくずトレイに水が 溜まる。</p> <div style="border: 1px dashed black; padding: 5px; margin-top: 10px;"> <p>パンくずトレイの上に出ている透明の管は、排水のための配管です。絶対に触らないようにご注意ください。 (水漏れや故障の原因)</p> </div>	<ul style="list-style-type: none"> ● 加熱中、ドアに付着した水蒸気が水滴となってドアの下部やパンくずトレイに落ちることがあります。 ● 水タンク底のパッキンがずれていませんか？ パッキンがずれたまま本体にセットすると、水タンクの底から水が漏れ、パンくずトレイに溜まることがあります。 (17ページ)の パッキンの戻しかた を見て、正しい位置に戻してください。 ※溜まった水は、ふきんで拭き取ってください。
<p>蒸気が出ない。</p>	<ul style="list-style-type: none"> ● 加熱後、水タンクの水は減っていますか？ 減っていたら、蒸気は出ています。ご使用環境により、蒸気が出ていることがわかりにくい場合があります。
<p>加熱後、水タンクの水が 減っていない。</p>	<ul style="list-style-type: none"> ● 水タンクの底にあるパッキンがずれていませんか？ (17ページ)の パッキンの戻しかた を見て、正しい位置に戻してください。

こんな場合	確認してください
加熱ができない。 水抜きランプが常時点灯している。	<ul style="list-style-type: none"> ● デモ設定になっていますので、次の操作が必要です。 (この状態では、加熱できません) <div style="border: 1px dashed black; padding: 5px; margin: 5px 0;"> <ul style="list-style-type: none"> ① 過熱切替ボタンを「ピッ」または「ピピッ」と鳴るまで、4秒間押す ② 過熱切替ボタンを5回押す(タイマー表示が点灯後、消灯) </div> <p>デモ設定とは、店頭などで商品を説明する際に使う、加熱をしない設定です。</p>
エラー音(ピピピピピ)が鳴る。	<ul style="list-style-type: none"> ● 水抜き運転中に、水タンクをセットしませんでしたか？ 水タンクを取り出してください。 ● 上記以外の場合は、製品が故障している場合があります。 電源プラグをコンセントから抜き、お買いあげの販売店、またはお客様ご相談窓口にご連絡ください。(19ページ)

パッキンの戻しかた

中に入り込んで
下にすれている場合

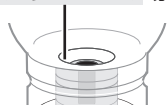

① 底面からパッキンを
指で押す。

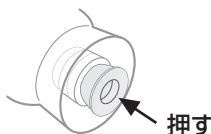

② パッキンがすき間なく、
底に密着するまで押す。



浮いていて
上にすれている場合

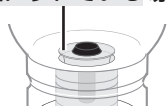

① 内側からパッキンを
指でゆっくり押す。

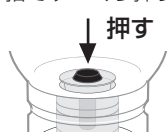

② 水タンク底からパッキンが
1cmくらい出るまで押し
出したあと、上記①、②
の手順で、パッキンを
正しい位置に戻す。

大切 → 最後に、正しい位置に戻っているか、確認してください。



黒い軸の頭部分がパッキンから完全に出ていますか？

パッキンのつば部分がよれることなく、水タンクの中底に
ぴったり密着した状態で完全に出ていますか？
(すき間がありませんか？)



パッキンの戻しかたの詳細や、黒い軸の頭部分がパッキンから完全に出ていないときの
対応方法などは、ヘルシオグリエQ&A情報より
「水タンク底にあるパッキンが外れた(すれている)」をご確認ください。

<https://jp.sharp/support/wateroven/faq.html>



保証とアフターサービス

修理を依頼されるときは

持込修理

- 1 「故障かな?」(16, 17ページ)を調べてください。
- 2 それでも異常があるときは使用をやめて、必ず電源プラグを抜いてください。
- 3 お買いあげの販売店にご連絡ください。
この製品は、日本国内用に設計されています。電源電圧や電源周波数の異なる外国では、使用できません。
また、アフターサービスもできません。

保証期間中

- 修理に際しましては、保証書をご提示ください。保証書の規定に従って、修理させていただきます。

保証期間が過ぎているときは

- 修理すれば使用できる場合には、ご希望により有料で修理させていただきます。

修理料金のしくみ

- 修理料金は、技術料・部品代などで構成されています。

技術料	故障した製品を正常に修復するための料金です。
部品代	修理に使用した部品代金です。

保証書

- 保証書は、裏表紙にあります。
- 保証期間…お買いあげの日から1年間です。保証期間中でも有料になることがありますので、保証書をよくお読みください。

補修用性能部品の保有期間

- 当社は、ウォーターオープン専用機の補修用性能部品を製品の製造打切後、5年保有しています。
- 補修用性能部品とは、その製品の機能を維持するために必要な部品です。

愛情点検



長年ご使用の場合は商品の点検を！
こんな症状はありませんか？

- 電源プラグやコードが異常に熱くなる。
- コードに傷が付いたり、通電しなかったりする。
- ヒーターが割れている。
- タイマーが切れずに通電し続ける。
- その他の異常や故障がある。

ご使用中止

故障や事故防止のため、電源プラグをコンセントから抜き、必ず販売店に点検をご依頼ください。
なお、点検・修理に要する費用は、販売店に、ご相談ください。

仕様

電源	交流100V 50-60Hz 共用	焼き網	257×205(mm)
定格消費電力	1,410W	トレイ(内寸)	207×179(mm)
タイマー	15分	水タンク容量	約40mL
外形寸法	幅412×奥行306*×高さ227(mm)	質量	約5.7kg
庫内寸法	幅259×奥行232×高さ77(mm)	電源コード長さ	約1.4m

*取っ手を含まない奥行き寸法です。(取っ手を含む奥行き寸法は343mm)

- 電源プラグを差し込んだだけの状態でも、電子回路を動作させるため、電力を消費しています。

お客様ご相談窓口のご案内

保証とアフターサービス／仕様／お客様ご相談窓口のご案内

修理・使いかた・お手入れ・お買い物などのご相談・ご依頼、および万一、製品による事故が発生した場合は、お買いあげの販売店、または下記窓口にお問い合わせください。

ファクシミリ送信される場合は、製品の形名やお問い合わせ内容のご記入をお願いいたします。

※弊社では、確実なおお客様対応のため、フリーダイヤル・ナビダイヤルサービスをご利用のお客様に「発信者番号通知」をお願いしています。発信者番号を非通知に設定されている場合は、番号の最初に「186」をつけておかけください。



いつでも便利なWebサービス【シャープオンラインサポート】

ご質問やお困りごとは、気軽にアクセス、しっかりアシスト！

シャープ お問い合わせ

<https://jp.sharp/support/>

インターネットから修理のお申し込みや進捗確認も24時間サポート

シャープ 修理相談

<https://jp.sharp/support/repair.html>

スマートフォンや
携帯電話はこちらから



スマートフォンや
携帯電話はこちらから



使用方法のご相談など【お客様相談室】

おかけ間違いのないようにご注意ください。

受付時間 (年末年始を除く) ●月曜～土曜：9:00～18:00 ●日曜・祝日：9:00～17:00

固定電話、PHSからは、フリーダイヤル

0120 - 078 - 178

携帯電話からは、ナビダイヤル

0570 - 550 - 449

■フリーダイヤル・ナビダイヤルがご利用いただけない場合は…

電話	FAX
050 - 3852 - 5405	06 - 6792 - 5993

〒581-8585 大阪府八尾市北亀井町3丁目1番72号



修理や持込修理のご相談など【修理相談センター】おかけ間違いのないようにご注意ください。

受付時間 (年末年始を除く) ●月曜～土曜：9:00～20:00 ●日曜・祝日：9:00～17:00

固定電話、PHSからは、フリーダイヤル

0120 - 02 - 4649

携帯電話からは、ナビダイヤル

0570 - 550 - 447

■フリーダイヤル・ナビダイヤルがご利用いただけない場合は…

電話	FAX
050 - 3852 - 5520	06 - 6792 - 3221

〒581-8585 大阪府八尾市北亀井町3丁目1番72号

※沖縄県にお住まいのおお客様については、那覇サービスセンターにおかけください
電話：098 - 861 - 0866 (受付時間：年末年始を除く月曜～金曜 9:00～17:00)

「宅配業者引き取りサービス」のご案内

※サービスエリア：日本国内地域。ただし、沖縄県を除く。

固定電話、PHSからは、フリーダイヤル

0120 - 02 - 4649

携帯電話からは、ナビダイヤル

0570 - 550 - 447

ご購入やご贈答品などで、お買いあげの販売店に修理が依頼できない場合に、お電話でご依頼いただけますと当社指定の宅配業者がお客様のご都合の良い日時にご自宅を訪問して商品をお預かりし、弊社で修理完了後にご自宅までお届けするサービスです。

■ご利用料金：「宅配業者引き取りサービス」のご利用は保証期間内・保証期間外にかかわらず有料となります。
[往復の運送費+梱包資材費+代引き手数料]がかかります。

(保証期間内の修理料金は、保証書記載の「無料保証規定」に準じます。また、保証期間外は有料です)

■お引き取りの時間は次の時間帯よりお選びいただけます。 午前中 14:00～16:00 16:00～18:00 18:00～21:00

※交通事情などの理由により、ご指定の時間にお伺いできない場合がございます。

■QRコードについて

QRコードは株式会社デンソーウェアの登録商標です。誘導されるサイトおよび動画の視聴は無料ですが、通信料金はおお客様のご負担になります。

【ご相談窓口におけるお客様の個人情報のお取り扱いについて】

シャープ株式会社および関係会社は、お客様の個人情報をご相談対応や修理対応などに利用させていただいております。個人情報は適切に管理し、修理業務等を委託する場合や正当な理由がある場合を除き、第三者に開示・提供いたしません。個人情報の開示・訂正・利用訂正等の請求その他お問い合わせは、シャープ株式会社個人情報ご相談窓口にご連絡ください。電話番号：[06-6792-8004 (受付時間：平日、9:00～12:00、13:00～17:00)] ただし、祝日など弊社休業日を除く] 個人情報の取扱いの詳細については、<https://jp.sharp/privacy/index-j.html> をご参照ください。

●所在地・電話番号・受付時間などについては、変更になることがあります。(2K1903)

お問い合わせ先

お問い合わせの前にもう一度
「故障かな？」(16, 17ページ)を
ご確認ください。

- お客様ご相談窓口からのお問い合わせ (19ページ)

Webもご活用ください。

- シャープ お問い合わせ ヘルシオグリエ <https://jp.sharp/support/wateroven/>



シャープ株式会社 本社 〒590-8522 大阪府堺市堺区匠町1番地