

# SHARP®

## デジタルコードレス電話機 取扱説明書

### 形名

ジェイディー ブイ シーエル  
**JD-V33CL** (子機1台タイプ)

ジェイディー ブイ シーダブル  
**JD-V33CW** (子機2台タイプ)

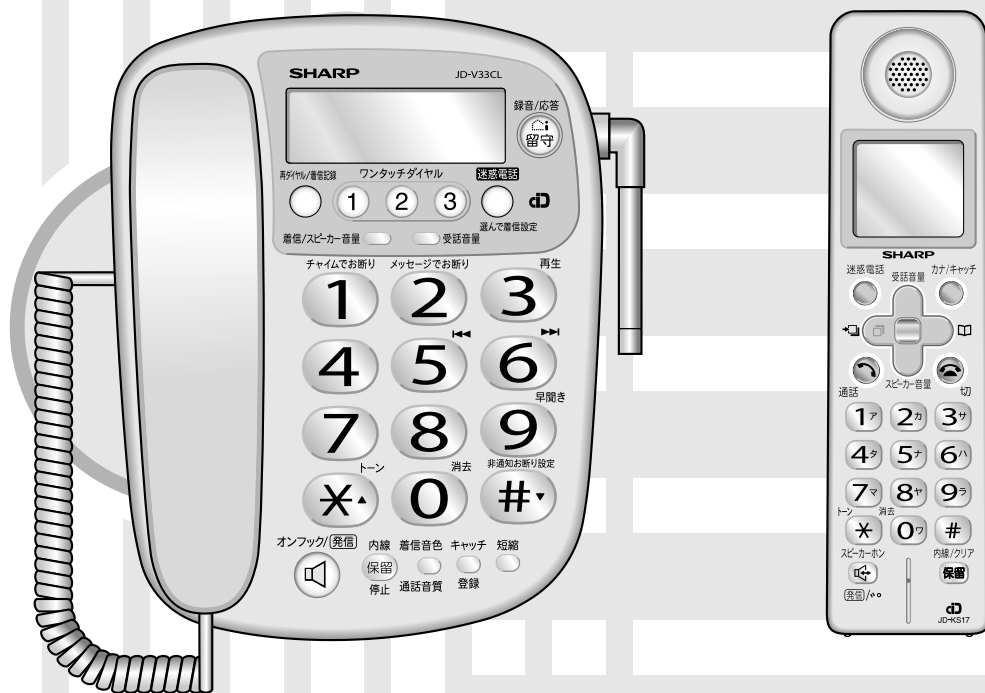

ニッケル水素充電電池のリサイクルにご協力ください。

**LD** ナンバー・ディスプレイ対応  
キャッチホン・ディスプレイ

※NTTへのサービス申し込みが必要。 (有料)  
局番なしの116番へ

お買いあげいただき、まことにありがとうございました。

- この取扱説明書をよくお読みのうえ、正しくお使いください。  
ご使用前に、「安全に正しくお使いいただくために」(P.4ページ)を必ずお読みください。
- この取扱説明書は、いつでも見ることができるところに必ず保存してください。

別売品 (詳しくは P.96ページ)

品名	形名	希望小売価格 (税抜価格)
デジタルコードレス子機用充電電池 (ニッケル水素充電電池)	A-002	1,800円 (1,715円)

はじめに

準備

電話

電話帳

留守番電話

便利な機能

ディスプレイ

キャッチホン

こんなときは

ご参考に

さくいん

# もくじ

## はじめに

もくじ	2
●安全に正しくお使いいただくために	4
●ご使用の前に知っておいていただきたいこと	8
●本体と付属品を確かめる	11
●各部の名前とはたらき (親機)	12
●各部の名前とはたらき (子機)	14

## 準備

●親機の準備をする	16
回線種別を設定する	18
●いろいろな接続	20
●子機の準備をする	22
日付と時刻を設定する	24

## 電話

●電話をかける	26
<b>電話がかけられないとき</b>	28
●電話をかけ直す (再ダイヤル)	30
●短縮ダイヤル/ワンタッチダイヤルで 電話をかける (親機)	32
●電話帳で電話をかける (子機)	33
●スピーカーホン通話で、 電話をかける/受ける (子機)	34
●通話中に内容を録音/再生する (通話録音)	35
●電話を受ける	36
<b>迷惑電話をお断りする</b>	38
●親機と子機、子機と子機で話す (内線通話)	40
●かかってきた電話をとりつぐ (とりつぎ転送)	42
●3人でお話する (3者通話)	44

## 電話帳

<b>ワンタッチダイヤルに登録する (親機)</b>	46
<b>お名前ワンタッチダイヤルを 登録する (親機)</b>	47
<b>短縮ダイヤルに登録する (親機)</b>	48
<b>電話帳に登録する (子機)</b>	49
<b>文字を入力する (子機)</b>	50
●電話帳を変更/消去する (子機)	52
●電話帳を転送する (子機)	53

## 留守番電話

<b>留守設定する/留守設定を解除する</b>	54
●録音された用件を聞く/消す	56
●応答メッセージを変える	58
●留守設定のいろいろな使い方	60
●ナンバー留守録を使う	62

## 便利な機能

●携帯電話へおトクにかける (携帯ととくとくダイヤル機能)	63
●子機だけに電話がかかってくるようにする (優先呼出)	66
●アラームを使う (子機)	67
●親機をもっと便利に使う	68
●子機をもっと便利に使う	69

## ナンバー・ディスプレイ

●ナンバー・ディスプレイサービスについて	70
<b>着信記録を見る・使う</b>	72
<b>着信記録を消す</b>	74
●着信の種類に合わせて着信音を変える (着信鳴り分け)	75
●番号を通知しない電話をお断りする (非通知お断り)	76
●特定の番号の電話を受けない (特定番号お断り)	77
●登録した番号の電話だけ受ける (選んで着信)	78

## キャッチホン

●キャッチホンを利用する	80
●キャッチホン・ディスプレイを利用する	81

こんなときは

音の設定を変える

- 着信音／受話音／スピーカーの音量を変える 82
- 着信音（音色）を変える ..... 84
- 充電電池の交換をする ..... 85
- 子機を増やす ..... 86
- 内線電話機（PBX・ホームテレホン）  
として使う ..... 87
- 操作ができなくなったとき ..... 88
- こんなときは ..... 89
- こんな音が聞こえたとき ..... 93
- 電話機を移動するとき／お手入れするとき  
..... 94

ご参考に

- 仕様..... 95
- 別売品..... 96
- 停電になったとき..... 97
- 登録／設定早見表..... 98
- 保証とアフターサービス  
（よくお読みください） .....101
- さくいん.....103

お調べになりたい内容がもくじから探しにくいときは、さくいん（☎103～104ページ）をご覧ください。ご覧になると見つかる場合があります。

<こんなことができます>

相手先の電話番号を登録する

ページ

- ④6 ワンタッチダイヤルに登録
- ④8 短縮ダイヤルに登録
- ④9 電話帳に登録（子機）

着信記録（着信履歴）を見る※

ページ

- ⑦2 着信記録を見る・使う



音の設定を変える

ページ

- ⑧2 相手の声が聞こえにくい（受話音量）
- ⑧2 着信音の大きさを変えたい
- ⑧4 着信音の種類（音色）を変えたい

※ナンバー・ディスプレイ（☎70ページ）をご利用の場合

相手先を音声でお知らせ※

ページ

- ④7 お名前ワンタッチダイヤル



迷惑電話をお断りしたい

ページ

- ③8 通話中の迷惑電話をお断り
- ⑦6 非通知の電話を拒否※
- ⑦7 特定の相手からの電話を拒否※
- ⑦8 登録した番号の電話だけ受ける※



# 安全に正しくお使いいただくために

## ご使用の前に

この取扱説明書には、安全にお使いいただくためにいろいろな表示をしています。その表示を無視して誤った取り扱いをすることによって生じる内容を、次のように区分しています。内容をよく理解してから本文をお読みに、記載事項をお守りください。



### 図記号について

**危険** 人が死亡または重傷を負うおそれが高い内容を示しています。



**警告** 人が死亡または重傷を負うおそれがある内容を示しています。

**注意** 人がけがをしたり財産に損害を受けられるおそれがある内容を示しています。

### 図記号の意味

  気をつける必要があることを表しています。

      してはいけないことを表しています。

  しなければならないことを表しています。

## **危険**

充電電池の取り扱いについては、必ず次のことを守ってください。正しく使用しないと、充電電池の液漏れ・発熱・破裂により、やけどやけがの原因となります。



- 充電電池をネックレス・ヘアピンなど金属のものと一緒に持ち運んだり、保管しないでください。
- 充電電池の⊕⊖端子を金属などで接触させないでください。
- 充電電池の端子は⊕⊖を逆にして接続しないでください。



■ 充電電池を水や火の中に捨てたり、加熱したりしないでください。



- 充電電池は、専用のものを使用してください。
- 充電電池の液が目に入ったときは、こすらずに、すぐにきれいな水で洗ったあと、直ちに医師の治療を受けてください。失明のおそれがあります。

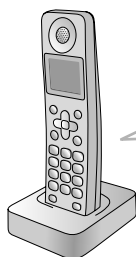
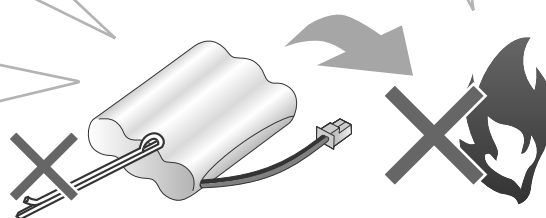

- 充電電池は、子機以外の機器には使用しないでください。
- 充電するときは、専用の充電器以外では使用しないでください。



- 充電電池ふたを取り付けるときは、充電電池のコードをはさまないようにしてください。

**警告**

■水や薬品などの液体をこぼさないでください。ペットのいるご家庭では、ペットの尿にもご注意ください。

火災・感電の原因になります。液体をこぼした場合は、ACアダプターを抜いて販売店へご相談ください。

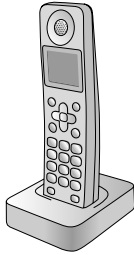

■内部に金属物を入れないでください。

火災・感電の原因になります。金属物が入った場合は、差し込みプラグを抜いて販売店へご相談ください。

■浴室など、湿気の多い場所では絶対に使用しないでください。

絶縁が悪くなり火災・感電の原因になります。

■万一、内部に水や異物などが入った場合は、差し込みプラグをコンセントから抜き、子機の充電機をはずして販売店にご連絡ください。

そのまま使用すると、火災・感電の原因となることがあります。

■ご自身での分解や修理・改造は絶対にしないでください。

火災・感電の原因になります。修理は販売店へご相談ください。

■病院内などの使用を禁止された場所ではご使用にならないでください。

電子機器や医療機器に影響を与え、事故の原因となることがあります。

■充電機の液が皮膚や衣服に付着したときは、すぐにきれいな水で洗い流してください。

皮膚に障害をおこすことがあります。

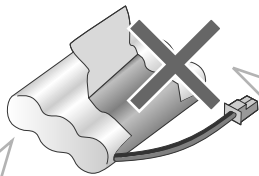

■充電機のビニールカバーを、はがさないでください。

充電機の液が漏れたり、発熱・破裂させる原因になります。

■充電機を水や海水につけたり、濡らしたりしないでください。

充電機が発熱したり、サビの原因となります。

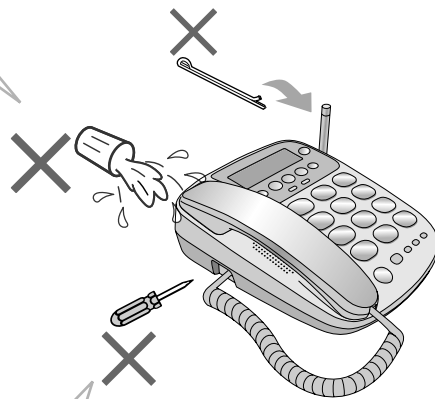

# 安全に正しくお使いいただくために



交流 100V

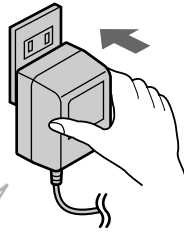

■ AC アダプターや電源コードの差し込みプラグは根元まで確実に差し込んでください。

感電や発熱による火災の原因になります。傷んだプラグ・ゆるんだコンセントは使用しないでください。

■ AC アダプターや電源コードの差し込みプラグを抜き差しするときは本体（金属でない部分）を持ってください。

感電の原因になります。

■ この製品は国内電源仕様です。必ず家庭用電源電圧（交流 100V）に接続してください。

海外や交流 100V 以外の電源電圧で使用すると、火災や感電の原因になります。

■ AC アダプターは付属のものをお使いください。

付属以外の AC アダプターを使用すると、火災・事故の原因になります。

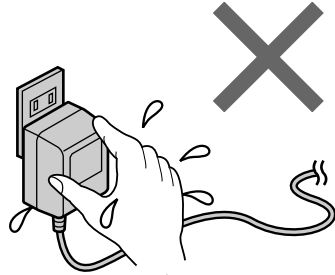

■ ぬれた手で AC アダプターや電源コードの抜き差しはしないでください。

感電の原因になります。

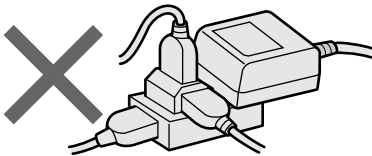
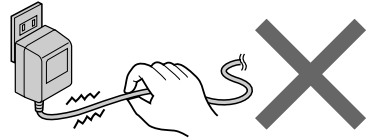

■ コンセントや配線器具の定格を超える使いかたはしないでください。

たこ足配線などで定格を超えると、発熱による火災の原因になります。



■ AC アダプター・電源コード・差し込みプラグを破損するようなことはしないでください。

次のようなことはしないでください。

- ・ 傷つける
- ・ 無理に曲げる
- ・ 加工する
- ・ 無理にねじる
- ・ 熱器具に近づける
- ・ 重い物を載せる
- ・ 無理に引っ張る
- ・ 束ねる

傷んだまま使用すると、感電や火災の原因になります。コードやプラグの修理は、販売店へご相談ください。



■ この製品を持ち運ぶときは、落としたり、衝撃を与えたりしないようにしてください。

けがの原因になります。

万一、この製品を落としたり、キャビネットを破損した場合は販売店へご連絡ください。そのまま使用すると、火災・感電の原因になります。



■ 雷が鳴り始めたら、安全のため早めに AC アダプターや電源コードをコンセントから抜いてください。

火災・感電・故障の原因になります。

■ 煙・異臭・異音が出たり、落下・破損したりした場合は使用を中止してください。

火災・感電の原因になります。AC アダプターや電源コードを抜いて販売店へご相談ください。

**注意**

 ■水平でない場所や振動の激しい場所には置かないでください。  
落下により破損・けがの原因になることがあります。

■充電器を布や布団でおおったり、つつんだりしないでください。  
熱がこもり、火災の原因になることがあります。

■湿気や湯気・油煙・ほこりの多い場所では使用しないでください。  
火災・感電・故障の原因になることがあります。

■充電器の上に、コインなどの金属を置かないでください。  
やけど、けがの原因になることがあります。

■充電器から磁力線が出ていますので、磁気に弱い物（キャッシュカードなどの各種磁気カード、通帳、自動改札定期券、カセットテープ、フロッピーディスクなど）を近づけないでください。  
やけど、けがの原因になることがあります。また、磁気に弱いものは使えなくなることがあります。

 ■風通しの悪いところや、じゅうたんなどの上に置かないでください。  
通気孔をふさぎ本体の放熱が悪くなり、じゅうたんなどの変色、火災の原因になることがあります。

 ■暑い場所や直接日光のあたるところ、暖房器具の近くにはおかないでください。  
熱がこもり、火災の原因になることがあります。

 ■充電機は、幼児の手の届かない所に保管してください。

 ■火気や熱器具に近づけないでください。  
変形や故障、火災の原因になることがあります。

 ■点検・清掃（お手入れ）は、必ずACアダプターや電源コードの差し込みプラグをコンセントから抜いてから行ってください。  
感電やけが（やけど）の原因になることがあります。

 ■壁に取り付けるための部材（ネジ）は、必ず推奨の寸法のものを使ってください。  
ネジが短いなどで強度が足りないと、落ちたりしてけがや故障の原因になることがあります。

 ■ベニヤ板など、薄い板壁や、ボード板（石こう板）には直接取り付けしないでください。また振動の多い場所にも取り付けしないでください。  
落下して、けがの原因になることがあります。

# ご使用前の前に知っておいていただきたいこと

## 本機の取り扱いについて

### ■ 親機と子機の間、障害物のある場所では

マンションなど鉄筋コンクリートの建物内や、構造に金属が使われている住宅、大型の金属製家具の近くなどでは、電波の届く距離が短くなる場合があります。

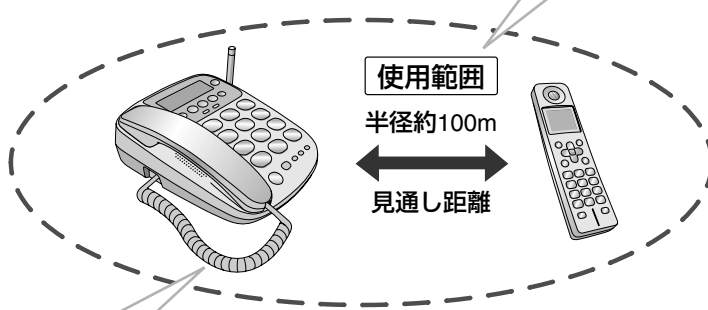

### ■ 子機の使用範囲を確かめる

電波の届く距離は、周囲の環境によっても異なりますが、直線見通し距離で半径約100mです（アンテナを立てた状態）。内線通話（☎40ページ）しながら子機を持って移動し、通話ができる範囲をお確かめください。

### ■ 親機のアンテナは、立ててお使いください

電波の届く距離が短かったり、雑音が入ることがありますので、親機のアンテナは、必ず立てて、お使いください。

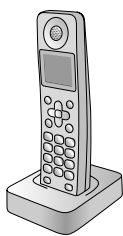

### ■ アンテナにコードを巻き付けない

着信時に子機の着信音が鳴らなくなったり、通話時に雑音が入ったりすることがあります。

### ■ 本機を設置するときは

電波干渉によって、雑音が入るなどの悪影響が出たり、他の無線機器に障害を与えたりすることがあります。電波干渉を防ぐために、下記の機器からは、親機・子機とも約3m以上離してください。

- 電子レンジ ● 無線LAN機器（ルータ・AV機器・防犯機器など）
- ワイヤレスAV機器（テレビ・ステレオ・パソコンなど）
- ゲーム機のワイヤレスコントローラー
- 書店やCDショップなどの万引き防止システム
- アマチュア無線局 ● 工場や倉庫などの物流管理システム
- 鉄道車両や緊急車両の識別システム ● マイクロ波治療器
- 他の2.4GHzコードレス電話機

その他、Bluetooth<sup>TM</sup>対応機器やVICS（道路交通情報通信システム）など

# ご使用の前に知っておいていただきたいこと

## ■ 子機はいつも充電器に戻しておく

充電のしすぎによって、故障することはありません。正常に充電されるよう子機を充電器に確実に戻してください。

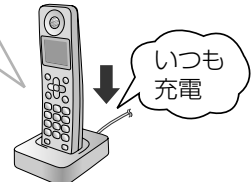

## ■ ブランチ式（並列）に接続しないでください

1つの電話回線をブランチ式に接続しないでください。正常に動作しなくなったりすることがあります。



## ■ 子機に雑音が入ることがあります

- 磁気や蛍光灯などの電気雑音の影響を受けると、通話中に声かとぎれたり、通話できなくなることがあります。
- テレビ・ラジオなどの電気機器の近くに設置すると、雑音や受信障害の原因になったり、特定チャンネルでテレビ画面が乱れることがあります。また、AV・OA機器などの近くに設置すると、電波雑音の影響を受けて子機の呼出音が鳴らないことがあります。これらの機器からは3m以上離すか、親機を別の電源コンセントに接続して操作してみてください。
- アンテナの近くに、ACアダプター・充電器・他の機器の電源コードなどを近づけると、声かとぎれたり聞き取りにくくなる場合がありますので、離してください。
- 本機の近くに携帯電話の充電器やACアダプターを置くと、声かとぎれたり着信音が鳴らないことがありますので、離してください。また、親機や充電器とは別の電源コンセントに接続してください。
- 親機のアンテナは垂直に立てた状態でお使いください。アンテナの状態が悪いと、電波が飛びにくくなり、電話の声かとぎれることが多くなります。
- 動きながら通話したり、自動車やバイクが近くを通ると、声かとぎれたり雑音が入ることがあります。設置場所を変えてみてください。
- 補聴器をお使いの場合、種類によっては通話中に雑音が入ることがあります。
- 携帯電話の充電器が近くにあると、子機の着信音が鳴らないことがあります。このようなときは、携帯電話の充電器から離してお使いください。また、携帯電話の充電器用ACアダプターは、親機や充電器とは別の電源コンセントに接続してください。

## ■ 受話口やスピーカーの穴をふさがない

受話口やスピーカーの穴をふさぐと音が聞こえにくくなります。

## ■ 送話口（マイク）をふさがない

こちらの声が相手の方に聞こえにくくなります。

## ■ “傍受” にご注意ください

本機は、子機での通話にデジタル信号を利用した傍受されにくい商品ですが、電波を使用している関係上、第三者が故意に傍受するケースも考えられます。



# 本体と付属品を確かめる

次のものがすべてそろっているか、確認してください。もし足りない場合やちがうものが入っているときは、お買いあげの販売店にご連絡ください。

<p>親機 1台</p> 	<p>受話器 受話器コード 1個 1本</p> 	<p>親機用ACアダプター 1個 (EP-DN51)</p>  <p>(ACアダプターの形はイラストと異なる場合があります)</p>
<p>子機 JD-V33CL : 1台 JD-V33CW : 2台</p> 	<p>子機の充電電池ふた JD-V33CL : 1個 JD-V33CW : 2個</p> 	<p>充電器 JD-V33CL : 1個 JD-V33CW : 2個</p> 
<p>子機用充電電池 (A-002) JD-V33CL : 1個 JD-V33CW : 2個</p> 	<p>電話機コード (約2m) 1本</p> 	<p>取扱説明書(本書)※ 1冊 基本操作ガイド※ 1冊</p> <p>※当商品は日本国内向けであり、日本語以外の説明書はございません。 This model is designed exclusively for Japan, with manuals in Japanese only.</p>

- この製品は厳重な品質管理と検査を経て出荷しておりますが、万一故障または不具合がありましたら、お買いあげの販売店またはシャープお客様相談センター(☎101ページ)までご連絡ください。
- お客様または第三者がこの製品の使用誤り、使用中に生じた故障、その他の不具合またはこの製品の使用によって受けられた損害については、法令上賠償責任が認められる場合を除き、当社は一切その責任を負いませんので、あらかじめご了承ください。
- この製品は使用誤りや静電気・電氣的ノイズの影響を受けたとき、また故障・修理の時は記憶内容が変化、消失する場合があります。

# 各部の名前とはたらき (親機)

[表 面]

再ダイヤル/着信記録 ○	再ダイヤル/着信記録ボタン ・電話をかけ直す (☎ 30ページ) ・ポーズ時間を入力 (☎ 87ページ) ・着信記録 (☎ 72ページ)	ワンタッチダイヤル ① ② ③	ワンタッチダイヤルボタン ・ワンタッチダイヤル (☎ 32, 46ページ)
		迷惑電話 ○	迷惑電話/選んで着信設定ボタン ・迷惑電話お断り (☎ 38ページ) ・選んで着信 (☎ 78ページ)

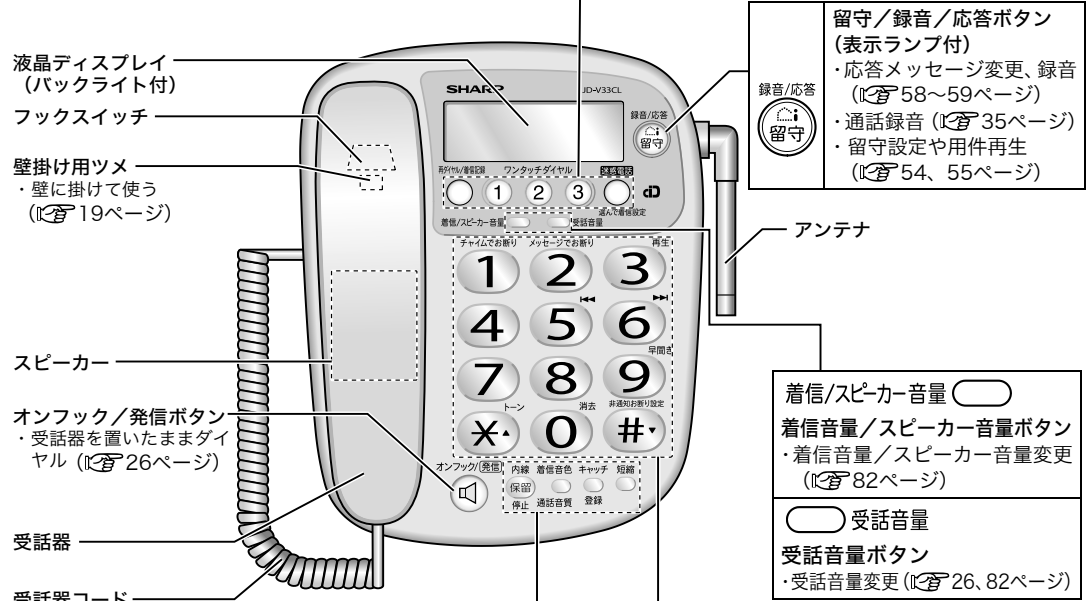

内線 保留 停止 ○	内線/保留/停止ボタン ・通話の保留 (☎ 26ページ) ・内線通話 (☎ 40ページ) ・3者通話 (☎ 44ページ) ・日時を設定 (☎ 24ページ) ・用件の再生を停止 (☎ 57ページ) ・設定操作の終了、中止
着信音色 通話音質 ○	着信音色/通話音質ボタン ・着信音 (音色) 変更 (☎ 84ページ) ・通話音質変更 (☎ 82ページ)
キャッチ 登録 ○	キャッチ/登録ボタン ・キャッチホンサービス (☎ 80ページ) ・各種設定の登録
短縮 ○	短縮ボタン ・短縮ダイヤル (☎ 32, 48ページ)

## ダイヤルボタン 電話をかけるなど

チャイムでお断り ①	チャイムでお断りボタン ・チャイムでお断り (☎ 38ページ)
メッセージでお断り ②	メッセージでお断りボタン ・メッセージでお断り (☎ 38ページ)
再生 ③	再生ボタン ・用件の再生 (☎ 56ページ)
⑤	(戻し) ボタン ・録音を聞き直す (☎ 57ページ)
⑥	(送り) ボタン ・次の録音を聞く (☎ 57ページ)
⑨	早聞きボタン ・録音の早聞き (☎ 57ページ) ・自動回線選択 (☎ 18ページ)
トーン * ⑩	トーン信号切替/▲ボタン ・プッシュホンを利用する (☎ 26ページ) ・再ダイヤル番号などを表示
⑦	消去ボタン ・用件の消去 (☎ 57ページ)
非通知お断り設定 #	非通知お断り設定/▼ボタン ・非通知お断り (☎ 76ページ) ・再ダイヤル番号などを表示

(☎ ○○ページ)は、本文中で説明している  
主なページです。

## 【左側面】

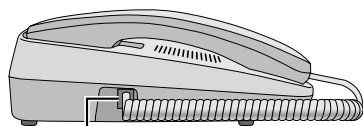

受話器コード接続端子  
(☞ 16ページ)

## 【背面】

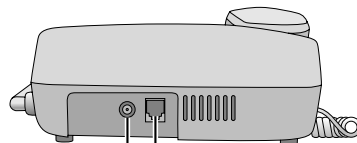

ACアダプター接続端子  
(☞ 16ページ)

電話機コード接続端子  
(☞ 16ページ)

## 【液晶ディスプレイ】（バックライト付）

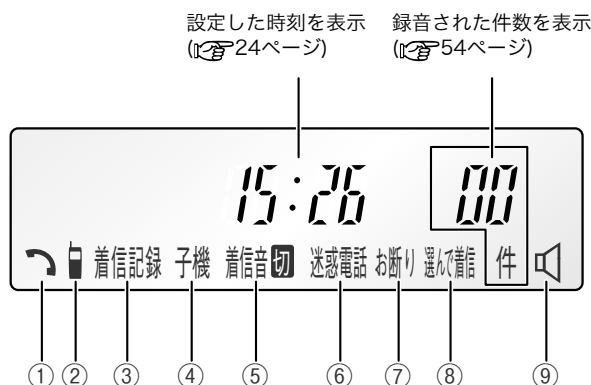

### ①

- ・受話器を取り上げているときに表示

### ②

- ・携帯とくたくダイヤル設定時に表示  
(☞ 63ページ)

### ③ 着信記録

- ・着信記録を確認するときに表示  
(☞ 72ページ)

### ④ 子機

- ・子機が使用中のときに表示 (☞ 26ページ)

### ⑤ 着信音

- ・着信音を鳴らさないように設定したときに表示  
(☞ 82ページ)

### ⑥ 迷惑電話

- ・迷惑電話拒否機能でお断りに設定されているときに表示  
(☞ 38～39ページ)

### ⑦ お断り

- ・特定番号お断り・非通知お断りのいずれかが設定されているときに表示  
(☞ 76～77ページ)

### ⑧ 選んで着信

- ・選んで着信を設定しているときに表示  
(☞ 78～79ページ)

### ⑨

- ・オンフックダイヤルをしているときに表示  
(☞ 26ページ)

# 各部の名前とはたらき (子機)

[表 面]

## マルチファンクションキー

・項目の選択、決定など

	・受話音量変更 (☎ 27ページ)
	・スピーカー音量変更 (☎ 83ページ)
	・かけ直す(☎ 31ページ) ・待ち時間(ポーズ)の入力 (☎ 87ページ)
	・電話帳登録(☎ 49ページ)
	・選択した項目の決定 ・機能メニューの呼出

マルチファンクションキーは、本書では下記のように略図で示しています。

上を押すとき：

下を押すとき：

上下いずれかを押すとき：

左を押すとき：

右を押すとき：

左右いずれかを押すとき：

中央の機能/決定ボタンを押すとき：

## 通話ボタン

・電話をかける・受ける  
(☎ 27、36ページ)

## ダイヤルボタン

電話をかける/文字入力など

	戻しボタン 録音を聞き直す(☎ 57ページ)
	送りボタン 次の録音を聞く(☎ 57ページ)
	早聞きボタン 録音の早聞き(☎ 57ページ)
消去 	消去ボタン 録音の消去(☎ 57ページ)
トン 	トーン信号切替ボタン ブッシュホンを利用する(☎ 27ページ)

## 迷惑電話ボタン

・チャイムでお断り、メッセージでお断り  
(☎ 38ページ)  
・通話録音(☎ 35ページ)

## 液晶ディスプレイ

(☎ 15ページ)

## カナ/キャッチボタン

・文字切替  
(☎ 50ページ)  
・キャッチホン  
(☎ 80ページ)

## 切ボタン

・通話の終了  
・登録メニューの終了

## 保留/内線/クリアボタン

・保留(☎ 27ページ)  
・内線通話(☎ 41ページ)  
・文字消去(☎ 50ページ)

## マイク (送話口)

## スピーカーホンボタン

・スピーカーホン通話  
(☎ 34ページ)  
・スピーカー受話  
(☎ 34ページ)

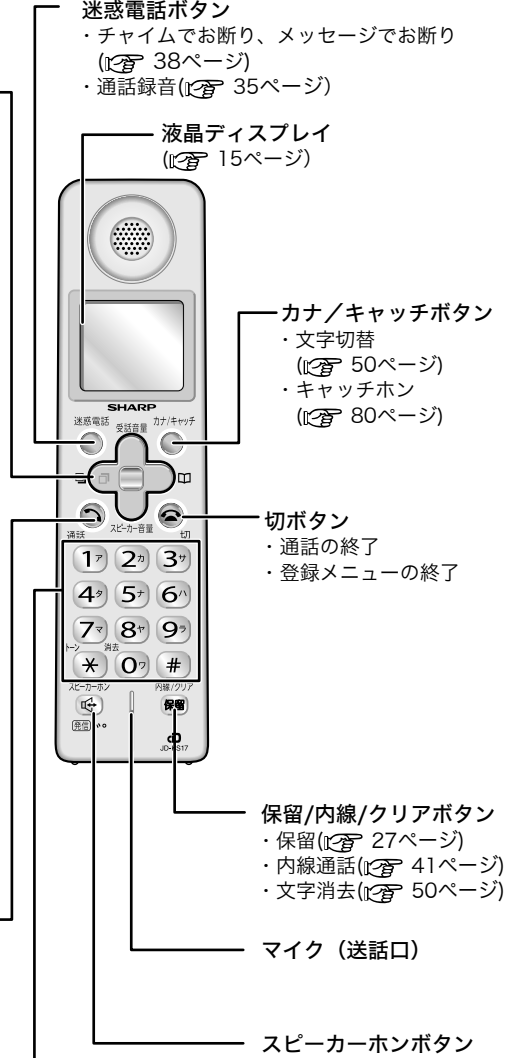

## [背面]

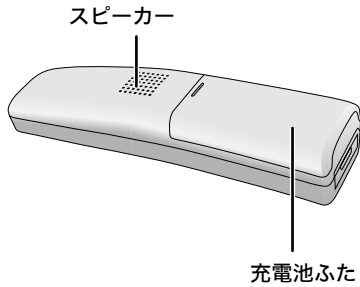

## [充電器]

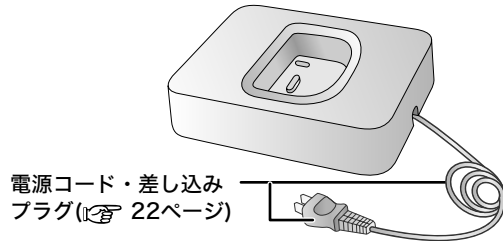

## [液晶ディスプレイ] (バックライト付)

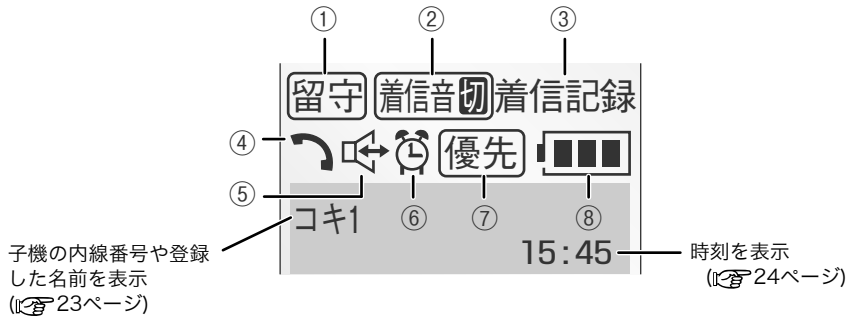

※図は説明用です。すべて一度に表示されることはありません。

### ① 留守

- 留守番電話に設定しているときに表示 (☎ 54ページ)

### ② 着信音切

- 着信音を「切」に設定しているときに表示 (☎ 83ページ)

### ③ 着信記録

- 着信記録の確認中に表示 (☎ 72ページ)

### ④

- 通話ボタンを押すと表示

### ⑤

- スピーカーホンをしているときに表示
- ☎ : スピーカーホン通話をしているとき
- ☎ : スピーカー受話をしているとき

### ⑥

- アラームを設定しているときに表示 (☎ 67ページ)

### ⑦ 優先

- 優先呼出を設定しているときに表示 (☎ 66ページ)

### ⑧

- 充電電池の残量を表示
- ☎☎☎☎ : 充分に残っています。
- ☎☎☎☎ : 少なくなっています。
- ☎☎☎☎ : ほとんどありません。すぐに充電してください。
- ☎☎☎☎ : [デンチアリマセン]と表示されて使用できません。10時間以上充電してからお使いください。
- ☎☎☎☎ : 充電中は点滅しています。(充分に残っている状態から充電した場合は、点滅しません)

# 親機の準備をする

## 親機を接続する

必ず電話機コードを電源コードより先に接続してください。  
順序を変えると、電話回線の種類が正しく設定されないことがあります。

### 1 受話器を取り付け アンテナを立てる

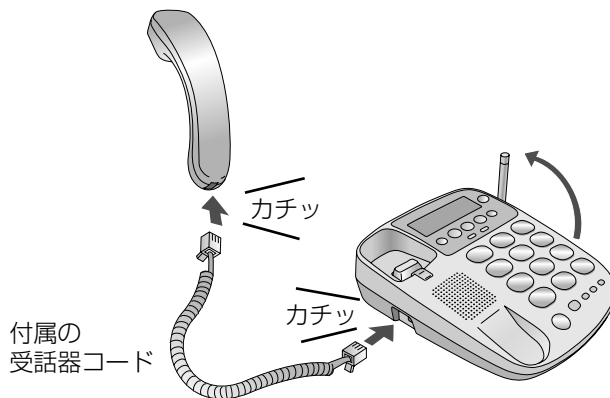

### 2 電話機コードを接続する

- ADSL回線、ISDN回線、IP電話、光回線（ひかり電話など）をご利用のときの接続例は、20～21ページをご覧ください。

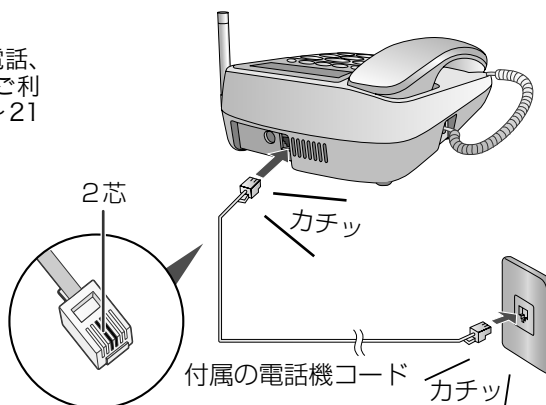

#### 電話機コードのつなぎかた

##### つなぐとき

「カチッ」と音がするまで差し込んでください。

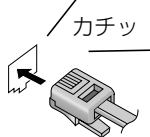

##### はずすとき

レバーを矢印方向に押しながら抜いてください。

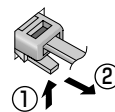

### 3 ACアダプターを接続する

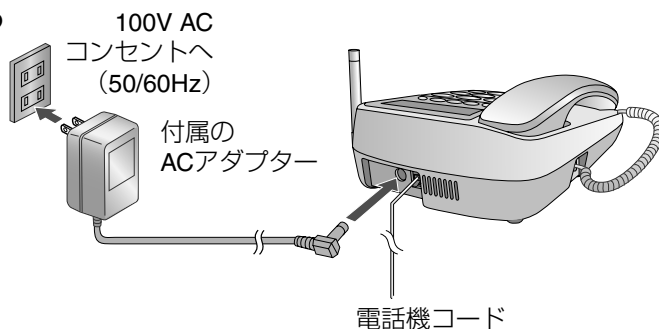

→ つづき

**4 回線種別を自動的に設定する（おまかせ回線設定）**

- 設定中はメロディが鳴り、デモ表示になります。
- 設定が終わると「ピー」と鳴り、メロディが止まったあと、時刻が点滅します。



時刻を設定すると点滅が止まります。  
(☎ 24ページ)

- 回線種別とは  
NTTと契約されている電話回線の種別のことです。トーン（プッシュ回線）／20PPS（ダイヤル回線）／10PPS（ダイヤル回線）の3種類があります。  
回線種別（プッシュ回線またはダイヤル回線）が不明の場合は、もよりのNTTの支店・営業所にお問い合わせください。  
ただし、次のようなときは、回線種別が正しく選べないことがあります。
  - ・ファクシミリにつないだとき
  - ・PBX（構内交換機）やホームテレホンの内線電話、ビル電話（CES）につないだとき
  - ・ターミナルアダプターやモデムにつないだとき
 また、回線種別が10PPSのときは自動で設定できません。  
このようなときは、手動で回線種別を設定してください（☎ 次ページ）。

**5 日付・時刻を設定する（☎ 24ページ）****6 電話がかけられることを確かめる**

- 電話がかけられないときは（☎ 28～29ページ）

**■ デモ表示について**

電話機コードを接続しないでACアダプターをつなぐと「ピッ」という音が鳴り、ディスプレイが点灯して、デモ表示になります。  
デモ表示の途中でメロディが鳴ります。  
電話機コードを接続し、回線種別の設定が終わると、デモ表示とメロディは止まります。

**📞 お知らせ**

- 「おまかせ回線設定」で回線が設定されたあとは、親機の日時を合わせる（☎ 24ページ）まで、時刻の表示が点滅します。
- ACアダプターは、ファクシミリやOA機器などの電源と同じコンセントにつながないでください。混信や誤動作の原因となります。
- 1つの電話回線をブランチ式（並列）に接続しないでください。正常に動作しなくなることがあります。また、他のコードレス電話機と並列に接続すると、子機の着信音が鳴らないことがあります。
- ACアダプターや親機の底面は多少あたたかくなりますが、異常ではありません。
- 電話機コードは、付属のものをお使いください。付属のものより長いものをお使いになるときは、96ページの別売品をお使いください。それ以外の市販品をお求めの場合、必ず6極2芯と表示されているものをお求めください。
- IP電話やひかり電話を使用しているときは、一部つながらない番号があります。詳しくは、契約電話会社にお問い合わせください。
- 電話線差込口が直接配線（ローゼット／プレート）の場合、資格者の工事が必要です。また、3ピンプラグ式のコンセントの場合、市販のアダプターまたは資格者の工事が必要です。資格者の工事については、最寄りのNTTにご相談ください。

## 親機の準備をする

### 親機 自分で回線種別を合わせるとき

PBX（構内交換機）、ホームテレホンなどの内線電話機としてお使いになるときや、電話回線によってはおまかせ回線設定が正しく働かないことがあります。このときは、次の方法で回線種別を設定してください。

#### 操作のしかた

親機に受話器を置いた状態で…

1 キャッチ  
登録  **#**・**9** の順に押す

#### 2 回線種別を選ぶ

- 1** : 20PPS（ダイヤル回線）
- 2** : トーン（プッシュ回線）
- 3** : 10PPS（ダイヤル回線）
- 4** : 自動（おまかせ回線設定）

3 キャッチ  
登録  を押す

#### ■ 正しく設定できたか確かめるときは

117（時報）にダイヤルしてみてください。ただし、通話料金がかかります。

#### ■ 回線種別がわからないときは

- (1) 操作2で“トーン”に設定します。
- (2) 電話をかけます。

↓ かからない ↓ かかる

操作1からやり直し、  
操作2で設定を変えてください。

そのまま使用できます。

- (3) 操作2で“20PPS”に設定します。
- (4) 電話をかけます。

↓ かからない ↓ かかる

操作1からやり直し、  
操作2で設定を変えてください。

そのまま使用できます。

- (5) 操作2で“10PPS”に設定します。
- (6) 電話をかけます。

↓ かかる

そのまま使用できます。

### 親機 おまかせ回線設定で回線種別を合わせるとき

電話回線の種別を変更契約されると、電話がかけられないことがあります。

このときは、次の方法でおまかせ回線設定を働かせてください。

#### 操作のしかた

親機に受話器を置いた状態で…

1 「ピー」と鳴るまで  
**9** を押し続ける（約3秒）

- おまかせ回線設定が働きません。設定には 6 ～ 15秒ほどかかります。
- 回線の設定が終わったら、電話がかけられるか確かめてください。

#### 重要

回線種別が正しく設定されていないと、電話をかけることはできません。

#### お知らせ

- ISDNからADSLに変更したとき、または一般回線やADSLからISDNに変更したときは、回線種別の設定をし直してください。

壁に掛けて使うには

- ① 壁掛け用のツメをはずし、裏返す

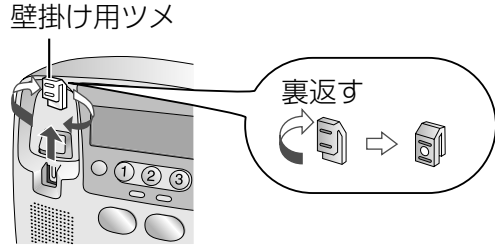

- ② ツメを差し込み、受話器を置いて落ちないか確かめる

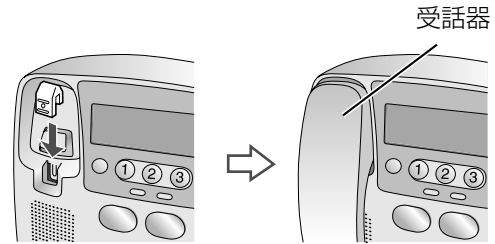

- ③ 推奨のネジをしっかりと壁や柱（厚さ約2cm以上）に取り付ける

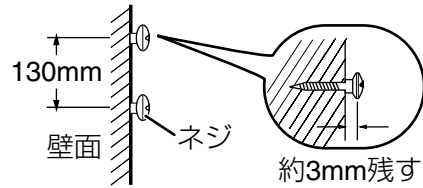

- ④ 底面の穴をネジの頭に合わせて、取り付ける

壁掛けネジは付属していません。取り付ける場合は、下図のサイズに近いネジをお買い求めください。ネジは2本必要です。

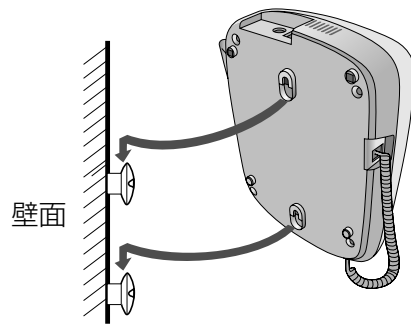
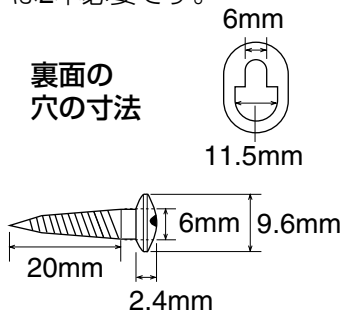

⚠ 注意

- ベニヤ板など薄い板壁やボード板（石こう板）には直接取り付けないでください。また、振動の多い場所へも取り付けないでください。落下する恐れがあります。

壁掛けにするときは、取り付ける前に見やすい位置を確認してから取り付けてください。なお、取り付ける位置で、液晶表示が見えにくいときは、別売品の壁掛けアダプターをお買い求めください（P.96ページ）。

# いろいろな接続

## 光回線（ひかり電話など）をご利用のとき

【接続例】

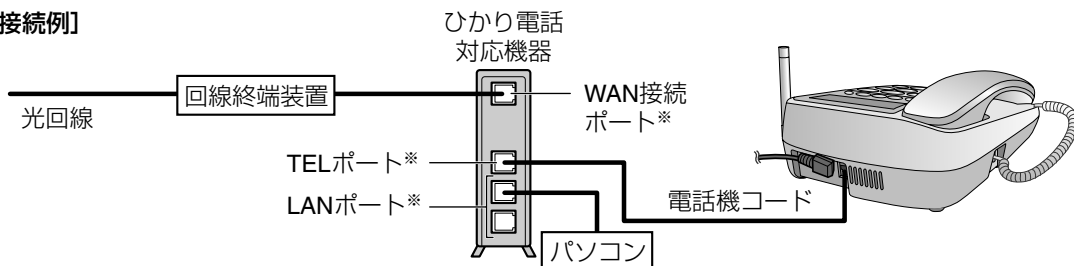

## ADSLによるIP電話をご利用のとき

基本的には、IP電話会社から提供される「IP電話対応モデム」や「アダプター」（会社によって名称は異なります）に設けられている「電話機用」の差込口に接続すればお使いになります。

接続のしかたなどについて、詳しくは、IP電話サービスを提供している会社のパンフレットやホームページなどをご確認ください。

●本機はIP電話に接続してお使いになることを前提として設計したものではありませんので、完全な動作を保証するものではありません。

【接続例】

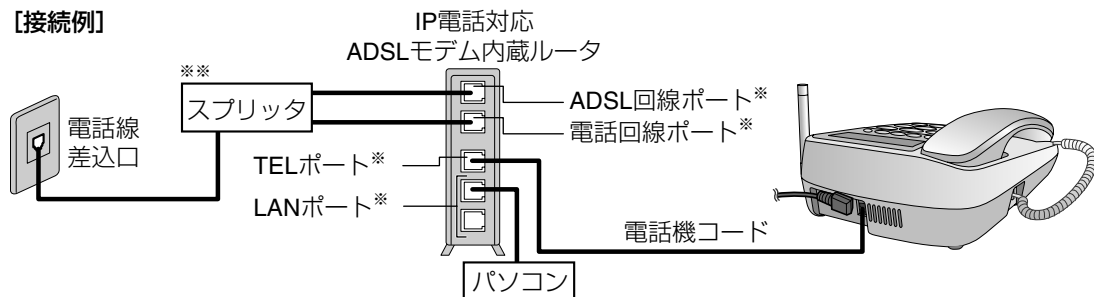

## ADSL回線に接続するとき（IP電話をご利用にならないとき）

【接続例】

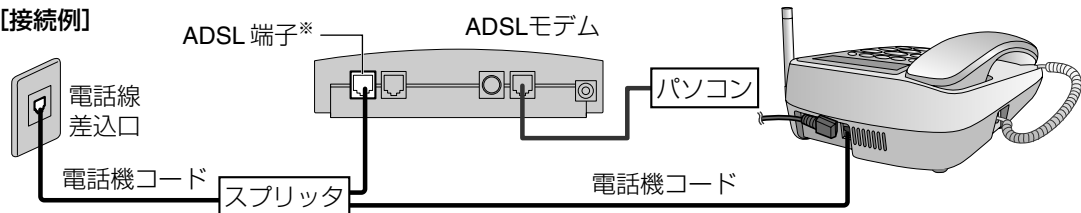

ADSLを利用するには、ADSL各サービス会社への申し込みが必要です。

- ADSLには加入電話と共有するタイプ（タイプ1）と共有しないタイプ（タイプ2）があります。タイプ2のときは、基本的には本機をお使いになれませんが、IP電話のサービスによってはお使いになれる場合もあります。
- 本商品の回線種別はご契約の回線種別に設定してください。

※ 接続ポートや端子の名称などは、商品によって異なる場合があります。

※※ルータに内蔵されているものもあります。

ISDN回線に接続するとき

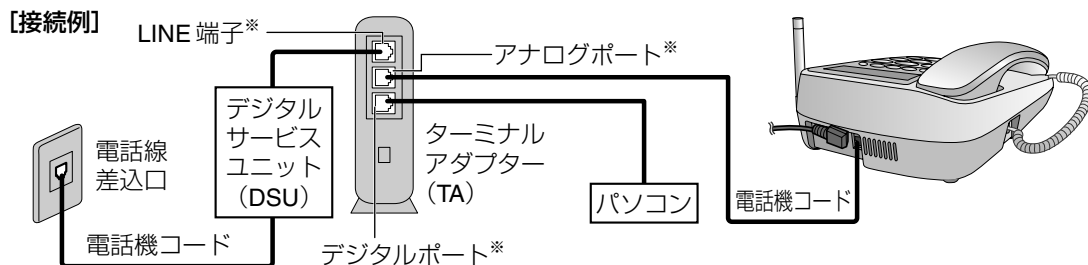

■ 接続後は、回線種別を [トーン] に設定してください (☞ 18ページ)。

※接続ポートや端子の名称などは、商品によって異なる場合があります。

ISDN回線を利用するには、NTTへの申し込みが必要です。

- ターミナルアダプターとISDN回線間の接続には、デジタルサービスユニット (DSU) が必要です。なお、ターミナルアダプターによっては、DSUが内蔵されている機種もあります。詳しくはターミナルアダプターの説明書をご覧ください。
- ナンバー・ディスプレイを利用するときは、ナンバー・ディスプレイ対応のターミナルアダプターを使用してください。対応状況は、お使いのTAメーカーにお問い合わせください。
- ナンバー・ディスプレイに対応していないターミナルアダプターをお使いのときは、本商品のナンバー・ディスプレイの利用設定を [使用しない] に設定してください (☞ 71ページ)。

お知らせ

一般回線やISDNからADSLに変更した場合、サービス会社や接続条件によっては、次のようになります。

- 電話にノイズが入ったりすること等があります。その場合は、各 ADSL サービス会社にご相談ください。また、NTTを選択して送信するとエラーにならないことがあります。
- 電話番号を通知するように選択されていても、携帯電話、PHSに発信した場合は、非通知になることがあります。通知したいときは、NTTを選択して発信してください。(NTT網で発信する方法はADSLのサービス提供会社にご確認ください)
- 発信時、局番の頭に0000、0120、0570、0990等をつけた場合、また110、119、177、117、186、184、122等の番号にかけたとき、かからない(つながらない)などといった現象が発生することがあります。このときは、契約されている回線種別と機器の回線設定を確認し、手動で設定しなおしてください。(☞ 18ページ)
- ADSL、IP電話やISDNをご利用のときは、電話の音量が大きくなりすぎる場合があります。こんなときは「回線調整」の設定を変更してください。(☞ 68ページ)

ホームテレホン、構内交換機 (PBX) やビジネスホンへ接続するとき

ホームテレホンとは

電話回線1本で複数の電話機を設置できて、内線通話などでもできる家庭用の簡易交換機です。

ビジネスホンとは

電話回線を2本以上持っていて、その回線を多くの電話機で共有できる、内線通話なども可能な簡易交換機です。

- ホームテレホン、構内交換機 (PBX) やビジネスホンなどへ接続する場合は工事が必要です。
- ナンバー・ディスプレイをご利用になれない場合があります。ご利用になれない場合は、設定を [使用しない] にしてお使いください (☞ 71ページ)。

# 子機の準備をする

はじめてお使いになるときは、充電機を入れたあと、必ず**10時間以上充電**してください。

## 充電機をセットして子機を充電する

### ① 充電機のコネクタを接続する

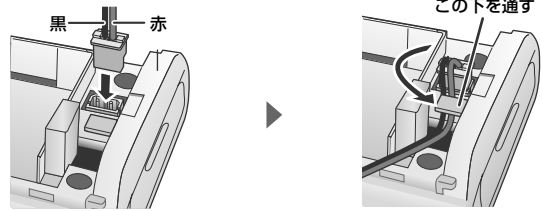

### ② 充電機を入れる

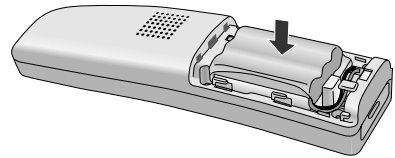

### ③ 充電機ふたを取り付ける

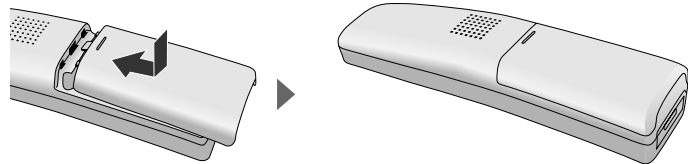

### ④ 充電機の電源コードを接続する

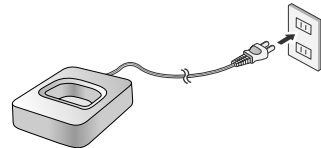

### ⑤ 充電機に置いて充電する

初めて使用するときは、  
必ず **10時間以上** 充電してください。  
充電中は  が点滅します。

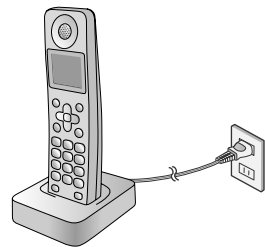

**⚠ 警告** 充電機のビニールカバーをはがしたり、キズをつけないでください。  
充電機の液が漏れたり、発熱・破裂させる原因となります。

## ■ 通話時間について

いっばいに充電された状態(10時間以上充電したとき)で、続けて通話できる時間は次のとおりです。

### 通話状態で…約6時間

- スピーカーホン通話(☎ 34ページ)を使うと、続けて通話できる時間は短くなります。
- 電波サポート設定(☎ 69ページ)を「セットイ」にすると、通話できる時間が短くなります。
- 子機のディスプレイに「アンチアリマセン」と表示されたときは、子機を充電器に戻し、10時間以上充電してください。
- 通話中に充電容量がなくなると、「ピッピッ…」と警告音が鳴り、約1分後に通話が切れます。  
このときは、一度電話を切って充電してください。

## ■ 子機を使わないときは

子機を使わないときは、いつも充電器に戻してください(充電のしすぎで故障することはありません)。

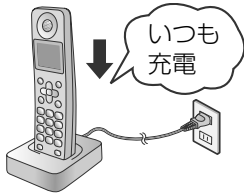

- 旅行や長期不在により子機を使用されないときは、充電電池のコネクタをはずしておくことをおすすめします。

## ■ 充電電池の寿命

充電電池にも寿命があります。古くなると充電しても使えなくなります。

使用頻度にもよりますが、**約2年程度**で使用できなくなります。長時間充電してもすぐに充電電池の容量がなくなるときは、新しい別売の充電電池に交換してください(☎ 96ページ)。

## 子機 使う人の名前を子機に登録する

登録した名前は、待受時にディスプレイに表示されます。

### 操作のしかた

待受画面で…

1 を押して で  
「システムセッテイ」を選ぶ

デソワチョウテンソウ  
▶システムセッテイ

2 を押して で  
「シヨウシャヒョウジ」を選ぶ

クイックツウワ  
▶シヨウシャヒョウジ

3 を押す

ナマイ? カナ  
点滅

4 ダイヤルボタンで名前を入力する  
(最大9文字)

1<sup>ア</sup> 2<sup>イ</sup> 3<sup>ウ</sup>  
4<sup>エ</sup> 5<sup>オ</sup> 6<sup>カ</sup>  
7<sup>キ</sup> 8<sup>ク</sup> 9<sup>ケ</sup>  
0<sup>コ</sup>

- 文字の入力方法は、50~51ページをごらんください。

5 入力が終わったら を押す

## ■ 途中で登録を止める

を押します。

## お知らせ

### ● 子機を使う場所について

- ・子機どうしや、親機と子機をすぐ横に並べて置かないでください。電波が相互に干渉し合って、子機の着信音が鳴らないことがあります。
- ・電磁誘導による充電の方式をとっています(無接点充電)。AMラジオなどが近くにあると雑音が聞こえることがありますので、向きを変えるか、離してご使用ください。また親機で通話/通信中のときも雑音やノイズが入ることがありますので、親機と充電器を50cm以上離してご使用ください。

### ● 子機の充電について

- ・充電中は充電器や子機があたたくくなりますが、異常ではありません。
- ・電磁波や磁力を出すものの近くで充電しないでください。充電ができない場合があります。

# 日付と時刻を設定する

日付と時刻を設定することができます。

親機の日付と時刻を設定すると、自動的に子機に転送されます。親機の時計を転送して子機の時計を設定したり、子機の時計を転送して親機の時計を設定したりすることもできます。(時計転送)

## 親機 日付・時刻を合わせる

ACアダプターをつないだとき、親機の時計は「1月1日午前0時0分」で止まっています。

### 操作のしかた

親機に受話器を置いた状態で…

1 の順に押す

2 年、月、日、時刻をダイヤルボタンで入力する

① ② ③  
④ ⑤ ⑥  
⑦ ⑧ ⑨  
⑩

08-06-12-15:26

- 入力をまちがえたときは、 または で修正する数字を点滅させて、入力し直します。

3 入力が終わったら を押す

15:26 00

- 「ピピピピ」と鳴ったときは、ボタンを押しまちがえています。操作2からやり直してください。

### ■途中で登録を止める

受話器を取り上げる、または を押します。

年は西暦の下2ケタ、時刻は24時間制で指定します。  
例：2008年6月12日午後3時26分の場合

⑩ ⑧ ⑩ ⑥ ① ② ① ⑤ ② ⑥

西暦(2ケタ) 日付(4ケタ) 時刻(4ケタ)

- 1ケタのときは、最初に「0」をつけて指定します。

## 子機 日付・時刻を合わせる

### 操作のしかた

待受画面で…

1 を押して で「システムセッテイ」を選ぶ

2 を押して で「ニチジトウロク」を選ぶ

3 を押す

カーソル

08年01月01日  
00:00

4 年、月、日、時刻をダイヤルボタンで入力する

1<sup>ア</sup> 2<sup>イ</sup> 3<sup>ウ</sup>  
4<sup>エ</sup> 5<sup>オ</sup> 6<sup>カ</sup>  
7<sup>キ</sup> 8<sup>ク</sup> 9<sup>ケ</sup>  
0<sup>コ</sup>

08年06月12日  
15:26

- 入力をまちがえたときは、修正する数字に でカーソルを移動させ、入力し直します。

5 入力が終わったら を押す

03キ1  
15:26

- 「ピピピピ」と鳴ったときは、ボタンを押しまちがえています。操作4からやり直してください。

### ■途中で登録を止める

を押します。

## お知らせ

- 時計の精度は、1カ月に±60秒程度の誤差があります。(25°Cの常温の場合)めやすとしてご利用ください。また、誤差が生じたときは、設定をやり直してください。
- 親機と子機の時計は個別に動作しますので、時刻にずれが生じます。
- 操作の途中で2分以上何もしないでおくと、通常の表示に戻ります。そのときは、はじめからやり直してください。
- 親機の西暦は2000年から2099年まで設定できます。
- 子機は待受画面で切ボタンを押すと、表示部が約15秒間点灯します。暗い所で時刻を確認することができます。

## 設定した日付や時刻を転送する（時計転送）

停電などで親機の日付や時刻が消えたときに、電源が入ると自動的に子機で設定した日付や時刻を転送し、親機の日付や時刻を設定することができます。あらかじめ、子機の日付と時刻を設定してください（☞ 左ページ）。

また、親機で設定した日付や時刻を転送して、子機の日付や時刻を設定をすることもできます。

**親機** 時計転送の設定をする

操作のしかた

待受画面で…  
キャッチ

1  登録 **#** **3** の順に押す

2 **1** を押す

3 「時計転送する」ときは  
**1** を押す

「時計転送しない」ときは  
**0** を押す

● はじめは、「時計転送する」になっています。

4  登録 **0** を押す

**親機** 親機から子機へ日時を転送する

操作のしかた

待受画面で…  
キャッチ

1  登録 **#** **3** の順に押す

2 **2** を押す

3  登録 **0** を押す

**親機** 子機の日時を親機へ転送する

操作のしかた

待受画面で…  
キャッチ

1  登録 **#** **3** の順に押す

2 **3** を押す

3  登録 **0** を押す

### お知らせ

- 次のような場合は時計転送ができません。
  - ・子機の充電器のコネクタがはずれているとき
  - ・子機のディスプレイに<ケンガイ>と表示されている（親機の電波が子機に届いていない状態）とき
  - ・親機と子機のどちらも日時登録がされていないとき

# 電話をかける

親機

受話器を取ってかける

操作のしかた

**1** 受話器を取って、「ツー」という音が聞こえたらダイヤルする

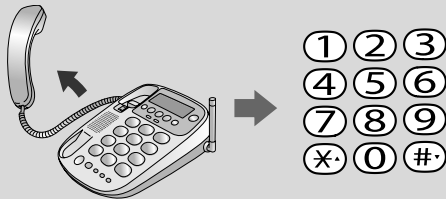

**2** 話す

(通話中)

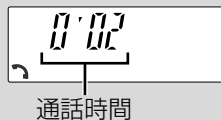

**3** 通話が終わったら、受話器を戻す

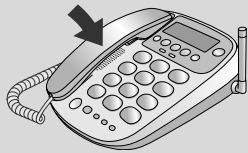

通話中にできる操作

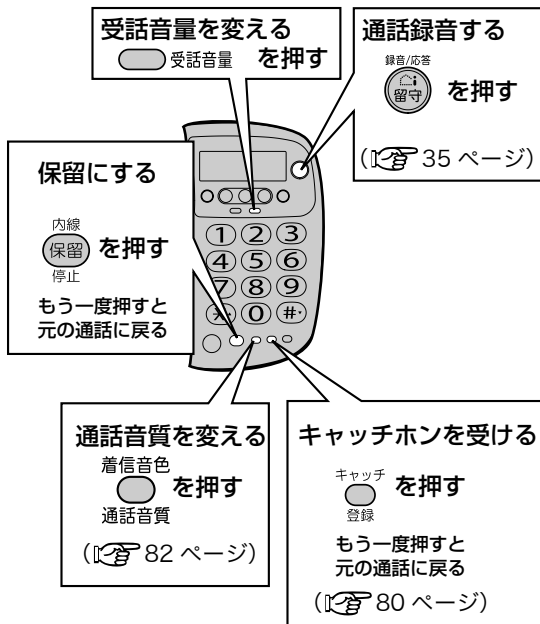

■ オンフックボタンの使いかた

オンフック<sup>(録音)</sup> を押してからダイヤルすると、スピーカーから相手の方の声が聞こえますので、天気予報や時報を聞くとときに便利です。ただし、相手の方とは通話できませんので、通話するときは受話器を取ってください。

■ ダイヤル回線でプッシュホンサービスを利用する

＊ を押してからダイヤルすると、ダイヤル回線をお使いのときでも、トーン信号を送ることができません。電話を切ると、自動的にもとのダイヤル回線の信号(パルス信号)に戻ります。電話による自動応答システムに対応した各種のサービス(銀行の残高照会や一部の通信販売など)や、留守番電話のリモート操作などをご利用いただけるようになります。

📞 お知らせ

● 親機のディスプレイの子機マークが表示されているときは、子機が使われています。子機の使用が終わってから電話をかけてください。(右の画面は子機1の例です)



● 通話時間の表示はだいたいの目安です。相手が電話にでなくても、通話時間の表示に変わります。



# 電話をかける

## 電話がかけられないとき

相手の方に電話をかけられないときは、以下の表を参考にして確認してください。

- どこにも電話がかけられないとき……☎ 下記
- 特定の番号にかけられないとき……☎ 下記
- 携帯電話にかけられないとき……☎ 次ページ

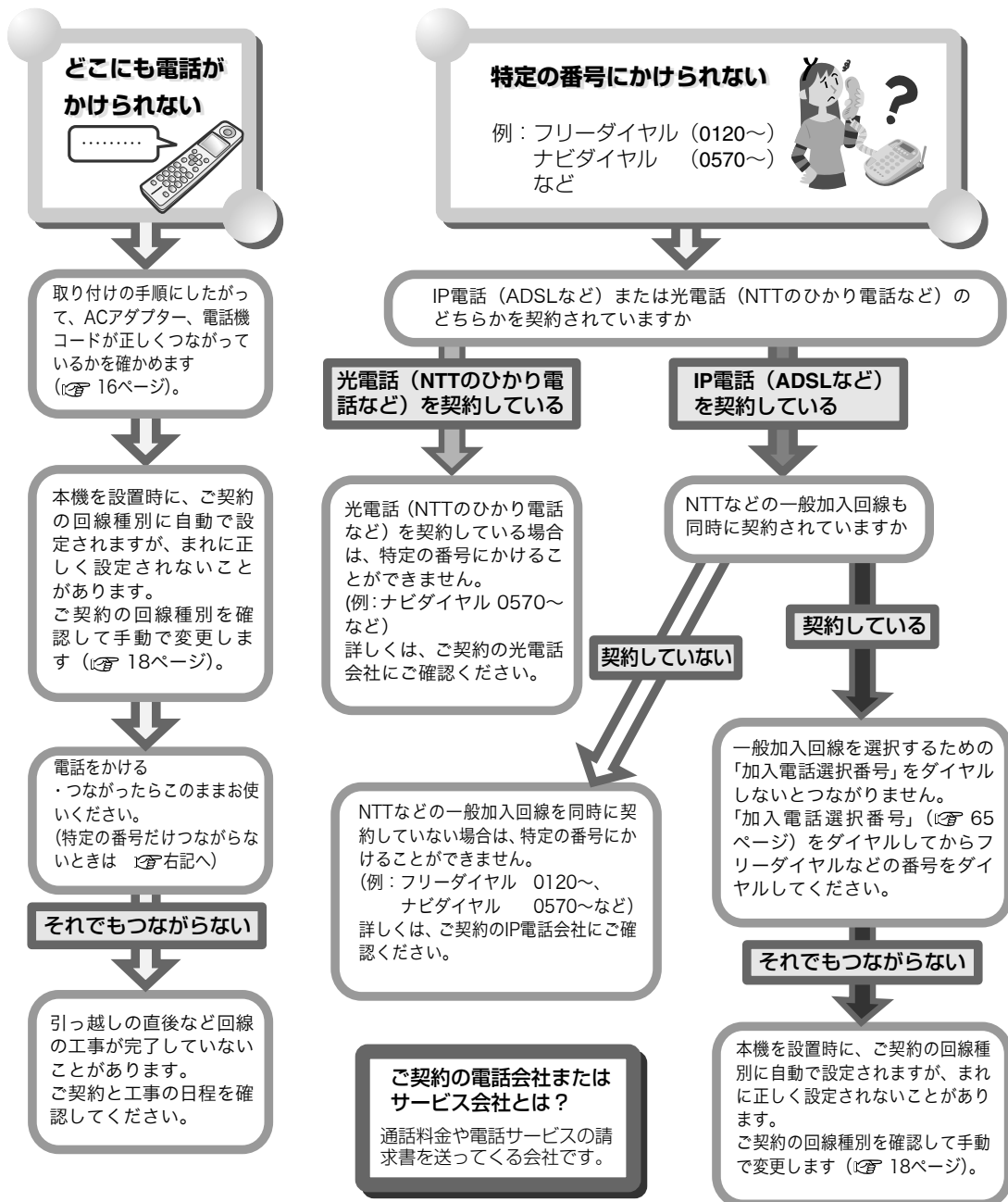

●上記以外で電話をかけられないなど困ったことがあれば、「こんなときは」(☎ 89~92ページ) もご覧ください。

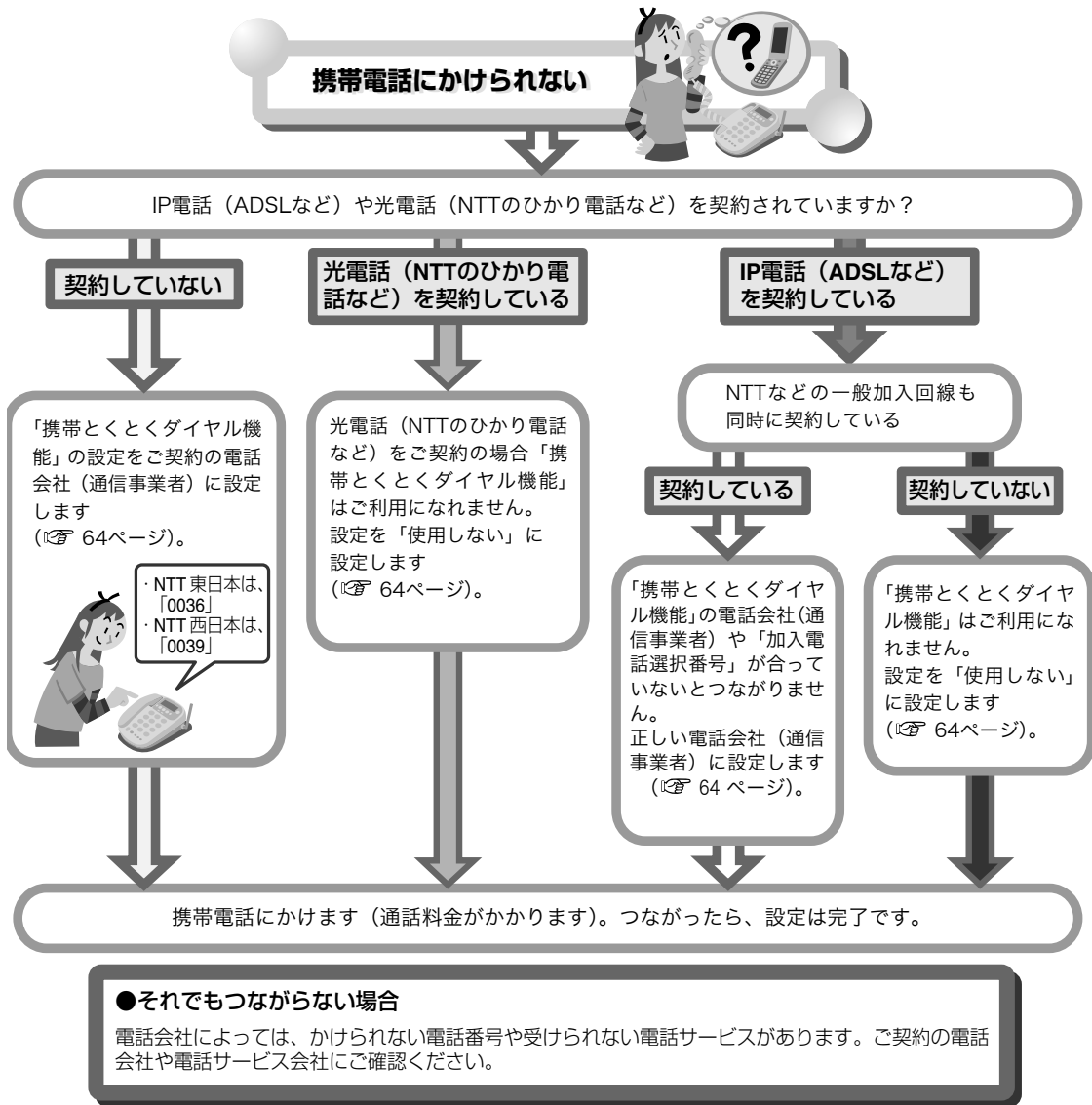

●上記以外で電話をかけられないときは、「こんなときは」（☎ 89～92ページ）もご覧ください。

**メモ**

**●回線種別とは…**

回線の種類のことです。ダイヤル回線とプッシュ回線があります。本機の設定がご契約の回線と合っていない場合、電話がかけられないことがあります。

**●回線種別の自動設定について**

本機では、電話機コードを回線につなぐと、回線種別が自動で設定されます。ただし、ご使用の状況によっては正しく設定されないことがあります。電話がかけられない場合は、ご契約内容を確認し、設定が合っていない場合は手動で変更してください（☎ 18ページ）。

**●IP電話とは**

IP電話では、インターネットの技術によって通信します。IPとは、internet protocol（インターネットプロトコル）の略です。従来とは異なる仕組みで通信するため、回線種別設定に関係なくつながります。ただし、フリーダイヤル（0120）などの番号にかけるときはNTTの一般加入電話回線を使うため、回線種別設定がご契約の種別と合わないとながりません（NTTのひかり電話をのぞく）。フリーダイヤルの他にも、一部の電話番号にかけられない場合があります。かけられない電話番号は、ご契約のIP電話会社にご確認ください。

# 電話をかけ直す (再ダイヤル)

## 親機 電話をかけ直す (再ダイヤル)

直前にかけたものから、最大10件 (各32ケタ) まで記憶しています。  
10件を超えたときは、古い電話番号から順に消去されます。

### 操作のしかた

親機に受話器を置いた状態で…

1  を押す

2  または  で番号を選ぶ

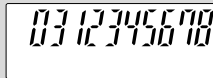







3 受話器を取る







4 通話が終わったら受話器を戻す



### ■ 再ダイヤルの番号を短縮ダイヤルに登録する

- 1 親機に受話器を置いた状態で、 を押す
- 2  または  で登録したい番号を選ぶ
- 3  を押す
- 4  を押す
- 5 登録したいボタン (1~9、0) をひとつ押す
- 6  を押す

### ■ 再ダイヤルの番号をワンタッチダイヤルに登録する

- 1 親機に受話器を置いた状態で、 を押す
- 2  または  で登録したい番号を選ぶ
- 3  を押す
- 4 登録したいワンタッチダイヤルボタンをひとつ押す
- 5  を押す

## 親機 再ダイヤルを1件ずつ消す

### 操作のしかた

親機に受話器を置いた状態で…

1  を押す

2  を押す

3  を押す

4  または  で消したい番号を選ぶ

 : 1件新しい再ダイヤルが表示されます

 : 1件古い再ダイヤルが表示されます

●「ビビビビ」と鳴ったときは、現在表示しているものより新しい (または古い) 再ダイヤルがありません。

5  を押す

●「ビー」と鳴って再ダイヤルが消去されます。

## 親機 再ダイヤルをすべて消す

### 操作のしかた

親機に受話器を置いた状態で…

1  を押す

2  を押す

3  を押す

●「ビー」と鳴って再ダイヤルが消去されます。

### お知らせ

●再ダイヤルの番号は、親機と子機で別々に保存されています。子機でかけた電話番号を親機で再ダイヤルすることはできません。

## 子機 電話をかけ直す（再ダイヤル）

もう一度同じ番号を押さなくても、直前にかけたものから、最大10件（各32ケタ）までの電話番号を記憶しています。この中からかけたい電話番号を選んで電話をかけることができます。10件を超えたときは、古い電話番号から順に消去されます。

### 操作のしかた

待受画面で…

1 を押す

サイダイヤル 01  
0312345678

- 直前にかけた相手の方の電話番号または名前を表示します。
- 電話帳を使ってかけたときは、登録している相手の方の名前が表示されます。
- この電話番号にかけるときは、操作3へ進みます。

2 で電話番号を選ぶ

3 番号を選んだら、 を押す

- 選んだ電話番号にダイヤルされます。

4 通話が終わったら、 を押す

### ■ 再ダイヤルを電話帳に登録する

- ① を押して で登録する番号を選ぶ
- ② を押して で「トウロク」を選ぶ
- ③ を押して名前を入力する（最大12文字）
- ④ を2回押す

## 子機 再ダイヤルを1件ずつ消す

### 操作のしかた

1 を押して で消去する番号を選ぶ

2 を押して で「ショウキヨ」を選ぶ

トウロク  
▶ショウキヨ

3 を2回押す

## 子機 再ダイヤルをすべて消す

### 操作のしかた

1 を押して で「ショウキヨ」を選ぶ

システムセッテイ  
▶ショウキヨ

2 を押して で「サイダイヤル」を選ぶ

ゼンショウキヨ  
◆サイダイヤル

3 を2回押す

### お知らせ

- 再ダイヤルの番号は、親機と子機で別々に保存されています。親機でかけた電話番号を子機で再ダイヤルすることはできません。

# 短縮ダイヤル/ワンタッチダイヤルで電話をかける（親機）

## 親機 短縮ダイヤルでかける

あらかじめ、短縮ダイヤルに登録しておきます（ 48ページ）。最大10件（各24ケタ）まで登録できます。

### 操作のしかた

親機に受話器を置いた状態で…

1 <sup>短縮</sup>  を押す

2 短縮番号（ ~ ）を1つ押す

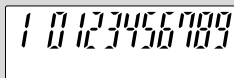

3 受話器を取る



4 通話が終わったら受話器を戻す

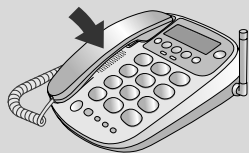



### ■ 25ケタ以上の番号をダイヤルする

短縮ダイヤルには、電話番号を最大24ケタまでしか登録できません。25ケタ以上の電話番号のときは、番号を分けて登録しておけば続けて使えます。（チェーンダイヤル機能）

例：25ケタの番号の場合

短縮ダイヤル  に最初の10ケタを登録し、

短縮ダイヤル  に11ケタ目以降の15ケタを登録して使います。

① <sup>短縮</sup>  を押す

②最初の番号の短縮番号（ ~ ）をひとつ押す

③受話器を取る

④ <sup>短縮</sup>  を押す

⑤次の番号の短縮番号（ ~ ）をひとつ押す

⑥通話が終わったら受話器を戻す

## 親機 ワンタッチダイヤルでかける

あらかじめ、ワンタッチダイヤルに登録しておきます（ 46ページ）。最大3件まで登録できます。

### 操作のしかた

親機に受話器を置いた状態で…

1 <sup>ワンタッチダイヤル</sup>    のいずれかを押す

●お名前ワンタッチダイヤルを登録しているときは、登録先名（録音した音声）が流れます。（ 47ページ）

2 受話器を取る



3 通話が終わったら受話器を戻す



### お知らせ

- 短縮ダイヤルを登録していないボタンを押したときは、「ピピピピ」と聞こえます。
- 受話器を取ったあと、ワンタッチダイヤルボタンを押して電話をかけることもできます。
- ワンタッチダイヤルボタンを誤って押すと、電話をかけたままになりますので注意してください。
- お名前ワンタッチダイヤルの音量を調整するには、着信/スピーカー音量  を押して、スピーカー音量を変えます。

# 電話帳で電話をかける (子機)

## 子機 電話帳で電話をかける



あらかじめ、電話帳に登録しておきます (184 49 ページ)。

### 操作のしかた

待受画面で…

#### 1 で相手先を選ぶ

ヤハ<sup>ハ</sup>ヒロシ  
0312345678

-  を押すと電話帳の先頭から表示され、 を押すと末尾から表示されます。
- 選んだ相手先の名前が表示されます。

#### 2 を押す

## 子機 電話帳を検索してかける

### 操作のしかた

待受画面で…

#### 1 を押して で「デンワチョウケンサク」を選ぶ

▶ デンワチョウケンサク  
デンワチョウトウロク

#### 2 を押して名前を入力する

ナマ<sup>ナ</sup>エ? カナ  
点滅 

- 入力する名前は途中まででも検索できます。





#### 3 を押す

- 目的の相手と違う場合は、 で選びます。

#### 4 を押す







### ■ 名前の頭文字から検索してかける

ダイヤルボタンを使って、あ行、か行などの行単位でおおまかに検索する方法もあります。

- ①  を押す
- ② ダイヤルボタンを押す (「いのうえ」を探すときは )
- ③ 目的の相手と違う場合は、 で選ぶ
- ④  を押す
- ⑤ 通話が終わったら  を押す







### ■ 25ケタ以上の番号をダイヤルする

電話帳には、電話番号を最大24ケタまでしか登録できません。25ケタ以上の電話番号のときは、番号を分けて登録しておけば続けて使えます。(チェーンダイヤル機能)

- ①  で最初の番号を選ぶ
- ②  を押す
- ③  を押す
- ④  で次の番号を選ぶ
- ⑤  を押す
- ⑥ 通話が終わったら  を押す

### ■ 184 (非通知) や 186 (通知) をつけて電話をかける

184や186などの番号を、電話帳に登録した番号の前に入れてダイヤルします。

- ①  で番号を選び  を押す
- ②  で「トクバンダイヤル」を選び  を押す
- ③ 184や186などの番号を入力 (最大8ケタ) して  を押す
- ④ 通話が終わったら  を押す

### お知らせ

- 電話帳は、次の順に自動的に並べ換えられます。  
数字 (0~9) → 英字 (A~Z) → カナ (50音順)

# スピーカーホン通話で、電話をかける／受ける（子機）

スピーカーホン通話とは、子機を持たずに充電器やテーブルに置いたままで通話ができる機能です。

子機

## 子機を持たずに電話をかける （スピーカーホン通話）

### 操作のしかた

#### 1 ダイヤルする

#### 2 スピーカーホン 📞 を押す 発着呼

#### 3 相手につながったら、マイクに向かって話す

- マイクで話す距離のめやすは 50cm くらいです。

#### 4 通話が終わったら、📞 を押す

子機

## 子機を持たずに電話を受ける （スピーカーホン通話）

### 操作のしかた

#### 1 着信音が鳴ったら スピーカーホン 📞 を押す 発着呼

#### 2 相手につながったら、マイクに向かって話す

- マイクで話す距離のめやすは 50cm くらいです。

#### 3 通話が終わったら、📞 を押す

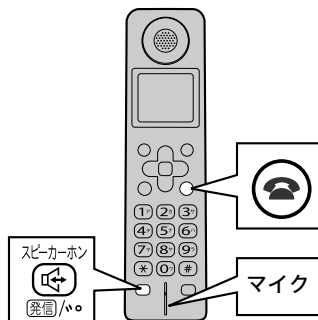

### ■ オフフックダイヤルで電話をかける （スピーカー受話）

オフフックダイヤルとは、相手の声をスピーカーから流すことができる機能です。スピーカーホン通話のように通話することはできません。

- ① スピーカーホン  
📞 をピッと鳴るまで3秒以上押す  
発着呼
- ②ダイヤルする

### ■ 子機で通話中、電波の状況がよくないときは （電波サポート設定）

電波サポート設定を「セッテイ」にすると、改善される場合があります。

下記の操作で現在の通話のみ、電波サポート設定が「セッテイ」になります。

子機で通話中…

- ① 📞 を押して 📞 で「デンバサポート」を選ぶ
- ② 📞 を押す

電波サポート設定を常に「セッテイ」にするときは（電波サポート設定 📞 69ページ）

### 📞 お知らせ

- 通話中は、ディスプレイにおよその通話時間が表示されます。
- スピーカー音量を「ダイ」にしているとき、音が途切れることがありますが、故障ではありません。
- 子機を持って通話しているときでも、スピーカーホン  
📞 を押すと、スピーカーホン通話ができます（このあと充電器に置くと、通話が切れます）。

# 通話中に内容を録音/再生する (通話録音)



通話内容のメモの代わりに使ったり、迷惑電話の内容を録音して相手に聞かせたりすることができます。

## 親機 録音する

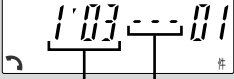
### 操作のしかた



- 1 通話中に  を押す
  - 通話録音が始まります。(最大約10分)

通話時間表示 録音できる時間の目安 (録音中に表示)

10～5分	--※ ←点滅
5～2分	-※※
2分未満	※※※
- 2 録音を止めるときは、  
 または  を押す  
停止
  - 電話を切っても録音は止まります。

## 親機 録音した用件を通話中に再生する

### 操作のしかた

- 1 通話中に  を押す  
選んで着信設定
- 2  を押す
  - 用件が再生されます。





### 途中で止める

-  を押します。  
停止

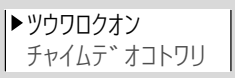

- 再生中にできる操作について (☎ 57ページ)
- 録音できる時間や件数は？  
最大約10分(録音の状態によって、録音時間は変わることがあります。)または最大50件まで録音できます。  
すでに留守番電話の用件(☎ 56ページ)が録音されているときは、録音時間や件数は減ります。
- 録音内容を聞くには  
「録音された用件を聞く」(☎ 56ページ)の操作をしてください。

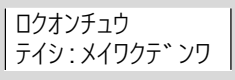
## 子機 録音する

### 操作のしかた

- 1 通話中に  を押す。  

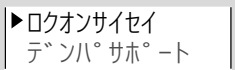
- 2  で「ツウワロクオン」を選び  を押す  

- 3 録音が終わったら  を押す。
  - 電話を切っても録音は止まります。

## 子機 録音した用件を通話中に再生する

- 1 通話中に  を押す  

- 2  を押す
  - 用件が再生されます。

### 途中で止める

-  を押します。

- ## お知らせ
- 録音できる時間がなかったり、録音件数が50件になっているときは、「ピピピピ」と鳴り録音できません。
  - 通話録音中に録音残り時間がなくなったときは、録音を終了します。
  - 内線通話や3者通話を使用しているときは、通話録音はできません。
  - 通話録音中は、保留することはできません。
  - 日時と件数が自動的に録音されます(日時スタンプ機能)。
  - キータッチ音を[セットイ]にしても、録音の操作音は鳴りません。
  - 用件を再生するときは、未再生の録音から再生します(未再生の録音がない場合は1件目から再生)。
  - 通話中に用件を再生するときは、「XX件です」とアナウンスが入ります。

# 電話を受ける

電話がかかってくると表示部が点灯して着信音が鳴ります。

## 親機 受話器を取って受ける

### 操作のしかた

1 着信音が鳴ったら、受話器を取って話す



2 通話が終わったら、受話器を戻す

## 子機 子機を持って受ける

### 操作のしかた

1 着信音が鳴ったら、子機を充電器から取り上げる

2  を押して話す

- クイック通話 ( 69ページ) を「セットイ」に設定しているときは、子機を充電器から取り上げるだけで、通話ボタンを押さずに、そのまま通話できます。

3 通話が終わったら、 を押す

- 充電台に戻しても通話を終了できます。

### 通話中にできる操作

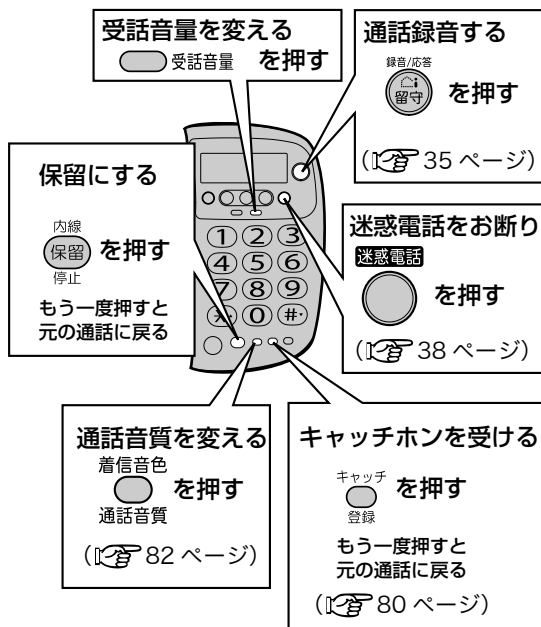

### 通話中にできる操作

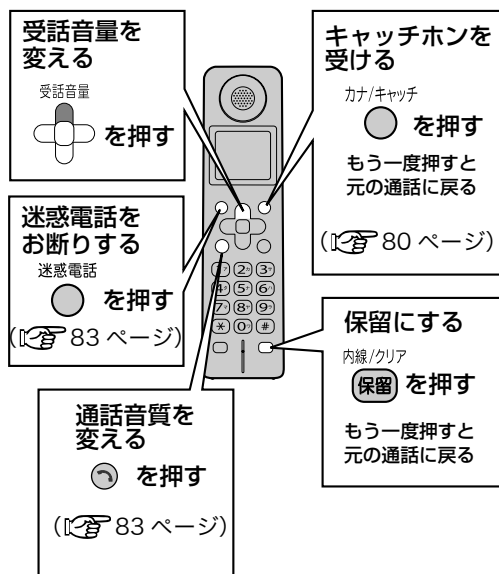

## お知らせ

- 子機や充電器を設置するときは、親機やPHS / 携帯電話の充電器、その他の電気製品などから、できるだけ離してください。子機の着信音が鳴らなくなることがあります。
- 通話中は、ディスプレイにおよその通話時間を表示します。
- NTT の鳴り分けサービスに加入された場合、子機の着信音が正しく鳴らないことがあります。

ナンバー・ディスプレイをご利用のときは (☎ 70ページ)

- 電話がかかってきた時に相手の番号を表示します。

< 親機 >

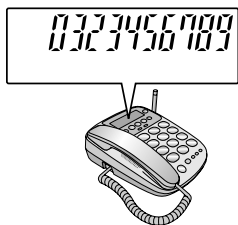

< 子機 >

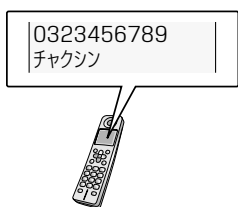

- 電話帳に登録している相手先から電話がかかってきたときは名前を表示します (子機のみ)。

アカイ イロウ  
チャクシン

- 電話帳に登録する (☎ 73ページ)

- 子機では相手先を確認して電話に出たくないときに (📞) を押すと子機の着信音を止めることができます。親機の着信音は鳴ります。

ナンバー・ディスプレイをご利用のときは (☎ 70ページ)

- 相手先を音声でお知らせします。(親機のみ)

お名前ワンタッチダイヤルに登録するとその相手先から電話がかかってきたときに、登録した内容で着信をお知らせします。(☎ 47ページ)



# 迷惑電話をお断りする

セールスや勧誘、無言電話などの迷惑電話を受けたとき、電話を切りやすくすることができます。  
(チャイムでお断り、メッセージでお断り)

**チャイムでお断り**

**メッセージでお断り**

- チャイムの音が鳴るので、「すみません、来客ですので失礼します」などと伝えて電話を切ります。
- 相手に「この電話はお受けすることができません」とメッセージが3回流れ、自動的に電話が切れます。

迷惑電話がかかってきたら

親機      お断りする	子機      お断りする
<b>操作のしかた</b>	<b>操作のしかた</b>
通話中に… <b>1</b> を押す <small>選んで着信設定</small>	通話中に… <b>1</b> を押す <div style="border: 1px solid black; padding: 2px; margin-top: 5px; font-size: small;">             ツウワロクオン              ▶チャイムデ オコトワリ           </div>
<b>2 お断り方法を選ぶ</b> チャイムでお断り：  を押す メッセージでお断り：  を押す	<b>2</b> で「チャイムデオコトワリ」または「メッセージオコトワリ」を選ぶ
<b>3 受話器を戻す</b>	<b>3</b> を押す

■ まちがえて「チャイムでお断り」の操作をしたときは：

そのまま電話を切らずに通話してください。

■ まちがえて「メッセージでお断り」の操作をしたときは：

親機：お断りのメッセージが流れている間に を押してください。  
選んで着信設定

子機：お断りのメッセージが流れている間に または を押してください  
スピーカーホン

## ナンバー・ディスプレイをご利用のときは (P.70ページ)



お断り操作のあと、次の機能がお使いいただけます。

- 電話が切れたあと、自動的にその番号を迷惑番号に登録し、以後同じ番号からの着信をお断りします (最大30件登録できます)。
- 非通知・公衆電話・表示圏外からの着信があった場合は、一定時間 (2時間) だけ同じ種類の着信をお断りすることもできます (お断り設定)。
  - ・迷惑番号やお断りが設定されると、親機のディスプレイ上に迷惑電話が表示されます。
  - ・ただし、「チャイムでお断り」をしたときに、下記の「チャイム後自動登録」を「登録しない」に設定しているときは、迷惑番号の登録やお断りは設定されません。

## 親機 登録した迷惑番号を確認/消去する

### 操作のしかた

親機に受話器を置いた状態で…

- 1   **9** の順に押す
- 現在の登録件数が表示されます。



- 2 **#** を押す
- もっとも新しく登録した電話番号が表示されます。

- 3 **\*** または **#** を押して、登録されている電話番号を表示する
- \*** : 1件新しい電話番号が表示されます
  - #** : 1件古い電話番号が表示されます

- 4 消去するときは **0** を押す

### ■「チャイム後自動登録」の設定をする

「チャイムでお断り」をしたあとに、自動的に迷惑番号や非通知などのお断りを設定するかどうかを変更できます。はじめは「登録する」に設定されています。

- ①   の順に押す
- ② **1** (登録する) または **0** (登録しない) のいずれかを選ぶ
- ③  を押す



- まちがえてお断りしたくない相手の番号が迷惑番号として登録されてしまったときは  
登録された迷惑番号を消去してください。

- まちがえて非通知のお断り設定がされたときは  
非通知のお断り設定を、あらためて「お断りを解除」に設定してください (P.76ページ)

- まちがえて公衆電話のお断り設定がされたときは  
公衆電話お断りを解除します。

- ①   **6** の順に押す
- ② **0** を押す
- ③  を押す

- まちがえて表示圏外のお断り設定がされたときは  
表示圏外お断りを解除します。

- ①   **7** の順に押す
- ② **0** を押す
- ③  を押す

## お知らせ

- こちらから電話をかけたときは、「メッセージでお断り」はできません。また、「チャイムでお断り」をしたあとで自動的に迷惑番号やお断りを設定することはできません。
- キャッチホン・ディスプレイで受けたときは、お断り機能は働きません。

# 親機と子機、子機と子機で話す（内線通話）

親機と子機、子機と子機でお話することができます。通話料金はかかりません。

## 親機

## 親機から子機を呼び出して話す

### 親機の操作

親機に受話器を置いた状態で…

1 <sup>内線</sup>保留 <sub>停止</sub> を押し、① を押す



- 子機が2台以上のときは、子機2は②、子機3は③、子機4は④を押して呼び出します。
- 子機が電話に出るまで、「ブルブル…」と鳴ります。
- 約30秒で自動的に呼び出しを止めます。

2 話す



呼び出す

### 子機の操作

着信音が鳴ったら、子機を取り、  
② を押す

話す



3 通話が終わったら、受話器を戻す

③ を押し、子機を戻す

#### ■ 内線番号とは

子機のディスプレイに表示している番号が、内線番号です。

ただし、子機が使用者登録（ 23ページ）をしている場合は、その名前が表示されています。

#### ■ 親機と子機の間で通話中に外から電話がかかってきたら

親機や子機のスピーカーからそれぞれに「ピピッ…ピピッ」という音が聞こえます。

親機で話すには

一度受話器を戻してから受話器を取る

子機で話すには

② を押して子機の着信音が鳴ったら ③ を押す

#### ■ 内線通話に出られないときは

子機では、呼び出し音が鳴っているときに ③ を押すと、呼び出し音が止まります。また、呼び出した親機ではエラー音が鳴って終了します。

#### ■ 親機から登録されているすべての子機を呼び出すとき（一斉呼出）（JD-V33CW、またはJD-V33CLに子機を増設しているときのみ）

① <sup>内線</sup>保留 <sub>停止</sub> を押す

②  を押して受話器を取る

# 親機と子機、子機と子機で話す（内線通話）

## 子機 子機から親機または他の子機を呼び出して話す

**子機の操作**

待受画面で…

**1** 子機を取って 内線/クリア **(保留)** を押す

◆0:オヤキ  
ナイセン

**2** 親機にかける:  
**(0フ)** を押す  
子機にかける:  
通話したい子機の内線番号  
**(1ア)~(4タ)** を押す

- 相手が電話に出るまで、「プルプル…」と鳴ります。
- 約30秒で自動的に呼び出しを止めます。

**3** 話す

**4** 通話が終わったら、**(受)** を押し、子機を戻す



**親機または他の子機の操作**

着信音が鳴ったら

**親機** : 受話器を取る

**子機** : 子機を取り、**(受)** を押す

**親機** : 受話器を戻す

**子機** : **(受)** を押し、子機を戻す

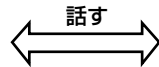

■ 子機から親機と登録されているすべての子機を呼び出すとき（一斉呼出）（JD-V33CW、またはJD-V33CLに子機を増設したときのみ）

充電器からとって 内線/クリア **(保留)** **(\*)** を押す

### お知らせ

- 内線通話では、保留はできません。
- 内線通話の着信音色を変えることはできません。
- 内線通話中に、子機が親機に近づきすぎると、「ビー」という音が出ることがあります。
- 親機の着信音量を[切]に設定していても、内線通話の着信音は最小の大きさで鳴ります。
- 子機の着信音量を[キリ]に設定していても、内線通話の着信音は[ショウ]の大きさで鳴ります。
- 子機では、内線通話中に スピーカー **(受)** を押して、受話器 スピーカーホンで通話することができます。

# かかってきた電話をとりつぐ (とりつぎ転送)

かかってきた電話を内線通話してから、とりつぐことができます。

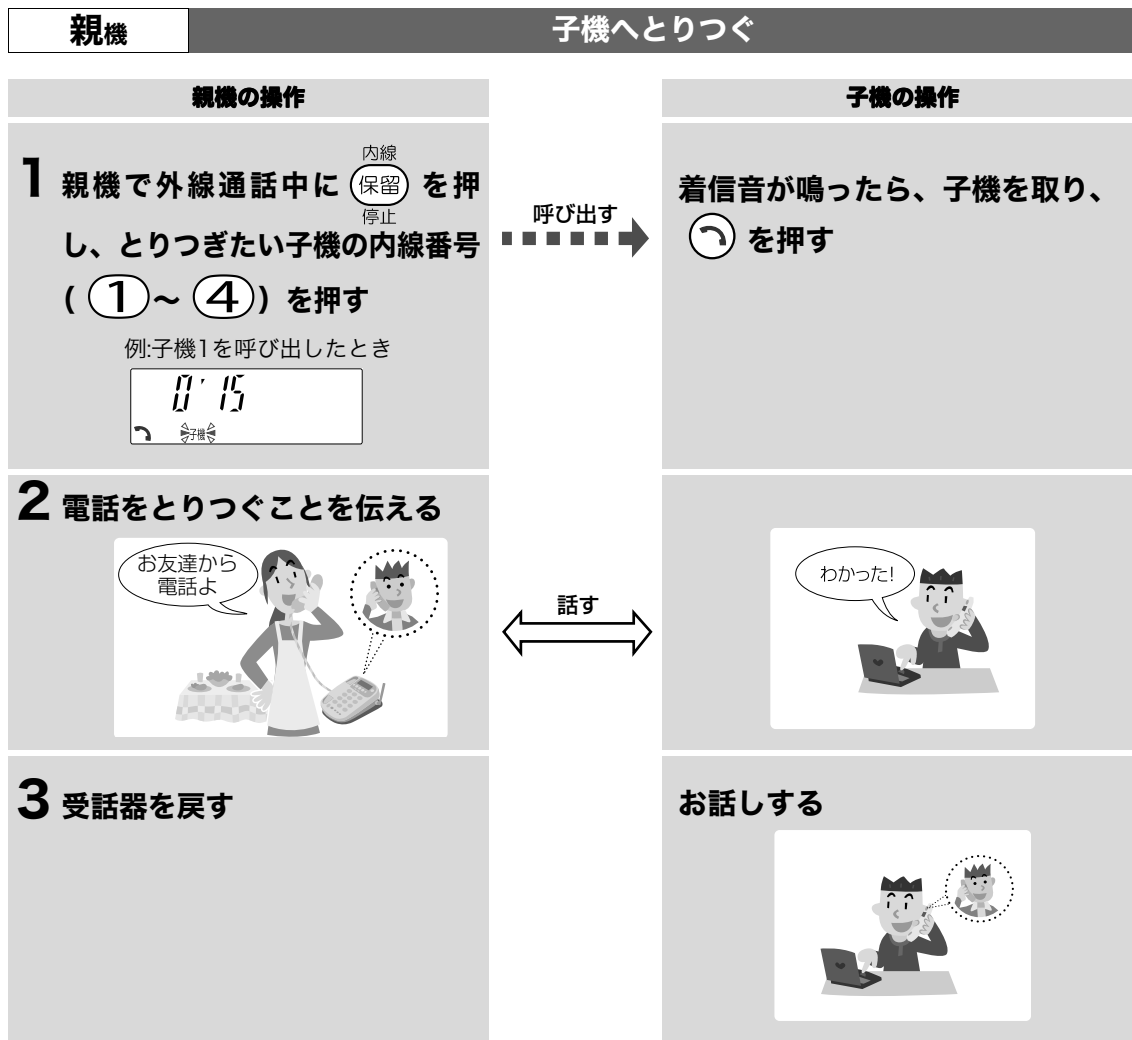

## ■ 内線番号とは

子機のディスプレイに表示している番号が、内線番号です。

ただし、子機が使用者登録 (  23ページ) をしている場合は、その名前が表示されています。

## ■ 登録されているすべての子機を呼び出すとき (一斉呼出) (JD-V33CW、またはJD-V33CLに子機を増設したときのみ)

<sup>内線</sup>保留 <sup>停止</sup>  の順に押す

## ■ 呼出中に外線通話に戻るとき

<sup>内線</sup>保留 <sup>停止</sup> を2回押す、または受話器を一度戻してから取り上げる

## ■ お話しする電話機を変えるには (ひとり転送)



かかってきた電話を自分ひとりで親機から子機にとりつぐことができます。

### 親機から子機へ

- ①通話中に <sup>内線</sup>保留 <sup>停止</sup> を押す
- ②受話器を戻す
- ③子機を充電器から取って  を押す

# かかってきた電話をとりつぐ (とりつぎ転送)

## 子機 親機や他の子機へとりつぐ

子機の操作	親機または他の子機の操作
<p><b>1</b> 子機で外線通話中に <small>内線/クリア</small> <b>保留</b> を押し、とりつぎたい親機 ( <b>0</b> ) または子機の内線番号 ( <b>1</b> ~ <b>4</b> ) を押す</p> <p>例:親機を呼び出したとき</p> <div style="border: 1px solid black; padding: 5px; width: fit-content; margin: 0 auto;">             オヤキ 0:15 ナイセン           </div>	<p><b>呼び出す</b></p> <p><b>着信音が鳴ったら</b></p> <p><b>親機</b> : 受話器を取る</p> <p><b>子機</b> : 子機を取り、<b>保留</b> を押す</p>
<p><b>2</b> 電話をとりつぐことを伝える</p> 	<p><b>話す</b></p> 
<p><b>3</b> <b>保留</b> を押し、子機を戻す</p>	<p><b>お話しする</b></p> 

電話

かかってきた電話をとりつぐ (とりつぎ転送)

- 親機や登録されているすべての子機を呼び出すとき (一斉呼出) (JD-V33CW、または JD-V33CLに子機を増設したときのみ)

内線/クリア

**保留** **\*** の順に押す

- 呼出中に外線通話に戻るとき

内線/クリア

**保留** を2回押す、または 内線/クリア **保留** **保留** の順に押す

- お話しする電話機を変えるには (ひとり転送)

かかってきた電話を自分ひとりで子機から親機にとりつぐことができます。

また、複数の子機をお使いのときは、子機から他の子機へとりつぐこともできます。

子機から親機へ

内線/クリア

- ①通話中に **保留** を押す
- ② **保留** を押すまたは充電器に戻す
- ③親機の受話器を取る

子機から子機へ

内線/クリア

- ①通話中に **保留** を押す
- ② **保留** を押すまたは充電器に戻す
- ③他の子機を充電器から取って **保留** を押す

# 3人でお話しする (3者通話)

## 親機 親機で通話中に内線で呼び出して3者通話する

### 親機の操作

- 親機で外線通話中に 内線  
保留  
停止 を押し  
て通話したい子機の内線番号  
( ① ~ ④ ) を押す  
例:子機1を呼び出したとき

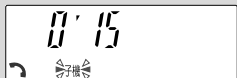

### 子機の操作

- 着信音が鳴ったら、子機を取り、  
🔄 を押す

- 3者通話することを伝える

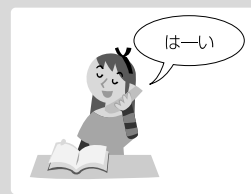
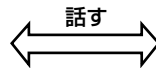

- キャッチ登録 を押して3者通話する



### ■ 内線番号とは

子機のディスプレイに表示している番号が、内線番号です。

ただし、子機が使用者登録 ( 23ページ ) をしている場合は、その名前が表示されています。

### ■ 子機で3者通話にスピーカーホンを使うには

通話中に スピーカーホン を押す  
発信パ

### 📢 お知らせ

- 子機または親機のどちらかが通話をやめても、もう一方の子機または親機は続けて外線と通話ができます。
- 3者通話中は、保留を行うことができません。親機または子機のひとりが通話をやめた場合は、保留を行うことができます。
- 呼び出された子機側からは3者通話にできません。

# 3人でお話する (3者通話)

## 子機 子機で通話中に内線で呼び出して3者通話する



### お知らせ

● 呼び出された親機または子機からは 3 者通話にできません

# ワンタッチダイヤルに登録する（親機）

よくかける相手先をワンタッチダイヤルに登録しておく、ボタンを押すだけで電話をかけることができます。（3件）

## 親機 ワンタッチダイヤルに登録する

### 操作のしかた

親機に受話器を置いた状態で…

1 キャッチ  
○ を押す  
登録

2 ワンタッチダイヤル  
① ② ③ のいずれかを押す

3 電話番号を市外局番から入力する  
（最大24ケタ）

① ② ③  
④ ⑤ ⑥  
⑦ ⑧ ⑨  
＊ ⑩ #

0323456789

4 キャッチ  
○ を押す  
登録

#### ■ 途中で登録を止める

内線  
○ を押します。  
保留  
停止

#### ■ 登録を変更する

上記の操作1からやり直します。  
（前の電話番号は消えます。）

#### ■ 登録を消去する

上記の操作3をとばして操作します。  
お名前ワンタッチダイヤル登録時（次ページ）  
には、番号・録音内容ともに全て消えます。

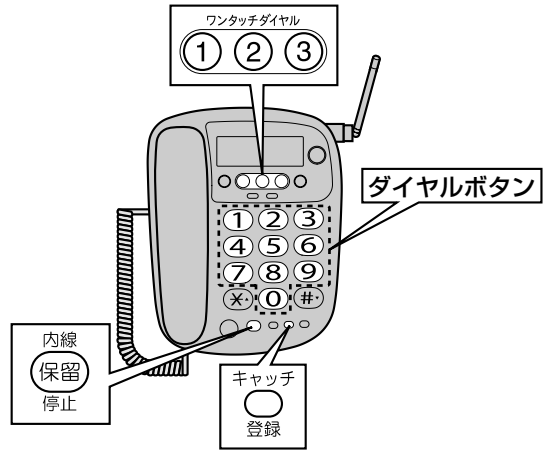

### ナンバー・ディスプレイをご利用のときは

- 相手先の電話番号は必ず市外局番から登録してください。
- 着信記録から電話番号をワンタッチダイヤルに登録することができます。（73ページ）

### お知らせ

- 再ダイヤルから電話番号をワンタッチダイヤルに登録することができます。（30ページ）

# お名前ワンタッチダイヤルを登録する（親機）

登録したワンタッチダイヤルに相手先の名前などを録音しておくことができます。ワンタッチボタンを押すと録音した名前が流れるので、電話のかけ間違いを避けることができます。また、ナンバー・ディスプレイ（[P.70](#)ページ）をご利用で、下記のお名前ワンタッチダイヤルの設定をしているときは、登録した相手先から電話がかかってくると録音した名前呼び出しをします。



## 親機 お名前ワンタッチダイヤルを登録する

### 操作のしかた

親機に受話器を置いた状態で…

#### 1 ワンタッチダイヤルを登録する

- 「（親機）ワンタッチダイヤルに登録する」（[P.70](#) 左記）の操作1~4を行う。

#### 2 「ピッ」と鳴るまで、<sup>ワンタッチダイヤル</sup>①②③（登録したボタン）を3秒以上押す

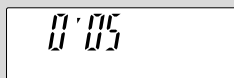

#### 3 受話器を取る

#### 4 「録音をどうぞ、ピー」と鳴ったら受話器で名前を録音する（最大約5秒）

- 録音残り時間が表示されます。
- 録音は約5秒で自動的に止まります。

#### 5 録音したら <sup>内線</sup> **保** を押し、受話器を戻す <sub>停止</sub>

##### ■ 録音の内容を変える

上記の操作2からやり直します。（前に録音した内容は消えます。）

##### ■ 録音した内容を消去する

上記の操作2を行ったあと、**0** を押します。

## 親機 お名前ワンタッチダイヤルの設定／解除

### 操作のしかた

#### 1 <sup>キャッチ</sup> **登録** **#** の順に押す

#### 2 **4** を押す

#### 3 「設定」するときには

##### **1** を押す

「解除」するときには

##### **0** を押す

- はじめは、「設定」になっています。

#### 4 <sup>キャッチ</sup> **登録** を押す

### お知らせ

- 次のような場合は電話を受けたときのお名前ワンタッチダイヤルが働きません。
  - ・ナンバー・ディスプレイをご利用できないとき
  - ・ワンタッチダイヤルに登録した電話番号が市外局番から登録されていないとき
  - ・お名前ワンタッチダイヤルの設定を「解除」しているとき
- 発声する音の大きさを調整したいときは、スピーカ音量を変えてください。（[P.82](#)ページ）
- 用件録音、通話録音などで録音残り時間が5秒未満のときは、お名前ワンタッチダイヤルは登録できません。

# 短縮ダイヤルに登録する（親機）

よくかける電話番号などを、あらかじめ親機の短縮ダイヤルに登録しておくとう便利です。  
親機の短縮ダイヤルには、最大10人分登録できます。

## 親機 短縮ダイヤルに登録する

### 操作のしかた

親機に受話器を置いた状態で…

1 キャッチ 短縮  
  の順に押す  
登録

2 登録させたいボタン（**0**～**9**）  
を1つ押す

1

● **\*** や **#** は使えません。

3 登録したい番号を市外局番から入力  
する（最大24ケタ）

**1** **2** **3**  
**4** **5** **6**  
**7** **8** **9**  
**\*** **0** **#**

1 0323456789

● 電話番号を間違えたときは、内線**保留**を押したあと、停止操作1からやり直します。

4 キャッチ  
 を押す  
登録

### ■ 続けて別の電話番号を登録する

上記の操作1から繰り返します。

### ■ 途中で登録を止める

受話器を取り上げる、または 内線**保留**を押します。  
停止

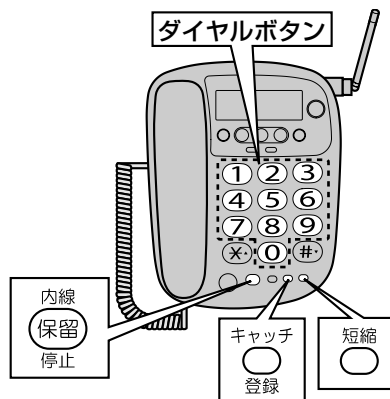

### ■ 登録した電話番号を変更するときは

左記の操作1からやり直します。  
(前の電話番号は消えます。)

### ■ 登録した電話番号を消去する

左記の操作3をとばして操作します。

### ■ 登録した電話番号を確認するときは

①親機に受話器を置いた状態で 短縮**0** を押す

②登録した番号のボタン（**0**～**9**）を押すと、登録した電話番号が表示されます。  
登録されていないときは、「ピピピピ」と聞こえます。

**\*** または **#** を押して、登録した電話番号を順に確認することもできます。

### ナンバー・ディスプレイをご利用のときは

- 相手先の電話番号は必ず市外局番から登録してください。
- 着信記録から電話番号を短縮ダイヤルに登録することができます。（**128** 73ページ）

### お知らせ

- 登録中に電話がかかってくると、登録は中止されます。
- 登録した番号をメモしておきましょう。  
105ページの短縮ダイヤルシートを切り取ってお使いください。
- 再ダイヤルから電話番号を短縮ダイヤルに登録することができます。（**128** 30ページ）



# 文字を入力する（子機）

子機ではダイヤルボタンを使って、電話帳の名前や電話番号を入力します。  
各ダイヤルボタンの文字の種類は、入力モードを切り替えることによって変えることができます。  
(文字入力割り当て表(☎次ページ))

## 子機 文字を入力する

### 操作のしかた

#### 1 文字入力画面にしたあとに、 カナ/キャッチ ○ を押して入力モードを選ぶ

- はじめは、カナ入力モードになっています。ボタンを押すごとに、下記のように切り替わります。

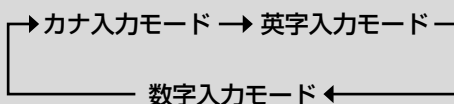

- カナ入力、英字入力モード：**  
ダイヤルボタンの押された回数により、文字入力割り当て表(☎次ページ)の文字が入力できます。
- 数字入力モード：**  
ダイヤルボタンに表示されている数字が入力できます。

#### 2 ダイヤルボタンを押して文字を選ぶ

- カナ入力モードで(2)を押した場合は、押すたびに文字が次のように切り替わります。

→カ→キ→ク→ケ→コ

## 子機 文字を追加する

### 操作のしかた

例：イウエ→イノウエ

#### 1 十字ボタンで、追加する位置にカーソルを移動する



#### 2 追加する文字を入力する



## 子機 文字を1文字消去する

### 操作のしかた

例：ウエダ→ウダ

#### 1 十字ボタンで、消去する位置にカーソルを移動する

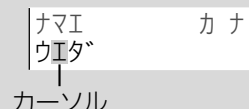

#### 2 内線/クリア(保留)を押す



## 子機 すべての文字を消去する

### 操作のしかた

#### 1 内線/クリア(保留)を3秒以上押す

#### ■ 同じボタンに割り当てられた文字を続けて入力するとき

最初の文字を入力したあとに、十字ボタンを押して、カーソルを移動させてから入力してください。

#### ■ だく点(゛)や半だく点(゜)を付けるとき

スピーカホン  
☎を押すたびに(゛)や(゜)が表示されます。  
電話帳

#### ■ スペースを入力するとき

十字ボタンを必要な分だけ押します。1回押すと、1文字分のスペースが入力されます。

# 文字を入力する（子機）

## ■ 文字入力割り当て表

入力モード 入力ボタン	カナ入力モード	英字入力モード	数字入力 モード
①ア	→ア→イ→ウ→エ→オ オ←エ←ウ←イ←ア←	無効	1
②カ	→カ→キ→ク→ケ→コ	→A→B→C c←b←a←	2
③サ	→サ→シ→ス→セ→ソ	→D→E→F f←e←d←	3
④タ	→タ→チ→ツ→テ→ト ツ←	→G→H→I i←h←g←	4
⑤ナ	→ナ→ニ→ヌ→ネ→ノ	→J→K→L l←k←j←	5
⑥ハ	→ハ→ヒ→フ→ヘ→ホ	→M→N→O o←n←m←	6
⑦マ	→マ→ミ→ム→メ→モ	→P→Q→R→S s←r←q←p←	7
⑧ヤ	→ヤ→ユ→ヨ ヨ←ユ←ヤ←	→T→U→V v←u←t←	8
⑨ラ	→ラ→リ→ル→レ→ロ	→W→X→Y→Z z←y←x←w←	9
消去 ⑩ワ	→ワ→ヲ→ン ← □ ← □ ← □ ←	→ [ ] → / → [ ] [ ] ← [ ] ← [ ] ← [ ] ← [ ] ! → ( → ) → & @ ← ? ←	0
トーン ⑪ *	無効		*
⑫ #	無効		#
スピーカー ⑬	□ だく点 / □ 半だく点	無効	
内線/クリア ⑭ 保留	カーソル上の1文字を消去（3秒以上押し続けると、全ての文字を消去）		
カナ/キャッチ ⑮ ○	入力モード変換 →カナ→英→数←		
⑯	カーソル左移動		
⑰	カーソル右移動		

# 電話帳を変更／消去する（子機）

## 子機 電話帳を変更する



### 操作のしかた

待受画面で…

1  で変更したい相手先を選ぶ

ウイタミ ミキオ  
0311122233

- 「名前の頭文字から検索してかける」  
( 33ページ) の操作1～3で選ぶこともできます。

2  を押して  で「ヘンコウ」を選ぶ

トクバンダ イヤル  
▶ヘンコウ

3  を押す

ナマエ カナ  
ウイタミ ミキオ

- 現在登録されている名前が表示されます。

4 名前を変更して  を押す

0311122233

- 変更しない場合は、そのまま  を押します。

5 電話番号を変更して  を押す

- 変更しない場合は、そのまま  を押します。
- 「ピー」と鳴って待受画面に戻ります。

- 続けて別の電話番号を変更するときは  
上記の操作1からくり返します。

- 途中で操作を止める  
 を押します。



## 子機 電話帳の登録を1件ずつ消去する

### 操作のしかた

待受画面で…

1  で消去したい相手先を選ぶ

- 「名前の頭文字から検索してかける」  
( 33ページ) の操作1～3で選ぶこともできます。

2  を押して  で  
「ショウキョ」を選ぶ

ヘンコウ  
▶ショウキョ

3  を押す

デンワチョウ  
ショウキョ?

4  を押す

- 名前と電話番号が消去されます。
- 「ピー」と鳴って待受画面に戻ります。



- 続けて別の電話番号を消去するときは  
上記の操作1からくり返します。

- 途中で操作を止める  
 を押します。



## 子機 電話帳の登録をすべて消去する

### 操作のしかた

待受画面で…

1  を押して  で  
「ショウキョ」を選ぶ

システムセッテイ  
▶ショウキョ

2  を押して  で  
「デンワチョウ」を選ぶ

ゼンショウキョ  
◆デンワチョウ

3  を押す

デンワチョウ  
ゼンショウキョ?

4  を押す

- 「ピー」と鳴って電話帳が消去されます。

# 電話帳を転送する（子機）

親機には電話帳機能がないので、転送できません。



電話帳の内容を、子機から他の子機に転送することができます（JD-V33CW、またはJD-V33CLに増設した子機がある場合のみ）。

## 子機 子機の電話帳を1件ずつ転送する

### 操作のしかた



1  で転送する相手先を選ぶ

ウイダ ミキオ  
0311122233

2  を押して  で「テンソウ」を選ぶ

ショウキョ  
▶テンソウ

3  を押す

4  で転送したい子機を選び  を押す

■途中で転送を止める

 を押します

## 子機 子機の電話帳をすべて転送する

### 操作のしかた

1  を押して  で「デンワチョウテンソウ」を選ぶ

アラームセツタイ  
▶デンワチョウテンソウ

2  を押す

3  で転送したい子機を選び  を押す

■途中で転送を止める

 を押します

## お知らせ

- 親機が使用中のときは、「ピーピー」と鳴って転送できません。
- 相手の子機が使用者表示（ 23ページ）を登録していると、登録している名前が表示されます。
- 転送するときはなるべく、まわりに他の子機や電気製品がない場所で行ってください。電波障害などによって転送できないことがあります。
- 電源コードを子機や充電器の近くにたばねて置くと、転送ができないことがあります。この場合、コードを伸ばすなどしてコードの位置を変えてください。
- 転送中は、子機に衝撃を与えないようにしてください。転送ができないことがあります。
- 名前の先頭が“)”で始まっているものは、転送動作は完了しますが、子機の電話帳には登録されません。
- 転送中に電話がかかってくると、転送を中断し、電話の着信音が鳴ります。
- 転送する件数と登録できる件数を確認して子機の電話帳が100件を超えないようにしてください。100件を超えた電話帳の内容は転送されません。

# 留守設定する／留守設定を解除する

外出中に相手の方の用件などを録音することができます。

## 録音時間と件数

- 1件あたりの録音時間は3分までです。
- すべての録音を合わせて最大10分間または50件までです。(通話録音やナンバー留守録なども含まれます)

### <留守設定時に電話がかかってくると…>

1 着信音が4回鳴る

→ 着信音の回数を変えるときは (☎ 60ページ)

2 応答メッセージが流れる

→ 応答メッセージを変えるときは (☎ 58ページ)  
・録音時間がなくなった／50件録音されたときは、自動的に「応答専用」に切り替わります。

3 用件を録音する

→ 相手の声がスピーカーから聞こえます。  
このとき受話器を取ると通話できます。

- 録音が始まってから、7秒以上の無音時間があつたとき、または用件が約3分を超えたときは、自動的に録音が止まります。

## 親機



### 留守設定する

#### 操作のしかた

親機に受話器を置いた状態で…

1  を押す →  点灯する

- メッセージが流れ、留守ボタンが点灯します。
- 録音できる残り時間が5分未満のときは、下のように残り時間が表示されます。

録音残り時間  

このあと、通常の表示に戻ります。

- 応答メッセージを変更するときは (☎ 58ページ)
- 留守ボタンを押すと「ピピピピ」と鳴ったときは録音できる残り時間がない、または録音件数が50件になっているため、留守設定ができません。このようなときは、不要な用件を消去してください。(☎ 57ページ)

## 子機

### 留守設定する



#### 操作のしかた

1  を押して  で「ルスバンデンワ」を選ぶ

▶ルスバンデンワ  
ユウセンヨビダシ

2  を押して  で「ルスセッテイキリカエ」を選ぶ

サイセイ  
▶ルスセッテイキリカエ

3  を押して  で「セッテイ」を選ぶ

カイジョ  
▶セッテイ

4  を押す

- メッセージが流れディスプレイに  が表示されます。

## お知らせ

- 親機のディスプレイが、他の機能の設定画面などになっているときは、留守設定できません。内線／保留／停止ボタンを押したあと、もう一度設定を行ってください。
- 留守設定を忘れても設定した着信音の回数で自動的に留守録音する(おまかせ留守設定)に、することもできます。(☎ 61ページ)
- 応答専用の留守設定にすることもできます。(☎ 60ページ)
- この電話機をファクシミリやPBX(構内交換機)、ホームテレホンなどの内線電話機としてお使いになると、設定した回数より早くつながったり、遅くつながったりすることがあります。また、相手の方が電話を切っても、約3分間録音が止まらないことがあります。

# 留守設定する／留守設定を解除する

## 親機 留守設定を解除する

### 操作のしかた

留守設定状態で…

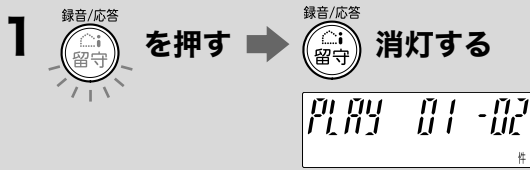

●未再生の録音があるときは、自動的に再生します。

- 録音をもう一度聞き直すには (☎ 56～57ページ)
- 留守設定を解除せずに留守録を聞くには (☎ 56ページ)
- 再生中の操作について (☎ 57ページ)

### ■ ナンバー留守録した用件を再生するとき、相手先の電話番号を音声でお知らせする機能を解除／設定するには (発番号再生)

ナンバー留守録 (☎ 62ページ) の用件を再生するとき、「番号+日時」をお知らせするか、「日時」だけをお知らせするかを設定できます。はじめは「番号+日時」に設定されています。

- ① キャッチ (登録) チャイム音あり (＃) (8) の順に押す
- ② キャッチ (1) (番号+日時) または (0) (日時) を押す
- ③ キャッチ (録音) を押す

## 子機 留守設定を解除する

●子機で留守を解除しても再生はしません。

### 操作のしかた

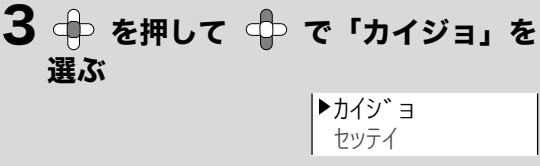
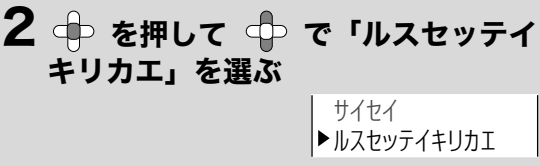
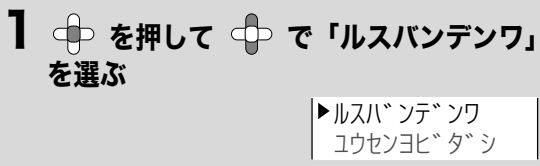

### ■ 留守ボタンの点滅について

未再生の録音があるとボタンが点滅し、子機に「シンチャクXXケン」と表示されます。

遅い点滅	留守設定中に未再生の録音があるとき	➔	消灯させる	を押す：未再生の録音を再生します。
早い点滅	留守設定をしていないときにや未再生の録音があるとき	➔	消灯させる	を2回押す：未再生の録音を再生します

### ☎ お知らせ

- 一度聞いた不要な用件は消去してください。録音できる容量が少なくなり、あらたに録音ができなくなることがあります。

# 録音された用件を聞く／消す

録音/応答



用件が録音されていると留守ボタンが点滅して、録音件数が表示されます。

子機のディスプレイには、「シンチャクXXケン」と表示されます。

留守設定を解除して新しく録音された用件を聞くときは、「留守設定を解除する」(P.55ページ)の親機の操作をご覧ください。

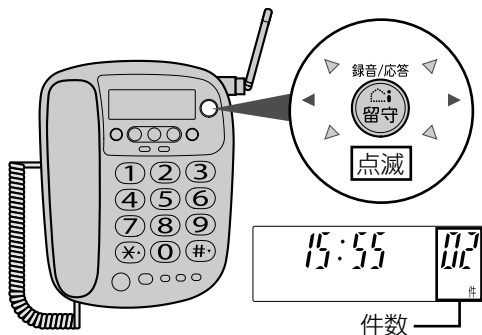

留守録電話

録音された用件を聞く／消す

## 親機

### 用件を聞くとき

#### 操作のしかた

親機に受話器を置いた状態で…

#### 1 ③を押す

- 未再生の留守録音や通話録音がある場合、未再生の件数（「〇件です」）が流れ、再生が始まります。
- 未再生の録音がない場合、留守録音と通話録音の合計の件数（「〇件です」）が流れ、1件目から再生が始まります。
- すべての用件や通話録音の再生が終わると、自動的に止まります。
- 留守ボタンが点滅しているときに③ボタンを押しても、用件は再生されません。（留守設定は解除されません。）

#### ■途中で再生を止める

再生中に を押します。

#### ■通話中に用件を再生する (P.35ページ)

#### ■用件の再生について

録音された用件は、1件ごとに「相手先のメッセージ」「録音された日付・時刻」の順で再生されます。すべての用件の再生が終わると、「再生が終わりました」とメッセージが流れ、自動的に止まります。

## お知らせ

- 親機の時計を合わせていないときは、「録音日付・時刻」が「1月1日 午前0時0分です」と再生されます。
- 子機の再生はスピーカーから行われます。子機の受話口から聞きたいときは、再生中に を押してください。
- 用件は、再生すると再生済みになります。

## 子機

### 用件を聞くとき

#### 操作のしかた

待受画面で…

1 を押して で「ルスバンデワ」を選ぶ

2 を押して で「サイセイ」を選ぶ

3 を押す

サイセイチュウ



10月25日 14:28

- 未再生の留守録音や通話録音がある場合、未再生の件数（「〇件です」）が流れ、再生が始まります。
- 未再生の録音がない場合、留守録音と通話録音の合計の件数（「〇件です」）が流れ、1件目から再生が始まります。
- すべての用件や通話録音の再生が終わると、自動的に止まります。
- 子機で用件を再生しても、留守設定は解除されません。

#### ■途中で再生を止める

再生中に を押します。

#### ■再生中に電話がかかってきたら

着信音が鳴ると、再生は自動的に止まります。そのまま電話に出ると、お話しすることができます。

#### ■用件を録音した相手に電話をかけるには(親機のみ、ナンバー・ディスプレイに契約した場合のみ)

再生中に を押して、着信記録が表示されたら受話器を取り通話する。

着信記録を表示したあと再生画面に戻すときは、

もう一度 を押します。

#### ■ナンバー留守録した用件を再生するとき、相手先の電話番号を音声でお知らせする機能を解除/設定するには(発番号再生 P.55ページ)

## 親機・子機

## 用件の再生中にできる操作

## 操作のしかた

## &lt; 次の用件を聞く &gt;

親機：(6)を押す

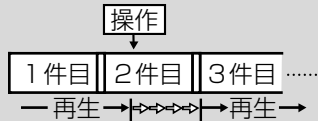
子機：(6<sup>ハ</sup>)を押す

## &lt; 再生中の用件を聞き直す &gt;

親機：(5)を押す

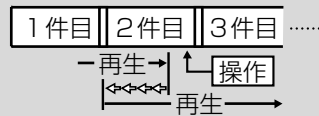
子機：(5<sup>ナ</sup>)を押す

## &lt; ひとつ前の用件を聞く &gt;

親機：(5)を2回押す

子機：(5<sup>ナ</sup>)を2回押す

- ボタンは2秒以内に続けて押してください。
- 2つ以上前の用件を聞くときは、続けて(5)または(5<sup>ナ</sup>)を繰り返し押します(1回押すごとに1つ戻ります)。

## &lt; 再生中の用件を消す &gt;

親機：(0)を2回押す

子機：(0<sup>ヲ</sup>)を2回押す

- ボタンは10秒以内に続けて押してください。

## &lt; 早聞き再生する &gt;

親機：(9)を押す

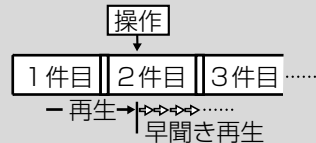
子機：(9<sup>ヲ</sup>)を押す

- もう一度(9)または(9<sup>ヲ</sup>)を押すと、普通の速さに戻ります。
- 早聞き再生は用件のみで、電話番号、日付・時刻の速さは変わりません。

## &lt; 再生を途中で止める &gt;

親機：(保留)を押す

子機：(停止)を押す

## 親機 すべての用件を消す

## 操作のしかた

1 「ピー」と鳴るまで

(0)を押し続ける

(5秒以上)

- 「すべての用件を消去します」と聞こえ、用件が消去されます。

## 子機 すべての用件を消す

## 操作のしかた

1 十字キーを押して上下で「ルスバンデンワ」を選ぶ

2 十字キーを押して上下で「ゼンショウキヨ」を選ぶ

3 十字キーを2回押す

- 「すべての用件を消去します」と聞こえ、用件が消去されます。

# 応答メッセージを変える

留守設定中に、相手に流す応答メッセージを変更できます。  
自作応答メッセージに設定するときは、先に自作応答メッセージを録音しておいてください。  
(次ページ)

## 親機 応答メッセージを変更する

### 操作のしかた

1   を押す

2   を2回押す

3  を押す

4 メッセージを選ぶ

  : 固定メッセージ1

  : 固定メッセージ2

 : 自作応答メッセージ

●はじめは、「固定メッセージ1」に設定されています。

5   を押す

■ 自分で応答メッセージ (自作応答メッセージ) を録音するときは (次ページ)

### ■ 固定応答メッセージ一覧

通常	固定メッセージ1:	「ただいま留守にしております。ピーッと鳴りましたら、お名前とご用件をお話してください。」
	固定メッセージ2:	「ただいま電話に出ることができません。ピーッと鳴りましたら、お名前とご用件をお話してください。」
応答専用になっているとき (  60ページ)、または録音できなくなったとき		「ただいま留守にしております。おそれいりますが、後ほどおかけ直してください。」

## 親機 自分で応答メッセージを録音する

固定応答メッセージの代わりに、自分でメッセージを1種類録音できます（自作応答メッセージ）。自作応答メッセージを録音すると、自動的に応答メッセージに設定されます。応答メッセージは最大約20秒です。

### 操作のしかた

親機に受話器を置いた状態で…

1 キャッチ  
○ を押す  
登録

2 録音/応答  
留守 を2回押す

3 ① を押す

4 受話器を取る

5 「録音をどうぞ、ピー」と鳴ったら、受話器で応答メッセージを話す（最大約20秒）

0' 18

- 録音の残り時間がディスプレイに表示されません。
- 録音は約20秒で自動的に止まります。
- 20秒以内に終わるときは、受話器を戻すか、内線  
保留 を押します。  
停止

### 自作応答メッセージの内容を確認するには

- 1 キャッチ  
○ を押す  
登録
- 2 録音/応答  
留守 を2回押す
- 3 ② を押す

### 自作応答メッセージの内容を変えるには

上記の操作1からやり直します。前に録音した内容は消えます。

### 自作応答メッセージを消すには

自分で作った応答メッセージを消すと、固定の応答メッセージが流れます。

- ① 親機に受話器を置いた状態で、キャッチ  
○ を押す  
登録
- ② 録音/応答  
留守 を2回押す
- ③ ② を押す
- ④ 確認再生中に ○ を押す

### 固定メッセージに戻すときは

固定メッセージに戻りたい場合は、録音した応答メッセージを消去するか、「応答メッセージを変更する」(☎58ページ)を行ってください。

### 自作応答メッセージの参考例

はい、 ○○です	ただいま、留守にしています。 「ピー」という音が鳴りましたら、 お名前とご用件を3分以内にお話 してください。
← 合計20秒以内に →	

- 次のような場合、応答メッセージが変わります
  - ・録音の残り時間がない、または件数が50件になったとき。不要な用件を消してください。
  - ・「応答専用」にしているとき。(☎60ページ)

## お知らせ

- 応答専用メッセージは、自分で録音することはできません。常に固定の応答メッセージが流れます。
- 応答メッセージを録音しているときに、電話がかかってくると、録音は中止され、着信音が鳴ります。このときは、一度受話器を戻したあと受話器を取ると、相手の方とお話できます。前に録音した応答メッセージも消えます。通話が終わったあと、もう一度、録音してください。

# 留守設定のいろいろな使い方

## 親機 留守応答の着信音の回数を変える

留守応答に切り替わるまでの着信音の回数を2回、4回、6回、8回から変えることができます。

### 操作のしかた

親機に受話器を置いた状態で…

1 キャッチ  登録  **＃** の順に押す

### 2 回数を選ぶ

**②** : 2回                      **⑥** : 6回

**④** : 4回                      **⑧** : 8回

● はじめは「4回」になっています。

3 キャッチ  を押す

### お知らせ

- 各お断り設定時は、留守応答の着信音の回数にはなりません。
- 着信音をメロディに設定しているときは、設定した着信音の回数に相当する時間だけメロディが流れ、留守応答します。

## 親機 応答専用を設定する

用件を録音しない応答専用を設定することができます。はじめは留守録音になっています。

### 操作のしかた

親機に受話器を置いた状態で…

1 キャッチ  登録  **＊** の順に押す

2 **②** を押す

3 キャッチ  を押す

### ■ 再び、留守録音に設定するには

上記の操作2で **①** を押します。

### お知らせ

- 応答専用にすると、おまかせ留守設定 (  61 ページ ) は動きません。

## 親機 おまかせ留守設定にする

留守ボタンを押さなくても、設定した着信音の回数で鳴ると、自動的に留守設定に切り替わります。(応答専用に設定しているときは、おまかせ留守設定は働きません。)

### 操作のしかた

- 1 キャッチ 登録 録音/応答 留守 の順に押す
  - 2 回数を選ぶ
    - ① : 6回                      ④ : 12回
    - ② : 8回                      ⑤ : 15回
    - ③ : 10回
- はじめは、「解除」になっています。

- 3 キャッチ 登録 を押す

- おまかせ留守録音を解除するには  
上記の操作2で **①** を押します。

### お知らせ

- 録音できる残り時間がないときや、録音件数が50件になっているときは、おまかせ留守設定になりません。不要な用件を消去してください。(P.57ページ)
- おまかせ留守設定が「解除」のときは、ナンバー留守録の設定を「いつでもナンバー留守録する」に設定していても、「相手の方の電話番号」と「日付・時刻」は記録されますが、留守設定にはなりません。
- おまかせ留守設定の場合、1件用件が録音されると、2件目からは留守応答の着信音の回数になります。

## 親機 無音時間を変える

応答メッセージのあとの無音時間を「3.2秒」に変えると、不要な録音が少なくなります。

### 操作のしかた

親機に受話器を置いた状態で…

- 1 キャッチ 登録 **#** **5** の順に押す
  - 2 時間を選ぶ
    - ① : 1.2秒
    - ② : 3.2秒
- はじめは、「1.2秒」に設定されています。

- 3 キャッチ 登録 を押す

- もう一度、時間を変えるには  
上記の操作1からやり直します。

- 無音時間を1.2秒にすると

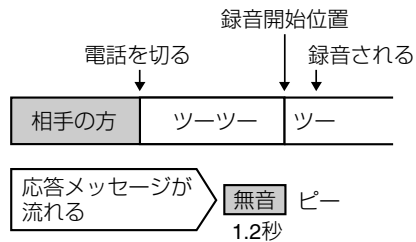

応答メッセージが流れている間に、相手の方が途中で電話を切っても「ツーツー」という音が録音され、用件は1件としてカウントされることがあります。

- 無音時間を3.2秒にすると

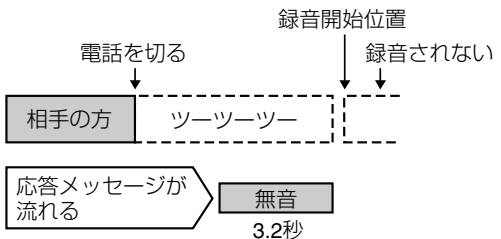

応答メッセージが流れている間に、相手の方が途中で電話を切っても「ツーツー」という音が録音されにくくなります。「ツーツー」という音が録音されなければ、1件の用件としてカウントされません。

# ナンバー留守録を使う

**ナンバー・ディスプレイのご契約が必要です。**

留守録音したときに、日時だけでなく相手先の電話番号も記録します。留守応答する前や、応答メッセージが流れている間に電話が切れても、日時と電話番号を記録します。

日時と電話番号は、用件の再生時に確認できます。

## 親機 ナンバー留守録を設定／解除する

### 操作のしかた

親機に受話器を置いた状態で…

1 キャッチ 取外物/着信記録  
  **5** の順に押す

2 「留守設定しているときのみナンバー留守録をする」に設定するときは

**1** を押す

「いつもナンバー留守録する」に設定するときは

**2** を押す

ナンバー留守録を解除するときは

**0** を押す

●はじめは、「留守設定しているときのみナンバー留守録をする」設定になっています。

3 キャッチ  
  を押す

## 親機 再生内容の設定を変える

### 操作のしかた

親機に受話器を置いた状態で…

1 キャッチ  
  **#** **8** の順に押す

2 「日時」に設定するときは

**0** を押す

「番号＋日時」に設定するときは

**1** を押す

●はじめは、「番号＋日時」に設定されています。

3 キャッチ  
  を押す

### 再生したとき、次の内容が聞こえます

ナンバー留守録で録音された内容は、以下のように再生されます。

再生内容は、「番号＋日時」および「日時」のどちらかに設定できます。

用件が録音されたとき

設定	再生される内容
「番号＋日時」に設定	「用件」→「相手先の電話番号」→「録音日付・時刻」
「日時」に設定	「用件」→「録音日付・時刻」

用件が録音されなかったとき

設定	再生される内容
「番号＋日時」に設定	「相手先の電話番号」→「録音日付・時刻」
「日時」に設定	

## お知らせ

- 親機の日時を設定していないときは、「1月1日午前0時0分」と再生されます。
- 応答専用（☎60ページ）に設定していてもナンバー留守録はできます。
- 次のときはナンバー留守録は動きません。
  - ・録音件数が50件のとき
  - ・録音残り時間がないとき
- ナンバー留守録の設定を「いつでもナンバー留守録する」に設定していても、おまかせ留守設定が「解除」のときは、「相手先の電話番号」と「日付・時刻」は記録されますが、留守設定にはなりません。
- 「非通知お断り」、「特定番号お断り」の対象電話からかかってきた場合は、ナンバー留守録は動きません。
- 「非通知」「公衆電話」「表示圏外」からの電話および「受信エラー」のときは、それぞれ「非通知です」「公衆電話です」「表示圏外です」「受信エラーです」と聞こえます。

# 携帯電話へおトクにかける（携帯とくとくダイヤル機能）

## 携帯とくとくダイヤル機能とは

携帯とくとくダイヤル機能とは、携帯電話へ電話をかけるときに通話料がおトクになるサービスです。携帯電話番号の前に「事業者識別番号」（例：NTT東日本0036、NTT西日本0039など）をつけてダイヤルすることにより、各電話会社が設定した通話料金を選ぶことができます。

### ひかり電話をご利用の場合

NTT東日本・NTT西日本のひかり電話では、「事業者識別番号」をつけて電話をかけることができません。そのため、この携帯とくとくダイヤル機能はご利用になれません。その他の電話会社の光回線電話をご利用の場合も「事業者識別番号」をつけて電話がかけられない場合がありますので、ご利用の各電話会社にお問い合わせください。

### IP電話（ひかり電話などを除く）をご利用の場合

携帯とくとくダイヤルをご利用になるときは、携帯電話に発信するときだけ、NTTなどの一般回線を使う必要があります（通常の発信はIP電話を利用します）。「IP電話をご利用時の設定」（☎ 65ページ）の設定をしてください。

※通話料金、事業者識別番号、サービス内容については、サービスを実施している各通信事業者へ詳細をご確認ください。

## （例）「NTT東日本0036」を登録したとき

090-1234-5678 とダイヤルすると自動的に0036を付加して  
0036-090-1234-5678 と発信



## 📢 お知らせ

- ひかり電話をご利用のときは、携帯とくとくダイヤル機能はご利用になれません。
- 通話料金、事業者識別番号、サービス内容については、サービスを実施している各通信事業者にお問い合わせください。
- 通話先・通話時間や発信事業者の料金プラン等によっては、一部安くならない場合があります。
- 携帯電話事業者の留守番電話サービスなど、一部ご利用いただけない番号があります。こんなときは「0000」をダイヤルしてからご利用ください。
- 本サービスを利用した場合、携帯電話への通話料金は、利用した事業者から請求されます。
- 本サービスは、マイラインの対象になりません。
- 他のサービスと同時に、ご利用になれないことがあります。詳しくは、各通信事業者にお問い合わせください。
- 本サービスは、PHS への通話をご利用になれません。

# 携帯電話へおトクにかける（携帯とくとくダイヤル機能）

親機

## 携帯とくとくダイヤル機能を 設定する

### 操作のしかた

親機に受話器を置いた状態で…

キャッチ 再ダイヤル/着信記録

1   **8** **1** の順に押す

2 **NTT東日本（0036）を利用する：**  
**1** を押す

- NTT東日本のサービスはNTT東日本サービス提供エリア内のみとなります。

**NTT西日本（0039）を利用する：**  
**2** を押す

- NTT西日本サービス提供エリア内のみとなります。

**NTT東日本、NTT西日本以外の  
事業者を利用する：**

キャッチ  
**3**  の順に押してから、  
ダイヤルボタンで事業者識別番号を  
入力する（最大6ケタ）

利用しない：

**0** を押す

- はじめは「利用しない」に設定されています。

3  を押す

親機の画面に  が  
表示されます。

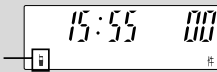

■途中でやめる

内線

**保留** を押します。

停止

IP電話（ひかり電話などを除く）をお使いで、携帯とくとくダイヤルでご利用になる場合は、「IP電話をご利用時の設定」（ 65ページ）の設定をしてください。

NTT東日本、NTT西日本のサービス提供エリア外から電話をかけたときや、事業者識別番号が正しく入力されていないときは、正しく電話がかからないことがあります。

■一時的に携帯とくとくダイヤル機能を利用しないときは

携帯番号の前に「0000」をダイヤルすると、一時的に事業者識別番号をつけずにかけることができます。

便利な機能

携帯電話へおトクにかける（携帯とくとくダイヤル機能）

# 携帯電話へおトクにかける（携帯とくとくダイヤル機能）

## 親機 IP電話をご利用時の設定



IP電話（ひかり電話などを除く）で携帯とくとくダイヤルをご利用になるには、加入電話選択番号（※）の設定が必要です。

IP電話をご利用でない方は、設定しないでください。

※加入電話選択番号は、IP電話を利用せずに、NTTなどの一般回線で発信するための番号です。  
※加入電話選択番号は、IP電話の事業者へお問い合わせください。

### 操作のしかた

親機に受話器を置いた状態で…

1   **8** **3** の順に押す

2 **1** を押す

3  を押す  
● IP電話利用が「あり」に設定されます。

4 **ダイヤルボタン**で加入電話選択番号を入力する（最大6ケタ）

● はじめは「0000」が登録されています。

5  を押す

■ IP電話機能の一般回線を選択する番号を変更するには

上記の操作1からやり直します。

■ IP電話利用設定を「なし」にするには



上記の操作1の後に、  の順に押します。

## 親機 対象番号を登録する

携帯とくとくダイヤル機能の利用対象となる電話番号の頭4ケタを追加で登録したり、消去することができます。番号を追加するときは、新たに登録してください。番号は最大30件まで登録できます。あらかじめ、「0801」から「0809」までの9件と、「0901」から「0909」までの9件の、合計18件の番号が登録されています。

### 操作のしかた

親機に受話器を置いた状態で…

1   **8** **2** の順に押す  
● 現在の登録件数が表示されます。

2 **対象番号を4ケタ入力する**



- 1ケタ目には「0」しか入力できません。
- すでに30件登録されているときは「ピピピピ」と鳴り、登録できません。

3  を押す  
● 登録が完了します。  
● すでに対象番号として登録されている電話番号を再度登録しても、同じ番号に上書きされます。  
● 続けて他の電話番号を登録するときは、操作1からくり返します。

## 親機 登録した対象番号を確認する／消去する

### 操作のしかた

親機に受話器を置いた状態で…

1   **8** **2** の順に押す  
● 現在の登録件数が表示されます。

2 **#** を押す

 0001

- もっとも新しく登録した対象番号が表示されます。

3 **\*** または **#** を押して、**電話番号を確認する**

**\*** : 1件新しい対象番号が表示されます。

**#** : 1件古い対象番号が表示されます。

4 **消去するときは** **0** を押す

# 子機だけに電話がかかってくるようにする (優先呼出)

設定された子機だけに着信音が鳴るように設定できます。夜間に電話がかかっても、設定した子機以外の電話機は鳴りませんので、家族の方に迷惑がかりません。

JD-V33CW、またはJD-V33CLに子機を増設しているときは、設定した子機のみ着信音が鳴ります。

設定できるのは、1台のみです。

## 子機 優先呼出を設定する

### 操作のしかた

待受画面で…

**1** を押して で「ユウセンヨビダシ」を選ぶ

ルスバンデソウ  
▶ユウセンヨビダシ

**2** を押して で「セツテイ」を選ぶ

カイジヨ  
▶セツテイ

- はじめは「カイジヨ」になっています。

**3** を押す

- ディスプレイに **優先** が表示されます。

### ■ 優先呼出を解除するには

操作2で「カイジヨ」を選びます。

### ■ 電話がかかってくると

JD-V33CLの場合

子機のみ着信音が鳴ります。

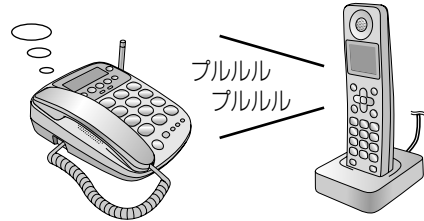

JD-V33CWまたは子機増設時

優先呼出を設定した子機のみ着信音が鳴ります。

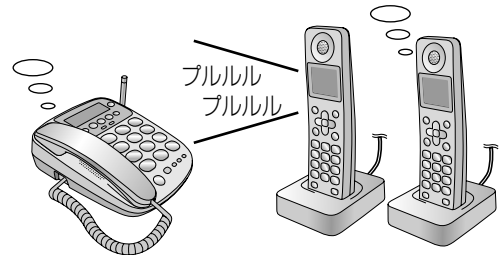

- このとき、親機や他の子機で電話に出ることはできません。
- 優先呼出を設定しても留守録音や内線通話、外線通話のとりつぎはできます。

便利な機能

子機だけに電話がかかってくるようにする (優先呼出)

### お知らせ

- 優先呼出は、設定してから約9時間を経過すると、自動的に解除されます。
- 留守設定中に優先呼出を設定すると、着信音の回数が設定した回数より少ない回数で留守録音になる場合があります。



# アラームを使う (子機)

## 子機 アラームの時刻を設定する

アラームを開始する時刻を設定します。  
時刻を設定すると、自動的にアラームが設定されます。

### 操作のしかた



待受画面で…

1  を押して  で「アラームセッテイ」を選ぶ

2  を押して  で「アラームジコク」を選ぶ

3  を押してアラーム時刻を入力する  
(4ケタ：24時間制)

(例) 午前7:30に設定する場合 07:30  
午後5:00に設定する場合 17:00

4  を押す  
●ディスプレイに  が表示されます。



■ アラームの時刻を変えるときは  
操作1からやり直します。



## 子機 アラームを設定／解除する

アラームの設定は、鳴り終わると自動的に解除されますので、毎日同じ時刻にご利用になるときはそのたびに設定してください。

### 操作のしかた

待受画面で…

1  を押して  で「アラームセッテイ」を選ぶ

2  を押して  で「セッテイ」を選ぶ

3  を押して「セッテイ」または「カイジヨ」を選ぶ

●はじめは「カイジヨ」になっています。

4  を押す

### ■ アラーム音を止めたいときは

- いずれかのボタンを押します (5分後に再び鳴ります)。
- アラームの設定を [カイジヨ] にします (以後は鳴りません)。

### ■ 設定した時刻になると

アラーム音が鳴りはじめ、ディスプレイの  が点滅します。(約1分間)

- アラーム音は4段階に変化します。

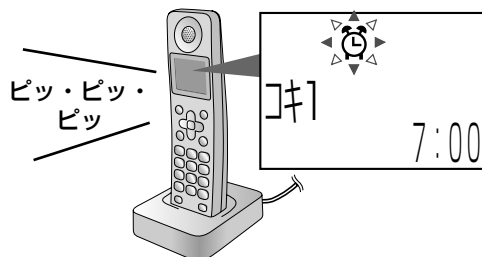

約5分後に、再び、アラーム音が鳴りはじめます。(約1分間)



約5分間隔で7回くり返します。  
7回くり返すと、アラームは自動的に解除されます。  
(アラーム音が鳴り終わると、 が消えます。)

例) 午前7:00にアラームを設定したとき

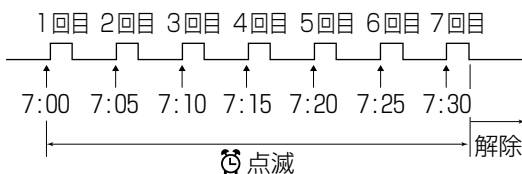

- アラーム音が鳴りはじめる時刻に、子機を使用しているときは、その回にはアラーム音は鳴りません。

### お知らせ

- アラームを毎日鳴らす設定にすることはできません。毎日鳴らしたいときは、そのたびごとにアラームを設定してください。
- 子機の時計を登録していないときは、アラームの設定はできません。(エラー音が鳴ります)。
- アラーム音は、子機で設定されている着信音量と同じ大きさで鳴ります。
- 「キリ」に設定しているときは「ショウ」の大きさで鳴ります。

# 親機をもっと便利に使う

## 親機

### キータッチ音

親機のボタンを押したときに鳴る、「ピッ」という音（キータッチトーン）の有無を設定できます。

#### 操作のしかた

待受画面で…

1 キャッチ  
 登録 **(#・)** **(2)** の順に押す

2 「ON」にするときは  
**(1)** を押す

「OFF」にするときは

**(0)** を押す

●はじめは「ON」になっています。

3 キャッチ  
 登録 を押す

## 親機

### 回避チャンネル設定

他の電化製品（無線LANなど）の電波干渉などによって、通話に雑音が入るときは、設定を変更してお使いください。

無線LANを使用している場合、無線LANが使用しているチャンネルを回避することで、通話品質が改善されることがあります。

#### 操作のしかた

待受画面で…

1 キャッチ  
 登録 **(#・)** **(0)** の順に押す

2 チャンネルを選ぶ

**(1)** : チャンネル1

**(2)** : チャンネル6

**(3)** : チャンネル11

●選んだチャンネルが回避されます。  
●はじめは「チャンネル6」になっています。

3 キャッチ  
 登録 を押す

## 親機

### 回線調整

ISDN（INSネット64）、ADSL、IP電話などをご利用のとき、電話の音量が大きくなりすぎて聞こえにくくなったりすることがあります。こんな場合に「小さく」に設定すると、親機や子機で外線通話時の送受話音量を小さくすることができます。また、小さくなりすぎて聞こえにくいときは、「大きく」に設定することで、大きくすることもできます。

#### 操作のしかた

待受画面で…

1 キャッチ  
 登録 **(#・)** **(\*)** **(3)** の順に押す

2 音量を選ぶ

**(1)** : 小さく

**(2)** : 通常

**(3)** : 大きく

●はじめは「通常」になっています。

3 キャッチ  
 登録 を押す

# 子機をもっと便利に使う

**子機** **クイック通話**  
子機を充電器から取り上げるだけで電話を受けられる機能の設定ができます（電話をかけるときはクイック通話は動きません）。

- 操作のしかた**
- 1 を押して で「システムセッテイ」を選ぶ  
 デンワチョウテンソウ  
▶システムセッテイ
  - 2 を押して で「クイックツウワ」を選ぶ  
 キータッチトーン  
▶クイックツウワ
  - 3 を押して「セッテイ」または「カイジヨ」を選ぶ  
 カイジヨ  
▶セッテイ  
●はじめは「カイジヨ」になっています。
  - 4 を押す

**子機** **キータッチ音**  
子機のボタンを押したときに鳴る、「ピッ」という音（キータッチトーン）の有無を設定できます。

- 操作のしかた**
- 1 を押して で「システムセッテイ」を選ぶ
  - 2 を押して で「キータッチトーン」を選ぶ  
 ニジジトウロク  
▶キータッチトーン
  - 3 を押して「セッテイ」または「カイジヨ」を選ぶ  
●はじめは「セッテイ」になっています。
  - 4 を押す

**子機** **LCD（液晶ディスプレイ）  
コントラストの調整**  
ディスプレイの表示の濃さを、お好みに合わせて16段階に調整できます。

- 操作のしかた**
- 1 を押して で「システムセッテイ」を選ぶ
  - 2 を押して で「LCDコントラスト」を選ぶ  
 ショウシャヒョウジ  
▶LCDコントラスト
  - 3 を押して で調整する  
 LCDコントラスト  
◆センタク
  - 4 を押す

**子機** **電波サポート設定**  
子機の電波状況が悪くて雑音が入るときに設定すると改善される場合があります。ただし、連続通話時間が約4時間（通常約6時間）になります。

- 操作のしかた**
- 1 を押して で「システムセッテイ」を選ぶ
  - 2 を押して で「デンパサポート」を選ぶ  
 LCDコントラスト  
▶デンパサポート
  - 3 を押して「ジドウ」「カイジヨ」「セッテイ」のいずれかを選ぶ  
 ジドウ  
カイジヨ  
●はじめは「ジドウ」になっています。
  - 4 を押す

便利な機能

子機をもっと便利に使う

# ナンバー・ディスプレイサービスについて

## ナンバー・ディスプレイとは・・・

電話をかけてきた相手の電話番号を表示させるNTTのサービスです。

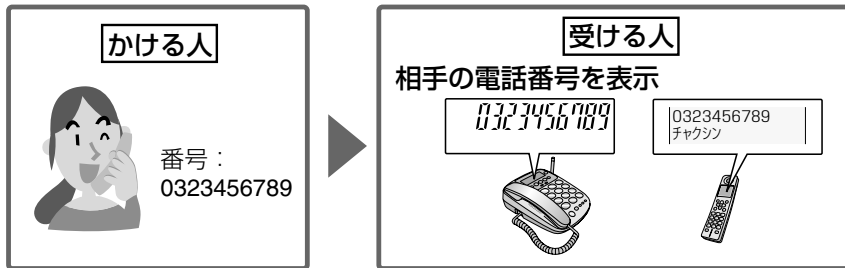

● 電話帳に登録している相手先から電話がかかってきたときは、名前を表示します（子機のみ）。  
（電話帳に登録する際、 49ページ）

### ■ こんな表示のときは

相手がこんなとき	親機の表示	子機の表示
相手が番号を通知せずにかけてきた場合	---- P ----	ヒツチ チャクシン
相手が公衆電話を使ってかけてきた場合	---- [ ----	コウシュウデンワ チャクシン
相手が国際電話など番号通知ができない地域や回線からかけてきた場合	---- 0 ---- ---- S ----	ヒョウジケンガイ チャクシン
相手の着信情報が受信できなかった場合	---- [ ----	ジ ユシンエラ チャクシン

### ■ 市外局番について

「090」や「080」からの電話は携帯電話からです。「050」からの電話はIP電話からです。「070」からの電話はPHSからです。

## おもな利用方法

### 電話番号が残る(着信記録)

かけてきた相手の電話番号が着信記録として残るので、かけ直しもカンタン。留守録にメッセージがなくても、かけてきた相手の電話番号がわかります（最大20件まで記録）。



### 迷惑電話を拒否する

・迷惑電話の相手の電話番号を電話機に登録しておけば、着信音を鳴らさずに専用の応答メッセージで対応することができます。  
・番号を通知しない電話（非通知）をお断りすることもできます。



### お知らせ

- ナンバー・ディスプレイに契約しているときは、クイック通話を解除（ 69 ページ）しておくことをおすすめします。解除しておくこと、電話がかかってきたとき、子機を充電器から取って相手先の電話番号を手もとで確認することができます。
- 電話番号を市外局番から登録しておかないと名前は表示されません
- 子機では、着信表示が通話中にもディスプレイに表示されています。

# ナンバー・ディスプレイサービスについて

## ナンバー・ディスプレイを利用するには

- NTTへのお申し込みおよび月額使用料が必要となります。

### NTTと契約する (有料)

下記NTTの窓口にお申し込み  
ください。

### 本機の設定は、 必要ありません

お買い上げ時は「使用する」に  
設定されています。

### NTTの工事終了後に サービスが利用できます。

工事日数については、下記NTT  
の窓口にお問い合わせください。

### お問い合わせ・お申し込み先

#### NTTの窓口

TEL：局番なしの **116** (通話料金無料)

受付時間  
午前9時～午後9時  
(土・日・祝も受付)  
(年末・年始は除く)

- NTT以外をご利用の場合

ナンバー・ディスプレイに相当するサービスなどが提供されているか、各ご契約の電話会社へお問い合わせ  
ください。

## 親機 ナンバー・ディスプレイを設定する

### 操作のしかた

**1** キャッチ登録 **○** **○** **○** **○** の順に押す

**2** 「使用する」：**○** を押す

「使用しない」：**○** を押す

- はじめは「使用する」になっています。

**3** キャッチ登録 **○** を押す

### お知らせ

- 構内交換機 (PBX) やビジネスホン、ホームテレホンに接続してお使いのときは、ナンバー・ディスプレイを [使用しない] に設定してください。
- ISDN回線でお使いになるときは、ナンバー・ディスプレイ対応のターミナルアダプタ (TA) をお使いください。
- ナンバー・ディスプレイを開始後に、ナンバー・ディスプレイの設定を [使用しない] にされていると、電話がかかってきたとき、はじめに短い着信音が5～6回鳴ります。このときに電話に出ると切れますので、通常の着信音が鳴ってから、電話に出てください。
- ナンバー・ディスプレイは、NTT の他のサービスと併用して使用できない場合があります。詳しくはNTTへお問い合わせください。
- ISDN回線のターミナルアダプタのアナログポート・構内交換機 (PBX) やサービスに対応していない他の通信機器に接続すると、ナンバー・ディスプレイが使えない場合があります。このときは [使用しない] に設定してください。
- 番号通知ができない地域、または回線については、NTTの窓口にお問い合わせください。

# 着信記録を見る・使う

ナンバー・ディスプレイのご契約が必要です。

電話がかかってくると、相手先の電話番号や着信した時刻などが最大20件まで記録されます（着信記録）。20件を越えると古い着信記録から消去されます。着信記録を使って、かけてきた相手の方に電話をかけることもできます。

## 親機 着信記録を見る／電話する

### 操作のしかた

親機に受話器を置いた状態で…

1 ダイヤル/着信記録  を2回押す

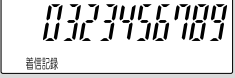

● 一番新しい着信記録が表示され、着信した日時が聞こえます。

### 2 または で確認する

 : 1件新しい着信記録が表示されます。

 : 1件古い着信記録が表示されます。

● 「ピピピピ」と鳴ったときは、現在表示しているものより新しい（または古い）着信記録がありません。

### 3 電話をかけるときは受話器を取る

● 表示されている電話番号にダイヤルされます。

● オンフック  を押すと、オンフックで発信ができます。

#### ■ 操作を止める

内線  
 を押します。  
停止

## 子機 着信記録を見る／電話する

### 操作のしかた

待受画面で…

1  を2回押して、着信記録を表示する

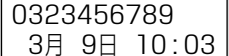

● 一番新しい着信記録が表示されます。  
● 電話帳に登録されている方のときは、名前が表示されます。

### 2 で確認する

 : 1件新しい着信記録が表示されます。

 : 1件古い着信記録が表示されます。

### 3 電話をかけるときは を押す

● 表示されている電話番号または名前にダイヤルされます。

#### ■ 操作を止める

 を押します。

## お知らせ

- 公衆電話や表示圏外からの着信、非通知の着信があったときは、「----C----」や「コウシュウデンワ」などの着信記録が残ります。これらに電話をかけることはできません。
- 親機の時計を合わせておかないと、「1月1日午前0時0分」が記録されます。
- JD-V33CW、またはJD-V33CLに子機を増設しているとき、「優先呼出」を設定されていると、設定されている子機以外の子機には着信記録は記録されません。
- 内線通話中にかかってきた電話の着信記録は残りません。
- 親機では、かけ直したい相手先の着信記録を選んだあとで、「184」または「186」などをダイヤルすると、電話番号の前に「184」または「186」などをつけて発信することができます。
- 「非通知お断り」、「特定番号お断り」、「公衆電話または表示圏外お断り」でお断りされ、呼び出されなかった電話は、子機の着信記録に残りません。

着信記録から親機の短縮ダイヤルやワンタッチダイヤル、子機の電話帳に登録することができます。





## 親機 短縮ダイヤルに登録する

- 操作のしかた**
- 親機に受話器を置いた状態で…
- 1 再ダイヤル/着信記録  
○ を2回押す  
● 一番新しい着信記録が表示されます。
  - 2 (✳) または (#) を押して、登録したい着信記録を選ぶ
  - 3 キャッチ  
○ 短縮  
登録 ○ の順に押す  
● 「----P----」などの、電話番号のない着信記録は登録できません。
  - 4 短縮ダイヤルに登録させたいボタン (○ ~ ○) を1つ押す  
● (✳) や (#) は使えません。
  - 5 キャッチ  
○ 登録 を押す  
● 続けて別の番号を登録するときは、操作1からくり返します。

## 親機 ワンタッチダイヤルに登録する

- 操作のしかた**
- 親機に受話器を置いた状態で…
- 1 再ダイヤル/着信記録  
○ を2回押す  
● 一番新しい着信記録が表示されます。
  - 2 (✳) または (#) を押して、登録したい着信記録を選ぶ
  - 3 キャッチ  
○ 登録 を押す  
● 「----P----」などの、電話番号のない着信記録は登録できません。
  - 4 ワンタッチダイヤル  
登録させたい (○) (○) (○) を1つ押す
  - 5 キャッチ  
○ 登録 を押す
- 途中で登録を止める  
内線 (保留) を押します。  
停止

## 子機 電話帳に登録する

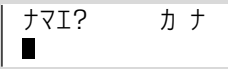
- 操作のしかた**
- 待受画面で…
- 1  を2回押して、着信記録を表示する  
● 一番新しい着信記録が表示されます。
  - 2  で、登録したい着信記録を選ぶ
  - 3  を押して「トウロク」を選ぶ  
  
● 「ヒソウチ」などの、電話番号のない着信記録は登録できません。
  - 4  を押す  

  - 5 名前を入力する (最大12文字)  

1 <small>ア</small>	2 <small>カ</small>	3 <small>サ</small>
4 <small>シ</small>	5 <small>ス</small>	6 <small>ヘ</small>
7 <small>フ</small>	8 <small>ボ</small>	9 <small>ロ</small>
<small>ト</small> ✳	<small>ホ</small> 0	<small>ニ</small> #

  
● 文字の入力方法は、50~51ページをごらんください。  
● 名前を入力しないときは、操作6に進みます。
  - 6  を2回押す  
● 「ピー」と鳴って待受画面に戻ります。  
● 続けて別の番号を登録するときは、操作1からくり返します。









- 途中で登録を止める  
 を押します。

- お知らせ**
- 登録中に電話がかかってくると、登録は中止されます。はじめからやり直してください。
  - キャッチホン・ディスプレイ設定時のみキャッチホン・ディスプレイで受けた電話番号も着信記録に残ります。

# 着信記録を消す

## 親機 親機の着信記録を1件ずつ消す

### 操作のしかた

- 1  を押す
- 2  を2回押す  

- 3  または  で消したい番号を選ぶ  
  -  : 1件新しい着信記録が表示されます。
  -  : 1件古い着信記録が表示されます。
  - 「ピピピピ」と鳴ったときは、現在表示しているものより新しい（または古い）着信記録がありません。
- 4  を押す  
  - 「ピー」と鳴って着信記録が消去されます。

## 親機 親機の着信記録をすべて消す







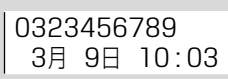

### 操作のしかた

- 1  を押す
- 2  を2回押す  

- 3  を押す  
  - 「ピー」と鳴って着信記録が消去されます。

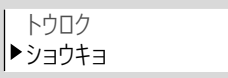
## 子機 子機の着信記録を1件ずつ消す

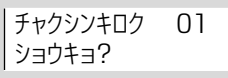
### 操作のしかた

- 1  を2回押す  

- 2  で消したい番号を選ぶ
- 3  を押して  で「ショウキヨ」を選ぶ  

- 4  を押す  

- 5  を押す  
  - 「ピー」と鳴って着信記録が消去されます。

## 子機 子機の着信記録をすべて消す

### 操作のしかた

- 1  を押して  で「ショウキヨ」を選ぶ  

- 2  を押して  で「チャクシンキロク」を選ぶ  

- 3  を押す  

- 4  を押す  
  - 「ピー」と鳴って着信記録が消去されます。

# 着信の種類に合わせて着信音を変える (着信鳴り分け)

ナンバー・ディスプレイのご契約が必要です。

電話がかかってきたときに、着信の種類に合わせて着信音を変えることができます。

また、親機は短縮ダイヤルおよびワンタッチダイヤル、子機は電話帳に登録されている方からかかってきたときの着信音も変えることができます。

## 親機 鳴り分けを設定する

### 操作のしかた

親機に受話器を置いた状態で…

1 キャッチ 再ダイヤル/着信記録  
登録 ④ の順に押す

## 2 鳴り分けを設定したい着信の種類を選ぶ

- ① : 非通知の電話
- ② : 公衆電話からの電話
- ③ : 表示圏外からの電話
- ④ : 短縮ダイヤルまたはワンタッチダイヤルに登録されている方からの電話

## 3 着信音色 を押して着信音を選ぶ

通話音質

- 現在設定されている着信音が鳴り、押すたびに次の着信音が鳴ります。
- 着信音の種類は、「(親機) 着信音を変える」(☎ 84ページ) と同じです。「ピピッ」と鳴るところは、「着信鳴り分け解除」の項目です。
- 着信音の種類は表示されません。

## 4 キャッチ を押す

- 「ピー」と鳴って親機の鳴り分けが設定されます。
- 続けて他の鳴り分けを設定するときは、操作1からくり返します。

### ■ 途中で操作を止める

内線  
 を押します。  
停止

## 子機 鳴り分けを設定する

### 操作のしかた

待受画面で…

1 を押して で  
「チャクシンナリワケ」を選ぶ

チャクシンネイロ  
▶チャクシンナリワケ

2 を押して で鳴り分けを設定したい着信の種類を選ぶ

▶デンワチョウナリワケ  
ヒツウチナリワケ

デンワチョウナリワケ : 電話帳に登録されている方からの電話

ヒツウチナリワケ : 非通知の電話

コウシュウナリワケ : 公衆電話からの電話

ケンガイナリワケ : 表示圏外からの電話

3 を押して で着信音を選ぶ

デンワチョウナリワケ  
◆ネイロセントク

- 現在設定されている着信音が鳴り、押すたびに次の着信音が鳴ります。
- 着信音の種類は、「(子機) 着信音を変える」(☎ 84ページ) と同じです。「ピピッ」と鳴るところは、「着信鳴り分け解除」の項目です。
- 着信音の種類は表示されません。

4 を押す

- 「ピー」と鳴って子機の鳴り分けが設定され、待受画面に戻ります。
- 続けて他の鳴り分けを設定するときは、操作1からくり返します。

### ■ 途中で操作を止める

を押します。

# 番号を通知しない電話をお断りする (非通知お断り)

ナンバー・ディスプレイのご契約が必要です。

非通知(「184をダイヤル」または「回線ごと非通知」)の電話がかかってきたとき、着信音を鳴らさずに相手にお断りメッセージ流すことができます。

## 電話がかかってくると

「サイレントお断り」に設定しているとき着信音を鳴らさずに、下記のメッセージが3回流れて、電話が切れます。

### お断りメッセージ

おそれいりますが電話番号の前に186を付けてダイヤルするなど、番号を通知しておかけ直してください。

- メッセージや相手の声は、聞こえません。



## 親機 設定/解除する

### 操作のしかた

親機に受話器を置いた状態で…

1 キャッチ  登録 再ダイヤル/着信記録 **③** の順に押す

2 「サイレントお断り」に設定するときは **②** を押す

設定を解除するときは

**①** を押す

- はじめは、解除されています。

3 キャッチ  登録 を押す

- 親機のディスプレイに **お断り** と表示されません。

## 親機 非通知からの通話をかたんに「サイレントお断り」に設定する

### 操作のしかた

親機に受話器を置いた状態で…

1 非通知お断り設定 **①** **①** を押す

- 親機のディスプレイに **お断り** と表示し、サイレントお断りが設定されます。
- もう一度押すと解除されます。

## お知らせ

- ナンバー・ディスプレイのサービスを利用する設定になっていないと、非通知お断りは設定できません。(P.71ページ)

# 特定の番号の電話を受けない (特定番号お断り)

ナンバー・ディスプレイのご契約が必要です。

電話を受けたくない相手先の電話番号を30件まで登録できます。登録した相手から電話がかかってくる  
と着信音を鳴らさずに相手にお断りメッセージを流すことができます。

## 電話がかかってくると

「サイレントお断り」に設定しているとき  
着信音を鳴らさずに、下記のメッセージが3回流れて、電話が切れます。

### お断りメッセージ

この電話はお受けすることができません。

- メッセージや相手の声は、聞こえません。

## 親機

### 設定する

#### 操作のしかた

親機に受話器を置いた状態で…

1 キャッチ 再ダイヤル/着信記録  
  ①の順に押す

2 「サイレントお断り」に設定するときは  
⑥を押す

設定を解除するときは

⑦を押す

- はじめは、解除されています。

3 キャッチ  
 を押す

- 親機のディスプレイに **お断り** と表示されます。

## 親機

### 特定番号を登録する

#### 操作のしかた

親機に受話器を置いた状態で…

1 キャッチ 再ダイヤル/着信記録  
  ②の順に押す

- 現在の登録件数が表示されます。

2 電話番号を市外局番から入力する (最大20ケタ)

- すでに30件登録されているときは「ピピピピ」と鳴り、登録できません。

3 キャッチ  
 を押す

- すでに登録されている電話番号を再度登録しても、同じ番号に上書きされます。
- 続けて他の電話番号を登録するときは、操作1からくり返します。

## 親機 登録した特定番号を確認/消去する

#### 操作のしかた

親機に受話器を置いた状態で…

1 キャッチ 再ダイヤル/着信記録  
  ②の順に押す

- 現在の登録件数が表示されます

2  を押す

0323456789

- もっとも新しく登録した電話番号が表示されます。

3  または  を押して、  
電話番号を確認する



-  : 1件新しい電話番号が表示されます。

-  : 1件古い電話番号が表示されます。

4 消去するときは  を押す

- 着信記録の電話番号を特定番号に登録するには  
「特定番号を登録する」の操作2で

再ダイヤル/着信記録

 を押し、 または  で登録したい  
電話番号を選びます。

登録したい電話番号が表示されたら、キャッチ  
 を押し  
ます。

## お知らせ

- ナンバー・ディスプレイのサービスを利用する設定になっていないと、特定番号お断りは設定できません。(P.71ページ)
- 特定番号に登録していない相手から電話がかかってきたときは、着信音が鳴ります。
- 留守設定をしていなくても特定番号お断りは働きます。

# 登録した番号の電話だけ受ける (選んで着信)

ナンバー・ディスプレイのご契約が必要です

あらかじめ、日付・時刻の設定が必要です。

あらかじめ登録した相手先の電話だけを受けるように設定できます。(選んで着信)  
登録できる番号は最大5件です。

- 登録していない相手先から電話がかかってくると…  
着信音を鳴らさずに、留守応答メッセージを流します。このとき、相手の声は聞こえません。



- 「選んで着信」をする時間を設定することができます…  
例) お子様がひとりで留守番をされているときに、ご両親からの電話だけ鳴るように設定することができます。



登録した番号の電話だけ受ける (選んで着信)

ナンバー・ディスプレイ

## 親機 着信させる番号を登録する

この操作で番号を登録したあと、「特定の時間だけ選んで着信を行う」(2次ページ)の操作で、機能の設定をしてください。

### 操作のしかた

親機に受話器を置いた状態で…

- 1 **登録** (登録) **選んで着信設定** (選んで着信設定) **迷惑電話** (迷惑電話) **2** の順に押す  
●現在の登録件数が表示されます。

## 2 電話番号を入力する (最大20ケタ)

- 電話番号は市外局番から登録してください。

## 3 **登録** を押す

- 登録できる番号は最大5件です。

## 親機 登録した番号を確認/消去する

### 操作のしかた

- 1 **登録** (登録) **選んで着信設定** (選んで着信設定) **迷惑電話** (迷惑電話) **2** の順に押す  
●現在の登録件数が表示されます。

## 2 **#** を押す

0323456789

- もっとも新しく登録した電話番号が表示されます。

## 3 **\*** または **#** を押して、電話番号を確認する

- \*** : 1件新しい電話番号が表示されます。

- #** : 1件古い電話番号が表示されます。

## 4 消去するときは **0** を押す

## 登録した番号の電話だけ受ける（選んで着信）

親機

### 特定の時間だけ「選んで着信」を行う

選んで着信を行う時間を設定できます。時間を決めずに選んで着信を行いたいときは、開始時刻と終了時刻を同じにしてください。  
はじめは時間指定は設定されていません。

#### 操作のしかた

1    ①の順に押す

2  を押して開始時刻を入力する  
(4ケタ、24時間制)

3  を押して終了時刻を入力する  
(4ケタ、24時間制)

4  を押す  
●親機のディスプレイに **選んで着信** と表示されます。

親機

### 「選んで着信」をかんたんに設定する

開始時刻や終了時刻は、前回設定した内容を引き継ぎます。変更したいときは「特定の時間だけ選んで着信を行う」(P.76 左記) で設定してください。



#### 操作のしかた

1 待受画面で  を押す  
選んで着信設定

- 親機のディスプレイに**選んで着信**と表示し、選んで着信が設定されます。
- もう一度押すと解除されます。

#### ■ 選んで着信を解除する

①選んで着信が設定されているときに  を押す

または、   の順に押す

①  を押す

②  を押す

登録した番号の電話だけ受ける（選んで着信）

ナビゲーション  
ディスプレイ

#### お知らせ

- 日付・時刻を設定していないと、特定の時間だけ選んで着信を行うことができません。
- 選んで着信の番号が登録されていないときは、着信があってもこちらの着信音は鳴らず、留守録応答のみが動作します。
- 非通知お断り (P.76 ページ) や、特定番号お断り (P.77 ページ) が設定されているときは、お断りメッセージが流れます。

# キャッチホンを利用する

**キャッチホンのご契約が必要です。**

「キャッチホン」サービスとは、電話でお話しているときでも、別の人からかかってきた電話に出ることができるNTTのサービスです。

親機の  または子機の  は、NTTの通話着信サービス「キャッチホン」を利用するためのボタンです。「キャッチホン」をご利用になるには、NTTとの契約が必要です（基本使用料金が毎月必要です）。

**親機・  
子機**

**キャッチホンを受けるとき**

**操作のしかた**

**1** 通話中に、他の方からの電話がかかってくると…  
**キャッチホンの信号音が鳴る**

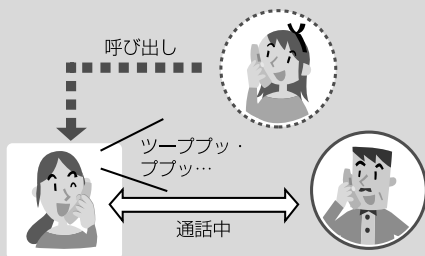

**2** もとの通話を保留にして、かかってきた電話を受けるには…

親機の  または  
子機の  を押す

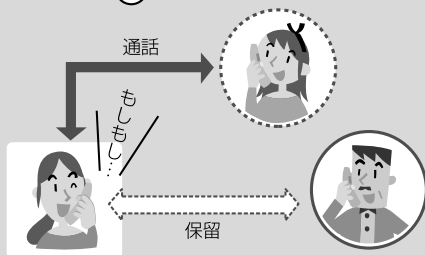

●保留中の方には、保留メロディが流れます。

**3** もとの通話に戻すときは…

親機の  または  
子機の  を押す

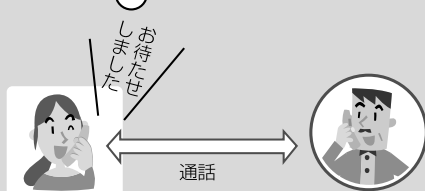

**親機**

**キャッチホンを利用していても  
通話の切り換えができないときは**

下記の操作でフッキング時間を変えてみてください。

**操作のしかた**

親機に受話器を置いた状態で…

**1**   **#**  **6** の順に押す

**2** 「0.4秒」に設定するときは  
**①** を押す

「0.6秒」に設定するときは  
**②** を押す

「0.8秒」に設定するときは  
**③** を押す

●はじめは、「0.8秒」になっています。

**3**  を押す

●子機で  を押したときのフッキング時間も親機で設定した時間と同じになります。

**お知らせ**

- キャッチホンを受けると通話時間が正しくお知らせできないことがあります。
- (親機) または  (子機) を押すと、フックスイッチをすばやく「ポン」と押すこと(フッキング)と同じ働きになります。これらのボタンを使えば、誤って電話を切ってしまうことがあります。
- キャッチホンを利用するとき以外に  (親機) または  (子機) を押すと、通話が切れてしまいますので、ご注意ください。
- キャッチホン・ディスプレイで受けたときは、お断り設定(非通知、特定番号)は働きません。

キャッチホンを利用する

# キャッチホン・ディスプレイを利用する

## キャッチホン・ディスプレイのご契約が必要です。

キャッチホン・ディスプレイとは、通話中に他の方から割り込みで電話がかかってくると、その電話番号などをディスプレイに表示させるサービスです。

子機では電話帳に登録されている方からの割り込みがあった場合は、名前が表示されます。割り込んできた方の名前や電話番号を確認して、通話を切り替えることができます。

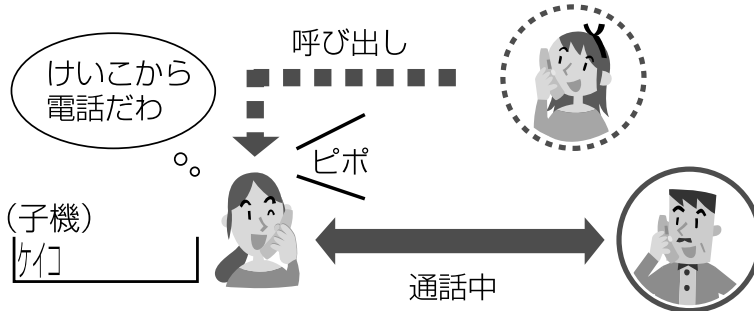

- ご利用には、NTTとの契約が必要です。詳しくは、局番なしの「116番」、またはお近くのNTT支店・営業所までお問い合わせください。また、キャッチホン・ディスプレイを利用するためには、NTTへ申し込みを行ったあと、下記の利用設定を行います。

### 親機 サービスの利用を設定/解除する

はじめは、サービスを利用しない設定になっています。

#### 操作のしかた

親機に受話器を置いた状態で…

キャッチ

1  登録  #  \* の順に押す

2  8 を押す

3  1 を押す

- サービスの利用をやめるときは、 0 を押します。

キャッチ

4  登録 を押す

### 親機・子機 キャッチホンを受ける

#### 操作のしかた

1 通話中に、他の方から電話がかかってくると…  
キャッチホンの信号音が鳴り、電話番号または名前が表示される

2 もとの通話を保留にして、かかってきた電話を受けるには…

キャッチ

親機の  登録 または

子機の  カナ/キャッチ を押す

- 保留中の方には、保留メロディが流れます。

3 もとの通話に戻すときは…

キャッチ

親機の  登録 または

子機の  カナ/キャッチ を押す

## お知らせ

- 必ず上記サービスの利用設定をしてください。電話番号などが表示されません。
- 保留中、通話録音中や留守応答中に電話がかかってきたときは、電話番号を受信できません。
- キャッチホンIIで割り込み音の回数を「0」に設定すると、キャッチホン・ディスプレイは動作しません。
- キャッチホン・ディスプレイで受けた電話番号は、着信記録に残ります。
- キャッチホン・ディスプレイの表示内容はナンバー・ディスプレイと同じです (P.70ページ)
- 番号通知ができない地域、または回線については、最寄りのNTTにお問い合わせください。
- 次のようなときは、電話番号を表示できない場合があります。
  - 大きな声で通話しているときや周囲が騒がしいとき
  - 本電話機からNTTの交換機まで距離が離れすぎているとき
  - 通話中に音声を誤認識して数秒間無音状態になることがあります。故障ではありません。

# 着信音 / 受話音 / スピーカーの音量を変える

親機

## 着信音量を変える / 鳴らさないようにする

### 操作のしかた

親機に受話器を置いた状態で…

1 着信/スピーカー音量  を押す

→ 小 → 標準 → 大 → 特大

- 押すたびに変わります (表示はされません)。
- はじめは、「標準」になっています。

鳴らさないようにするには、  
「ピー」と鳴るまで (約5秒間)

着信/スピーカー音量  を押し続ける

- ディスプレイに 着信音  が表示されます。
- 再び、着信音を鳴らすには、着信/スピーカー音量  を押します。(音量が「小」になります。)

親機

## スピーカー音量を変える

### 操作のしかた

オンフックダイヤルやお名前ワンタッチダイヤルまたは留守録音の再生中など、スピーカーから音が聞こえているときに…

1 着信/スピーカー音量  を押す

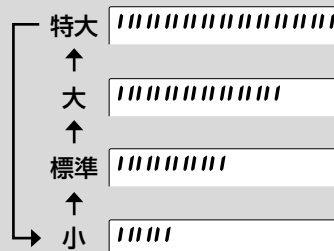

- 押すたびに変わります。
- はじめは、「標準」になっています。

親機

## 受話音量を変える

### 操作のしかた

通話中に…

1  受話音量 を押す

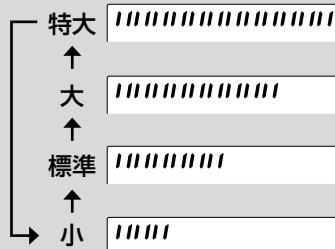

- 押すたびに変わります。
- はじめは、「標準」になっています。

親機

## 通話音質を変える

### 操作のしかた

通話中に…

1 着信音色  / 通話音質  を押す

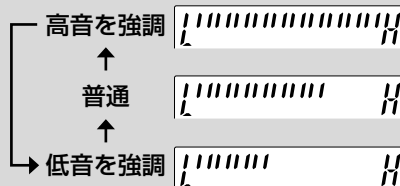

- 押すたびに変わります。
- 通話を終了しても設定は保持されます。

着信音 / 受話音 / スピーカーの音量を変える

いそひれお

## お知らせ

- 着信音を鳴らさない設定にしても、親機や子機からの着信音は「プルルル プルルル」と最小の音量で鳴ります。
- 親機や子機でスピーカー音量を大きくしたとき、音が途切れることがありますが、故障ではありません。
- 親機、子機ともに着信音を鳴らさない設定をしているときは、外から電話がかかってきても着信音は鳴りません。

# 着信音／受話音／スピーカーの音量を変える

## 子機 着信音量を変える／鳴らさないようにする

### 操作のしかた

待受画面で…

1 を押して で「チャクシンオンリョウ」を選ぶ

ユウセンヨビ タシ  
▶チャクシンオンリョウ

2 を押し、 で「ダイ」「ヒョウジュン」「ショウ」「キリ」のいずれかを選ぶ

ダイ  
▶ヒョウジュン

●はじめは、「ヒョウジュン」になっています。

3 を押す

- 「ピー」と鳴って、待受画面に戻ります。
- 「キリ」に設定すると **着信音切** が表示されます。

## 子機 受話音量を変える

### 操作のしかた

通話中に…

1 を押す

特大 オリヨ ■■■■

↑

大 オリヨ ■■■

↑

標準 オリヨ ■■

↑

小 オリヨ ■

●押すたびに変わります。  
●はじめは、「標準」になっています。

## 子機 スピーカー音量を変える

### 操作のしかた

スピーカーホン通話中、スピーカー受話中や留守録音の再生中など、スピーカーから音が聞こえているときに…

1 を押す

特大 オリヨ ■■■■

↑

大 オリヨ ■■■

↑

標準 オリヨ ■■

↑

小 オリヨ ■

●押すたびに変わります。  
●はじめは、「標準」になっています。

## 子機 通話音質を変える

### 操作のしかた

通話中に…

1 を押す

ヒクイ → フツウ → タカイ

●押すたびに変わります。  
●ディスプレイに約5秒間表示されます。  
●通話を終了しても設定は保持されます。  
●「フツウ」を選ぶと「ピピッ」と鳴ってお知らせします。

## お知らせ

- 着信音を鳴らさない設定にしても、親機や子機からの着信音は「ブルルル ブルルル」と最小の音量で鳴ります。
- 親機や子機でスピーカー音量を大きくしたとき、音が途切れることがありますが、故障ではありません。
- 優先呼出 (☎ 66ページ) を設定した子機の着信音量を「キリ」にしているときは、外から電話がかかってきても、親機、子機ともに着信音は鳴りません。
- 親機、子機ともに着信音を鳴らさない設定にしているときは、外から電話がかかってきても着信音は鳴りません。

着信音／受話音／スピーカーの音量を変える

1-2-141414



# 着信音（音色）を変える

電話がかかってきたときの着信音（音色）を変えることができます。  
着信音は10種類の中から選ぶことができます。

## 親機 着信音を変える

### 操作のしかた



親機に受話器を置いた状態で…

- 1 着信音色  
通話音質  を押す  
● 現在設定されている着信音色で鳴ります。  
着信音色  
●  を押すたびに、着信音の種類が切り替わって鳴ります。  
通話音質  
● 押したときの着信音色が選択されます。

## 子機 着信音を変える



### 操作のしかた

待受画面で…

- 1  を押して  で「チャクシンネイロ」を選ぶ  

チャクシンオンリョウ
▶チャクシンネイロ
- 2  を押す  

チャクシンネイロ
◆ネイロセンタク

  
● 現在設定されている着信音色で鳴ります。
- 3  を押して、着信音の種類を選ぶ  
● 選んだ着信音色の種類で鳴ります。  
● 着信音の種類は表示されません。
- 4  を押す  
● 「ピー」と鳴って、待受画面に戻ります。

## ■ 着信音の種類

着信音の種類は、親機・子機ともに下記の10種類です。  
はじめは、どちらも「ブルルル ブルルル」に設定されています。

曲名はディスプレイには表示されません。 音を聞きながら設定してください。	
1	ブルルル ブルルル
2	ポロロロ ポロロロ
3	ピロロ ピロロ
4	ショートメロディ①
5	ショートメロディ②
6	ショートメロディ③
7	ショートメロディ④
8	ショートメロディ⑤
9	ジムノペティ
10	ジュピター

## お知らせ

- 親機または子機からの内線呼出の着信音は変わりません。

# 充電電池の交換をする

子機の充電電池は消耗品です。長時間充電してもすぐに充電電池の容量がなくなるときは、交換が必要です。純正品の新しい別売の充電電池（形名A-002）に交換してください（☞ 96ページ）。使用頻度にもよりますが、約2年程度で使用できなくなります。

## 充電電池を交換する

- 1 充電電池ふたを取り外す
- 2 古い充電電池を取り外す  
充電電池を取り外すと、子機の時刻登録が消えます。
- 3 新しい充電電池を入れ、充電する

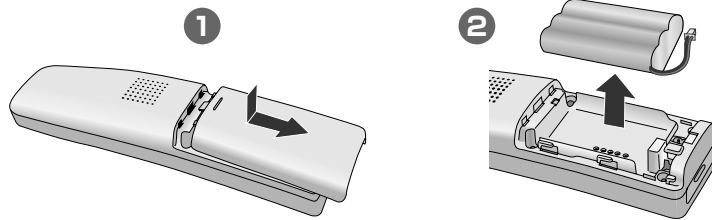

- 3 「充電電池をセットして子機を充電する」（☞ 22ページ）の操作で、新しい充電電池を入れて10時間以上充電する

### ■ 充電式電池のリサイクルご協力をお願い

この商品には、ニッケル水素充電電池を使用しています。  
この電池は、リサイクル可能な貴重な資源です。  
電池の交換、廃棄に際しては、リサイクルにご協力ください。



ニッケル水素充電電池の  
リサイクルにご協力ください。

- 交換後不要になった電池、及び使用済み製品から取外した電池のリサイクルに際しては、ショートによる発煙、発火の恐れがありますので、端子を絶縁するためにテープを貼るかポリ袋に入れてリサイクル協力店にある充電式電池回収BOXに入れてください。
- リサイクル協力店へのお問い合わせは、下記をお願いします。
  - ・この商品またはニッケル水素充電電池をお買いあげいただいた販売店または「当店は充電式電池のリサイクルに協力しています。」のステッカーを貼ったシャープ商品取り扱い店
  - ・（社）電池工業会小型二次電池再資源化推進センター、および充電式電池リサイクル協力店くらぶ事務局詳しくは、（社）電池工業会ホームページ「<http://www.baj.or.jp/>」をご覧ください。
- 電池を分別廃棄している市町村がありますので、その場合は市町村の条例に基づいて廃棄してください。
- リサイクル時のご注意
  - ・電池はショートしないようにしてください。火災・感電の原因となります。
  - ・外装カバー（被覆・チューブなど）をはがさないでください。
  - ・電池を分解しないでください。

### ⚠ 警告

充電電池のビニールカバーをはがしたり、キズをつけないでください。充電電池の液が漏れたり、発熱・破裂させる原因となります。

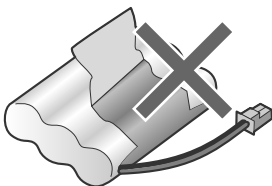

# 子機を増やす

## 増設する子機について

- 増設できる子機の台数：付属の子機と合わせて 4台まで

JD-V33CLは、あと3台まで

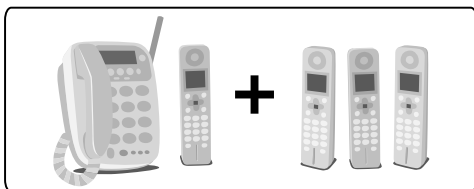

JD-V33CWは、あと2台まで

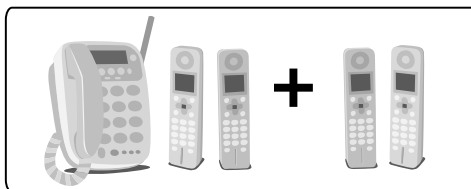

- 増設できる機種：JD-KS17、JD-KS15、JD-KS11、JD-KS21 (P.96ページ)。  
※他の子機は増設できませんのでご注意ください。(2008年6月現在)
- 子機を増設する方法は、増設子機に付属している「子機増設登録操作説明書」をご覧ください。

- JD-V33CL/JD-V33CWに増設した場合の機能比較

機能名	機種名	付属の子機	JD-KS17 (付属の子機と同等)	JD-KS15	JD-KS11	JD-KS21
電話機能	電話帳機能	○ (100人×1番号)	○ (100人×1番号)	○ (100人×1番号)	○ (100人×1番号)	○ (100人×2番号)
	液晶表示	カナ表示	カナ表示	カナ表示	カナ表示	漢字表示
	液晶バックライト	オレンジ	オレンジ	イエロー グリーン	オレンジ	オレンジ
	電話帳転送 (子機⇄子機)	○	○	○	○	○
	再ダイヤル	○ (10件)	○ (10件)	○ (10件)	○ (10件)	○ (10件)
	優先呼出	○	○	○	○	○
	アラーム	○	○	○	○	○
	子機間通話	○	○	○	○	○
	受話音量切換	4段階	4段階	4段階	4段階	4段階
	電波サポート機能	子機で設定	子機で設定	子機で設定	常に設定※ <sup>1</sup>	子機で設定
ナンバーディスプレイ機能	番号・名前表示	○	○	○	○	○
	着信記録	○	○	○	○	○
	着信鳴り分け	○	○	○	○	○
	キャッチホン・ディスプレイ	○	○	○	○	○
	ネーム・ディスプレイ	×	×	×	×	○※ <sup>2</sup>

※ 1：JD-KS11を増設すると、電波サポートが常に設定されます。このため、連続通話時間は約4時間になります。

※ 2：親機は、ネーム・ディスプレイに対応していませんが、JD-KS21では表示可能です。

# 内線電話機 (PBX・ホームテレホン) として使う

PBX (構内交換機) やホームテレホンの内線電話機としてお使いになるときは、下記の内容をご覧ください。

## 親機・子機

## 外線に電話をかける

### 操作のしかた

- 1**  親機 : 受話器を取る  
 子機 :  を押す

### 2 外線につなぐ番号を押す



- 一般的には「0」がよく使われています。設置するPBXによっては番号が異なることがあります。

### 3 「ツー」という音が聞こえたら、相手の方の電話番号を押す

#### ■ 再ダイヤルや電話帳を使えるようにするには

外線への電話を再ダイヤルしたり、短縮ダイヤル、ワンタッチダイヤル、電話帳を使ってかけるときは、外線につなぐ番号と相手の方の電話番号の間に、発信音を待つ時間 (ポーズ時間) を加えておく必要があります。

ポーズ時間は、外線につなぐ番号を押したあと、

親機では  、子機では  を押して追加します。

- 1回押すと約4秒、2回目からは約2秒の間隔があきます。
- 次に同じ相手の方に電話をかけるときは、再ダイヤルが使えます。
- 短縮ダイヤルや電話帳に電話番号を登録する

ときは、外線につなぐ番号に続けて 

または  を押し、ポーズ時間を加えてから電話番号を登録します。

ディスプレイ上のポーズ時間の表示は、親機では [ 〇 ]、子機では [ \_ ] となります。

### お知らせ

- PBX やホームテレホンの種類によっては、操作方法が異なることがあります。
- PBX やホームテレホンの種類によっては、おまかせ回線設定で正しく選べないことがあります。このときは、手動で回線種別を設定してください。(1-2-10-18ページ)
- PBX (構内交換機) やホームテレホンに接続するときは、ナンバー・ディスプレイサービスをご利用になれません。
- PBX やホームテレホンに接続する場合は、ナンバー・ディスプレイの利用を解除してください。利用する設定になっていると、電話を受けられない場合があります。(1-2-10-71ページ)

# 操作ができなくなったとき

衝撃や過大な静電気を受けたとき、落雷などで電源電圧の異常が起きたとき、また誤った操作をしたときなど、操作を受け付けなくなるなどの異常が発生することがあります。

このようなときは、次の操作をお試してください。

それでも正しく動作しないときは、登録初期化をすると正常に戻ることもあります。

ただし、登録初期化をすると、電話帳に登録した内容など、全てのデータが消えてお買いあげ時の状態に戻りますので、ご注意ください。

## 親機 操作ができなくなったとき

この操作をすると、以下の内容はお買い上げ時の設定に戻りますので、登録し直してください。

日時、約2時間有効なお断り（非通知）、優先呼出など

**1** 電話機コード、ACアダプターを抜く

**2** 親機の受話器を取り上げた状態で、約5分そのままにしておく

**3** 親機に受話器を戻し、電話機コードとACアダプターをつなぐ

**4** 「ピー」と鳴ったら、操作する

## 子機 操作ができなくなったとき

この操作をすると、時刻の登録が消えます。

**1** 充電機のコネクタをはずして、もう一度、取り付ける

## 親機 登録内容をすべて消して、お買いあげ時の状態にする

子機の増設登録は消えません。

### 操作のしかた



**1**    を押す

**2**  を4回押す



**3**  を押す  
●初期化されます。

## 子機 登録内容をすべて消して、お買いあげ時の状態にする

### 操作のしかた

**1**  を押して  で「システムセッテイ」を選ぶ

デモンワチョウテンソウ  
▶システムセッテイ

**2**  を押して  で「トウロクシヨキカ」を選ぶ

デモンパ°サホ°ート  
▶トウロクシヨキカ

**3**  を押す

シヨキカシマスカ?

**4**  を押す

●初期化されます。

# こんなときは

次のような場合は故障ではないことがありますので、修理を依頼される前に、もう一度お調べください。それでも具合の悪いときは、101 ページ「保証とアフターサービス（よくお読みください）」をご覧ください。え修理を依頼してください。

## ひかり電話などの光回線 / IP電話 / ADSL / ISDNをお使いのとき

IP電話やADSL、ISDNをご利用の場合、電話機を正しく設定し、動作に必要なサービス（ナンバー・ディスプレイなど）を契約していても、下記の現象が発生することがあります。

### ひかり電話などの光回線を使っていると…

症状	ご確認ください	参照ページ
特定の番号だけつながらない	●一部つながらない番号があります。詳しくは、契約電話会社にお問い合わせください。	—
電話をかけられない	●ひかり電話をお使いのときに携帯ととくダイヤルを設定すると、携帯電話にかけられなくなります。携帯ととくダイヤルを「使用しない」に変更してください。	64
ナンバー・ディスプレイが動作しない	●VoIPアダプターの設定が必要です。契約内容の確認や、VoIPアダプターの設定方法については契約電話会社にお問い合わせください。	—

### IP電話 / ADSLを使っていると…

症状	ご確認ください	参照ページ
電話をかけられない	●契約されている回線種別が合っていないと、0120（フリーダイヤル）などの番号にかからないことがあります。契約されている回線種別に設定してください。 ●一部つながらない番号があります。詳しくは、契約電話会社にお問い合わせください。	18 —
ナンバー・ディスプレイが動作しない	●スプリッタを含むADSL機器を取り外して、改善されるか確認してください。改善されるときは、ADSL業者にご相談ください。改善されないときは、お買いあげの販売店またはシャープお客様相談センターにご相談ください。	101
電話の音が聞こえにくい・雑音が入る / 受話器を取ると「キーン」という音が出る	●スプリッタを含むADSL機器を取り外して、改善されるか確認してください。また、回線からスプリッタまでの配線を短くして、改善されるか確認してください。改善されるときは、ADSL業者にご相談ください。改善されないときは、お買いあげの販売店またはシャープお客様相談センターにご相談ください。 ●「回線調整」の設定を変更してください。それでも改善しないときは、ADSL業者へお問い合わせください。	101 68

### ISDNを使っていると…

症状	ご確認ください	参照ページ
電話の音が聞こえにくい・雑音が入る	●「回線調整」の設定を変更してください。それでも改善しないときは、ターミナルアダプターのメーカーへお問い合わせください。	68

電話機能

症状	ご確認いただきたいこと	参照ページ
電話がかかけられない	<ul style="list-style-type: none"> <li>● 親機の受話器コードと電話機コードは、確実に差し込んでいますか。</li> <li>● 回線種別は正しく合っていますか。</li> <li>● 回線種別を変更契約されていませんか(回線種別を合わせてください)。</li> <li>● ISDN回線をご利用の場合、ターミナルアダプターの接続方法や設定は正しいですか。</li> <li>● ADSL回線をご利用の場合、スプリッタの接続方法は正しいですか。</li> <li>● 親機または子機、他の子機が使用中ではありませんか。</li> </ul> <p><b>子機</b></p> <ul style="list-style-type: none"> <li>● 親機から離れすぎではありませんか。</li> <li>● 電波が干渉しやすい環境で使っている場合は、子機を移動してお使いいただくか、「電波サポート設定」をしてください。</li> <li>● 無線LAN機器やルータなどを近くでお使いの場合は、それらの機器から離すか、「回避チャンネル設定」を変更してください。</li> </ul>	16 18 18 21 20 — 8 8、69 68
フリーダイヤル、天気予報や、184/186を付けて電話をかけられない	<ul style="list-style-type: none"> <li>● ADSL、ISDNやIP電話などを使用しているときは、ご契約の回線種別に合わせて、電話機の設定を手動で行ってください。</li> </ul>	18
着信音が鳴らない	<p><b>親機</b></p> <ul style="list-style-type: none"> <li>● 子機に「優先呼出」が設定されていませんか。</li> <li>● 着信音量の設定が「切」になっていませんか。</li> </ul> <p><b>子機</b></p> <ul style="list-style-type: none"> <li>● 親機のACアダプターがはずれていませんか。</li> <li>● 親機のアンテナはきちんと立っていますか。</li> <li>● 充電機の容量が少なくなっていますか。</li> <li>● 親機から離れすぎではありませんか。</li> <li>● 着信音量の設定が「キリ」になっていませんか。</li> <li>● 電波が干渉しやすい環境で使用していませんか。</li> <li>● 他の子機に「優先呼出」が設定されていませんか。</li> <li>● 親機や他の子機、携帯電話の充電器が近くにありませんか。</li> <li>● 「迷惑電話お断り」「非通知お断り」「特定番号お断り」「選んで着信」が設定されていませんか。</li> </ul>	66 82 16 16 15 8 83 8 66 — 38~39 76~79
親機または子機が呼び出せない	<ul style="list-style-type: none"> <li>● 親機のACアダプターがはずれていませんか。</li> <li>● 親機のアンテナはきちんと立っていますか。</li> <li>● 子機の充電機の容量が少なくなっていますか。</li> <li>● 親機または子機が離れすぎではありませんか。</li> <li>● 電気雑音の発生しやすい所で使用していませんか。</li> <li>● 親機または子機、他の子機が使用中ではありませんか。</li> <li>● 停電中ではありませんか。</li> </ul>	16 16 15 8 — — 97
子機を充電器に置いてても充電されない	<ul style="list-style-type: none"> <li>● 充電器の電源コードがコンセントからはずれていませんか。</li> <li>● 停電中ではありませんか。</li> </ul>	22 97
親機のスピーカーの音が聞こえない	<ul style="list-style-type: none"> <li>● スピーカー音量の設定が「小」になっていませんか。スピーカー音量を大きくしてください。</li> </ul>	82
自分の声や相手の方の声が大きく聞こえて話づらい/ 受話器を持ち上げると「ピーピー」と鳴る	<ul style="list-style-type: none"> <li>● 親機の回線調整の設定を「小さく」にしてください。</li> </ul>	68

症状	ご確認いただきたいこと	参照ページ
通話中に雑音が入る	<ul style="list-style-type: none"> <li>●電話機コードと電源コードをいっしょにたばねていませんか。</li> <li>●受話音量が大きすぎると、雑音が入るときがあります。</li> <li>●ADSL回線をご利用の場合、スプリッタの接続方法は正しいですか。</li> </ul> <p>子機</p> <ul style="list-style-type: none"> <li>●親機のアンテナはきちんと立てていますか。</li> <li>●親機やPHS、携帯電話の充電器、その他の電気製品の近くで通話していませんか。</li> <li>●充電機の容量が少なくなっていますか。</li> <li>●親機から離れすぎていませんか。</li> <li>●電波が干渉しやすい環境で使っている場合は、子機を移動してお使いください。または「電波サポート設定」を行ってください。</li> <li>●無線LAN機器やルータなどを近くでお使いの場合は、それらの機器から離すか、「回避チャンネル設定」を変更してください。</li> </ul>	— 82、83 20  16 —  15 8 8、69  68
通話が途切れる	<ul style="list-style-type: none"> <li>●キャッチホン・ディスプレイをご利用でないのに、設定が「使用する」になっていませんか。</li> </ul>	81
ディスプレイ表示が勝手に動き、大きな音が鳴る	<ul style="list-style-type: none"> <li>●店頭などで商品案内に使用される「デモ表示」が起動しています。回線種別が設定されると起動しなくなります。</li> </ul>	17

### 留守番機能

症状	ご確認いただきたいこと	参照ページ
留守ボタンを押しても留守設定できない	<ul style="list-style-type: none"> <li>●録音できる時間（最大約10分）がなかったり、録音件数が50件になっていませんか。不要になった用件を消してください。</li> <li>●停電中ではありませんか。</li> </ul>	54  57 97
用件を録音できない おまかせ留守設定が働かない	<ul style="list-style-type: none"> <li>●録音できる時間（最大約10分）がなかったり、録音件数が50件になっていませんか。不要になった用件を消してください。</li> <li>●応答専用になっていませんか。留守録音に設定してください。</li> </ul>	54  57 60
知らない間に留守に設定されている	<ul style="list-style-type: none"> <li>●次の設定をしていた場合、設定条件によっては、電話がかかってきて応答し録音が終わると、留守設定になります。 <ul style="list-style-type: none"> <li>・おまかせ留守設定</li> <li>・ナンバー留守録</li> </ul> </li> </ul>	61 62

### キャッチホン・ディスプレイ

症状	ご確認いただきたいこと	参照ページ
相手先の電話番号が表示されない	<ul style="list-style-type: none"> <li>●NTTの「キャッチホン・ディスプレイ」サービスに契約していますか。サービスに契約してください。</li> <li>●「キャッチホン・ディスプレイ」の契約以外に「ナンバー・ディスプレイ」の契約と「キャッチホン、キャッチホンII、マジックボックス、ボイスワープII、話中転送」サービスの内、いずれかの契約が必要です。</li> <li>●この電話機のキャッチホン・ディスプレイの設定をしていますか。「使用する」の設定にしてください。</li> <li>●ファクシミリやホームテレホン、PBX（構内交換機）につないでいませんか。ファクシミリやホームテレホン、PBXにつながらないでください。</li> </ul>	81 70  81 —

ナンバー・ディスプレイ

症状	ご確認いただきたいこと	参照ページ
相手先の電話番号が表示されない	●NTTの「ナンバー・ディスプレイ」サービスに契約していますか。サービスに契約してください。	70
	●この電話機のナンバー・ディスプレイの設定を「使用しない」にしていませんか。 「使用する」に設定してください。	71
	●ファクシミリやホームテレホン、PBX（構内交換機）につないでいませんか。 ファクシミリやホームテレホン、PBX につながらないでください。	—
	●ISDNをご利用で、ターミナルアダプター（TA）が「ナンバー・ディスプレイを使用しない」設定になっていませんか。 ターミナルアダプター（TA）の設定を変更してください。	—
相手先の電話機にこちらの番号が表示されない	●発信者の電話番号を、通常で通知するご契約になっていますか？ 発信者の電話番号を相手先の電話機やファクシミリに表示する（通知する）/しないは、発信者側が現在お選びの通知方法によります。 通常非通知でご契約の場合で、番号を通知するときは186を付けてダイヤルします。 また、相手先がナンバー・ディスプレイ対応の電話機やファクシミリで、ナンバー・ディスプレイなどのサービスをご利用になっていることが必要です。	—
電話が受けられない	●「ナンバー・ディスプレイ」サービスの開始後、この電話機の設定を「使用しない」にしていると、電話がかかってきたとき、はじめに短い着信音が5～6回鳴ります。（このとき、電話に出ると切れてしまいます。） このあと、通常の着信音が鳴ります。 サービスの開始後は、「使用する」に設定してください。	71
ナンバー留守録されない	●設定が「解除」になっていませんか。 ナンバー留守録を設定してください。	62
	●「迷惑電話お断り」「非通知お断り」「特定番号お断り」の対象電話からかかってきた場合は、ナンバー留守録が動きません。 設定が必要でない場合は、解除してください。	38～39 76～77
着信鳴り分けしない	●通常着信音と同じ音色に設定していませんか。 着信音を変えてください。 ●親機の短縮ダイヤル、ワンタッチダイヤル、子機の電話帳に登録した番号は市外局番から登録しましたか。	75  46、 48～49
着信音が鳴らない	●「迷惑電話お断り」「非通知お断り」「特定番号お断り」「選んで着信」が設定されていませんか。 設定が必要でない場合は、解除してください。 「選んで着信」を設定している場合、登録されていない番号からの着信は、着信があっても着信音は鳴りません。留守応答のみが動作します。	38～39 76～79

# こんな音が聞こえたとき

親機		こんな音が聞こえたとき	
	音の種類	こんなときに鳴ります	音の意味は
登録操作をしているとき	「ピピピピ」	登録できないボタンを押しているときや登録できるケタ数より多くボタンを押したとき	操作がまちがっています。操作をやり直してください。
		登録中に1分（時計を合わせるときは2分）以上時間をあけたとき	操作をやり直してください。
子機を呼び出すとき	「ピピピピ」	子機の充電電池の容量が少なくなっているとき	子機を充電してください（☎22ページ）。
		電気雑音の発生しやすい所で使用しているとき	電気雑音の発生しやすい所から離れて使ってください。
		親機と子機が離れすぎているとき	子機を使用範囲に戻してください（☎8ページ）。

子機		こんな音が聞こえたとき	
	音の種類	こんなときに鳴ります	音の意味は
通話中	「ピッピッピッ…」	充電電池の容量が少なくなったとき	約1分後に電話は切れますので、通話を止めて充電器に戻してください。
		使用範囲をこえているとき	20秒後に電話は切れますので、すみやかに使用範囲内に戻ってください。
	「ピーピーピー…」	親機のACアダプターがはずれたとき	電話は切れてしまいます。親機のACアダプターをつないでください（☎16ページ）。
		停電になったとき	電話は切れてしまいます。親機を使用してください。
電話をかけるとき	「ピーピー」	親機または他の子機（JD-V33CW、またはJD-V33CLに子機増設時）が使用中のとき	親機または他の子機の使用が終わるまで待ってください。
		停電中のとき	親機を使用してください。
		親機と子機が離れすぎているとき	使用範囲内に戻ってください。
		親機のACアダプターがはずれているとき	親機のACアダプターをつないでください（☎16ページ）。
		電気雑音の発生しやすい所で使用しているとき	電気雑音の発生しやすい所から離れて操作してください。

# 電話機を移動するとき／お手入れするとき

## 電話機を移動するとき

転居などで電話機を移動するときに、電話機コードとACアダプターの両方を10分以上はずすと、登録した一部の内容が消えてしまいます。

### 電話機を移動したあとは

- ① 電話機コードとACアダプターをもとどおりつないでください。
  - おまかせ回線設定が働いて、回線種別が自動的に設定されます。
- ② 電話がかけられることを確かめてください。
- ③ 日付・時刻などの登録操作をやり直してください。

### ちょっとした移動をされるときは (約10分以内)

必ず、受話器を置いたまま移動してください。  
このときは、おまかせ回線設定が働きません。

受話器を取り上げたり、受話器がはずれたりすると、一部の登録内容がすぐに消えてしまいます。  
ただし、短縮ダイヤル、自作応答メッセージや着信記録などの内容は消えません。

回線をつなぎ変えたとき、回線種別が異なっていると、電話をかけることができないことがあります。  
このときは、自分でおまかせ回線設定を働かせてください。(☎18ページ)

### ■ 海外では使用できません

この電話機を使用できるのは日本国内のみです。  
海外では、接続できる電話機を法令で定めていますので、使用できません。

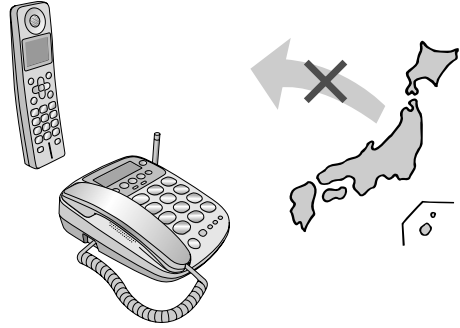

## お手入れするとき

表面が汚れたときは、乾いた布でふきます。

- 汚れがひどいときは水にひたした布をよくしぼってふきとり、乾いた布で仕上げてください。

薬品類（ベンジン・シンナーなど）は使わないでください。

- 変質・変色する場合があります。



- お手入れの際、油をささないでください。故障の原因となります。

# 仕様

仕様変更などにより、図や内容が一部異なる場合があります。ご了承ください。

項目	親機	子機	充電器
寸法	約169 (幅) (アンテナ含まず) × 216 (奥行) × 77 (高さ) mm (ハンドセット含む)	約44 (幅) × 35 (奥行) × 169 (高さ) mm	約75 (幅) × 93 (奥行) × 27 (高さ) mm
質量	約760g (ACアダプター含まず)	約150g (充電電池含む)	約130g
消費電力 (100V 60Hz AC)	子機外線通話中：約2.9W 待受時：約2.6W	約0.9W (急速充電中) / 約0.7W (待受時)	
直流抵抗	286Ω	—	—
静電容量	0.67μF	—	—
充電完了時間	—	約10時間	—
使用可能時間 (充電完了時)	—	待受時 (※1)：約200時間 通話時 (※2)：約6時間	—
電源	(ACアダプター) 入力：AC100V ±10% 50/60Hz 出力：DC10V、320mA	(ニッケル水素充電電池) DC3.6V、600mAh	入力：AC100V ±10% 50/60Hz
ダイヤル形式	押しボタン式パルスダイヤル / 押しボタン式トーンダイヤル		—
選択信号種別	DP信号 (10PPS/20PPS) / PB信号 (DTMF)		—
使用環境	温度 5℃～35℃ 相対湿度 30～85%RH		

- ※1 待受時とは、充電完了後、子機を充電器に置かずに、一度も通話しない状態のことです。通話したり、着信の着信音が鳴ったりすると待受時の使用可能時間は短くなります。また、圏外時も待受時の使用可能時間が短くなります。
- ※2 「電波サポート設定」を「セッテイ」にした場合は、子機の連続通話時間が約4時間になります。

# 別売品

この製品を正しく動作させるためにも、別売品は当社の純正品や指定品をお使いください。

● デジタルコードレス電話機／デジタルコードレスファクシミリ用増設子機

形名	色調	付属品	希望小売価格
JD-KS17	ホワイト	・専用充電器 ・充電池	16,800円 (税抜価格16,000円)
JD-KS15	ホワイト	・専用充電器 ・充電池	16,800円 (税抜価格16,000円)
JD-KS11	ホワイト	・専用充電器 ・充電池	16,800円 (税抜価格16,000円)
JD-KS21	ホワイト	・専用充電器 ・充電池	19,950円 (税抜価格19,000円)

● 充電池（ニッケル水素充電池）[シャープエンジニアリング（株）扱い]

形名	部品コード	流通コード	希望小売価格
A-002	UBATMA002AFZZ	142 932 0070	1,800円（税抜価格1,715円）

● 延長コード（モジュラープラグつき）[シャープエンジニアリング（株）扱い]

種類	部品コード	流通コード	希望小売価格
5m（2芯）（白）	QCNWG0121AFSA	142 512 0331	535円（税抜価格510円）
10m（2芯）（白）	QCNWG0122AFSA	142 512 0332	819円（税抜価格780円）

● 電話機壁掛けアダプター [シャープエンジニアリング（株）扱い]

流通コード	希望小売価格
142 685 0978	1,365円（税抜価格1,300円）

## お知らせ

- 希望小売価格は2008年6月現在のものです。

# 停電になったとき

停電した時や親機のACアダプターがはずれたときは、次のようになります。

## 親機は電話機として使えます

受話器を取って、電話をかけたたり、受けたりできます。

ただし、次の操作や機能などは働きません。

- 保留
- オフフックダイヤル
- 登録操作
- 留守番電話
- 音量の切り替え
- 液晶表示
- 特定番号お断り
- キャッチホン
- 優先呼出
- 子機との通話
- 着信記録
- 着信鳴り分け
- 非通知お断り
- 携帯とくとくダイヤル
- 迷惑電話お断り

また、通話中に通電しても、一度受話器を戻すまでは上記の操作や機能などは働きません。

## 通話中、保留メロディが流れているとき

### 子機で使用

- 電話は切れてしまいます。

### 親機で使用

- 親機に受話器を置いているとき（オフフックダイヤル）は、電話は切れてしまいます。
- 親機に受話器を置いていないときは、保留メロディは止まりますが、電話はつながったままです。

## 停電になったとき

- 停電すると、登録した一部の内容（※）のデータが消えてしまいます。  
ただし、短縮ダイヤル、自作応答メッセージや着信記録などの内容は消えません。  
（※）約2時間有効なお断り（非通知）、優先呼出など
- 日時は、停電しても電話回線につながっていれば消えません。停電して電話回線も使えないときは、約10分たつと消えます。

## 留守番電話は使えません

電話がかかってきても、留守応答はしません。（着信音は鳴ります。）

- 録音された内容は消えません。
- 電話機コードがつながっていれば、再び通電すると元の留守設定に戻ります。

## 着信音が変わります

「ピリリリリ…」と鳴ります。

- 再び通電すると、元の着信音に戻ります。

## ナンバー・ディスプレイの契約をしている

電話がかかってくると、はじめに短い着信音が6~7回鳴ります。このときに電話に出ると、電話は切れてしまいます。「ピリリリリ…」と長い着信音が鳴ってから電話にでてください。

## 子機は使えません

親機と子機の間で電波のやりとりができないため、子機は使用できません。

- 電話をかけるときは、親機を使用してください。

## アダプターに接続しているとき

停電すると電話が使えなくなるターミナルアダプター、ひかり電話対応機器、VolPアダプターなどに接続している場合は、電話をかけたり受けたりすることはできません。

# 登録／設定早見表

## 登録／設定項目一覧表（親機）

ボタン操作で登録・設定の項目を選ぶことができます。

	機能名／機能の説明	操作	参照ページ
え	選んで着信解除 選んで着信の解除ができます。	   	79
	選んで着信設定 選んで着信の設定ができます。	   	79
	選んで着信番号設定 選んで着信で着信させる番号を登録できます。	   	78
お	応答メッセージ 自作応答メッセージ録音 留守モード時の応答メッセージを録音できます。	   	59
	応答メッセージ 自作応答メッセージ再生／消去 録音した応答メッセージを再生／消去することができます。	   	59
	応答メッセージ メッセージ選択 自作応答メッセージや固定メッセージを変更することができます。	   	58
	お名前ワンタッチダイヤルの設定 電話がかかってきたとき、音声でお知らせする機能の設定ができます。	  	47
か	回避チャンネル設定 回避チャンネルを設定できます。	  	68
	回線種別選択 電話回線の種別を設定できます。	  	18
	回線調整 電話の音量を調整できます。	   	68
き	キャッチホン・ディスプレイ キャッチホン・ディスプレイの利用設定ができます。	   	81
	キータッチ音 ボタンを押したときに鳴る、「ピッ」という音（キータッチトーン）の有無を設定できます。	  	68
け	携帯とくとくダイヤル 携帯とくとくダイヤル機能の設定ができます。	   	64
ち	チャイム後自動登録 「チャイムでお断り」をしたあと、自動的に迷惑番号の登録やお断りを設定するかどうかを変更できます。	 	39
と	時計転送 停電などで親機の日時登録が消えたときに、子機の日時登録を自動的に転送させることができます。	   	25

	機能名/機能の説明	操作	参照ページ
な	ナンバー・ディスプレイ ナンバー・ディスプレイの利用設定ができます。	キャッチ 登録	71
	ナンバー・ディスプレイ 特定番号お断り 「特定番号お断り」の設定ができます。	キャッチ 登録	77
	ナンバー・ディスプレイ お断り番号の登録/消去 「お断り番号」を登録/消去できます。	キャッチ 登録	77
	ナンバー・ディスプレイ 非通知お断り 「非通知お断り」の設定ができます。	キャッチ 登録	76
	ナンバー・ディスプレイ 着信鳴り分け 着信鳴り分けの設定ができます。	キャッチ 登録	75
	ナンバー・ディスプレイ ナンバー留守録 ナンバー留守録の設定ができます。	キャッチ 登録	62
	ナンバー・ディスプレイ 迷惑電話登録番号消去 迷惑電話登録番号を消去できます。	キャッチ 登録	39
に	日時登録 日付と時刻を登録できます。	キャッチ 登録	24
は	発番号再生 ナンバー留守録の用件再生時に電話番号を再生するかどうかを設定できます。	キャッチ 登録	55
ふ	フッキング キャッチホンのフッキング時間を変更できます。	キャッチ 登録	80
む	無音時間設定 留守番電話応答メッセージ後の無音時間の長さを設定できます。	キャッチ 登録	61
る	留守設定 おまかせ留守設定 設定した着信音の回数が鳴ると自動的に留守応答にできます。	キャッチ 登録	61
	留守設定 留守応答の着信音の回数 留守設定時の着信音の回数を設定できます。	キャッチ 登録	60
	留守設定 応答専用 用件を録音しない応答専用を設定できます。	キャッチ 登録	60

## 機能項目一覧表（子機）

機能ボタンを押したあと、操作できる項目です。

機能名／機能の説明		操作	参照ページ
ルスバンデンワ	サイセイ	録音されている内容を再生できます。	56
	ルスセッテイキリカエ	留守番電話を設定できます。	54、55
	ゼンショウキョ	用件を全て消去できます。	57
ユウセンヨビダシ		優先呼出の設定ができます。	66
チャクシンオンリョウ		着信音の大きさを変更できます。	83
チャクシンネイロ		着信音の種類を変更できます。	84
チャクシンナリワケ		着信鳴り分け機能の設定ができます。	75
アラームセッテイ		アラームを鳴らす時刻などの設定ができます。	67
デンワチョウテンソウ		電話帳を別の子機に転送できます。	53
システムセッテイ	ニチジトウロク	日付と時刻を登録できます。	24
	キータッチトーン	ボタン操作音の設定ができます。	69
	クイックツウワ	クイック通話の設定ができます。	69
	シヨウシャヒョウジ	子機の使用者名を登録できます。	23
	LCD コントラスト	ディスプレイのコントラストを調整できます。	69
	デンバサポート	電波サポートの設定ができます。	69
	トウロクシヨキカ	登録した内容を全てお買いあげ時の状態にすることができます。	88
シヨウキョ	サイダイヤル	再ダイヤルを全て消去できます。	31
	チャクシンキロク	着信記録を全て消去できます。	74
	デンワチョウ	電話帳を全て消去できます。	52

# 保証とアフターサービス（よくお読みください）

## 保証書（裏表紙、107ページ）

- 保証期間…お買いあげの日から1年間です。  
保証期間中でも有料になることがありますので、保証書をよくお読みください。
- 修理に際しましては保証書をご提示ください。  
保証書の規定にしたがって販売店が修理させていただきます。

## 補修用性能部品の保有期間

- 当社はデジタルコードレス電話機の補修用性能部品の製品の製造打切後、7年保有しています。
- 補修用性能部品とは、その製品の機能を維持するために必要な部品です。

## お客様相談センターのご案内

修理・お取扱い・お手入れについての「ご相談」ならびに「ご依頼」および、万一、製品による事故が発生した場合は、お買いあげの販売店、または下記窓口にお問い合わせください。  
電話番号をお確かめのうえ、お間違いのないようおかけください。  
FAX送信される場合は、製品の形名やお問い合わせ内容のご記入をお願いいたします

### ●製品の形名

ジェイディー ブイ

シーエル

ジェイディー ブイ

シーダブル

**JD-V33CL**（子機1台タイプ） / **JD-V33CW**（子機2台タイプ）

よくあるご質問などは  
パソコンから検索できます。



シャープ お問い合わせ

検索

<http://www.sharp.co.jp/support/>



使い方や修理のご相談

【お客様相談センター】



**0120 - 663 - 700**

携帯電話・PHS OK

携帯電話・PHSからもご利用いただけます。

受付時間

●月曜～土曜：9:00～18:00

●日曜・祝日：9:00～17:00

（年末年始を除く）

■IP電話などからフリーダイヤルサービスをご利用いただけない場合は…

東日本相談室 〒261-8520 千葉県千葉市美浜区中瀬1-9-2

電話：043-351-1822 FAX：043-299-8280

西日本相談室 〒581-8585 大阪府八尾市北亀井町3-1-72

電話：06-6792-1583 FAX：06-6792-5993

## 長年ご使用の電話機の点検を！

愛情点検



このような  
症状は  
ありませんか？

- ACアダプターや電源コードが異常に熱い
- コゲくさい臭いがする
- ACアダプターや電源コードに深いキズや変形がある
- その他の異常や故障がある

## ご使用中止

故障や事故防止のため、ACアダプターや電源コードをコンセントから抜き、お客様相談センターにご相談ください。

保証とアフターサービス（よくお読みください）

「ご参考」

# 保証とアフターサービス（よくお読みください）

## 修理を依頼されるときは（持込修理）

- 「こんなときは」（P.89～92ページ）をご確認ください。  
それでも異常があるときは使用をやめて、必ず電源コードのプラグ、ACアダプター、充電電池を抜いてお買いあげの販売店にご連絡ください。
- 故障や電池消耗等による損失についての補償は致しかねますのでご了承ください。

## 保証期間中

- 修理に際しましては保証書をご提示ください。  
保証書の規定にしたがって販売店が修理させていただきます。

## 保証期間が過ぎているときは

- 修理すれば使用できる場合には、ご希望により有料で修理させていただきます。

## 修理料金のしくみ

- 修理料金は、技術料・部品代などで構成されています。

技術料	故障した製品を正常に修復するための料金です。
部品代	修理に使用した部品代金です。



## 「修理品引き取りサービス」のご案内

「修理品引き取りサービス」とは、電話で修理依頼いただきますと、**当社指定の運送業者**がおお客様のご都合の良い日時にご自宅まで訪問してお預かりし、弊社で修理完了後、ご自宅までお届けに伺うサービスです。

### ご利用料金

※サービスエリア：日本国内の地域。ただし、沖縄県全域（離島を含む）及び鹿児島県奄美市・大島郡を除く。

#### ■ 運送費

保証期間内	無 料
保証期間外	1,000円＋梱包資材費＋代引き手数料

※梱包料を含む往復料金（税別）

#### ■ 修理料金

保証期間内	無料（保証書記載の「保証規定」に準じます）
保証期間外	有料（修理内容により異なります）

※保証期間内でも有料になる場合があります。詳しくは保証書をご確認ください。

## お申し込み

**【お客様相談センター】（0120-663-700）にお電話でお申し込みください。**

①

## お引き取り

**当社指定の運送業者がお引き取りに伺います。**

- お引き取りの時間は下記時間帯よりお選びいただくことができます。

午前中	12:00～14:00	14:00～16:00	16:00～18:00	18:00～21:00
-----	-------------	-------------	-------------	-------------

- お引き取り日はご依頼日の翌日以降となります。
- 18:00～21:00の時間帯は土、日、祝日を除きます。
- 交通事情などの理由によりご指定の時間にお伺いできない場合がございます。

※離島の場合は、船便等のスケジュールにより、ご訪問できる日時が変動します。  
※修理品は当社指定の運送業者が梱包箱を持参してお伺いし、梱包させていただきます。

②

## 修理・お届け

**修理完了後、シャープエンジニアリング（株）よりご連絡いたします。**

- ご連絡時にサービス料金（修理料金＋利用料）と発送日をご連絡いたします。
- 当社指定の運送業者が修理完了品をお届けに伺います。
- サービス料金（修理料金＋利用料）を指定運送業者に、現金でお支払いください。

※離島の場合は、船便等のスケジュールにより、ご訪問できる日時が変動します。

# さくいん

## 英 文

ACアダプター	16
ISDN回線	
ADSL・IP電話につないで使う	20~21
LCD（液晶）コントラスト調整	69
PBX（構内交換機）	87

## あ 行

アフターサービス	101
アラーム（子機）	67
アンテナ	16
選んで着信	78
応答専用	60
応答メッセージ	58
お客様相談センター	101
お断り（着信拒否）	76、77
お手入れ	94
お名前ワンタッチダイヤル	47
おまかせ回線設定	18
おまかせ留守設定	61
オンフックダイヤル	26、34
音量を変える	
受話音量	82~83
スピーカー音量	82~83
着信音量	82~83

## か 行

解除	
選んで着信	79
おまかせ留守設定	61
キャッチホン・ディスプレイ	81
着信鳴り分け	75
電波サポート	69
特定番号お断り（拒否）	77
ナンバー留守録	62
ナンバー・ディスプレイ	71
非通知お断り	76
回線種別	18
回避チャンネル設定	68
壁掛け	19
キータッチトーン	68、69
キャッチホン	80
キャッチホン・ディスプレイ	81
クイック通話	69
携帯とくとくダイヤル	63~65
検索	
電話帳の名前	33
着信記録（着信履歴）	72
子機の使用範囲	8

## さ 行

再生	35、56
再ダイヤル	30~31
時刻の設定	24
自分の声で応答メッセージを作る	59
充電	22
充電時間	22
充電池の交換	85
受話音量	82~83
消去	
選んで着信	78
応答メッセージ	59
再ダイヤル	30~31
短縮ダイヤル（親機）	48
着信記録	74
電話帳（子機）	52
特定番号	77
用件	57
スピーカー音量	82~83
設定	
選んで着信	79
応答専用	60
おまかせ留守設定	61
回線種別	18
回線調整	68
回避チャンネル設定	68
キャッチホン・ディスプレイ	81
着信鳴り分け	75
電波サポート設定	69
登録初期化	88
特定番号お断り	77
ナンバー留守録	62
ナンバー・ディスプレイ	70
非通知お断り（拒否）	76
留守録音	54

## た 行

ダイヤル回線	18
濁点・半濁点の入力（子機）	51
短縮ダイヤル（親機）	32
チャイムでお断り	38
着信拒否（お断り）	76~77
着信音の回数	60
着信音の種類（着信音色）	84
着信音量	82~83
着信記録（着信履歴）	72
着信記録を短縮ダイヤルに登録（親機）	73
着信記録を電話帳に登録（子機）	73
着信鳴り分け	75
通話音質	82~83
通話中の再生	35
通話録音	35
停電	97
電波サポート設定	27、34、69

電話回線 ..... 16~18

電話帳 (子機)

  検索 ..... 33

  転送 ..... 53

  電話帳で電話をかける ..... 33

  登録 ..... 49

  名前の頭文字から検索して電話をかける ..... 33

  変更・消去 ..... 52

電話を受ける ..... 36

電話をかける

  かけ直す (再ダイヤル) ..... 30~31

  子機を置いたままかける ..... 34

  短縮ダイヤルやワンタッチダイヤルで  
  かける ..... 32

  着信記録からかける ..... 72

  電話帳でかける (子機) ..... 33

登録

  携帯とくとくダイヤル ..... 64

  短縮ダイヤル (親機) ..... 48

  電話帳 (子機) ..... 49

  特定番号 ..... 77

  日時 ..... 24

  ワンタッチダイヤル (親機) ..... 46

登録/設定早見表 ..... 98~100

トーン信号 ..... 26、27

特定番号お断り ..... 77

時計転送 ..... 25

とりつき ..... 42~43

な 行

内線通話 ..... 40~41

鳴り分け ..... 75

ナンバー留守録 ..... 62

ナンバー・ディスプレイ  
  利用するための手続き ..... 71

日時の設定 ..... 24

は 行

非通知お断り ..... 76

日付の設定 ..... 24

付属品 ..... 11

プッシュ回線 ..... 18

別売品 ..... 96

変更

  応答メッセージ ..... 58

  おまかせ留守設定の着信音の回数 ..... 61

  携帯とくとくダイヤル ..... 64

  受話音量 ..... 82~83

スピーカー音量 ..... 82~83

短縮ダイヤル (親機) ..... 48

着信音 (音色) ..... 84

着信音量 ..... 82~83

電話帳 (子機) ..... 52

無音時間 ..... 61

留守応答の着信音の回数 ..... 60

ポーズ時間 ..... 87

保留 ..... 26、27

ま 行

無音時間 ..... 61

迷惑電話お断り ..... 38~39

メッセージでお断り ..... 38

文字入力 (子機) ..... 50~51

文字入力割り当て表 (子機) ..... 51

や 行

優先呼出 ..... 66

用件再生 ..... 56

用件消去 ..... 57

ら 行

リセット (強制的に初期状態にする) ..... 88

留守番

  応答専用 ..... 60

  おまかせ留守設定 ..... 61

  自分で留守設定 ..... 54

  用件再生 ..... 56

  用件消去 ..... 57

録音件数 ..... 54

録音時間 ..... 54

わ 行

ワンタッチダイヤル (親機) ..... 32、46

## 短縮ダイヤルシート

親機短縮ダイヤルシート	
1	6
2	7
3	8
4	9
5	0

親機短縮ダイヤルシート	
1	6
2	7
3	8
4	9
5	0

### 本機の使用周波数に関わるご注意

切り取って、電話機の近くに貼ってお使いください。



#### 本機の使用周波数に関わるご注意

本機の使用周波数帯では、以下の機器や設備が運用されています。

- 電子レンジ、産業・科学・医療用機器など
- 工場の製造ラインなどで使用されている移動体識別用の構内無線局（免許を要する無線局）
- 特定小電力無線局（免許を要しない無線局）
- アマチュア無線局（免許を要する無線局）
- 本機を使用する前に、近くで移動体識別用の構内無線局および特定小電力無線局が運用されていないことを確認してください。
- 万一、本機から移動体識別用の構内無線局、または特定小電力無線局に対して有害な電波干渉が発生した場合には、お客様相談センター（フリーダイヤル 0120-663-700）にご連絡ください。
- その他、本機から移動体識別用の特定小電力無線局に対して有害な電波干渉の事例が発生した場合など、何かお困りのことが起きたときは、お客様相談センター（フリーダイヤル 0120-663-700）にご連絡ください。

■よくあるご質問などはパソコンから検索できます。

パソコン



シャープ お問い合わせ

検索

<http://www.sharp.co.jp/support/>



使い方や修理のご相談

【お客様相談センター】



**0120 - 663 - 700**

携帯・PHS OK

携帯電話・PHSからもご利用いただけます。

**受付時間** ●月曜～土曜：9:00～18:00  
(年末年始を除く) ●日曜・祝日：9:00～17:00



「修理品引き取りサービス」のご案内

「修理品引き取りサービス」とは、電話で修理依頼いただきますと、当社指定の運送業者がお客様のご都合の良い日時にご自宅まで訪問してお預かりし、弊社で修理完了後、ご自宅までお届けに伺うサービスです。

**お申し込み**

【お客様相談センター】(0120-663-700)  
にお電話でお申し込みください。

※IP電話からのお申し込みや「修理品引き取りサービス」の確認事項などは、取扱説明書101～102ページをご覧ください。

## シャープ株式会社

本社 〒545-8522 大阪市阿倍野区长池町22番22号  
通信システム事業本部 〒739-0192 東広島市八本松飯田2丁目13番1号

Printed in China

JD-V33CL/JD-V33CW 08F ① TINSJA465AFZZ