

SHARP®

デジタルコードレス電話機

取扱説明書



形名

ジェイディー エイティー シー

JD-AT85C

ジェイディー エイティー シーエル

JD-AT85CL

(子機1台タイプ)

ジェイディー エイティー シーダブル

JD-AT85CW

(子機2台タイプ)



Ni-MH

ニッケル水素電池の
リサイクルにご協力ください。

基本的な使いかた

本機の基本的な使いかたを
記載しています

お買いあげいただき、まことに
ありがとうございました。
この取扱説明書をよくお読みの
うえ、正しくお使いください。

- ・ ご使用の前に、「安全上のご注意」(P.16ページ)を必ずお読みください。
- ・ この取扱説明書は、いつでも見ることができる所に必ず保存してください。

子機用充電池

(詳しくは P.74ページ)

品名	コードレス子機用 充電池 (ニッケル水素充電池)
形名	JD-M003
希望小売 価格	オープン価格

CD ナンバー・ディスプレイ対応
キャッチホン・ディスプレイ

※NTTへのサービス申し込みが必要です(有料)。

ナンバー・ディスプレイサービスのお問い合わせは
局番なしの **116番** へ

製品登録の
お願い

オンラインでの各種サポートサービスをご利用いただくために、(SHARP i CLUB) でお愛用品の登録をお願いいたします。(登録無料)

<http://iclub.sharp.co.jp/cjd/>



はじめに

準備

電話・電話帳

留守番電話

便利な機能

ディスプレイ

こまごまと

ご参考に

さくいん

基本的な使いかた

あんしん相談ボタンに登録する	4
電話をかける／受ける	6
電話がかかってきたら	8
振り込め詐欺などの 迷惑電話対策を解除する	11
留守番電話を使う	12
音量を変える	13
本機の基本的なボタン操作	13
文字を入力する	14

はじめに

安全上のご注意	16
付属品	20
各部のなまえ	21

準備

準備	27
・ 親機を接続・設定する	27
・ 受話子機を準備する	29

- ・ 電話がかかけられないときは
(回線種別の設定) … 30
- ・ ディスプレイに商品案内が
表示され、着信音などが
流れたときは (デモモード) … 30



・ 子機を準備する	31
いろいろな接続	32
日付・時刻の設定	33

電話・電話帳

電話をかける	34
・ 再ダイヤル	34
・ 内線通話	35
電話を受ける	36
名前を確認してから電話を受ける (自動聞いてから応答)	37
・ 着信中に声かけをする (応答前声かけ)	38
通話を自動で録音する	38
電話をとりつぐ	39
あんしん相談ボタン	40
ワンタッチダイヤル	40
・ 登録／修正／消去する	40
・ 電話をかける	42
電話帳	42
・ 登録／修正／消去する	42
・ 電話をかける	44

留守番電話

留守番電話を使う	46
・ 留守設定／解除する	46
・ 応答メッセージを選ぶ	47
録音を再生／消去する	48
・ 留守録音を再生する	48
・ 通話録音を再生する	49
外出先から録音を聞く (リモート操作)	49

便利な機能

その他音量の設定	51
着信音の設定	51
もっと便利に	52
キータッチ音／液晶濃度調整／ 各種データの全消去	
キャッチホン／ キャッチホン・ディスプレイ	54
子機を増やす	55

ナンバー・ディスプレイ

ナンバー・ディスプレイ	56
着信の種類をランプの色でお知らせする (あんしん LED)	57
着信を許可する / お断りする	57
・ 通話後に番号を登録する (かんたん通話後番号設定)	57
・ 許可する番号を追加する (あんしん番号)	58
・ お断り番号を追加する	58
・ 非通知 / 0120 などの着信をお断りする	59
・ 通話後に声かけをする	59
着信を音声でお知らせする	60
登録した番号からの着信音を変える	61
登録した番号からの電話のみ着信音を鳴らす	61
着信記録	62

こまったとき



こまったとき	64
・ 電話がかかけられない	64
・ 声が聞こえにくい	65
・ 子機が使えない / 充電池がすぐになくなる	66
・ 留守設定が正しく働かない	67
・ ナンバー・ディスプレイが使えない	67
・ ADSL やひかり電話をご契約の方へ	68
・ その他 こまったときは	69
・ 停電になったとき	70
エラー表示 / エラー音	71
故障かな? と考えたときは (修理依頼される前に)	73
充電池交換	73

この製品には多くの振り込め詐欺対策機能が搭載されていますが、すべての詐欺被害を防止することを保証するものではありません。振り込め詐欺の被害を受けないために、このもくじで各機能を確認の後、機能を理解し詐欺防止の補助としてご利用ください。

万が一、詐欺などの被害が発生しても、弊社は一切の責任を負いません。

ご参考に

お手入れ	74
別売品	74
登録や設定・電話帳の内容を初期化する	75
仕様	76
登録 / 設定早見表	77
音声メッセージ一覧表	80
区点コード一覧表	81
ご使用にあたって	85

設置場所やお使いの環境などをご確認ください。

保証とアフターサービス (よくお読みください)	88
お客様ご相談窓口のご案内	89
リモート操作手順カード	93
振り込め詐欺チェックシート	95
さくいん	97
保証書	99

お調べになりたい内容がもくじから探しにくいときは、さくいん (P.97ページ) をご覧になると見つかる場合があります。

基本的な

はじめに

準備

電話・電話帳

留守番電話

便利な機能

ディスプレイ

こまったとき

ご参考に

さくいん

基本的な使いかた

振り込め詐欺を撃退しましょう!

● 電話を受けたら「振り込め詐欺チェック」!

切り取り用は95ページです。いつでも見られるように、本機の近くに貼っておくことをおすすめします。

● 設置しましょう

本機を設置してから、設定を行います。27ページの「準備」をご覧ください。え、設置してください。



こんな電話は詐欺です!

息子、孫からの電話

- 携帯電話を無くした／番号が変わった
- 会社の小切手や通帳を無くした／お金を使いこんだ
- 今日中にお金が必要
- 誰にも言わないで／内緒にして欲しい

役所などの公的機関、銀行からの電話

- 医療費や税金の払い戻しがあるのでキャッシュカードを持ってATMへ行って

警察、銀行からの電話

- 現金やキャッシュカードを取りに行く
- 口座番号や暗証番号を教える

チェックシート作成協力:警視庁犯罪抑止対策本部

1つでも当てはまれば、振り込め詐欺を疑って!

電話終了後、「あんしん相談」ボタンを押す

登録した電話番号にかかります。

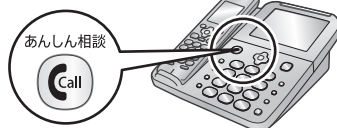

まずは「あんしん相談」ボタンに登録を

あやしい電話や迷惑電話を受けた際に、すぐに相談できるよう、ご家族・ご友人の電話番号、または警察の相談窓口を登録しておくことをおすすめします。

- ① **【メニュー】【5】【6】【1】**と順に押す
はじめて登録するときは「あんしん相談」ボタンを押しても登録画面が表示されません。
- ② 登録画面が表示されたら、ダイヤルボタンで登録したい番号を入力する
- ③ **【決定】**を押す
- ④ **【停止】**を押す

**「あんしん相談」ボタンには、相談できるご家族やご友人の番号登録をおすすめします。
あやしい電話については、警察の相談ダイヤル「#9110」（全国共通）へご相談ください。**

ただし、上記の番号はダイヤル回線や一部のIP電話からのご利用になれません。その場合はお住まいの都道府県にある下記窓口をご利用ください。 ※「#9110」および各相談窓口の通話料は、利用者負担となります。

警察総合相談電話番号（2016年4月現在）

下記の電話番号は、各都道府県警の担当窓口へつながります。

● 北海道 ●	● 中部 ●	● 中国 ●
北海道 011-241-9110	新潟県 025-283-9110	鳥取県 0857-27-9110
函館周辺 0138-51-9110	山梨県 055-233-9110	島根県 0852-31-9110
旭川周辺 0166-34-9110	長野県 026-233-9110	岡山県 086-233-0110
釧路周辺 0154-23-9110	静岡県 054-254-9110	広島県 082-228-9110
北見周辺 0157-24-9110	富山県 076-442-0110	山口県 083-923-9110
	石川県 076-225-9110	
● 東北 ●	福井県 0776-26-9110	● 四国 ●
青森県 017-735-9110	岐阜県 058-272-9110	徳島県 088-653-9110
岩手県 019-654-9110	愛知県 052-953-9110	香川県 087-831-0110
宮城県 022-266-9110		愛媛県 089-931-9110
秋田県 018-864-9110	● 近畿 ●	高知県 088-823-9110
山形県 023-642-9110	三重県 059-224-9110	
福島県 024-525-3311	滋賀県 077-525-0110	● 九州 ●
	京都府 075-414-0110	福岡県 092-641-9110
● 関東 ●	大阪府 06-6941-0030	佐賀県 0952-26-9110
東京都 03-3501-0110	兵庫県 078-361-2110	長崎県 095-823-9110
茨城県 029-301-9110	奈良県 0742-23-1108	熊本県 096-383-9110
栃木県 028-627-9110	和歌山県 073-432-0110	大分県 097-534-9110
群馬県 027-224-8080		宮崎県 0985-26-9110
埼玉県 048-822-9110		鹿児島県 099-254-9110
千葉県 043-227-9110		
神奈川県 045-664-9110		● 沖縄 ●
		沖縄県 098-863-9110

上記の電話番号は変更になることがあります。最新の情報は、下記の警察庁ホームページからご確認ください。
出典:警察庁ホームページ(https://www.npa.go.jp/safetylife/soudan/madoguchi.htm)を加工して作成

電話をかける／受ける

本製品は、親機／受話子機／子機から構成されています。

受話子機

- ・親機に置いていたときは受話器として使用できます。通話しながら自由に移動できます。
- ・離れた場所で子機として使用できます。

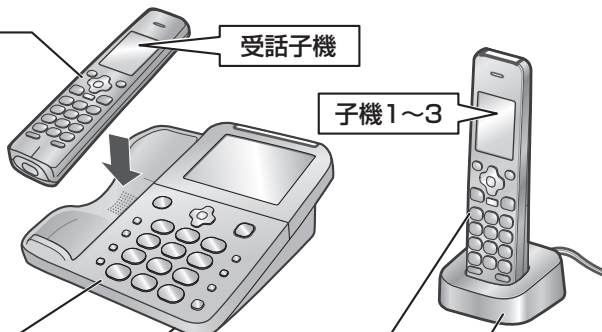

親機

- ・マイクとスピーカーを使って親機のみで通話できます。

マイク(裏面)

- ・親機のみで通話するときは、ここに向かって話してください。

子機

子機用充電器

※ JD-AT85CIには付属しておりません。

親機を使って電話をかける

受話子機を受話器として使う

1 受話子機を取る

受話子機から「ツー」という音が鳴っていることを確認してください。



2 親機の【0】～【9】で電話番号を押す

3 通話が終わったら受話子機を戻す

親機のマイクとスピーカーを使う (スピーカーホン)

1 親機の【0】～【9】で電話番号を押す

2 【スピーカーホン】を押す

マイクで話す距離のめやすは約50cmです。



3 通話が終わったら【スピーカーホン】を押す

- ・スピーカーホン通話中に受話子機を取ると、受話子機を使って通話できます。
- ・スピーカーホン通話中に相手の方と同時にお話しをすると、通話が途切れることがあります。

親機を使って電話を受ける

受話子機を受話器として使う

- 1 着信音が鳴ったら受話子機を取る
- 2 通話が終わったら受話子機を戻す

親機のマイクとスピーカーを使う (スピーカーホン)



- 1 着信音が鳴ったら【スピーカーホン】を押す
- 2 通話が終わったら【スピーカーホン】を押す

- ・着信音の間に、電話帳などに登録した相手の名前や、相手の地域の名前などを音声で読み上げることができます。(誰からコール/どこからコール 60ページ)
- ・受話子機は、親機に置いているときは着信音が鳴りません。

受話子機／子機を使って電話する

受話子機を親機に載せていないときは、以下のように電話します。

受話子機／子機で電話をかける

- 1  を押す
「ツー」という音が鳴っていることを確認してください。

- 2 ご使用の受話子機／子機の【0】～【9】で電話番号を押す
- 3 通話が終わったら【切】を押す

受話子機／子機で電話を受ける

- 1 着信音が鳴ったら  を押す
- 2 通話が終わったら【切】を押す

受話子機／子機は充電が切れると使用できなくなります。

…受話子機／子機は充電電池を使用しています。
使い終わったら、受話子機は親機の充電部に、子機は子機用充電器に戻し充電してください。

※ 受話子機は、子機用充電器に置いて充電することはできません。
誤操作を防止するため、子機は親機に置かないでください。

電話がかかってきたら (8~10ページ)

工場出荷時は、迷惑電話対策のため、以下の手順で電話を受けるように設定されています。
迷惑電話対策設定の解除方法は、11ページをご覧ください。

ナンバー・ディスプレイ (☎ 56ページ) を契約している場合

A 電話番号が登録されていない相手からの電話は…

親機と子機の上部のLEDが
赤色に点滅します。
(「あんしんLED」☎ 57ページ)
迷惑電話かもしれないことを
メッセージでお知らせします。
(「応答前声かけ」☎ 38ページ)
「東京都からです」など、どこから電話
がかかってきたかお知らせします。
(「どこからコール」☎ 60ページ)



相手の方へ名前を
確認するメッセージ
が自動的に流れます。
(☎ 37ページ)

スピーカーから相手
の方の音が聞こえます
ので、確認してくだ
さい。

ただ今、振り込め
詐欺対策モード
になっています…

電話を受ける
場合は…

→ **A-1** へ

電話を受けたく
ない場合は…

→ **A-2** へ

電話を受けたあとに電話番号を登録すると、あんしんな電話か迷惑電話かを振り分け
できるようになります。

B 電話番号を登録済みの相手からの電話は… (ご家族からの電話など)

あんしん番号 (☎ 9ページ)、電話帳 (☎ 42ページ)、ワンタッチダイヤル
(☎ 40ページ)、あんしん相談ボタン (☎ 4、40ページ) に登録されている
番号からの電話は、以下のように受けます。

親機と子機の上部のLEDが
緑色に点滅します。



「〇〇さんからです」(電話帳に登録
した名前)など誰からかってきたか
お知らせします。
(「誰からコール」☎ 60ページ)

着信音が鳴ります。

親機 受話子機を取る
子機 充電器から取って
 を押す

C 非通知や迷惑電話に登録済の相手からの電話は…

非通知からの電話 (☎ 59ページ) やお断り番号 (☎ 9ページ) に登録され
た番号からの電話は、以下のように受けます。



親機の上部のLEDが
赤色に点滅します。
子機の上部のLEDは点滅しません。

着信音は鳴りません。
相手の方にお断りのメッ
セージを流して、自動的
に電話が切れます。

A-1

電話を受けてお話しします。

親機 受話子機を取る

子機 充電器から取って  を押す

通話終了後…

迷惑電話に対する注意メッセージが流れたあと、相手の番号を振り分ける画面が表示されます。
( 57ページ)

[1]: あんしん番号
[0]: お断り番号
[停止]: 中止 (親機)

あんしん番号に登録

ご家族やご友人など、あんしんな相手は、登録画面で【1】【決定】の順に押してください。

以降、この番号からの電話は名前を確認するメッセージを流しません。③

お断り番号に登録

迷惑電話など、電話を受けたくない相手は、登録画面で【0】【決定】の順に押してください。

以降、この番号からの電話は着信をお断りします。④

登録しない

どちらにも登録しない場合、親機では【停止】、受話子機/子機では【切】を押してください。

A-2

以下の方法で電話をお断りします。

メッセージを流して着信拒否する

親機 【0】を押す

子機 【∧】【V】で[拒否する]を選び、【決定】を押す

相手側に「この電話はお受けすることができません…」とメッセージを3回流して、電話が切れます。相手の番号が自動的にお断り番号に登録されます。
( 上記)

以降、この番号からの電話は着信をお断りします。④

そのまま電話を切る

電話を受けることなく、そのまま電話を切ることができます。お断り番号には登録されません。

親機 【停止】を押す

子機 【切】を押す



・ お名前確認メッセージをもう一度流すとき

親機 【1】を押す

子機 【∧】【V】で[繰り返し]を選び、【決定】を押す

電話を受けることができなかった場合

約30秒後… 「呼び出しましたが、ただいま近くにおりません」とメッセージでお知らせしたあと、自動で通話が切れます。

次ページへ

電話がかかってきたら… (続き)

ナンバー・ディスプレイを契約していない場合

相手の方の電話番号が分からないため、すべての着信で上部のLEDは赤色に点滅します。(☎ 57ページ)

・迷惑電話かもしれないことをメッセージでお知らせします。

相手の方へ名前を確認するメッセージが自動的に流れます。

電話を受ける場合は…

親機 受話子機を取る
子機 充電器から取って  を押す

受けたくない相手の場合は…

メッセージを流して着信拒否する
または
そのまま電話を切る(☎ 9ページ)
・着信拒否しても相手の番号はお断り番号に登録されません。

通話終了
声かけや電話番号の登録画面は表示されません。

相手の方との通話内容は自動的に録音されます。

通話が終わると、録音データが親機に保存されます。
(「通話を自動で録音する」 ☎ 38ページ)

通話録音は親機で聞くことができます。(「通話録音を再生する」 ☎ 49ページ)

振り込め詐欺などの迷惑電話対策を解除する

親機

振り込め詐欺被害を防止するためにも、本機能を解除せずにご利用されることをおすすめします。

下記の設定を一括で解除する

- ① 【メニュー】 [5] [2] [3] と順に押す
- ② 【2】 を押す
- ③ 【停止】 を押す

・再度設定するときは、個別に設定し直してください。

お断り設定を個別で解除する

- 自動で着信してお名前を確認する機能を解除する (☞ 37 ページ)
 - ① 【メニュー】 [5] [2] [1] [1] [1] と順に押す
 - ② 【停止】 を押す
- 応答前に声かけする機能を解除する (☞ 38 ページ)
 - ① 【メニュー】 [5] [2] [1] [4] [1] と順に押す
 - ② 【停止】 を押す
- 自動で通話を録音する機能を解除する (☞ 38 ページ)
 - ① 【メニュー】 [5] [2] [2] [1] と順に押す
 - ② 【停止】 を押す
- 通話後にあんしん番号/お断り番号の登録画面を表示する機能を解除する (☞ 57 ページ)
 - ① 【メニュー】 [5] [5] [1] [1] と順に押す
 - ② 【停止】 を押す
- 通話後声かけを解除する (☞ 59 ページ)
 - ① 【メニュー】 [5] [5] [2] [1] と順に押す
 - ② 【停止】 を押す
- 電話番号を通知しない相手からの着信をお断りする機能を解除する (☞ 59 ページ)
 - ① 【メニュー】 [5] [3] [2] [1] と順に押す
 - ② 【停止】 を押す

留守番電話を使う

外出中に相手の方の伝言を録音することができます。

留守設定すると…

- ・相手の方へ名前を確認するメッセージを流しません。
- ・誰からコール/どこからコール(☎ 60ページ)を設定すると、着信音の間に、電話帳などに登録した相手の名前や、相手の地域の名前などを音声で読み上げます。
- ・非通知(☎ 59ページ)やお断り番号(☎ 9ページ)に登録済の相手からの電話は、留守応答しません。
(ナンバーディスプレイご契約時)

留守設定／解除

親機 【留守】を押す

留守応答メッセージが流れ、【留守】が赤色に点灯します。
もう一度【留守】を押すと解除されます。

◆【留守】が点滅しているとき

未再生の留守録音があります。【留守】を押すと録音を再生します。

留守録音をすべて消去

親機 【メニュー】[4][1][2]と順に押す

メモリーに保存されている留守録音をすべて消去します。
通話録音の内容は消えません。

◆ 受話子機/子機での操作 (☎ 46ページ)

音量を変える

はじめはすべて3段階目に設定されています。

着信音の大きさを考える

親機 待受時に【△】【▽】を押す(5段階)

着信音を鳴らさないようにするときは、「ピー」と鳴るまでしばらく【▽】を押し続けてください。

受話子機 ①【メニュー】

子機 ②【△】【▽】で[着信音量]を選び、【決定】を押す

③【△】【▽】で5段階の音量から選び、【決定】を押す

着信音を鳴らさないようにするときは、③で【切】を選び、【決定】を押します。

相手の声の大きさを考える

親機 **受話子機** **子機**

通話中に【△】【▽】を押す
(5段階)

スピーカーから聞こえる音の大きさを考える

親機 **受話子機** **子機**

スピーカーからメッセージや相手の声、保留音などが聞こえているときに【△】【▽】を押す(5段階)

相手の声をワンタッチで大きくする

受話子機 **子機**

待受時や通話中に【音量大】を押す

音量を元に戻したいときは、再度【音量大】を押してください。
親機の【音量大】を押すと受話子機の音量が変わります。



ボタン1つで切り替えできるので、通話する人によって音量を変えたいときなどに便利です。

本機の基本的なボタン操作

登録や設定をするときは、前面にある各ボタンとマルチファンクションキー(☞ 21、24ページ)を使って操作します。

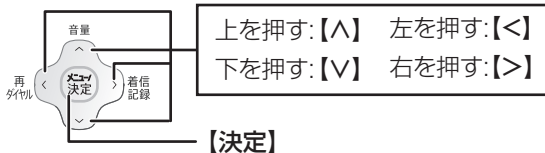

● メニュー選択中

項目を選ぶ	【▽】【△】
決定する	【決定】
決定前のメニューに戻る (選択中のメニューによっては動作しない場合があります)	【<】
終了する	親機:【停止】 受話子機/子機:【切】

● 文字や電話番号入力中

カーソルを移動する (電話番号入力中はカーソルを移動することはできません)	右へ	【>】
	左へ	【<】
消去する	【消去】	
終了する	親機:【停止】 受話子機/子機:【切】	

文字を入力する

親機 (受話子機) (子機)

1 ダイヤルボタンで文字を入力する

ゆ う じ ん
(入力例) 【8】 【1】 【3】 【*】 【0】
(2回) (3回) (2回) (1回) (3回)

2 漢字に変換するときは文字を入力したあとに【^】【V】で変換して【決定】を押す

3 入力が終わったら【決定】を押す

■ 入力する文字の種類 (入力モード) を切り替える 【文字切替】を押す

ボタンを押すごとに切り替わります。
入力できる文字の種類は、「文字入力一覧表」(☞ 右記)をご覧ください。

■ カーソルを移動する 【<】を押す (左へ移動) 【>】を押す (右へ移動)

■ 文字を消去する 【消去】を押す

ボタンを押すと、カーソルの1つ前の文字を消去します。

- ・カーソルが文字の上にあるときは、その文字を消去します。
- ・【消去】を押し続けると、すべての文字が消去されます。

■ 同じボタンに割り当てられている文字を続けて入力する (「いえ」など) 文字を入力したあと、【>】でカーソルを右へ移動させてから、次の文字を入力します。

■ 小さな文字を入力する (「ゃ」「ゅ」「ょ」など) 小さな文字と同じ文字が割り当てられているボタンを続けて押します。

■ 漢字変換するときは 姓と名は、別々に変換してください。 正しく変換されないときは、漢字1文字ずつ変換してください。 それでも変換できないときは区点コードを使用してください。

■ 文字入力一覧表

ダイヤルボタンで文字を入力します。入力できる文字は、以下の通りです。

- ・ただし、「半(カナ)」「半(英)」「半(数)」の入力は、電話帳、ワンタッチダイヤル登録時の「読み」入力でのみ使用します。

○ ひらがなと漢字 (全角)

(漢)

[1]	[2]	[3]	[4]	[5]	[6]	[7]	[8]	[9]	[0]	[*]	
あ	か	さ	た	な	は	ま	や	ら	わ		濁点(°) / 半濁点(°)※
い	き	し	ち	に	ひ	み	ゆ	り	を		
う	く	す	つ	ぬ	ぶ	む	よ	る	ん		
え	け	せ	て	ね	へ	め	ゃ	れ	-		
お	こ	そ	と	の	ほ	も	ゅ	ろ	[空白]		
あ			っ				よ		。		
い									、		
う											
え											
お											

○ 英字 (全角・半角)

(英)・半(英)

[1]	[2]	[3]	[4]	[5]	[6]	[7]	[8]	[9]	[0]	[*]	
@	A	D	G	J	M	P	T	W	,		無効
.	B	E	H	K	N	Q	U	X	:		
/	C	F	I	L	O	R	V	Y	!		
-	a	d	g	j	m	S	t	Z	?		
_	b	e	h	k	n	p	u	w	&		
	c	f	i	l	o	q	v	x	(
							r	y)		
							s	z	[
]		
									[空白]		

○ カタカナ (全角・半角)

(カナ)・半(カナ)

[1]	[2]	[3]	[4]	[5]	[6]	[7]	[8]	[9]	[0]	[*]	
ア	カ	サ	タ	ナ	ハ	マ	ヤ	ラ	ワ		濁点(°) / 半濁点(°)※
イ	キ	シ	チ	ニ	ヒ	ミ	ユ	リ	ヲ		
ウ	ク	ス	ツ	ヌ	フ	ム	ヨ	ル	ン		
エ	ケ	セ	テ	ネ	ヘ	メ	ャ	レ	-		
オ	コ	ソ	ト	ノ	ホ	モ	ュ	ロ	[空白]		
ア			ッ				ョ		。		
イ									、		
ウ											
エ											
オ											

○ 数字 (全角・半角)

(数)・半(数)

[1]	[2]	[3]	[4]	[5]	[6]	[7]	[8]	[9]	[0]	[*]	[#]
1	2	3	4	5	6	7	8	9	0	*	#

○ 区点コード

(「区点コード一覧表」☞ 81~84ページ)
(区点)

[1]	[2]	[3]	[4]	[5]	[6]	[7]	[8]	[9]	[0]
区点コードの入力									

・「。」、「、」は、全角カナの入力時のみ表示されます。

※濁点・半濁点を付けたい文字を入力したあとに押してください。「は」行の文字では、押すごとに濁点→半濁点→点なし→濁点…と切り替わります(半角カナでは、濁点・半濁点も1文字として入力されます)。

安全上のご注意

この取扱説明書には、安全にお使いいただくためにいろいろな表示をしています。その表示を無視して誤った取り扱いをすることによって生じる内容を、次のように区分しています。内容をよく理解してから本文をお読みになり、記載事項をお守りください。

■ 図記号について

	危険	人が死亡または重傷を負うおそれが高い内容を示しています。
	警告	人が死亡または重傷を負うおそれがある内容を示しています。
	注意	人がけがをしたり財産に損害を受けるおそれがある内容を示しています。

危険

充電池の取り扱いについては、必ず次のことを守ってください。

充電池について

<液もれや、発熱・破裂によるやけどやけがの原因>

- 端子の⊕⊖を逆にして接続しない
- 端子の⊕⊖を針金やピンセットなどの金属類に接触させない
- 加熱しない
- 火の中／水の中へ投げ込まない
- ハンダ付けしない
- 専用の充電器以外で充電しない
- 充電池ふたを閉めるとき、充電池のコードをはさまない
- 金属製のネックレスやヘアピンなどと一緒に持ち運ばない/保管しない
- 受話子機/子機以外の機器に使用しない



充電池は専用のものを使用する

<失明のおそれ>

充電池の液が目に入ったときは、こすらずに、すぐにきれいな水で洗ったあと、直ちに医師の治療を受ける

■ 図記号の意味

		気をつける必要があることを表しています。
		してはいけないことを表しています。
		しなければならないことを表しています。

警告

電源コード、ACアダプターについて

<火災、感電の原因>

- ・傷つけない
 - ・加工しない
 - ・熱器具に近づけない
 - ・重いものを載せない
 - ・束ねない
 - ・無理に引っ張らない
- 電源コードが傷ついた場合は、お買いあげの販売店に連絡してください。
- 電源コードを引っぱってACアダプター、電源プラグを抜かない
 - 濡れた手でACアダプター、電源プラグを抜き差ししない
 - 本製品は国内電源仕様なので、必ず家庭用電源電圧 (AC100V) で使用する
海外では使用しないでください。



<発熱による火災の原因>

- コンセントや配線器具の定格を超える使いかたをしない、タコ足配線しない

警告

電源コード、ACアダプターについて

<発熱による火災、感電の原因>

- ❗ ACアダプター、電源プラグは根元まで差し込む
- ⊘ 傷んだACアダプター、ゆるんだコンセントを使用しない

<火災、感電、故障の原因>

- ❗ 雷が鳴りだしたら、安全のため、早めにACアダプター、電源プラグをコンセントから抜いて、電話機コードを親機から外す

充電池について

<発熱、サビの原因>

- ⊘ 水や海水につけない/濡らさない
ペットの尿にもご注意ください。

<液もれ、発熱、破裂の原因>

- ⊘ 充電池のビニールカバーをはがさない/キズをつけない

<皮膚に障害を起こすおそれ>

- ❗ 充電池の液が皮膚や衣服に付着したときは、すぐにきれいな水で洗い流す

本機の取り扱いについて

<火災、感電の原因>

- ⊘ 本機の内部に金属類や燃えやすい物などを差し込まない/落としまない
特にお子様のいるご家庭ではご注意ください。
- ⊘ 風呂場や雨にあたる場所、湿気が多い場所では絶対に使用しない
- ⊘ 分解、修理、改造は絶対にしない
修理はお買いあげの販売店にご相談ください。

警告

本機の取り扱いについて

<火災、感電の原因>

- ⊘ こぼれたり、中に入らないように、本機の近くに花びん、植木鉢、コップ、化粧品、薬品や水などの入った容器、小さな金属物を置かない
ペットの尿にもご注意ください。
- 

- ❗ 万一、内部に水や金属物、異物などが入った場合は、ACアダプター、電源プラグをコンセントから抜き、充電池をはずしてお買いあげの販売店に連絡する

- ❗ 万一、異音がする、煙が出る、へんな臭いがするなどの異常な状態に気がついたときは、ACアダプター、電源プラグをコンセントから抜き、充電池をはずしてお買いあげの販売店に修理を依頼する

<けが、故障の原因>

- ⊘ 本機を持ち運ぶときは、落としたり、衝撃を与えたりしない
万一、落としたり、キャビネットを破損した場合は、お買いあげの販売店へご連絡ください。そのまま使用すると、火災・感電の原因となることがあります。

<事故の原因>

- ⊘ 電子機器や医療機器に影響を与えるおそれがあるので、病院内などの使用を禁止された場所では使用しない

⚠ 注意

本機の取り扱いについて

<やけど、けがの原因>



充電部の上
にコインや
クリップな
どの金属物
を置かない

<使用できなくなるおそれ>

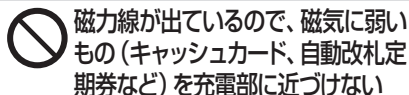

磁力線が出ているので、磁気に弱い
もの（キャッシュカード、自動改札定
期券など）を充電部に近づけない

<低温やけどの原因>

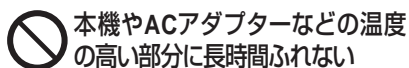

本機やACアダプターなどの温度
の高い部分に長時間ふれない

<火災の原因>

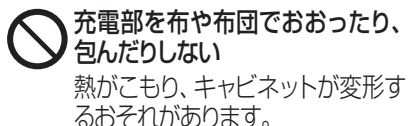

充電部を布や布団でおおったり、
包んだりしない
熱がこもり、キャビネットが変形す
るおそれがあります。

<事故のおそれ>

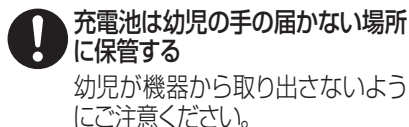

充電電池は幼児の手の届かない場所
に保管する
幼児が機器から取り出さないよう
にご注意ください。

<感電、けが、やけどの原因>

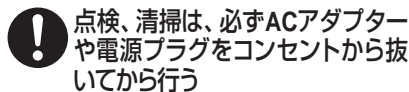

点検、清掃は、必ずACアダプター
や電源プラグをコンセントから抜
いてから行う

⚠ 注意

本機の設置について

<火災、じゅうたんなどの変色の原因>

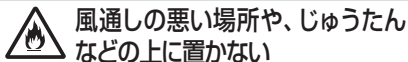

風通しの悪い場所や、じゅうたん
などの上に置かない

<落ちるとけが、故障の原因>

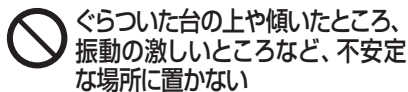

ぐらついた台の上や傾いたところ、
振動の激しいところなど、不安定
な場所に置かない

<火災、故障の原因>

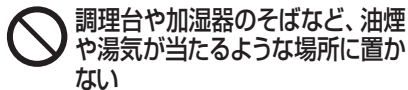

調理台や加湿器のそばなど、油煙
や湯気が当たるような場所に置か
ない



火器の近くに置かない

<火災の原因>

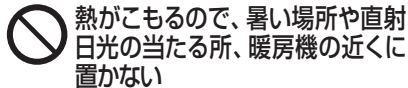

熱がこもるので、暑い場所や直射
日光の当たる所、暖房機の近くに
置かない

■ ACアダプターについてのご注意

必ず付属のACアダプター（JEITA規格、極性統一形プラグ付）をお使いください。付属品以外のACアダプターをお使いになると故障する原因となることがあります。

- ・ 室内専用です。
- ・ AC アダプターの接続プラグは、親機にしっかり差し込んでください。
- ・ AC アダプターは、本製品以外には使用しないでください。
- ・ 親機からACアダプターのコードを抜くときは、接続プラグを持って抜いてください（コードを引っばらないでください）。
- ・ 使用中、AC アダプターが熱くなることがありますが故障ではありません。
- ・ 分解したりしないでください。危険です。
- ・ 高温多湿の所では使用しないでください。
- ・ 落としたり、強い衝撃を与えたりしないでください。
- ・ 内部で発振音がすることがありますが、異常ではありません。
- ・ ラジオの近くで使用すると、雑音が入る場合がありますので、離してお使いください。

付属品

もし足りない場合やちがうものが入っているときは、お買いあげの販売店にご連絡ください。

<p>親機 1台</p> 	<p>受話子機 1個 充電電池ふた 1個 (受話子機用)</p> 	<p>親機用ACアダプター (EP-DS05) 1個</p>  <p>(ACアダプターの形はイラストと異なる場合があります)</p>
<p>子機 (JD-KT510) JD-AT85CL 1台 JD-AT85CW 2台</p> <p>充電電池ふた (子機用) JD-AT85CL 1個 JD-AT85CW 2個</p> 	<p>充電器 (子機用) JD-AT85CL 1台 JD-AT85CW 2台</p> 	<p>充電電池 (受話子機/子機用) JD-M003</p> <p>JD-AT85C 1個 JD-AT85CL 2個 JD-AT85CW 3個</p> 
<p>電話機コード (約1.5m) 1本</p> 	<p>取扱説明書 (本書)..... 1冊</p>	

※ 当商品は日本国内向けであり、日本語以外の説明書はございません。

This model is designed exclusively for Japan, with manuals in Japanese only.

- ・この製品は厳重な品質管理と検査を経て出荷しておりますが、万一故障または不具合がありましたら、シャープお客様ご相談窓口 (☎ 89ページ) までご連絡ください。
- ・お客様または第三者がこの製品の使用誤り、使用中に生じた故障、その他の不具合またはこの製品の使用によって受けられた損害については、法令上賠償責任が認められる場合を除き、当社は一切その責任を負いませんので、あらかじめご了承ください。
- ・この製品は使用誤りや静電気・電氣的ノイズの影響を受けたとき、また故障・修理の時は記録内容が変化、消失する場合があります。

各部のなまえ

各部のなまえ



■ [前面]

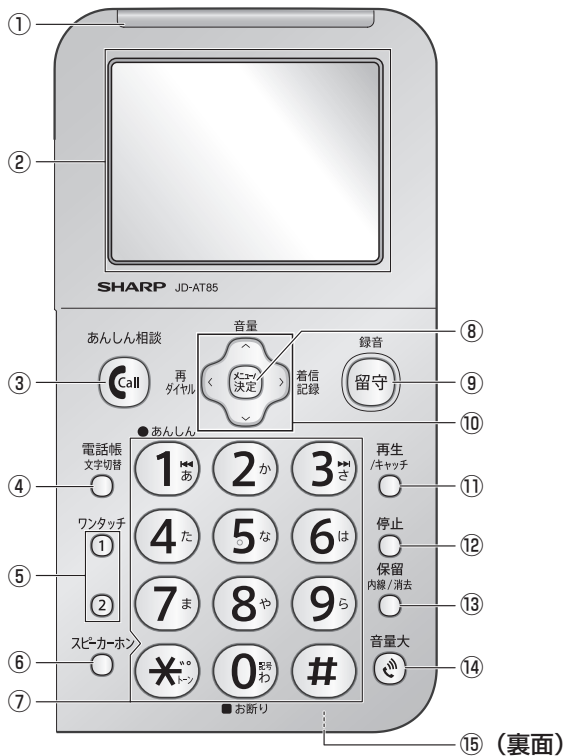

- ① あんしんLED (☞ 8、57ページ)
- ② 液晶ディスプレイ (バックライト付)
- ③ 【あんしん相談】(☞ 4、40ページ)
- ④ 【電話帳/文字切替】
電話帳 (☞ 42～44ページ)
文字種類の切り替え (☞ 14ページ)
- ⑤ 【ワンタッチ1】【ワンタッチ2】
ワンタッチダイヤル (☞ 40～42ページ)
- ⑥ 【スピーカーホン】
親機で通話する (☞ 6、36ページ)

- ⑦ 【0】～【9】、【*】、【#】
(ダイヤルライト付)
文字入力 (☞ 14ページ)
録音再生中の操作 (☞ 49ページ)
プッシュホンを利用する (☞ 34ページ)
あんしん番号 / お断り番号の登録 (☞ 9ページ)
- ⑧ 【メニュー/決定】
機能メニューの表示 (☞ 77ページ)
項目の決定 (☞ 13ページ)

⑨【留守/録音】(表示ランプ付)

留守番電話の設定/解除

(☎ 12、46ページ)

通話録音 (☎ 38ページ)

⑩ マルチファンクションキー

【△】【▽】: 各種音量の変更 (☎ 13ページ)

項目の選択 (☎ 13ページ)

漢字変換 (☎ 14ページ)

【<】: 再ダイヤル (☎ 34ページ)

【>】: 着信記録 (☎ 62ページ)

⑪【再生/キャッチ】

留守録音、通話録音の再生

(☎ 48、49ページ)

キャッチホン (☎ 54ページ)

⑫【停止】

留守録音、通話録音の停止 (☎ 49ページ)

設定操作の終了、中止 (☎ 13ページ)

⑬【保留 内線/消去】

保留 (☎ 36ページ)

内線通話 (☎ 35ページ)

文字の消去 (☎ 13、14ページ)

留守録音、通話録音の個別消去 (☎ 48、49ページ)

⑭【音量大】

ワンタッチで相手の声を大きくする (☎ 13、51ページ)

⑮ マイク (裏面) (☎ 6ページ)

【メニュー/決定】ボタンは、「メニュー」と「決定」の2つの機能があります。本書では、複数の機能を持っているボタンは【メニュー】【決定】のように、それぞれの機能に合わせて記載しています。

■【液晶ディスプレイ】(バックライト付)

メッセージ/エラーがある場合



メッセージ/エラーがない場合



※ 図は説明用です。すべて一度に表示されることはありません。

①文字表示部

待受画面(何も操作していない状態の画面)では、メッセージまたはエラーがある場合は、日時、用件録音数(☎ 46ページ)、メッセージまたはエラーが表示されます。

また、機能メニューでは設定項目、ダイヤル時は電話番号、通話中はおよその通話時間などを表示します。

②設定状態表示部

機能の状態などをマークで表示します。

	スピーカーホン通話中や受話子機を親機の受話機として使用しているときなどに表示
	スピーカーから音が出ているときなどに表示 (☎ 6、34ページ)
録音中	通話録音中に表示 (☎ 38ページ)
	着信音を鳴らさないように設定しているときに表示 (☎ 13ページ)

<p>音量大</p>	<p>「音量大」を設定中に表示 (☞ 13、51ページ)</p>
<p>お断り</p>	<p>各種お断り機能を設定しているときや、「未登録者着信」を「鳴動しない」設定にしているときに表示 (☞ 8、58、61ページ)</p>
<p>あんしん</p>	<p>自動でお名前確認メッセージを流す設定 (☞ 37ページ)、自動で通話を録音する設定 (☞ 38ページ) を両方とも使用しているときに表示</p>

■ [背面]

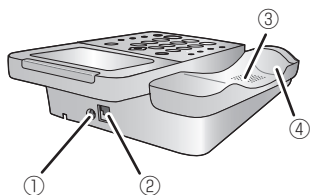

- ① ACアダプター接続端子
(☞ 28ページ)
- ② 電話機コード接続端子
(☞ 27ページ)
- ③ スピーカー
- ④ 受話子機充電部 (☞ 29ページ)

※受話子機は親機を受話器としてだけでなく、単体で子機としても使用することができます。

■ [前面]

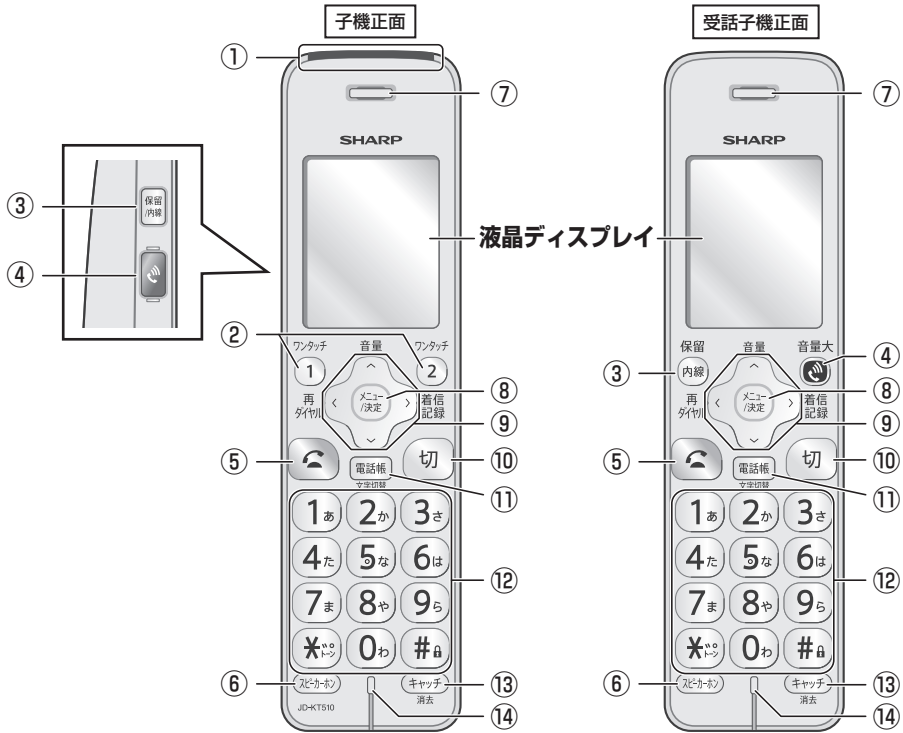

① あんしんLED (子機のみ)
(☞ 8、57ページ)

② 【ワンタッチ1】【ワンタッチ2】
(子機のみ)
ワンタッチダイヤル (☞ 41、42
ページ)

③ 【保留/内線】
保留 (☞ 36ページ)
内線通話 (☞ 36ページ)

④ 【音量大】
ワンタッチで相手の声を大きくする
(☞ 13、51ページ)

⑤ 
電話をかける・受ける (☞ 7、37ページ)

⑥ 【スピーカーホン】
スピーカーホン通話 (☞ 34、37
ページ)

⑦ スピーカー
受話口 (ここから声を聞く)

⑧ 【メニュー/決定】
機能メニューの表示 (☞ 79ページ)
項目の決定 (☞ 13ページ)

⑨ マルチファンクションキー
【△】【▽】: 各種音量の変更 (☞ 13
ページ)
項目の選択 (☞ 13ページ)
漢字変換 (☞ 14ページ)
【<】: 再ダイヤル (☞ 35ページ)
【>】: 着信記録 (☞ 63ページ)

⑩【切】

通話の終了 (47 ページ)
留守録音再生の停止 (49 ページ)
設定操作の終了、中止 (13 ページ)

⑪【電話帳/文字切替】

電話帳 (43、45 ページ)
文字種類の切り替え (14 ページ)

⑫【0】～【9】、【*】、【#】

(子機のみダイヤルライト付)
文字入力 (14 ページ)
録音再生中の操作 (49 ページ)
プッシュホンを利用する (34 ページ)

⑬【キャッチ/消去】









キャッチホン (54 ページ)
文字の消去 (13、14 ページ)
留守録音の個別消去 (48 ページ)

⑭マイク

通話 (ここにに向かって話す)

③設定状態表示部

機能の状態などをマークで表示します。

	 を押すときなどに表示
	【スピーカーホン】を押すときなどに表示 (録音や応答メッセージの再生時、受話通話使用時などは  と表示)
録音中	通話録音中に表示 (38 ページ)
	「音量大」を設定中に表示 (13、51 ページ)
	留守番電話の設定中に表示 (46 ページ)
	着信音を鳴らさないように設定しているときに表示 (13 ページ)
	充電機の残量のめやすを表示 (32 ページ)

■【液晶ディスプレイ】(バックライト付)

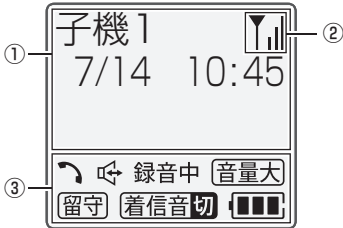

※ 図は説明用です。すべて一度に表示されることはありません。

①文字表示部

待受画面 (何も操作していない状態の画面) では、子機番号、日付と時刻を表示します。

また、機能メニューでは設定項目、ダイヤル時は電話番号、通話中はおよその通話時間などを表示します。

※受話子機では、子機番号の代わりに、【受話子機】と表示します。

②アンテナ表示

	受話子機/子機の電波状態を表示 (32 ページ)
---	----------------------------

■ [背面]

受話子機背面

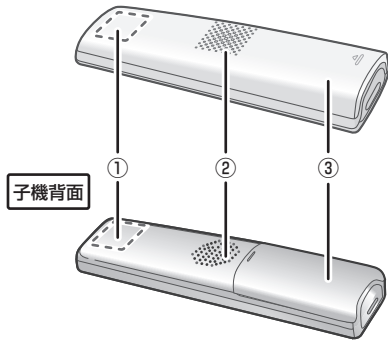

① アンテナ部

通話中は手で覆わないでください。

② スピーカー

③ 充電電池ふた

■ [子機用充電器]

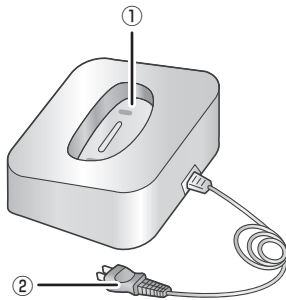

① 充電部

充電（ここに子機を立てる）

② 電源コード・電源プラグ

準備

親機を接続・設定する



ひかり電話などの光回線やADSL、IP電話などをお使いの場合は接続方法が異なりますので、「いろいろな接続」(☞ 32ページ)をご覧ください。

■ 設置について

右図のような設置スペースを確保してください。



STEP1 接続

- 1 付属の電話機コードの一方を電話線差込口に、もう一方を親機に、カチッと音が鳴るまで差し込む

※ 先にACアダプターを接続すると、電話回線の種類が正しく設定されないことがあります。

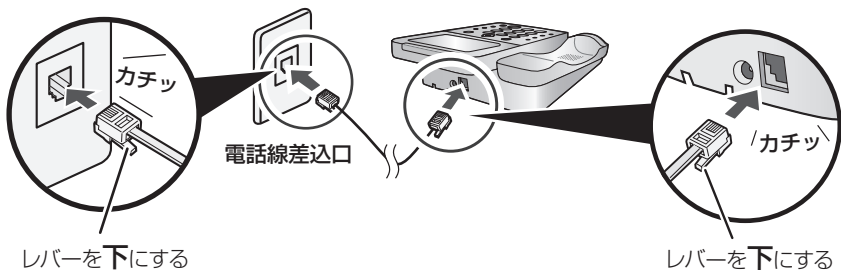

- ・ ホームテレホン、構内交換機 (PBX) などでは工事が必要になります (☞ 33ページ)。
- ・ 電話線コンセントのタイプが直接配線 (ローゼット/プレート) の場合、資格者の工事が必要です。また、3ピンプラグ式コンセントの場合、市販のアダプター、または資格者の工事が必要です。



2 ACアダプターの接続端子を親機に差し込み、電源プラグを差し込む

ACアダプターを接続する前に、電話機コードが正しく接続されているか確認してください。正しく接続されていない状態でACアダプターを接続すると、回線種別の設定（☎ 30ページ）が正しく行われず、電話がかけられないことがあります。

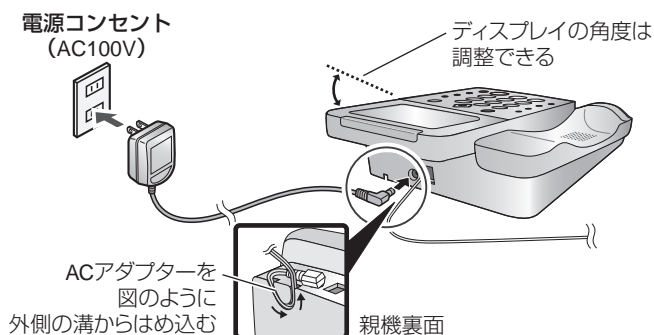

STEP2 日付・時刻の設定

親機のACアダプターを接続すると、日付・時刻の設定画面になります。

- 1 ダイヤルボタンで年月日を入力する（年は西暦の下2ケタ、月日は各2ケタ）
- 2 ダイヤルボタンで時刻を入力する
- 3 入力した内容を確認して **【決定】** を押す

■ 日付・時刻を設定し直したいときは（☎ 33ページ）

—<お知らせ>—

- ・引っ越しをしたときや本機を知人から譲られたときなど、最初に接続した電話回線と異なる回線を接続するときは、回線種別を手動で設定してください（☎ 30ページ）。
- ・親機の設置場所について、詳しくは「本機を設置するときは」（☎ 85ページ）をご覧ください。
- ・1つの電話回線を他の電話機やファクシミリと並列に接続しないでください。正常に動作しなくなったり、ナンバー・ディスプレイをご利用のときに正しく表示されなくなることがあります。
- ・電話機コードは、付属のものをお使いください。付属のものより長いものをお使いになるときは、必ず6極2芯と表示されている市販品をお求めください。



受話子機を準備する



受話子機

STEP1 充電電池をセット

- 1 充電電池のコードの先端部分を受話子機に差し込む

受話子機背面

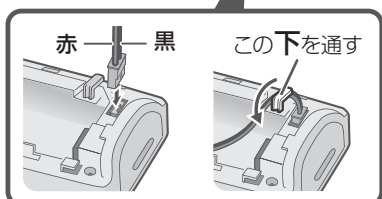
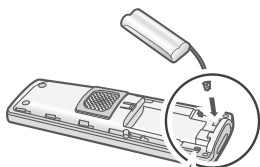

- ・ 充電電池のコネクターはまっすぐに差し込んでください。
- ・ 電池固定用のクッションは外さないでください。

2 充電電池を入れて、ふたを取り付ける

充電電池ふたを少し上にずらして受話子機本体にのせます。

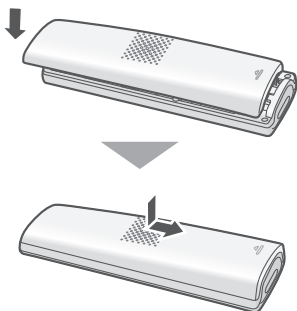

少し押しながら動かなくなるまで下にずらします。

STEP2 充電する

1 親機の充電部に受話子機を置いて充電する

- ・ 受話子機の背面を上向きに置くこともできますが、充電状態を確認するには、操作面を上向きにして置いてください。
- ・ 充電部に置くと「ピッ」と音が鳴ります。



はじめて受話子機を使うときは、**連続して10時間以上充電**してください。

- ・ 親機の日時を設定 (☞ 33ページ) していると、転送されて自動的に受話子機の日時も設定されます。

受話子機の充電が完了したら

天気予報(177)に電話がかけられることを確認します。

※通話料金がかかります。

- 電話をかける (☞ 7ページ)
- 電話がかけられないときは
 - ・ 回線種別を設定し直す (☞ 30ページ 「電話がかけられないときは(回線種別の設定)」)
 - ・ 「こまったとき」で確認する (☞ 64ページ 「電話がかけられない」)
 - ・ [回線応答なし]と表示されたときは (☞ 71ページ)



準備

準備

電話がかかけられないときは (回線種別の設定) 親機

下記の操作をしてもかけられないときは、「電話がかかけられない」(☎ 64ページ)をご覧ください。

■ 電話回線(ダイヤル/プッシュ)の種別を自動で設定し直す

- ① **【メニュー】** **【1】** **【2】** **【4】**と順に押す
 - ② **【停止】**を押す
- ・ 待機画面が表示された後、1分程度待つてから電話をかけてください。

■ 電話回線(ダイヤル/プッシュ)の種別を手動で設定する

自動設定できないときは、下記の操作で設定してください。

- ① **【メニュー】** **【1】** **【2】**と順に押す
- ② **【トーン(プッシュ)】**: **【1】**を押す
【ダイヤル(20PPS)】: **【2】**を押す
【ダイヤル(10PPS)】: **【3】**を押す
- ③ **【停止】**を押す

● 回線種別とは

回線の種類のことです。ダイヤル回線とプッシュ回線があります。本機の設定がご契約の回線と合っていない場合、電話がかかけられないことがあります。

● ご利用の回線種別がわからないときは

これまでお使いだった電話機で…

- ・ **ダイヤルしたときに受話器から「ピッポッパッ」などの音がしていた方は**
→ **【トーン(プッシュ)】** に設定してください。
- ・ **音がしていなかった方は**
→ **【ダイヤル(20PPS)】** に設定してください。
- **【ダイヤル(20PPS)】** に設定していても電話がかかけられない方は、**【ダイヤル(10PPS)】** に設定してください。

ディスプレイに商品案内が表示され、 着信音などが流れたときは (デモモード) 親機

以下の操作でデモモードを止めることができます。

- ① **【メニュー】** **【6】** **【9】** **【1】**と順に押す
- ② **【停止】**を押す

— <お知らせ> —

- ・ IP電話やひかり電話を使用しているときは、一部つながらない番号があります。詳しくは、ご契約の各通信事業者にお問い合わせください。
- ・ IP電話や構内交換機(PBX)、ビジネスホン、ホームテレホンをご利用のときは、回線種別が正しく設定されないことがありますので、ご契約の回線種別をお確かめのうえ、あらためて設定してください(☎ 左記)。

子機を準備する



※JD-AT85CL / JD-AT85CW をお買いあげの場合のみ

STEP1 充電電池をセット

- 1 充電電池のコードの先端部分を子機に差し込む

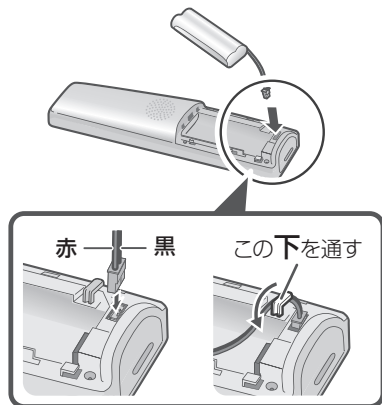

- ・ 充電電池のコネクターはまっすぐに差し込んでください。
- ・ 電池固定用のクッションは外さないでください。

2 充電電池を入れて、ふたを取り付ける

充電電池ふたを上からかぶせます。

少し押しながら
カチッ
音が鳴るまで
上にずらしします。

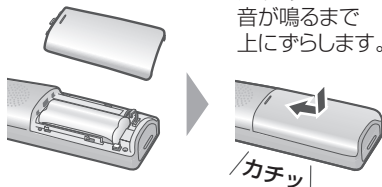

STEP2 充電する

- 1 充電器の電源プラグをコンセントに差し込み、子機を置いて充電する
・ 充電器に置くと「ピッ」と音が鳴ります。

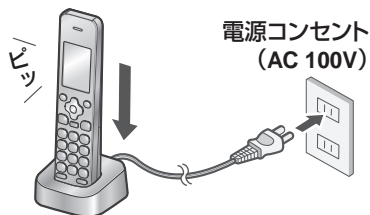

はじめて子機を使うときは、
連続して10時間以上
充電してください。

- ・ 充電中に「通話圏外」と表示されると充電効率が悪くなります。子機のアンテナが2本以上になる範囲で充電してください。(P.32ページ)。
- ・ 親機の日時を設定 (P.28、33ページ) していると、転送されて自動的に子機の日時も設定されます。

— <お知らせ> —

- ・ 子機の設置場所について、詳しくは、「本機を設置するときは」(P.85ページ)をご覧ください。
- ・ 電磁誘導による充電の方式を採用していません(無接点充電)。AMラジオなどの近くに親機や充電器を置くと、AMラジオなどに雑音が入ることがあります。
- ・ テレビやスピーカーなど、電磁波や磁力を出すものの近くで充電しないでください。充電ができない場合があります。

- **受話子機／子機のアンテナ表示について**
子機を設置する前に、子機ディスプレイのアンテナ表示を確認してください。

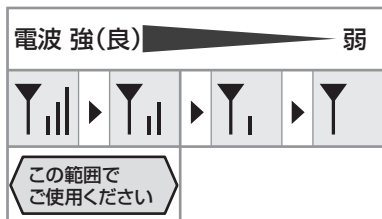

- ・ アンテナが2～3本立っていても、お使いの環境によっては、通話中に音声途切れたり、雑音が入ることがあります。また、電波が混雑すると通話中にアンテナの本数が一時的に減ることがあります。詳しくは、「本機の取り扱いについて」(P.85ページ)をご覧ください。

- **通話時間について**

満充電(10時間以上充電した状態)で、続けて通話できる時間は、連続通話状態で**最大約10時間**です。

- ・ 電波状態が悪い場合や、スピーカーホン通話中は、通話できる時間が短くなります。
- ・ 通話中や登録操作中に、充電容量がなくなると、「ピピッ…ピピッ…」と警告音が鳴り、通話が切れます(受話子機／子機のディスプレイに[電池残量がありません]と表示されます)。

- **充電電池の残量について**

充電電池の残量や充電中の表示を受話子機／子機ディスプレイで確認することができます。

	充電電池の残量のめやすを表示しています。
	[電池残量がありません]と表示されて使用できません。10時間以上充電してからお使いください。
	充電中は左記のように点滅します。現在の充電電池の残量より下のマークは表示されません。

いろいろな接続

光回線やADSL回線、ISDN回線と接続する場合は、下記の内容を参考にしてください。詳しくは、各通信事業者にお問い合わせください。

- **ひかり電話などの光回線に接続するとき**

本機の電話機コードをひかり電話対応機器のTELポートに接続してください。

- **ADSLによるIP電話をご利用のとき**

本機の電話機コードをIP電話対応ADSLモデム内蔵ルータのTELポートに接続してください。

- ・ 基本的には、IP電話の事業者から提供される「IP電話対応モデム」や「アダプタ」(会社によって名称は異なります)に設けられている「電話機用」の差込口に接続すればお使いになれます。
- ・ 接続のしかたなどについて、詳しくは、IP電話の事業者のパンフレットやウェブサイトなどをご確認ください。

- **ADSL回線に接続するとき (IP電話をご利用にならないとき)**

本機の電話機コードをADSLモデムに接続されているスプリッタに接続してください。

- **ISDN回線に接続するとき**

本機の電話機コードをターミナルアダプター(TA)のアナログポートに接続してください。

- ・ 電話線差込口からの電話機コードを、直接、親機の電話機コード接続端子に接続しないでください。

■ 構内交換機 (PBX) やビジネスホン、ホームテレホンとの接続

- ・ 構内交換機 (PBX) やビジネスホン、ホームテレホンには、そのまま接続できません。接続すると、故障の原因になることがあります。工事が必要となりますので、お取り付けのビジネスホン、ホームテレホンのメーカーにお問い合わせください。
- ・ ナンバー・ディスプレイをお使いの場合は、接続できません。詳しくは、構内交換機 (PBX)、ビジネスホン、ホームテレホンのメーカーにお問い合わせください。

ホームテレホンとは

電話回線 1 本で複数の電話機を設置できて、内線通話などでもできる家庭用の簡易交換機です。

ビジネスホンとは

電話回線を 2 本以上持っていて、その回線を多くの電話機で共有できる、内線通話なども可能な簡易交換機です。

— <お知らせ> —

- ・ 端子やポートの名称は商品によって異なる場合があります。
- ・ スプリッタがルータに内蔵されている場合があります。

日付・時刻の設定

日時に誤差が生じたときなどに、日付と時刻を設定し直すことができます。



親機

親機の日付と時刻を設定すると、自動的に受話子機/子機に転送されます。

1 【メニュー】【1】【1】と順に押す

2 【0】～【9】で日付・時刻を入力する

20 **①** **⑥** **⑦** **①** **④**

2016年 7月14日(4ケタ)

(年は西暦の下2ケタ、月日は各2ケタ)

① **⑤** **④** **⑦**

午後3時40分

(24時間制、4ケタ)

- ・ 数字を訂正するとき：

【<】【>】で訂正したい項目を選び、あらためて入力する

3 入力した内容を確認して

【決定】を押す

4 【停止】を押す



受話子機/子機の日付と時刻を設定すると、自動的に親機と他の子機/受話子機に転送されます。

1 受話子機：親機から取って 【切】を押す

子機：充電器から取る

2 【メニュー】を押す

3 【△】【▽】で【その他設定】を選び、【決定】を押す

4 【△】【▽】で【日付・時刻】を選び、【決定】を押す

5 【0】～【9】で日付・時刻を入力して【決定】を押す

- ・ 数字を訂正するとき：

【<】【>】で訂正したい項目を選び、あらためて入力する

— <お知らせ> —

- ・ 時計の精度は、1 月間に ± 60 秒程度です (25℃の常温の場合)。

電話をかける

6ページもご覧ください

■ スピーカーホンで電話をかける (受話子機／子機)

マイクで話す距離のめやすは50cmくらいです。

- ① **【0】～【9】**で電話番号を入力して
【スピーカーホン】を押す
- ② 通話が終わったら **【切】**を押す

■ 通話中にお待たせする (保留) (☎ 36ページ)

■ 天気予報や時報を聞く (受話通話) (受話子機／子機)

スピーカーから相手側の音声が入ります。ただし、お話しはできません。

※ 受話子機は親機から取って **【切】**を押してから操作してください。

☞と表示されるまで **【スピーカーホン】**を3秒以上押してから、電話番号を押す

・ 通常の通話に切り替えるときは、**【スピーカーホン】**を押してください。

■ ダイヤル回線でプッシュホンサービスを利用する (トーン信号)

電話中、**【*】**のあとに **【0】～【9】**を押す

・ 受話子機で通話中の場合は、親機で **【*】**のあとに **【0】～【9】**を押してもトーン信号を送ることができます。

■ 構内交換機 (PBX) やホームテレホンから外線にかける

外線につなぐ番号を押したあと、親機、受話子機、子機ともに **【<】**を押してダイヤルの待ち時間 (ポーズ時間) を加えます。続けて電話番号をダイヤルしてください。ポーズは、「-」(ハイフン)で表示されます。また電話帳に登録することもできます。

・ ポーズは、構内交換機から外線発信するときだけに入力してください。

■ 受話子機から「ピピピピ」という警告音が鳴ったときは

受話子機を親機から取って何も操作せず30秒経過すると、「ピピピピ」という警告音が鳴ります。

回線をつないだままにするときは

【決定】もしくは 、回線を切るときは親機に戻すか **【切】**を押してください。

そのまま放置するとしばらくしてから回線が切れます。

再ダイヤル



親機

直前にかけた電話番号の記録 (最大10件) から、かけたい電話番号を選び、電話をかけることができます。

1 **【<】**を押す

2 **【^】【v】**で番号を選び、受話子機を取る (または親機の**【スピーカーホン】**を押す)

3 通話が終わったら受話子機に戻す (または親機の**【スピーカーホン】**を押す)

■ 再ダイヤルを1件ずつ消去する (親機)

① **【<】**を押す

② **【^】【v】**で消去する番号を選び、**【消去】**を2回押す

・ **【停止】**で待受画面に戻ります。

■ 親機の再ダイヤルをすべて消去する (☎ 52ページ)

■ 親機の再ダイヤルを電話帳に登録する (☎ 43ページ)



— <お知らせ> —

・ 受話子機を取ってから **【<】**を押すと、最後にかけた番号へ発信します。

再ダイヤル



直前にかけて電話番号の記録（最大10件）から、かけたい電話番号を選び、電話をかけることができます。

- 1 受話子機：親機から取って【切】を押す
子機：充電器から取る
- 2 【<】を押す
 - ・  【<】の順に押すと、最後にかけた番号に発信します。
- 3 【^】【V】で番号を選び、 を押す
- 4 通話が終わったら【切】を押す、または親機／充電器に戻す

■ 再ダイヤルを1件ずつ消去する (受話子機／子機)

- ① 受話子機：親機から取って【切】を押す
子機：充電器から取る
- ② 【<】を押す
- ③ 【^】【V】で消去する番号を選び、【決定】を押す
- ④ 【^】【V】で [1件消去] を選び、【決定】を2回押す

■ 受話子機／子機の再ダイヤルをすべて消去する (☎ 53ページ)

■ 受話子機／子機の再ダイヤルを電話帳に登録する (☎ 44ページ)

内線通話



親機のスピーカーホンで内線通話できません。

- 1 【内線】を押す
- 2 通話する子機の内線番号を押す（【1】～【3】：子機、【4】：受話子機）
 - ・ 内線番号は、子機のディスプレイに表示されている番号に対応しています。受話子機を呼び出すときは【4】を押します。
 - ・ すべての子機と受話子機を呼び出すとき（一斉呼び出し）：【*】を押す
 - ・ 約30秒呼び出しを続けると、自動的に呼び出しが止まります。

呼び出された側は電話を受ける操作をする

- 3 通話が終わったら【スピーカーホン】を押す

内線通話



1 受話子機：親機から取って【切】を押す

子機：充電器から取る

2 【内線】を押す

3 通話したい相手の内線番号を押す
(【0】：親機、【1】～【3】：子機、【4】：受話子機)

- ・内線番号は、子機のディスプレイに表示されている番号に対応しています。受話子機を呼び出すときは【4】を押します。
- ・すべての親機／受話子機／子機を呼び出すとき（一斉呼出）：【*】を押す
- ・約30秒呼び出しを続けると、自動的に呼び出しが止まります。
- ・内線通話は親機を通して行われるため、受話子機や子機同士が近くても、親機から離れていると通話できないことがあります。

呼び出された側は電話を受ける操作をする

4 通話が終わったら【切】を押す、または親機／充電器に戻す

■ 内線通話中に外から電話がかかってきたら

親機／受話子機／子機のスピーカーからそれぞれ「ビピッ…ビピッ…」という音が聞こえます。

親機でスピーカーホン内線中：

- ①【スピーカーホン】を押す
- ②親機の着信音が鳴ったら【スピーカーホン】を押す

受話子機／子機で内線中：



- ①【切】を押す
- ②受話子機／子機の  を押す

— <お知らせ> —

- ・受話子機／子機で内線通話をするときは、スピーカーホンを使用することはできません。

電話を受ける

8～10ページもご覧ください

はじめは、自動でメッセージを流して電話を受ける設定になっています（ 8ページ）。自動でメッセージを流さない設定（ 37ページ）にしているときは、以下のように電話を受けます。

- ・通話中、自動的に通話レベルの調整を行うことがあります。調整には30秒～1分ほどかかり、その間の通話は音量が不安定になったり雑音が入ったりしますが、故障ではありません。

受話子機で受ける

1 電話がかかってきたら受話子機を取る

- ・通話が自動的に録音されます。自動通話録音の設定については、38ページをご覧ください。

2 通話が終わったら親機に戻す

- ・通話後の動作に関しては、9ページをご覧ください。

■ 親機で受ける

受話子機を使わずに親機でスピーカーホンを使って電話を受けることができます。

- ①電話がかかってきたら【スピーカーホン】を押す
- ②通話が終わったら【スピーカーホン】を押す

■ 通話中にお待たせする（保留）

音楽が流れ、お互いの声が聞こえなくなります。

①通話中に【保留】を押す

- ・再び通話するときには、以下の操作をしてください。

親機：【保留】を押す

受話子機／子機：【保留】または  を押す

- ・受話子機を使用中は親機に受話子機を戻したあと、もう一度受話子機を取って通話することもできます。

■ 通話中に相手をお断りする（メッセージでお断り）

通話中にお断りすると、相手の方に通話お断りのメッセージ（☞ 80ページ ⑩）を流して電話が切れます。

ナンバー・ディスプレイを契約している場合、通話後、自動的に相手の電話番号をお断り番号に登録します（☞ 9ページ）。

親機で操作するとき：

① 通話中に【メニュー】[0]と順に押す

受話子機／子機で操作するとき：

① 通話中に【決定】を押す

② [A][V]で【メッセージお断り】を選び、【決定】を押す

■ 着信通知

留守中などに電話があったことを、親機のディスプレイに表示します。

いずれかのボタンを押すと、メッセージが消えて待受画面に戻ります。

■ 通話録音を再生する（☞ 49ページ）

■ 応答前声かけを設定する

（☞ 38ページ）

■ 通話後声かけを設定する

（☞ 59ページ）

■ かんたん通話後番号設定を使う

（☞ 57ページ）

子機で受ける

1 電話がかかってきたら充電器から取る

2  を押す

・ 充電器から取るだけで電話を受けられるようにするには、クイック通話（☞ 53ページ）を設定してください。

3 通話が終わったら【切】を押す、または充電器に戻す

■ スピーカーホンで受ける（受話子機／子機）

マイクで話す距離のめやすは50cmくらいです。

① 電話がかかってきたら【スピーカーホン】を押す

② 通話が終わったら【切】を押す

名前を確認してから電話を受ける（自動聞いてから応答）

電話がかかってきたとき、自動で相手の方に名前を確認するメッセージ（☞ 80ページ ①～③）を流し、声や名前を確認してから電話に出ることができます。（☞ 8ページ）

はじめは自動で応答する設定です。

■ 自動聞いてから応答を設定／解除する（親機）

はじめは自動で応答する設定になっています。

① 【メニュー】[5][2][1][1]と順に押す

② 使用しないとき：【1】を押す
使用するとき：【2】を押す

③ 【停止】を押す

・ 自動応答したときから相手の方に通話料金ががかかります。

■ 自動で応答するまでの着信音の回数を設定する（親機）

はじめは着信音が2回鳴ると応答する設定になっています。

① 【メニュー】[5][2][1][2]と順に押す

② 着信音が2回：【1】を押す
着信音が4回：【2】を押す
着信音が6回：【3】を押す
着信音が8回：【4】を押す

③ 【停止】を押す

■ お名前確認メッセージを選ぶ（親機）

はじめは振込詐欺モードに設定されています。

① 【メニュー】[5][2][1][3]と順に押す

② 応答メッセージを選ぶ

【1】：[振込詐欺モード]（☞ 80ページ①）

【2】：[迷惑電話モード]（☞ 80ページ②）

【3】：[名前確認モード]（☞ 80ページ③）

③ 【停止】を押す

■ 振り込め詐欺対策設定を一括解除する（☞ 11ページ）

■ 間違えて通話を拒否したときは メッセージ再生中／お断りメッセージ 再生中：

操作している親機、受話子機または子機で電話を受ける操作をすると、相手の方とお話できます。

ナンバー・ディスプレイを契約している時：

相手の番号が通知されているときは自動で「お断り番号」に登録されます（☎ 9ページ）。

お断り番号から登録を消去する（☎ 58ページ）か、相手の番号をあんしん番号（☎ 58ページ）または電話帳（☎ 42ページ）に登録してください。

着信中に声かけをする （応答前声かけ）

自動聞いてから応答を設定しているときに動作します。

自動で着信して相手の方へ名前を確認するメッセージを流す前に、親機、受話子機、子機から注意メッセージ（☎ 80ページ⑤）が流れます。（☎ 8ページ）

■ 着信中の声かけを設定／解除する（親機）

- ① **【メニュー】** **【5】** **【2】** **【1】** **【4】** と順に押す
- ② 使用しないとき：**【1】** を押す
使用するとき：**【2】** を押す
- ③ **【停止】** を押す

— <お知らせ> —

- ・自動聞いてから応答は、キャッチホンでは動作しません。

通話を自動で録音する

本機での通話を自動で録音します。

通話録音のメモリーについて

- ・1件あたり最大約10分間録音します。
- ・すべての通話録音を合わせて最大約120分間録音できます。
- ・録音件数は、最大100件です。
- ・録音時間／録音件数がいっぱいになると、古い録音から順に消えます。

■ 録音中の動作について

- ・通話録音中は、親機または受話子機／子機のディスプレイに「録音中」と表示されます。
- ・録音を停止するときは、親機では**【停止】** **【決定】** の順に押します。受話子機／子機では**【決定】** を2回押します。

■ 手動で通話録音する

自動通話録音終了後や自動通話録音をしない設定のときでも、手動で通話録音を開始できます。1回の通話中に手動で通話録音できる録音時間の合計は最大約10分です。

親機で操作するとき：**【録音】** を押す

受話子機／子機で操作するとき：
【決定】 を2回押す

- ・録音を途中で止めるときは、親機では**【停止】** **【決定】** の順に押します。受話子機／子機では**【決定】** を2回押します。

■ 通話録音の再生について

49ページをご覧ください。

自動通話録音の方法を設定する 親機

はじめは着信時のみ自動録音する設定です。

- 1 **【メニュー】** **【5】** **【2】** **【2】** と順に押す
- 2 自動録音しない ：**【1】** を押す
着信時のみ自動録音 ：**【2】** を押す
すべての通話を自動録音：**【3】** を押す
- 3 **【停止】** を押す

電話をとりつぐ

通話中に親機や受話子機／他の子機を呼び出し、電話をとりつぐことができます。

親機でスピーカーホン通話中にとりつぐ



1 外線通話中に【保留】を押す

2 【#】を押す

3 内線番号を押す

- 子機を呼び出すとき：
【1】～【3】を押す
- 受話子機を呼び出すとき：
【4】を押す
- すべての受話子機／子機を呼び出すとき：【*】を押す
・ 通話に戻るとき：【保留】を2回押す

呼び出された側は電話を受ける操作をする

4 用件を伝えて【スピーカーホン】を押す

- ・ とりつぎ先が外線通話になります。

受話子機／子機でとりつぐ



1 通話中に【保留】を押す

2 【#】を押す

3 通話したい相手の内線番号を押す

- 子機を呼び出すとき：
【1】～【3】を押す
- 受話子機を呼び出すとき：
【4】を押す
- 親機を呼び出すとき：
【0】を押す
- すべての受話子機／子機と親機を呼び出すとき：【*】を押す

呼び出された側は電話を受ける操作をする

- ・ 呼出中に外線通話に戻るとき：
【保留】を2回押す、または
【保留】 → と順に押す

4 相手に用件を伝えて【切】を押す

- ・ とりつぎ先が外線通話になります。

■ 通話する親機/子機を切り替える (ひとり転送)

かかってきた電話を、親機や受話子機、他の子機との間で切り替えることができます。

親機スピーカーホン通話中：

- ① 通話中に親機の【保留】を押す
- ② 【スピーカーホン】を押す
- ③ 受話子機：親機から取る
(受話子機を親機に載せていないときは を押す)

子機： を押す

受話子機／子機通話中：

- ① 通話中に【保留】を押す
- ② 【切】を押す、または親機／充電器に戻す
- ③ 保留音が鳴ったら
親機：【スピーカーホン】を押す
受話子機：親機から取る
(受話子機を親機に載せていないときは を押す)

他の子機：充電器から取って を押す

- ・ ひとり転送中のまま放置すると、相手の方が電話を切っても通信状態が続くため、電話を受けることができなくなります。

■ 親機と受話子機／子機と外線の相手の3人で通話する (3者通話)

- ① 電話のとりつぎ中に、内線をかけた側が【決定】を押す
・ 3者通話が始まります。
- ② 通話が終わったら電話を切る

— <お知らせ> —

- ・ 3者通話中は受話子機／子機でスピーカーホンを使用することはできません。

あんしん相談ボタン

あんしん相談ボタンの登録方法や使いかたについては、4ページもご覧ください。

迷惑電話や振り込め詐欺の疑いのある電話を受けたときは、あんしん相談ボタンに登録した相手の方に相談してください。

あんしん相談ボタンで電話をかける



1 **【あんしん相談】**を押す
音声メッセージ (📞 80ページ ⑦)のあと、自動で電話がかかります。

2 受話子機を取る

3 通話が終わったら受話子機を戻す

■ **【あんしん相談】**に登録した電話番号を修正する

- ① **【メニュー】** **[5]** **[6]** **[1]** と順に押す
- ② 表示された番号を修正して **【決定】**を押す
 - ・ **【消去】**で修正したい数字まで戻り、あらためて入力してください。
- ③ **【停止】**を押す

■ **【あんしん相談】**に登録した電話番号を確認する

- ① **【メニュー】** **[5]** **[6]** **[3]** と順に押す
- ② 確認が終わったら **【停止】**を押す

■ **【あんしん相談】**に登録した電話番号を消去する

- ① **【メニュー】** **[5]** **[6]** **[2]** **[2]** と順に押す
- ② **【停止】**を押す

ワンタッチダイヤル

文字の入力方法は、14~15ページをご覧ください。

よく利用する電話番号をワンタッチダイヤル(親機・子機：各2件ずつ)に登録しておくと、かんたんな操作で電話をかけることができます。

- ・ ナンバー・ディスプレイをご利用のときは、必ず市外局番から登録してください。

ワンタッチダイヤルに登録する



ワンタッチダイヤルと電話帳は別々に登録します。

1 **【ワンタッチ1】** **【ワンタッチ2】** から登録したいボタンを選んで押す

- ・ すでにワンタッチダイヤルが登録されている場合は、相手の方にスピーカーホンで電話がかかります。

2 相手先の名前を入力して **【決定】**を押す (最大10文字)

- ・ 名前を登録しないときは：何も入力せずに **【決定】**を押す
→手順4へ

3 名前の読みが間違っていれば修正して **【決定】**を押す (最大20文字)

4 相手先の電話番号を入力して **【決定】**を押す (最大32ケタ)

■ ワンタッチダイヤルを確認／修正／1件ずつ消去する（親機）

- ① 【メニュー】【2】【2】と順に押す
- ② 【△】【▽】で確認／修正／消去するワンタッチダイヤル番号を選び、【決定】を押す

確認するとき：

- ③ 【3】を押す
 - ・ 「○○さん」と読みを再生します。
 - ・ 【再生】を押すともう一度再生します。
 - ・ 確認が終わったら【停止】を押す

修正するとき：

- ③ 【1】を押す
- ④ 名前を修正して【決定】を押す（最大10文字）
- ⑤ 読みを修正して【決定】を押す
- ⑥ 番号を修正して【決定】を押す（最大32ケタ）
- ⑦ 【停止】を押す
 - ・ 【消去】で修正したい文字／数字まで戻り、あらためて入力してください。

1件ずつ消去するとき：

- ③ 【2】【2】と順に押す
- ④ 【停止】を押す

■ 親機のワンタッチダイヤルをすべて消去する（☎ 52ページ）

ワンタッチダイヤルに登録する



ワンタッチダイヤルと電話帳は別々に登録します。

・ 受話子機にワンタッチダイヤルはありません。

1 【ワンタッチ1】【ワンタッチ2】から登録したいボタンを選んで押す

- ・ すでにワンタッチダイヤルが登録されている場合は、相手の方に電話がかかります。

2 相手先の名前を入力して【決定】を押す（最大10文字）

- ・ 名前を登録しないときは：何も入力せずに【決定】を押す

3 相手先の電話番号を入力して【決定】を押す（最大32ケタ）

■ ワンタッチダイヤルを確認／修正／1件ずつ消去する（子機）

- ① 【メニュー】を押す
- ② 【△】【▽】で【電話帳設定】を選び、【決定】を押す
- ③ 【△】【▽】で【ワンタッチ登録】を選び、【決定】を押す
- ④ 【△】【▽】で【ワンタッチダイヤル1】【ワンタッチダイヤル2】から選び、【決定】を押す

確認するとき：

- ⑤ 【△】【▽】で【登録確認】を選び、【決定】を押す
 - ・ 確認が終わったら【切】を押す

修正するとき：

- ⑤ 【△】【▽】で【登録・変更】を選び、【決定】を押す
- ⑥ 名前を修正して【決定】を押す（最大10文字）
- ⑦ 番号を修正して【決定】を押す（最大32ケタ）

1件ずつ消去するとき：

- ⑤ 【△】【▽】で【消去】を選び、【決定】を2回押す

■ 子機のワンタッチダイヤルをすべて消去する（☎ 53ページ）

ワンタッチダイヤルで 電話をかける



登録は40ページをご覧ください。

1 【ワンタッチ1】【ワンタッチ2】の いずれかを押す

- ・ 選択した相手の名前を読み上げます。
(電話帳読み上げ 45ページ)
- ・ 自動的にスピーカーホンになります。

2 受話子機を取る

3 通話が終わったら受話子機を戻す

ワンタッチダイヤルで 電話をかける



登録は41ページをご覧ください。

1 充電器から取る

2 【ワンタッチ1】【ワンタッチ2】の いずれかを押す

3 通話が終わったら【切】を押す、 または充電器に戻す

電話帳

文字の入力方法は、14~15ページを
ご覧ください。

電話帳のデータは、すべて親機に保存されます。

- 親機や受話子機、子機はすべて親機に保存されている同一の電話帳データを参照しています。
- 最大300件(1番号ずつ)登録できます。
- ナンバー・ディスプレイをご利用のときは、必ず市外局番から登録してください。
- 同じ相手先で電話番号が2番号以上あるときは、それぞれ別の名前で登録してください。

電話帳に登録する



1 【電話帳】【決定】と順に押す

2 相手先の名前を入力して【決定】 を押す(最大10文字)

- ・ 名前を登録しないときは：
何も入力せずに【決定】を押す
→手順4へ

3 名前の読みが間違っていれば修正 して【決定】を押す(最大20文字)

4 相手先の電話番号を入力して 【決定】を押す(最大32ケタ)

5 【停止】を押す

- ・ 名前を入力しないで登録すると、名前のところに電話番号が表示されます。

■ 電話帳を修正／1件ずつ消去する(親機)

- ①【電話帳】を押す
- ②【△】【V】で修正／消去する相手先を選び、【決定】を押す

修正するとき：

- ③【△】【V】で【電話帳変更】を選び、【決定】を押す
- ④名前を修正して【決定】を押す
(最大10文字)
- ⑤「読み」を修正して【決定】を押す
(最大20文字)
- ⑥電話番号を修正して【決定】を押す
(最大32ケタ)

消去するとき：

- ③【△】【V】で【1件消去】を選び、【決定】を押す
- ④【△】【V】で【消去する】を選び、【決定】を押す

■ 電話帳をすべて消去する(親機)

(☞ 52ページ)

■ 再ダイヤルを電話帳に登録する(親機)

- ①【<】を押す
- ②【△】【V】で登録する番号を選び、【決定】を押す
- ③【△】【V】で【電話帳へ登録】を選び、【決定】を押す
- ④相手先の名前を入力して【決定】を押す
(最大10文字)
 - ・文字の入力方法 (☞ 14ページ)
 - ・名前を登録しないときは：
何も入力せずに【決定】を押す
→手順⑥へ
- ⑤名前の「読み」が間違っていれば修正して【決定】を押す(最大20文字)
- ⑥電話番号を確認して【決定】を押す
(最大32ケタ)
- ⑦【停止】を押す

■ 着信記録を電話帳に登録する(親機)

(☞ 62ページ)

電話帳に登録する



受話子機／子機のアンテナ表示が2本以上になる範囲 (☞ 32ページ) で操作してください。

- 1 受話子機：親機から取って【切】を押す
子機：充電器から取る
- 2 【メニュー】を押す
- 3 【△】【V】で【電話帳設定】を選び、【決定】を押す
- 4 【△】【V】で【電話帳登録】を選び、【決定】を押す
- 5 相手先の名前を入力して【決定】を押す(最大10文字)
 - ・文字の入力方法 (☞ 14ページ)
 - ・名前を登録しないときは：
【決定】を押す→手順7へ
- 6 名前の読みが間違っていれば修正して【決定】を押す(最大20文字)
- 7 相手先の電話番号を入力して【決定】を押す(最大32ケタ)
 - ・名前を入力しないで登録すると、名前のところに電話番号が表示されます。

■ 電話帳を修正／1件ずつ消去する

(受話子機／子機)

- ① 受話子機：親機から取って【切】を押す
子機：充電器から取る
- ② 【電話帳】を押す
- ③ 【△】【▽】で修正／消去する相手先を選び、【決定】を押す

修正するとき：

- ④ 【△】【▽】で【変更】を選び、【決定】を押す
- ⑤ 名前を修正して【決定】を押す
(最大10文字)
- ⑥ 「読み」を修正して【決定】を押す
(最大20文字)
- ⑦ 電話番号を修正して【決定】を押す
(最大32ケタ)

1件ずつ消去するとき：

- ④ 【△】【▽】で【消去】を選び、
【決定】を2回押す

■ 電話帳をすべて消去する

(受話子機／子機)

- ① 受話子機：親機から取って【切】を押す
子機：充電器から取る
- ② 【メニュー】を押す
- ③ 【△】【▽】で【電話帳設定】を選び、
【決定】を押す
- ④ 【△】【▽】で【電話帳全消去】を選び、
【決定】を2回押す

■ 再ダイヤルを電話帳に登録する

(受話子機／子機)

- ① 受話子機：親機から取って【切】を押す
子機：充電器から取る
- ② 【<】を押す
- ③ 【△】【▽】で登録する番号を選び、
【決定】を押す
- ④ 【△】【▽】で【電話帳へ登録】を選び、
【決定】を押す
- ⑤ 相手先の名前を入力して【決定】を押す
(最大10文字)
 - ・ 文字の入力方法 (☞ 14ページ)
 - ・ 名前を登録しないときは：
何も入力せずに【決定】を押す
→手順⑦へ
- ⑥ 名前の「読み」が間違っていれば修正して
【決定】を押す (最大20文字)
- ⑦ 電話番号を確認して【決定】を押す
(最大32ケタ)

■ 着信記録を電話帳に登録する

(受話子機／子機) (☞ 63ページ)

電話帳から電話をかける 親機

登録は42ページをご覧ください。

1 【電話帳】を押す

2 【△】【▽】で相手先を選ぶ

- ・ 「〇〇さん」と選択した相手の名前を読み上げます (☞ 45ページ)。「さん」なしにすることはできません
- ・ もう一度再生したいときは【再生】を押してください。

3 受話子機を取る

4 通話が終わったら受話子機を戻す

■ 電話をかける相手を音声で確認する (親機)

電話帳やワンタッチダイヤルの相手を読み上げます。

- ① **【メニュー】** **【2】** **【3】** と順に押す
- ② 電話帳を読み上げない：**【1】** を押す
電話帳を読み上げる：**【2】** を押す
- ③ **【停止】** を押す
・アルファベット、記号は発声しません。

■ 名前の頭文字から検索してかける (親機)

【0】 ~ **【9】** を使って、行単位で検索できます。

- ① **【電話帳】** を押す
- ② **【0】** ~ **【9】** を押す
(あ行を表示するときは **【1】** を押す)
・目的の相手と異なる場合は、**【△】****【▽】** で選んでください。
- ③ 受話子機を取る
- ④ 通話が終わったら受話子機を戻す

■ 親機で 184 (非通知) や 186 (通知) をつけて電話をかける (特番ダイヤル)

- ① **【電話帳】** を押す
- ② **【△】****【▽】** で相手先を選び、**【決定】** を押す
- ③ **【△】****【▽】** で [特番ダイヤル] を選び、**【決定】** を押す
- ④ 184 や 186 などの番号を入力 (最大 8 ケタ) して **【決定】** を押す
- ⑤ 受話子機を取る
- ⑥ 通話が終わったら受話子機を戻す

電話帳から電話をかける

登録は 43 ページをご覧ください。

- 1 受話子機：親機から取って **【切】** を押す
子機：充電器から取る
- 2 **【電話帳】** を押す
- 3 **【△】****【▽】** で相手先を選ぶ
- 4  を押す
- 5 通話が終わったら **【切】** を押す、または親機 / 充電器に戻す

■ 名前の頭文字から検索してかける (受話子機 / 子機)

【0】 ~ **【9】** を使って、行単位で検索できます。

- ① 受話子機：親機から取って **【切】** を押す
子機：充電器から取る
- ② **【電話帳】** を押す
- ③ **【0】** ~ **【9】** を押す
(あ行を表示するときは **【1】** を押す)
・目的の相手と異なる場合は、**【△】****【▽】** で選んでください。
- ④  を押す
- ⑤ 通話が終わったら **【切】** を押す、または親機 / 充電器に戻す

■ 子機で 184 (非通知) や 186 (通知) をつけて電話をかける (特番ダイヤル)

- ① 受話子機：親機から取って **【切】** を押す
子機：充電器から取る
- ② **【電話帳】** を押す
- ③ **【△】****【▽】** で番号を選び、**【決定】** を押す
- ④ **【△】****【▽】** で [特番ダイヤル] を選び、**【決定】** を押す
- ⑤ 184 や 186 などの番号を入力 (最大 8 ケタ) して  を押す
- ⑥ 通話が終わったら **【切】** を押す、または親機 / 充電器に戻す

留守番電話を使う

外出中に相手の方の伝言を録音することができます。

- ・ 1件あたりの録音時間は3分までです。
- ・ すべての録音を合わせて約30分間または50件までです。(通話録音は含みません)

※ 留守設定しているときは、お名前確認メッセージを自動で流しません(☞ 8ページ)。

留守設定する



1 【留守】を押す

→ 応答メッセージが流れ、【留守】が点灯する

- ・ 録音できる残り時間がないか、録音件数が50件になっていると、「ピピピピ」と鳴って留守設定ができません。メッセージ表示に従い、【決定】を押して再生済みの留守録音をすべて消去するか、不要な留守録音を消去してください(☞ 48ページ)。

留守解除する



1 【留守】を押す

→ 【留守】が消灯する

- ・ 未再生の留守録音があるときは、自動的に再生します。

留守設定／解除する



受話子機／子機で留守設定を解除しても、留守録音は自動的に再生されません。

1 受話子機：親機から取って【切】を押す

子機：充電器から取る

2 【メニュー】を押す

3 【△】【▽】で [留守番電話] を選び、【決定】を押す

4 【△】【▽】で [留守設定切替] を選び、【決定】を押す

5 【△】【▽】で [設定] または [解除] を選び、【決定】を押す

■ 親機の留守ボタンが点滅しているとき、またはディスプレイに [用件録音あり] ⇔ 【留守】 (または 【再生】) を押す と表示されているときは

未再生の留守録音があります。

まだ再生していない録音を聞くとときや、録音をもう一度聞くとときは、「録音を再生／消去する」(☞ 48ページ) の操作をします。

■ 留守設定を解除せずに留守録音を聞く (☞ 48ページ)

■ 再生中の操作について (☞ 49ページ)

■ 留守応答の着信音の回数を変える (親機)
留守応答に切り替わるまでの着信音の回数を変更できます。

はじめは4回に設定されています。

① 【メニュー】 【4】 【2】 と順に押す

② [2回]：【1】を押す／[4回]：【2】を押す
[6回]：【3】を押す／[8回]：【4】を押す

③ 【停止】を押す

- ・ [トールセーバー] については、47ページをご覧ください。

■ 留守モード時のコール回数を 【トールセーバー】にする（親機）

【トールセーバー】に設定しておく、外出先から電話をかけたとき、応答メッセージが流れるまでの着信音の回数で、新しい留守録音が入っているか確認できます。

2~3回で応答メッセージが流れなかった場合はメッセージが録音されていませんので、そのまま電話を切れば通話料はかかりません。（☎ 50ページ）

メッセージがある：着信音2~3回で応答メッセージがない：着信音4回以上で応答

- ① 【メニュー】 [4] [2] [5] と順に押す
- ② 【停止】 を押す

応答メッセージを選ぶ

留守番電話の応答メッセージを設定できます。

項目	音声
固定メッセージ1	☎ 80ページ ⑧
固定メッセージ2	☎ 80ページ ⑨
自作メッセージ	録音したメッセージ (☎ 右記)

※ 留守録音ができなくなると、設定に関わらず、固定メッセージ（☎ 80ページ ⑩）に切り替わります。

- 1 【メニュー】 [4] [3] と順に押す
- 2 【固定メッセージ1】：【1】を押す
【固定メッセージ2】：【2】を押す
【自作メッセージ】：【3】を押す
- 3 【停止】 を押す

■ 自作メッセージを録音する（親機）

自作メッセージ録音時は受話子機を使用しません。親機のマイクに向かって発話します。

- ① 【メニュー】 [4] [4] [1] と順に押す
- ② 【決定】 を押す
- ③ 「録音をどうぞ」のあと「ピー」と鳴ったら、**親機のマイクに向かって**応答メッセージを録音する（最大約20秒）
・マイクで話す距離のめやすは 50cm くらいです。
- ④ 録音が終わったら【停止】を押す
・自動的に自作メッセージが応答メッセージとして設定されます。
- ⑤ 【停止】 を押す

■ 自作メッセージの内容を聞く

- ① 【メニュー】 [4] [4] [2] と順に押す
- ② 【停止】 を押す

■ 自作メッセージの内容を消去する

- ① 【メニュー】 [4] [4] [3] [2] と順に押す
- ② 【停止】 を押す
・ 応答メッセージを自作メッセージに設定しているときに自作メッセージを消去すると、固定メッセージ2に設定されます。

■ 自作メッセージの内容を変える

もう一度録音し直します。
前に録音した内容は消えます。

録音を再生／消去する

留守中に録音されたメッセージや通話録音を再生したり、消去したりすることができます。

● 録音内容の再生について

- ・ スピーカー音量 (☞ 13ページ) で再生の音量を変えることができます。

留守録音を再生／消去する



未再生の留守録音があると、【留守】が点滅します。

- ・ 録音内容は、未再生の留守録音から再生します。

- 1 → 留守設定中に点滅しているとき：
(新しい留守録音があります)
→ 【留守】を押す
(留守設定は解除されます)

- ・ 留守設定を解除せずに再生する場合は「留守録音を選んで再生する(親機)」(☞ 下記)の操作をしてください。

■ 留守録音を選んで再生する(親機)

- ① 【再生】【1】と順に押す
- ② 【△】【▽】で再生したい留守録音を選ぶ
- ③ 【決定】を押す
 - ・ 再生が終わると、留守録音選択画面に戻ります。
- ④ 【停止】を押す

■ 留守録音を消去する(親機)

1件ずつ：

消去したい留守録音を選択中または再生中に【消去】を2回押す

すべて：

- ① 【メニュー】【4】【1】【2】と順に押す
- ② 【停止】を押す

- ・ 「各種データの全消去」からもすべて消去することができます (☞ 52ページ)。

留守録音を再生／消去する



未再生の留守録音があると、[用件録音あり]と表示されます。

留守録音を再生しても、留守設定は解除されません。

- ・ 録音内容は、未再生の留守録音から再生します(未再生の留守録音がない場合は1件目から再生)。

- 1 受話子機：親機から取って【切】を押す
子機：充電器から取る
- 2 【メニュー】を押す
- 3 【△】【▽】で【留守番電話】を選び、【決定】を押す
- 4 【△】【▽】で【用件再生】を選び、【決定】を押す

■ 留守録音を消去する(受話子機／子機)

1件ずつ：

消去したい録音を再生中に【消去】【1】と順に押す

すべて：

- ① 受話子機：親機から取って【切】を押す
子機：充電器から取る
- ② 【メニュー】を押す
- ③ 【△】【▽】で【留守番電話】を選び、【決定】を押す
- ④ 【△】【▽】で【用件全消去】を選び、【決定】を2回押す

通話録音を再生する



- 1 **【再生】** **【2】** と順に押す
- 2 **【Λ】** **【V】** で再生したい録音を選ぶ
・ 未再生録音は **【未】** と表示されています。
- 3 **【決定】** を押す
・ 再生が終わると通話録音選択画面に戻ります。
- 4 **【停止】** を押す

■ 通話録音を消去する (親機)

1件ずつ:

【Λ】 **【V】** で消去したい通話録音を選択中または再生中に **【消去】** を2回押すすべて:

- ① **【メニュー】** **【5】** **【1】** **【2】** と順に押す

留守録音／通話録音の操作

通話録音は、親機で再生してください。

操作	操作方法
再生を途中で止める	再生中に親機: 【停止】 を押す 子機: 【切】 を押す
再生中の録音を聞き直す	再生中に 【1】 を押す
次の録音にとばす	再生中に 【3】 を押す
1つ前に戻る	再生中に 【1】 を2回押す ・ 聞きたい録音まで戻すときは、 【1】 を繰り返し押します。
遅聞きする	再生中に 【4】 を押す ・ 押すと再生速度が遅くなります (1段階)。
早聞きする	再生中に 【6】 を押す ・ 押すごとに再生速度が速くなります (2段階)。

— <お知らせ> —

- ・ 受話子機／子機で録音再生中に **【スピーカーホン】** を押すと受話口から再生されます。

外出先から録音を聞く (リモート操作)

外出先から電話をかけて、録音を聞くことができます。

リモート操作をするには、あらかじめ暗証番号の登録と留守設定 (☎ 46ページ) をしておく必要があります。

暗証番号を登録する



修正するときは、あらためて番号を登録してください。

- 1 **【メニュー】** **【4】** **【5】** **【1】** と順に押す
- 2 ダイヤルボタンで暗証番号 (4ケタ) を入力して **【決定】** を押す
- 3 **【停止】** を押す

■ 登録した暗証番号を消去する

- ① **【メニュー】** **【4】** **【5】** **【2】** **【2】** と順に押す
- ② **【停止】** を押す

■ 暗証番号をメモする

登録した暗証番号は、忘れないように93ページのリモート操作手順カードに記入してください。外出するときは、カードを切り取ってお持ちください。暗証番号を忘れてしまったときは、新しい暗証番号を登録 (上書き) してください。

■ 外出先からリモート操作する

- ① 自宅に電話をかける
- ② 応答メッセージが聞こえている間に【#】
- ③ 【#】を押してから6秒以内に暗証番号を入力する
 - ・新しいメッセージがあるときは、自動で再生されます。
- ④ 下記のリモート操作番号を入力する
- ⑤ リモート操作が終わったら電話を切る
 - ・リモート操作待ち中に20秒以上操作をしないと電話が切れます。
 - ・メッセージの再生中にリモート操作を行うと、音声と操作音が重なって正しく動作しないことがあります。

留守録音を聞く	停止中に【1】を押す
通話録音を聞く	停止中に【3】を押す
再生速度を遅くする	再生中に【4】を押す (押すと再生速度が遅くなります(1段階))
再生速度を早くする	再生中に【6】を押す (押すごとに再生速度が速くなります(2段階))
録音内容を聞き直す	再生中に【7】を押す
1件前の録音を聞く	再生中に【1】を押す
次の録音内容を聞く	再生中に【3】を押す
再生中の録音を消去する	再生中に【9】を押す
再生の停止	再生中に【2】を押す
再生済みの留守録音を消す	停止中に【0】を押す 通話録音は消えません。
留守設定／解除する	【8】を押す

■ 留守録音の再生について

未再生の留守録音を再生します。

未再生の留守録音がない場合は、保存されている留守録音を1件目から再生します。

■ 通話録音の再生について

一番古い通話録音から順に再生されません。

■ トールセーバーについて

トールセーバーを使うと、通話料金をかけずに未再生の留守録音の有無がわかります。詳しくは「留守モード時のコール回数を【トールセーバー】にする(親機)」(☎ 47ページ)をご覧ください。

— <お知らせ> —

- ・リモート操作で録音内容を再生中に電話を切った場合、本機側で録音内容の再生が終わるまでは、本機で電話を受けることができません。

その他音量の設定

着信音量、受話音量、スピーカー音量の変更方法は、13ページをご覧ください。

■ 通話音質（受話子機／子機）

受話子機／子機の受話口から聞こえる音質を変更できます。
はじめは[標準]に設定されています。

① 通話中に  を押すごとに

[標準]

[高い]（高音を強調）

[低い]（低音を強調）

を切り替えます。

■ ワンタッチで相手の声を大きくする

音量大ボタンを押して、受話音量をさらに大きくできます*（ 13ページ）。

※設定前よりも受話音量が2～3段階分大きくなります。

- ・ 親機の【音量大】を押すと受話子機の音量が変わります。
- ・ 設定／解除の操作をした受話子機、子機の受話音量のみ変更されます。

— <お知らせ> —

- ・ 親機や受話子機、子機でスピーカー音量を大きくしたとき、音が途切れることがあります。故障ではありません。
- ・ 音量大モードで大きくなるのは受話音量のみです。着信音量やスピーカー音量は変更されません。

着信音の設定

■ 着信音色

電話がかかってきたときに鳴る着信音の種類を変えることができます。

親機で操作するとき：

- ① 【メニュー】【3】【1】と順に押す
- ② 【∧】【V】で着信音を選び、【決定】を押す
- ③ 【停止】を押す

受話子機／子機で操作するとき：

- ① 受話子機：親機から取って【切】を押す
子機：充電器から取る
- ② 【メニュー】を押す
- ③ 【∧】【V】で [着信音選択] を選び、【決定】を押す
- ④ 【∧】【V】で [子機着信音] を選び、【決定】を押す
- ⑤ 【∧】【V】で着信音を選び、【決定】を押す

着信音の種類

ブルルル ブルルル (はじめの設定)
ポ□□□ ポ□□□
ピオン ピオン
ショートメロディ1
ショートメロディ2
ショートメロディ3
ショートメロディ4
ショートメロディ5
ジムノペティ
ジュピター

— <お知らせ> —

- ・ 着信音を鳴らさない設定にしても、内線通話の呼出音は最小の音量で鳴ります。
- ・ 内線通話の呼出音の種類は変更できません。

もっと便利に

もっと便利に



■ ダイヤルライト

着信時や使用時に親機のダイヤルボタンを点灯させるかどうかを設定できます。はじめは点灯する設定になっています。

- ① **【メニュー】** **【6】** **【1】** と順に押す
- ② 点灯しない：**【1】** を押す
点灯する：**【2】** を押す
- ③ **【停止】** を押す

■ キータッチ音

親機のボタンを押したときに鳴る「ピッ」という音（キータッチ音）の有無を設定できます。はじめは音の鳴る設定になっています。

- ① **【メニュー】** **【6】** **【2】** と順に押す
- ② 音を鳴らさない：**【1】** を押す
音を鳴らす：**【2】** を押す
- ③ **【停止】** を押す

■ 液晶濃度調整

- ① **【メニュー】** **【6】** **【3】** と順に押す
- ② **【∧】** **【∨】** で調整して **【決定】** を押す
- ③ **【停止】** を押す

■ 送話音量

外線通話時の送話音量を調整できます。変更すると、親機／受話子機／子機の音量がすべて変更されます。

- はじめは **【標準】** に設定されています。
- ① **【メニュー】** **【6】** **【6】** **【1】** と順に押す
 - ② **【小】**：**【1】** を押す
【標準】：**【2】** を押す
【大】：**【3】** を押す
 - ③ **【停止】** を押す

■ 回線音量

外線通話時の送受話音量を調整できます。ISDN、ADSL、IP電話などをご利用のとき、電話の音量が大きくなりすぎて聞こえにくいときは、**【小】** に設定してください。変更すると、親機／受話子機／子機の音量がすべて変更されます。

- はじめは **【標準】** に設定されています。
- ① **【メニュー】** **【6】** **【6】** **【2】** と順に押す
 - ② **【小】**：**【1】** を押す
【標準】：**【2】** を押す
 - ③ **【停止】** を押す
- ・ 通常は **【標準】** に設定してください。

■ 回線チェック

電話回線が正しく接続・設定されているかチェックする機能の設定ができます。回線の接続・設定に問題がある場合は、親機のディスプレイに「回線応答なし」と表示されます（ 71ページ）。はじめは回線チェックをする設定になっています。

- ① **【メニュー】** **【6】** **【7】** と順に押す
- ② **【チェックしない】**：**【1】** を押す
【チェックする】：**【2】** を押す
- ③ **【停止】** を押す

■ 各種データの全消去

親機の登録内容（再ダイヤル・着信記録・電話帳・ワンタッチダイヤル・あんしん番号・お断り番号・留守録音・通話録音）を選んで、すべて消去することができます。録音内容は留守番電話のメニューからすべて消去することもできます（ 12ページ）。

- ① **【メニュー】** **【7】** と順に押す
- ② **【用件録音】**：**【1】** を押す
【通話録音】：**【2】** を押す
【再ダイヤル】：**【3】** を押す
【着信記録】：**【4】** を押す
【お断り番号】：**【5】** を押す
【あんしん番号】：**【6】** を押す
【電話帳】：**【7】** を押す
【ワンタッチダイヤル】：**【8】** を押す
- ③ **【2】** を押す
- ④ **【停止】** を押す

■ キーロック

ボタン操作を無効にして、お手入れ中の誤動作などを防止できます。解除するまで、電話を受ける以外の操作はできません。

設定する

待受画面で「ピー」と鳴るまで【#】を押し続ける（3秒以上）

解除する

設定中に「ピー」と鳴るまで【#】を押し続ける（3秒以上）

■ ダイヤルライト（子機のみ）

着信時や使用時に子機のダイヤルボタンを点灯させるかどうかを設定できます。はじめは点灯する設定になっています。
※受話子機では設定できません。

- ①【メニュー】を押す
- ②【△】【▽】で [その他設定] を選び、【決定】を押す
- ③【△】【▽】で [ダイヤルライト] を選び、【決定】を押す
- ④【△】【▽】で [使用する] または [使用しない] を選び、【決定】を押す

■ キータッチ音

受話子機／子機のボタンを押したときに鳴る「ピッ」という音（キータッチ音）の有無を設定できます。はじめは音の鳴る設定になっています。

- ①受話子機：親機から取って【切】を押す
子機：充電器から取る
- ②【メニュー】を押す
- ③【△】【▽】で [その他設定] を選び、【決定】を押す
- ④【△】【▽】で [キータッチ音] を選び、【決定】を押す
- ⑤【△】【▽】で [なし] または [あり] を選び、【決定】を押す

■ 液晶濃度調整

- ①受話子機：親機から取って【切】を押す
子機：充電器から取る
- ②【メニュー】を押す
- ③【△】【▽】で [その他設定] を選び、【決定】を押す
- ④【△】【▽】で [液晶濃度調整] を選び、【決定】を押す
- ⑤【△】【▽】で調整して【決定】を押す

■ クイック通話（子機のみ）

子機を充電器から取り上げるだけで電話を受けられる機能の設定ができます（電話をかけるときはクイック通話は働きません）。はじめは使用しない設定になっています。

※受話子機は常にクイック通話が設定されています。変更はできません。

- ①【メニュー】を押す
- ②【△】【▽】で [その他設定] を選び、【決定】を押す
- ③【△】【▽】で [クイック通話] を選び、【決定】を押す
- ④【△】【▽】で [解除] または [設定] を選び、【決定】を押す

■ 各種データの全消去

受話子機／子機の登録内容（再ダイヤル・ワンタッチダイヤル）を選んで、すべて消去することができます。

録音内容をすべて消去したいときは、「留守録音を消去する（受話子機／子機）」（☎ 48ページ）をご覧ください。

- ①受話子機：親機から取って【切】を押す
子機：充電器から取る
- ②【メニュー】を押す
- ③【△】【▽】で [各種全消去] を選び、【決定】を押す
- ④【△】【▽】で [再ダイヤル] [ワンタッチダイヤル]（子機のみ）からすべて消去する項目を選び、【決定】を2回押す

キャッチホン／キャッチ ホン・ディスプレイ

キャッチホン（通話中着信サービス）は、電話中でも別の人からの電話に出ることができるNTTのサービスです。

キャッチホン・ディスプレイは、キャッチホンの相手の番号を確認できるサービスです。

ご利用には**NTTとの契約（有料）**が必要です。詳しくはNTT窓口へお問い合わせください。



1 通話中に「ブツッ」と信号音が聞こえたら **【キャッチ】** を押す

2 もとの通話に戻るときはもう一度 **【キャッチ】** を押す
・ 受話子機で通話中の場合は、親機の **【キャッチ】** を押して切り替えることもできます。

■ 親機で通話中にキャッチホンを使う

- ① 通話中に「ブツッ」と信号音が聞こえたら **【キャッチ】** を押す
- ② もとの通話に戻るときはもう一度 **【キャッチ】** を押す

■ キャッチホン・ディスプレイを設定／解除する（親機）

ご利用のときは、必ず使用する設定にしてください。電話を受けられないことがあります。

はじめは使用しない設定になっています。また、ナンバー・ディスプレイを使用する設定にしてください（☎ 56ページ）。

- ① **【メニュー】** **【6】** **【4】** **【2】** と順に押す
- ② 使用しないとき：**【1】** を押す
使用するとき：**【2】** を押す
- ③ **【停止】** を押す

■ キャッチホン切替時間（親機）

キャッチホンを利用するときに、回線を開放する時間を設定します。はじめは [0.8秒] に設定されています。

- ① **【メニュー】** **【6】** **【5】** と順に押す
- ② [0.4秒]：**【1】** を押す
[0.6秒]：**【2】** を押す
[0.8秒]：**【3】** を押す
- ③ **【停止】** を押す

子機を増やす

● 増設する子機について ●

- ・ 増設できる子機の台数は、付属の受話子機／子機と合わせて4台までです（子機は3台まで）。
- ・ 増設できる機種：JD-KT510
※他の子機は増設できません（2016年4月現在）。

子機を増設する

受話子機や別売の増設子機は、下記の操作で増設してください。

- ・ 増設／登録解除する子機および受話子機を親機のそばに用意してから操作してください。
- ・ 増設／登録解除の前に、子機を十分に充電してください。
- ・ 増設登録中は、電話を受けることを含むすべての操作を行うことができません。

1 子機で増設の操作を行う

例：JD-KT510の場合

- ① [子機増設しますか?] と表示されていることを確認する
・ 表示されていないときは

【切】 →  と順に押します。

- ② 表示されたら **【決定】** を押す

< 次の操作は親機で行います >

2 親機のディスプレイに [子機を増設します] と表示されるまで、親機の **【保留 内線/消去】** を押し続ける

- ・ 「ピー」と鳴って増設が完了します。
- ・ 増設が完了しなかったときは、手順 **1** からやり直してください。

■ 子機の登録を解除する

子機の増設登録を解除すると、受話子機とすべての子機の増設登録が解除されます。

個別には解除できませんので、解除したあとは、受話子機と必要な子機を増設し直してください。

受話子機／子機から操作する：

※すべての受話子機／子機を親機のそばに並べて操作してください。

- ① 受話子機：親機から取って **【切】** を押す
子機：充電器から取る
- ② **【メニュー】** のあと **【#】** を4回押す
- ③ [子機全減設しますか?] と表示されたことを確認して **【決定】** を押す

登録解除が完了すると…

[子機増設しますか?] と表示されます。

- ・ 解除された受話子機はもう一度増設してください。受話子機は増設すると、自動的に受話子機（子機4）として登録されます。
- ・ 登録の解除中に停電したり、ACアダプターが外れたりすると、子機の登録解除が完了されないことがあります。その場合は、手順①からやり直してください。

ナンバー・ディスプレイ

電話がかかってきたときに相手の方の電話番号を表示するサービスです。

ご利用には、NTTとのご契約が必要です(有料)。

ナンバー・ディスプレイサービスを使うことで、振り込め詐欺などの迷惑電話対策を有効に利用できます。(☎ 8ページ)

本書で記載している「ナンバー・ディスプレイ」は、NTTのサービス、またはNTT以外の通信事業者が提供するナンバー・ディスプレイ相当のサービスを表します。

■ 表示のしかた

ワンタッチダイヤルや電話帳に登録していない相手先から	電話番号
ワンタッチダイヤルや電話帳に登録している相手先から※1	電話番号と登録した名前 (ワンタッチダイヤルは親機/子機で個別に登録が必要)
あんしん相談ボタンに登録している相手先から	電話番号と[あんしん相談]
番号非通知の相手先から	[非通知]
公衆電話から	[公衆電話]
表示圏外※2から	[表示圏外]
情報が受信できないとき	[着信]

※1 ワンタッチダイヤルと電話帳の両方に登録している相手先からの着信は、電話帳に登録した内容を表示します。

※2 国際電話(一部)、インターネット電話、番号通知に非対応のIP電話などの発信番号を通知できない電話。

ナンバー・ディスプレイサービスを利用する

● NTTをご利用の場合

NTTと契約する(有料)
下記NTT窓口にお申し込みください。

NTTの工事終了後にサービスが利用できます
工事日数については、下記NTT窓口にお問い合わせください。

本機の設定は必要ありません
はじめは使用する設定になっています。

ナンバー・ディスプレイサービス、
キャッチホン・ディスプレイサービス
に関するお問い合わせ、お申し込み先

NTTの窓口

TEL
局番なしの**116** (通話料金無料)

・ 電話番号などは変更になることがあります。(2016年4月現在)

● NTT以外の通信事業者をご利用の場合

NTTのナンバー・ディスプレイ相当サービスの有無を各ご契約の通信事業者にお問い合わせのうえ、お申し込みください。

■ ナンバー・ディスプレイを設定する(親機)

はじめは、ナンバー・ディスプレイを使用する設定になっています。

ナンバー・ディスプレイをご利用のときは使用する設定にしてください。

① **[メニュー]** **[6]** **[4]** **[1]** と順に押す

② 使用しないとき：**[1]**を押す
使用するとき：**[2]**を押す

③ **[停止]**を押す

－<お知らせ>－

- ・ 構内交換機(PBX)やビジネスホン、ホームテレホンに接続してお使いのときは、ナンバー・ディスプレイを使用しない設定にしてください。
- ・ ISDN回線でお使いになるときは、ナンバー・ディスプレイ対応のターミナルアダプター(TA)をお使いください。
- ・ ナンバー・ディスプレイは、NTTの他のサービスと併用して使用できない場合があります。詳しくはNTTへお問い合わせください。
- ・ ISDN回線のターミナルアダプターのアナログポート・構内交換機(PBX)やサービスに対応していない他の通信機器に接続すると、ナンバー・ディスプレイが使えない場合があります。このときは使用しない設定にしてください。

着信の種類をランプの色でお知らせする (あんしんLED)

ナンバー・ディスプレイのご契約が必要です

電話がかかってきたとき、相手の電話の種類に合わせてあんしんLEDが色分けされて点滅します (☎ 8ページ)。

色分けされるランプは、以下の通りです。

緑色に点滅したときは
電話帳/ワンタッチダイヤルに登録されている電話番号からの着信
あんしん番号 (☎ 9ページ) またはあんしん相談ボタン (☎ 40ページ) に登録されている電話番号からの着信
内線通話の呼び出し
赤色に点滅したときは
上記以外の条件
ナンバー・ディスプレイを利用しない場合のすべての着信

■ あんしんLEDの点滅を設定／解除する (親機)

はじめは、あんしんLEDを点滅する設定になっています。

- ① **【メニュー】 [5] [7]** と順に押す
- ② 使用しないとき： **【1】** を押す
使用するとき： **【2】** を押す
- ③ **【停止】** を押す

■ あんしんLEDの点滅を設定／解除する (子機)

はじめは、あんしんLEDを点滅する設定になっています。

- ① **【メニュー】** を押す
- ② **【△】 [V]** で[その他設定]を選び、**【決定】** を押す
- ③ **【△】 [V]** で[あんしんLED]を選び、**【決定】** を押す
- ④ **【△】 [V]** で[使用する][使用しない]を選び、**【決定】** を押す

着信を許可する／お断りする

あんしん番号/お断り番号からの着信のしかたは、8～9ページをご覧ください。

通話後に番号を登録する (かんたん通話後番号設定)

ナンバー・ディスプレイのご契約が必要です

あんしん番号、電話帳、ワンタッチダイヤル、あんしん相談ボタンに登録されていない相手の方からの電話を受けたあと、相手があんしんな方の場合「あんしん番号」へ登録 (300件まで)、迷惑電話の場合は「お断り番号」へ登録 (300件まで) することができます (☎ 9ページ)。

通話終了後、「あんしん番号」または「お断り番号」に登録するかの画面が表示されます。

■ 通話後の番号登録画面表示を設定／解除する (親機)

- ① **【メニュー】 [5] [5] [1]** と順に押す
- ② 使用しないとき： **【1】** を押す
使用するとき： **【2】** を押す
- ③ **【停止】** を押す

— <お知らせ> —

- ・登録できるあんしん番号、お断り番号は、それぞれ300件までです。300件を超えると、一番古いあんしん番号、お断り番号が自動的に消去されます。各番号は着信日時順に自動的に並べ替えられます。
- ・電話帳、ワンタッチダイヤル、あんしん相談ボタンに番号が登録されている場合は、その番号をお断り番号に登録しても、お断りされません。

許可する番号を追加する (あんしん番号)



ナンバー・ディスプレイのご契約が必要です

「あんしん番号」を手動で登録できます。
(300件まで)

- 1 【メニュー】【5】【4】と順に押す
- 2 【決定】を押す
- 3 ダイヤルボタンで電話番号を入力して【決定】を押す（最大20ケタ）
- 4 【停止】を押す

■ 着信記録からあんしん番号に登録する（親機）

- ① 【>】を押す
- ② 【△】【V】で許可する番号を選び、
【決定】を押す
- ③ 【5】【2】と順に押す
- ④ 【停止】を押す

■ 登録したあんしん番号を確認する（親機）

- ① 【メニュー】【5】【4】と順に押す
- ② 【△】【V】で確認する
- ③ 確認が終わったら【停止】を押す

■ 登録したあんしん番号を消去する（親機）

- 1件ずつ：
- ① 【メニュー】【5】【4】と順に押す
 - ② 【△】【V】で消去したい番号を選び、
【消去】を2回押す
 - ③ 【停止】を押す

すべて：

- ① 【メニュー】【7】【6】【2】と順に押す
- ② 【停止】を押す

お断り番号を追加する 親機

ナンバー・ディスプレイのご契約が必要です

「お断り番号」を手動で登録できます。
(300件まで)

- 1 【メニュー】【5】【3】【1】と順に押す
- 2 【決定】を押す
- 3 ダイヤルボタンで電話番号を入力して【決定】を押す（最大20ケタ）
- 4 【停止】を押す

■ 着信記録からお断り番号に登録する（親機）

- ① 【>】を押す
- ② 【△】【V】でお断りする番号を選び、
【決定】を押す
- ③ 【4】【2】と順に押す
- ④ 【停止】を押す

■ 登録したお断り番号を確認する（親機）

- ① 【メニュー】【5】【3】【1】と順に押す
- ② 【△】【V】で確認する
- ③ 確認が終わったら【停止】を押す



■ 登録したお断り番号を消去する（親機）

- 1件ずつ：
- ① 【メニュー】【5】【3】【1】と順に押す
 - ② 【△】【V】で消去したい番号を選ぶ
 - ③ 【消去】を2回押す
 - ④ 【停止】を押す

すべて：

- ① 【メニュー】【7】【5】【2】と順に押す
- ② 【停止】を押す

■ お断り番号に間違えて登録したときは

- ・ 登録したお断り番号を消去する（ 上記）。
- ・ あんしん番号や電話帳に登録する（ 42ページ、左記）。

■ お断り番号に登録してもお断りされないときは

番号が電話帳、ワンタッチダイヤル、あんしん相談ボタンに登録されている場合は、お断りされません。登録されている番号を削除してください（ 40、41、43ページ）。

非通知／0120などの 着信をお断りする



ナンバー・ディスプレイのご契約が必要です

非通知、フリーダイヤルなどの0120/0800から始まる電話番号および表示圏外（☎ 56ページ）からの電話に対して、着信音を鳴らさずにお断りのメッセージを流すことができます。はじめは[非通知]のみお断りに設定されています。

- 1 **【メニュー】** **【5】** **【3】** と順に押す
- 2 設定するお断りを選ぶ
○非通知：**【2】** を押す
○0120/0800：**【3】** を押す
○表示圏外：**【4】** を押す
- 3 お断りをしないとき：**【1】** を押す
お断りをするとき：**【2】** を押す
 - ・ 非通知お断りに設定すると、お断りのメッセージ（☎ 80ページ ㉒）を3回流して電話を切ります。
 - ・ 0120/0800 お断りや表示圏外お断りに設定すると、お断りのメッセージ（☎ 80ページ ㉑）を3回流して電話を切ります。
- 4 **【停止】** を押す

— <お知らせ> —

- ・ お断りされている相手からの電話は、緊急の用件でも着信音が鳴りませんので、ご注意ください（親機のディスプレイは点灯します）。
- ・ 0120/0800 お断りを設定している場合に、着信を受けたいフリーダイヤルの番号があるときは、その番号をあんしん番号または電話帳に登録してください（☎ 42、58ページ）。

通話後に声かけをする

ナンバー・ディスプレイのご契約が必要です

相手の方の電話番号があんしん番号・電話帳・ワンタッチダイヤル・あんしん相談ボタン・お断り番号のいずれにも登録されていない場合、通話していた親機または子機から、注意メッセージ（☎ 80ページ ㉓）が流れます。

■ 通話後の声かけを設定／解除する（親機）

- ① **【メニュー】** **【5】** **【5】** **【2】** と順に押す
- ② 使用しないとき：**【1】** を押す
使用するとき：**【2】** を押す
- ③ **【停止】** を押す

着信を音声でお知らせする

ナンバー・ディスプレイのご契約が必要です

電話がかかってきたとき、「誰からの電話か」「どこからかかってきているのか」などの情報を、音声でお知らせします（電話帳や親機のワンタッチダイヤルに登録された情報を使用します）。

はじめは、音声お知らせを使用する設定になっています。使用しない設定にするときは、「誰からコール／どこからコール」（☎️ 下記）をご覧ください。

誰からコールの発声：

「〇〇さんからです」など

- ・「〇〇さん」は親機のワンタッチダイヤルまたは電話帳の名前です。
- ・ワンタッチダイヤルや電話帳の「読み」がない、または発声できないときや、あんしん番号、あんしん相談ボタンに登録されている相手先からの電話は、「お電話です」と発声します。
- ・番号非通知の相手先から：「非通知からです」
- ・公衆電話から：「公衆電話からです」
- ・表示圏外から：「圏外からです」

どこからコールの発声：

「(都道府県名) からです」（「東京都からです」など）「携帯電話からです」のどちらか

- ・親機のワンタッチダイヤルまたは電話帳などに登録されている相手先の場合は、どこからコールを発声しません。
- ・フリーダイヤルなどの0120/0800から始まる番号からの着信ではどこからコールは発声しません。

誰からコール／ どこからコール



誰からまたはどこからかかってきた電話かを音声でお知らせします。

■ 誰からコールの設定をする

はじめは使用する設定になっています。

- ① **【メニュー】** **[3]** **[4]** と順に押す
- ② 使用しないとき：**[1]** を押す
使用するとき：**[2]** を押す
- ③ **【停止】** を押す

■ どこからコールの設定をする

- ① **【メニュー】** **[3]** **[5]** と順に押す
- ② 使用しないとき：**[1]** を押す
使用するとき：**[2]** を押す
- ③ **【停止】** を押す

■ 特定地域だけどこからコールを発声しないようにする（親機）

どこからコールで発声する地名を、市外局番ごとに鳴らさないように設定できます。

登録できる番号は、最大20件です。

- ・どこからコールで発声しない地域として自宅の市外局番等を登録しておけば、近所の方からの電話は都道府県名を発声しなくなります。

- ① **【メニュー】** **[3]** **[6]** と順に押す
- ② **【決定】** を押す
- ③ 発声させたくない市外局番を **[0]** ～ **[9]** で入力する
- ④ **【決定】** を押す
- ⑤ **【停止】** を押す
 - ・消去するとき：
手順①のあと **【▲】** **【▼】** で消去したい番号帯を選び、**【消去】** を2回押す
 - ・修正するとき：
いったん消去してからあらためて登録する

— <お知らせ> —

- ・誰からコールは、「読み」に含まれるアルファベット、記号を発声しません。
- ・内線通話中、キャッチホンの着信では、音声お知らせは働きません。

登録した番号からの着信音を変える

ナンバー・ディスプレイのご契約が必要です

電話がかかってきたとき、「あんしん番号や電話帳、ワンタッチダイヤル、あんしん相談ボタンの登録先からの電話」の着信音を通常の着信音とは別に設定できます。設定できる着信音は、「着信音の設定」(☞ 51ページ)で設定できるものと同じです。

- ・はじめは、親機／受話子機／子機とも設定されていません。

■ 親機で設定する

- ① **【メニュー】** **[3]** **[2]** と順に押す
- ② あんしん番号や電話帳、ワンタッチダイヤル、あんしん相談ボタンに登録した相手の方からの着信音を **[0]** ~ **[9]** で選ぶ
 - ・設定を解除するときは **【*】** を押してください。
- ③ **【停止】** を押す

■ 受話子機／子機で設定する

- ① 受話子機：親機から取って **【切】** を押す
子機：充電器から取る
- ② **【メニュー】** を押す
- ③ **【A】** **【V】** で[着信音選択]を選び、**【決定】** を押す
- ④ **【A】** **【V】** で[登録者鳴分け]を選び、**【決定】** を押す
- ⑤ **【A】** **【V】** で着信音を選ぶ
 - ・設定を解除するときは **【A】** **【V】** で **【解除】** を選んでください。
- ⑥ **【決定】** を押す

登録した番号からの電話のみ着信音を鳴らす

ナンバー・ディスプレイのご契約が必要です

電話がかかってきたとき、「あんしん番号や電話帳、ワンタッチダイヤル、あんしん相談ボタンの登録先からの電話」の着信音のみを鳴らします。

それ以外からの電話は着信音が鳴りません(未登録者着信)。

- ・はじめはすべての電話で着信音が鳴る設定になっています。

■ 設定する(親機)

- ① **【メニュー】** **[3]** **[3]** と順に押す
- ② 登録した番号からの電話のみ着信音を鳴らす：**[1]** を押す
すべての電話の着信音を鳴らす：**[2]** を押す
- ③ **【停止】** を押す

— <お知らせ> —

- ・設定すると、親機／受話子機／子機のすべてが切り替わります。個別に設定することはできません。
- ・着信音を鳴らさない設定にしているも、電話はかかってきます(親機／受話子機／子機のディスプレイが点灯します)。着信中に電話を受ける操作をすると、電話を受けることができます。
- ・着信音を鳴らさない設定にしているも、自動聞いてから応答や応答前声かけを使用する設定にしているときは、相手の名前を確認するメッセージが流れます。止める場合は、使用しない設定にしてください(☞ 11ページ)。

着信記録

ナンバー・ディスプレイのご契約が必要です

電話がかかってくると、相手の方の電話番号や着信した時刻などが最大20件まで記録されます。

■ 着信記録に表示されているマークについて

不在 : 応答できなかった電話に表示されます。

 : お断り (☎ 58ページ) に設定している相手からの着信記録に表示されます。

着信記録を確認する／ 着信記録から電話をかける 親機

1 【>】を押す

・ 最も新しい着信記録が表示されます。

2 【^】【V】で番号を確認する／ かけたい番号を選ぶ

・ 確認が終わったら【停止】を押す

・ 電話をかけるときは→手順**3**

3 受話子機を取る (または親機の【スピーカーホン】を押す)

4 通話が終わったら受話子機を戻す (または親機の【スピーカーホン】を押す)

■ 着信記録から電話帳に登録する (親機)

① 【>】を押す

② 【^】【V】で登録する番号を選び、
【決定】を押す

③ 【3】を押す

④ 名前を入力して【決定】を押す
(最大10文字)

・ 文字の入力方法 (☎ 14ページ)

・ 名前を登録しないときは :

何も入力せずに【決定】を押す
→手順⑥へ

⑤ 名前の読みが間違っていれば修正して
【決定】を押す (最大20文字)

⑥ 番号を確認して【決定】を押す

⑦ 【停止】を押す

■ 着信記録からあんしん番号に登録する (親機) (☎ 58ページ)

■ 着信記録からお断り番号に登録する (親機) (☎ 58ページ)

■ 着信記録を1件ずつ消去する (親機)

① 【>】を押す

② 【^】【V】で消去する番号を選び、
【決定】を押す

③ 【6】を押す

④ 【^】【V】で [消去する] を選び、
【決定】を押す

⑤ 【停止】を押す

■ 着信記録をすべて消去する (親機) (☎ 52ページ)

着信記録を確認する／ 着信記録から電話をかける



- 1 受話子機：親機から取って【切】を押す
子機：充電器から取る
- 2 【>】を押す
- 3 【△】【▽】で番号を確認する／
かけたい番号を選ぶ
 - ・ 確認が終わったら【切】を押す
 - ・ 電話をかけるときは→手順4
- 4 を押す
- 5 通話が終わったら【切】を押す、
または親機／充電器に戻す

■ 着信記録から電話帳に登録する (受話子機／子機)

- ① 受話子機：親機から取って【切】を押す
子機：充電器から取る
- ② 【>】を押す
- ③ 【△】【▽】で登録する番号を選び、
【決定】を押す
- ④ 【△】【▽】で [電話帳へ登録] を選び、
【決定】を押す
- ⑤ 名前を入力して【決定】を押す
(最大10文字)
 - ・ 文字の入力方法 (☎ 14ページ)
 - ・ 名前を登録しないときは：
何も入力せずに【決定】を押す
→手順⑦へ
- ⑥ 名前の読みが間違っていれば修正し
て【決定】を押す (最大20文字)
- ⑦ 番号を確認して【決定】を押す

■ 着信記録を1件ずつ消去する (受話子 機／子機)

- ① 受話子機：親機から取って【切】を押す
子機：充電器から取る
- ② 【>】を押す
- ③ 【△】【▽】で消去する番号を選び、
【決定】を押す
- ④ 【△】【▽】で [1件消去] を選び、
【決定】を2回押す

— <お知らせ> —

- ・ すべての着信記録は親機に記録されます。
- ・ ナンバー・ディスプレイを契約していないときでも、着信のあった日付・時刻を表示します。

こまったとき

電話がかけられない

どこにも電話がかけられない/
ひかり電話などの光回線に
変更したら電話がかけられない

特定の番号にかけられない

例:フリーダイヤル(0120～)
ナビダイヤル (0570～)など



受話子機を取ったとき、
ツープ音がしますか？

はい

いいえ

手順にしたがって、親機のACアダプター、電話機コードが正しくつながっているか確かめます(☎ 27、28ページ)。
ひかり電話/ IP電話をご利用のときは、電話機コードが対応機器に正しくつながっているか確かめます。

「回線応答なし」と表示されているときは、回線自体に問題がないか確かめます(☎ 71ページ)。

設置時の回線種別が、まれに正しく設定されないことがあります。
ご契約の回線種別を確認して手動で変更します(☎ 30ページ)。

電話をかけて、つながるか確認してください。

どちらかを契約されていますか？

ひかり電話などの光回線

IP電話

一部のサービスの番号にかけることができません。
詳しくは、ご契約の事業者にご確認ください。

一般加入回線も同時に契約されていますか？

いいえ

はい

一般加入回線を同時に契約していない場合は、フリーダイヤルやナビダイヤルにかけることができません。
詳しくは、ご契約のIP電話の事業者にご確認ください。

一般加入回線を選択するための「IP電話解除番号」をダイヤルしてから番号をダイヤルしてください。
詳しくは、ご契約のIP電話の事業者にご確認ください。

ご契約の事業者とは？

通話料金や電話サービスの請求書を送ってくる会社です。

受話子機を取ってからツープ音が鳴る前にダイヤルしたり、ダイヤルに時間がかかると、電話がつかないことがあります。その場合は、先に親機でダイヤルしてから受話子機を取ってください。

声が聞こえにくい

通話中、自動的に通話レベルの調整を行うことがあります。調整には30秒～1分ほどかかり、その間の通話は音量が不安定になったり雑音が入ったりしますが、故障ではありません。

相手の方が声が聞こえにくい



音が小さい/
音が大きすぎる

- 受話機 / 子機の受話音量を調整してください (☎ 13ページ)。
ワンタッチで相手の声を大きくするには (☎ 13ページ)
- 送話音量が大きすぎると、自分の声が響いて聞こえる場合があります。
送話音量を調整してください (☎ 52ページ)。

雑音が入る
相手の方が声がとぎれる
音が大きくなったり
小さくなったりする

- アンテナ表示2本以上の範囲でお使いください (☎ 32ページ)。
- 「本機の取り扱いについて」をご覧ください、親機との距離や設置場所などお使いの環境をお確かめください (☎ 85ページ)。

こちら側の声が相手に聞こえにくい



- 送話口 (マイク) を手でふさいでいませんか? (☎ 25ページ)
- 親機でスピーカーホン通話中は、できるだけ親機の近くで話してください
⇒ マイクで話す距離の目安は約50cmです。(☎ 6ページ)。
- 回線の状態などによって、聞こえにくくなることがあります
⇒ 送話音量を大きくしてください (☎ 52ページ)。

ごまったとき

にまったとき

子機が使えない／充電電池がすぐになくなる

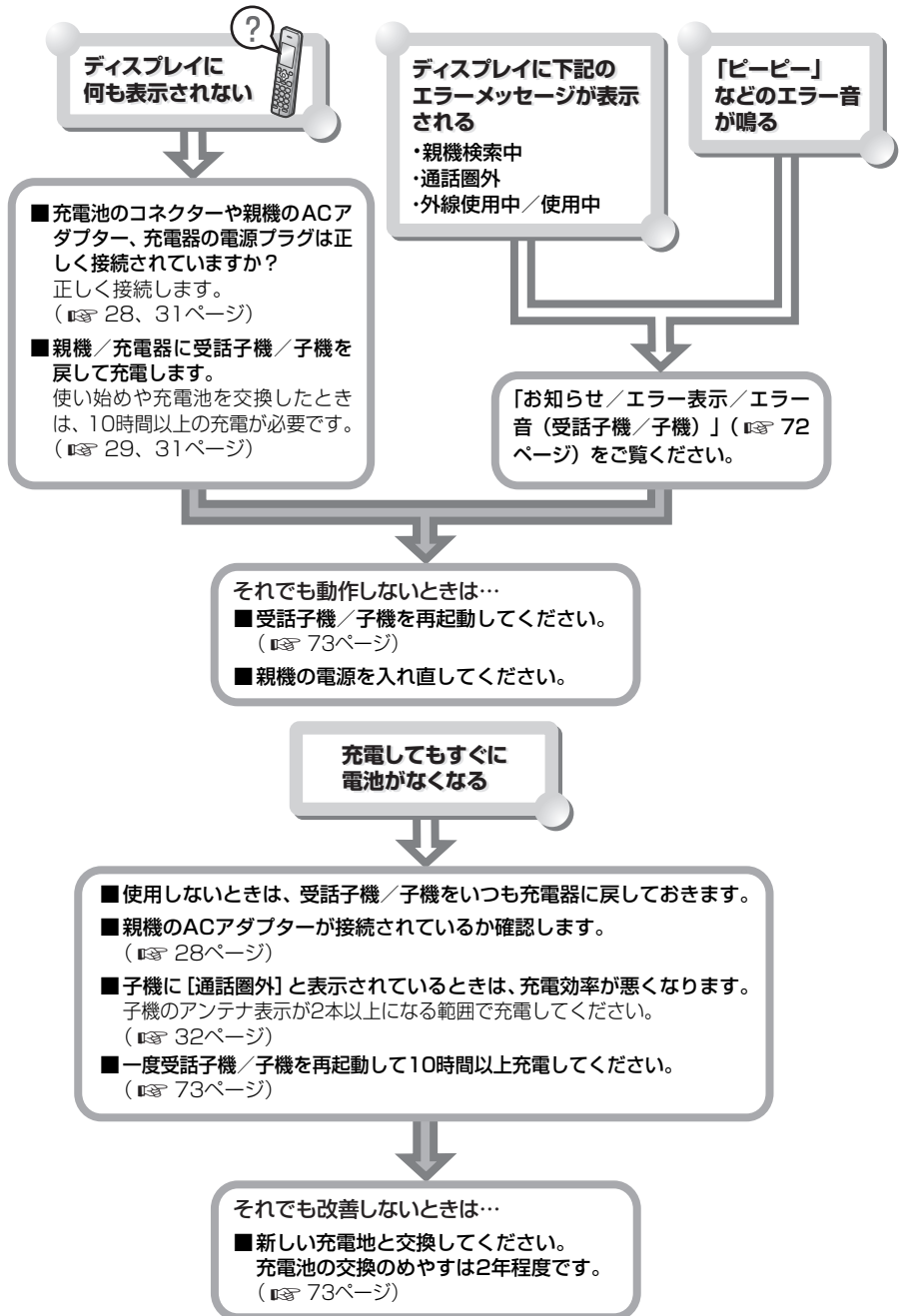

留守設定が正しく働かない

こんなとき	原因と対応	参照ページ
留守設定できない	・メモリーがいっぱいになっていると留守設定できません。不要な録音を消去してください。	48
録音ができない	・相手の声がいっぱいときや、留守録音が短いときは、途中で途切れたり録音されないことがあります。	—
録音した応答メッセージが流れない	・応答メッセージを正しく録音してください。	47
	・メモリーがなくなると自動的に固定メッセージに切り替わります。	47
リモート操作ができない	・留守設定にしていないと外出先からリモート操作できません。	46
	・暗証番号を登録していないと外出先からリモート操作できません。	49
留守設定を解除してもボタンが点滅している	・未再生の留守録音があると点滅します。未再生の録音をすべて再生すると消灯します。	48

ナンバー・ディスプレイが使えない

こんなとき	原因と対応	参照ページ
相手の方の番号を表示しない	・ナンバー・ディスプレイの契約が必要です。局番なしの116番へお問い合わせください。	—
	・NTTとの契約が済んで、工事が完了していないときは、局番なしの116番へお問い合わせください。	—
	・構内交換機やホームテレホンに接続していると表示できません。	—
	・ナンバー・ディスプレイを使用する設定にしてください。	56
	・ひかり電話などの光回線やIP電話を利用しているときは、ご契約の各通信事業者へお問い合わせください。	—
	・ISDNのターミナルアダプター (TA) がナンバー・ディスプレイ対応でない则表示できません。対応しているときは、ターミナルアダプター (TA) 側でナンバー・ディスプレイを使用する設定にしてください。	—
相手の名前を表示しない／着信音が変わらない	・相手の方の電話番号を市外局番から登録してください。	40 42
	・電話番号が「通常非通知」の契約の場合は、最初に「186」を付けてダイヤルしてください。	—
こちらの電話番号が相手の電話機に表示されない	・相手側がナンバー・ディスプレイを契約していない则表示されません。契約しているときは、通信事業者へお問い合わせください。	—

ごまつたとき

にまつたとき

ADSLやひかり電話をご契約の方へ

こんなとき	原因と対応	参照ページ
ひかり電話などの光回線を利用しているとき	・ ナンバー・ディスプレイが動作しないときは、ご契約の内容を確認してください。詳しくは、ご契約の各通信事業者にお問い合わせください。	—
IP電話／ADSLを利用しているとき	・ 以下の状態のときは、スプリッタを含むADSL機器を取り外して、改善されるか確認してください。また、回線からスプリッタまでの配線を短くして、改善されるか確認してください。 ⇒ ナンバー・ディスプレイが動作しない ⇒ 電話の音が聞こえにくい・雑音が入る ⇒ 受話子機を取ると「キーン」という音が出る 改善されるときは、ADSL業者にご相談ください。 改善されないときは、親機で回線音量を調整してください。 それでも改善されないときは、シャープお客様ご相談窓口にご相談ください。	— 52 89
ISDNを利用しているとき	・ 以下の状態のときは、ターミナルアダプターの送話・受話音量を調節してください。 ⇒ 受話子機を取ると「キーン」という音が出る ⇒ 音がワンワン響く・大きすぎる 改善されないときは、親機で回線音量を調整してください。 それでも改善されないときは、ターミナルアダプターのメーカーへお問い合わせください。	— 52
	・ ナンバー・ディスプレイを利用するときは、ターミナルアダプターの設定が必要です。ターミナルアダプターの取扱説明書をご覧ください。	—

その他 こまったときは

こんなとき	原因と対応	参照ページ
着信音が鳴らない	・ 着信音を大きくしてください。	13
	・ 登録した電話番号からかかってきた電話のみ着信音を鳴らす設定を解除してください。	61
着信音がすぐ切れる	・ 自動聞いてから応答を使用する設定になっています。 ⇒ 自動聞いてから応答に切り替わるまでの着信音の回数を設定してください。	37
	⇒ 自動聞いてから応答が不要な場合は、使用しない設定にしてください。	37
特定の相手から電話を受けられない	・ お断りに設定している相手からの着信の場合、着信音は鳴りません。各種お断りを使用しない設定にしてください。	59
	・ 間違えて相手先をお断り番号に登録していませんか？登録したお断り番号を消去、または相手先の番号をあんしん番号や電話帳に追加してください。	42 58
あんしんLEDを点滅させない	・ あんしんLEDを点滅しない設定にしてください。	57
迷惑電話対策機能を一括で解除したい	・ 迷惑電話対策機能の一括解除を実行してください。	11
着信後や通話後に流れる注意メッセージを止めたい	・ 応答前声かけを使用しない設定にしてください。	38
	・ 通話後声かけを使用しない設定にしてください。	11 59
通話後に表示される電話番号の登録画面を表示させない	・ かんたん通話後番号設定を使用しない設定にしてください。	11 57
着信音や保留音、メッセージ音量を小さくしたい	・ 着信音量を小さくしてください。	13
	・ 保留音の再生中にスピーカー音量を小さくしてください。	13
	・ メッセージ再生中にスピーカー音量を小さくしてください。	13
正しく操作しても動かない／動作がおかしい	・ 親機の電話機コードやACアダプターをしっかりと接続してください。	27 28
	・ キーロック中は電話を受ける以外の操作はできません。	53
	・ 電源を入れ直したり、「登録初期化」すると正常に動作することがあります。	75
	・ それでも改善されないときは、シャープお客様ご相談窓口にご相談ください。	89
登録していた日時が自動的に変更される	・ 親機の日時設定を変更すると、自動的に受話子機／子機の日時設定が上書きされます。受話子機／子機の日時を変更した場合も、親機と他の受話子機／子機に日時設定が上書きされます。	—

こんなとき	原因と対応	参照ページ
各種サービスを受けられない	・ ひかり電話などの光回線やIP電話では、受けられないサービスがあります。ご契約の各通信事業者にお問い合わせください。	—
ディスプレイに商品案内が表示され着信音などが流れる	・ 店頭などで商品紹介用に使用される「デモモード」が起動しています。デモモードを解除してください。	30
CSデジタル放送の映像にノイズや雑音が入る	・ CSデジタル放送の受信機器やアンテナから本機を遠ざけてください。	86
	・ シールド性の高いCS・BS 対応の分波器、分配器、混合器、接続ケーブルをご使用ください。	86

停電になったとき

停電したときや親機のACアダプターが外れたときは、次のようになります。

電話機	・ 電話を受けたり、かけたりすることはできません。
	・ 各種サービスは働きません。
	・ 再ダイヤル／着信記録は消えません。
	・ 通話中に停電したときは、通話が切れてしまいます。
留守番電話	・ 留守番電話動作中に停電したときは、電話が切れて録音もされません。
	・ 外出先からリモート操作中に停電したときは、電話が切れて動作も止まります。
	・ 録音内容は消えません。
登録した内容	・ 電話帳などに登録されている内容は消えません。
	・ 日付・時刻の設定は消えてしまいます。 受話子機／子機の日付・時刻が設定されていて、親機の電波が届く範囲にある場合に、受話子機／子機から親機へ自動的に日付・時刻が転送されます (☎ 33ページ)。

エラー表示／エラー音

お知らせ／エラー表示／エラー音（親機）

表示／エラー音	対応
回線応答なし	<ul style="list-style-type: none">● 電話機コードが正しくつながっているか（☎ 27ページ）、コードが痛んでいないか確かめます。また、電話機コードを抜き差ししてみてください。● ご契約の回線自体に問題がないか確かめます。 電話機コードを外して、携帯電話などからご契約の電話番号に電話をかけます。携帯電話から呼出音が聞こえなければ、ご契約の通信事業者にお問い合わせください。● 構内交換機（PBX）、ビジネスホン、ホームテレホンをご利用の方で、左記のメッセージが表示される場合、回線チェックを行わない設定にします（☎ 52ページ）。
外線使用中／子機使用中	<ul style="list-style-type: none">● 受話子機／子機を使用中です。受話子機／子機の使用が終わるまでお待ちください。
用件録音あり ⇔ [留守] を押す 用件録音あり ⇔ [再生] を押す	<ul style="list-style-type: none">● 未再生の留守録音があります（☎ 48ページ）。
内線呼び出し中に「ビピビピ」	<ul style="list-style-type: none">● 呼び出された側の受話子機／子機の充電電池の容量を確認し、なくなっている場合は、受話子機／子機を充電してください（☎ 29、31ページ）。● 他の電化製品などの電波が干渉している可能性があります。 電波干渉の発生しやすいところでは使用しないでください（☎ 85ページ）。● 受話子機／子機のアンテナ表示が2本以上になる範囲に戻してください（☎ 32ページ）。
用件録音一杯です	<ul style="list-style-type: none">● 不要な録音を消去してください（☎ 48ページ）。メッセージ表示中に[決定]を押すと、再生済みの録音が全て消去されます。

お知らせ／エラー表示／エラー音（受話子機／子機）

表示／エラー音	対応
親機検索中 通話圏外	<ul style="list-style-type: none"> ● 親機のACアダプターを接続してください（☎ 28ページ）。 ● 他の電化製品などの電波が干渉している可能性があります。電波干渉の発生しやすいところでは使用しないでください（☎ 85ページ）。 ● 受話子機／子機のアンテナ表示が2本以上になる範囲で使用してください（☎ 32ページ）。 ● 受話子機／子機を親機に近づけて、改善されるか確認してください。改善されない場合は、親機の近くで受話子機／子機を再起動したり（☎ 73ページ）親機の電源を入れ直してください。
外線使用中／使用中	● 親機または他の受話子機／子機を使用中です。
回線接続中 継続は【決定】 終了は【切】	<ul style="list-style-type: none"> ● 受話子機を親機から取って何も操作せず30秒経過すると、「ピピピピ」という警告音が鳴ります。 <p>回線をつないだままにするときは【決定】もしくは 、回線を切るときは親機に戻すか【切】を押してください。</p> <p>そのまま放置するとしばらくしてから回線が切れます。</p>
親機に接続できません	<ul style="list-style-type: none"> ● 親機のACアダプターを接続してください（☎ 28ページ）。 ● 他の電化製品などの電波が干渉している可能性があります。電波干渉の発生しやすいところでは使用しないでください（☎ 85ページ）。 <p>また、親機の近くに移動して、操作できるか確認してください。</p>
通話中に 電池残量 残りわずか	● 受話子機／子機を充電してください。しばらくすると電話が切れますので、通話を止めて充電器に戻してください（☎ 29、31ページ）。
通話中に 親機の近くで 使用ください	● 使用範囲を超えています。しばらくすると電話が切れますので、すみやかに受話子機／子機のアンテナ表示が2本以上になる範囲内に戻ってください（☎ 32ページ）。
電話をかけるときに 「ピピピピ」	<ul style="list-style-type: none"> ● 親機または受話子機／子機の使用が終わるまでお待ちください。 ● 受話子機／子機のアンテナ表示が2本以上になる範囲で使用してください（☎ 32ページ）。 ● 親機のACアダプターを接続してください（☎ 28ページ）。 ● 他の電化製品などの電波が干渉している可能性があります。電波干渉の発生しやすいところでは使用しないでください（☎ 85ページ）。
用件録音あり	● 未再生の留守録音があります。親機または受話子機／子機で操作して再生してください（☎ 48、49ページ）。
電池を入れて ください	● 受話子機／子機に充電電池をセットしてください（☎ 29、31ページ）。

故障かな?と思ったときは (修理依頼される前に)

- ・ディスプレイ表示が化けている。
- ・ボタンがまったく効かない。
- ・その他、正しく動作しない。

上記のような症状の多くは、一般に、マイコン(IC)を使用している機器が、大きな外来ノイズにより誤動作することで発生します。修理やアフターサービスをお申し付けになる前に、下記の操作をお試しください。

また、工場出荷時の状態に戻すことで、症状が改善することがあります(☞75ページ「登録や設定・電話帳の内容を初期化する」)。

■ 親機が使えないとき

親機のACアダプターを電源コンセントから抜いて、もう一度差し込んでみてください。

- ・この操作をすると、日時設定は消去されます。受話子機/子機から日時が転送されなかったときは、あらかじめ登録してください(☞33ページ)。

■ 受話子機/子機が使えないとき(再起動)

① 受話子機: 親機から取って【切】を押す
子機: 充電器から取る

② 受話子機/子機の画面表示が消えるまで【切】を押し続ける(約15秒)

- ・この操作をすると、日時設定は消去されます。親機から日時が転送されなかったときは、あらかじめ登録してください(☞33ページ)。

充電電池交換

充電電池は約2年程度で交換してください。
(形名はJD-M003)

受話子機/子機の充電電池は消耗品です。使用頻度にもよりますが、約2年程度で使用できなくなります。長時間充電してもすぐに充電電池の容量がなくなるときは、新しい別売の充電電池(形名 JD-M003)に交換してください(☞74ページ)。

1 充電電池のふたを取り外す

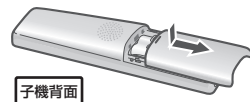
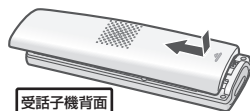

2 充電電池を取り外す

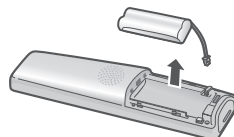
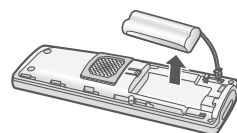

3 新しい充電電池を入れる

- ・「STEP1 充電電池をセット」(☞29、31ページ)の操作で、新しい充電電池を入れて10時間以上充電してください。

■ 充電式電池のリサイクルご協力をお願いします

充電式電池はニッケル水素電池を使用しています。この電池は、リサイクル可能な貴重な資源です。電池の交換、廃棄に際しては、リサイクルにご協力ください。



ニッケル水素電池の
リサイクルマークです。

Ni-MH

- ・ご使用済みの電池は、「当店は充電式電池のリサイクルに協力しています。」のステッカーを貼ったシャープ商品取り扱いのお店へご持参ください。
- ・リサイクル時は、次のことにご注意ください。
 - コネクターにテープを貼る
 - 外装カバー(被覆・チューブなど)をはがさない
 - 分解しない

お手入れ

表面が汚れたときは、乾いた布でふきます。

- ・ 汚れがひどいときは水にひたした布をよくしぼってふきとり、乾いた布で仕上げてください。



薬品類（ベンジン・シンナーなど）は使わないでください。

- ・ 変質・変色する場合があります。



お手入れの際、油をささないでください。

- ・ 故障の原因となります。

別売品

この製品を正しく動作させるためにも、別売品は指定のものをお使いください。

- デジタルコードレス電話機/
デジタルコードレスファクシミリ増設子機※1

形名	希望小売価格
JD-KT510	19,000円+税

※1 最新の情報は、当社のウェブサイトでご確認ください。

<http://www.sharp.co.jp/support/tel/index.html>

- 充電電池（ニッケル水素充電電池）

形名	JD-M003
希望小売価格	オープン価格

別売品のご購入は最寄りの販売店、またはシャープのショッピングサイト「いい暮らしストア」でお買い求めください。

<シャープいい暮らしストア>

<http://store.sharp.co.jp/401/>

※増設子機は「いい暮らしストア」ではお取り扱いしていません。

— <お知らせ> —

- ・ 希望小売価格は2017年6月現在のものです。

登録や設定・電話帳の内容を初期化する

登録・設定した内容を工場出荷時の状態に戻したり、電話帳などに登録した内容をすべて消去することができます。

登録データ初期化をすると、留守録などの録音もすべて消去されます。

子機の増設登録は消えません。

— 本機を廃棄、譲渡などするとき —

お客様の個人情報流出による被害を防ぐために、親機と受話子機／子機の「登録初期化」の操作を行って、本機に記録したデータを消去することをおすすめします。

■ 親機の登録内容を初期化する

登録番号以外初期化：

親機のおんしん番号、ワンタッチダイヤル、電話帳、おんしん相談ボタン、お断り番号の内容は消えません。

- ① 【メニュー】 [6] [8] [1] [2] と順に押す

すべて初期化：

お買いあげ時の状態に戻ります。

・ 子機のワンタッチダイヤルのデータは親機に保存されているため、すべての子機のワンタッチダイヤルのデータも消去されます。

- ① 【メニュー】 [6] [8] [2] [2] と順に押す

■ 親機のワンタッチダイヤル／電話帳をすべて消去する (☞ 52ページ)

■ 受話子機／子機の登録内容を初期化する

お買いあげ時の状態に戻ります。

- ① 受話子機：親機から取って 【切】 を押す
子機：充電器から取る
- ② 【メニュー】 を押す
- ③ 【△】 [V] で [その他設定] を選び、
【決定】 を押す
- ④ 【△】 [V] で [子機初期化] を選び、
【決定】 を2回押す

■ 子機のワンタッチダイヤルをすべて消去する (☞ 53ページ)

■ 受話子機/子機の電話帳をすべて消去する (☞ 44ページ)

仕様

この製品は、改良のため仕様及び外観の一部を予告なく変更することがあります。

項目	親機	受話子機
寸法 幅×奥行×高さ (約/mm)	172×210×86(受話子機含む)	48×31×177
質量	約655g (受話子機含む/ACアダプター含まず)	約160g(充電電池含む)
消費電力 (100V AC)	動作時最大：約4.9W 待機時：約1.6W	
直流抵抗	232Ω	————
静電容量	1.0μF以下	————
充電完了時間	————	約10時間
使用可能時間 (充電完了時)	————	待受時(※)：約160時間 通話時：最大約10時間
電源	(ACアダプター) 入力：AC100V ±10V 50/60Hz 出力：DC6V、500mA	(ニッケル水素電池) DC2.4V、600mAh
ダイヤル形式	押しボタン式パルスダイヤル/押しボタン式トーンダイヤル	
選択信号種別	DP信号(10PPS/20PPS) / PB信号(DTMF)	
使用環境	温度 5℃～35℃ 相対湿度 30%～85%RH	

項目	子機	充電器
寸法 幅×奥行×高さ (約/mm)	48×28×177	85×81×37
質量	約149g(充電電池含む)	約129g
消費電力(100V AC)	待機時：約0.7W/急速充電時：約0.8W	
充電完了時間	約10時間	————
使用可能時間 (充電完了時)	待受時(※)：約160時間 通話時：最大約10時間	————
電源	(ニッケル水素電池) DC2.4V、600mAh	入力：AC100V ±10V 50/60Hz
ダイヤル形式	押しボタン式パルスダイヤル/ 押しボタン式トーンダイヤル	————
選択信号種別	DP信号(10PPS/20PPS) / PB信号(DTMF)	————
使用環境	温度 5℃～35℃ 相対湿度 30%～85%RH	

※ 待受時とは、充電完了後、受話子機/子機を親機/充電器に置かずに、一度も通話しない状態のことです。通話したり、着信の着信音が鳴ったりすると待受時の使用可能時間は短くなります。

登録／設定早見表

機能項目一覧表（親機）

【メニュー】を押したあと、【∧】【V】で登録・設定の項目を選ぶことができます。
また、【メニュー】を押したあと、ダイヤルボタンで登録・設定の項目を選ぶこともできます。

機能名	機能の説明	参照ページ	
はじめの設定			
[1] [1]	日付・時刻	日付と時刻を設定できます。	33
[1] [2]	回線種別選択	電話回線の種別を自動または手動で設定できます。	30
電話帳設定			
[2] [1]	電話帳登録	相手先を電話帳に登録することができます。	42
[2] [2]	ワンタッチ登録	親機のワンタッチダイヤルを登録／変更／確認／消去することができます。	40
[2] [3]	電話帳読み上げ	電話帳選択時に相手の名前を読み上げできます。	45
着信音選択			
[3] [1]	親機着信音	親機の着信音の種類を変更できます。	51
[3] [2]	登録者鳴分け	登録した番号からの着信音を鳴り分けすることができます。	61
[3] [3]	未登録者着信	登録した番号からの電話のみ着信音を鳴らす設定ができます。	61
[3] [4]	誰からコール	着信時に登録した相手の方の名前を読み上げできます。	60
[3] [5]	どこからコール	着信時に相手の方がどこから発信しているかを読み上げできます。	60
[3] [6]	特定地域発声オフ	どこからコールが発声されない地域を設定できます。	60
留守番電話設定			
[4] [1]	用件録音全消去	録音されている留守録音をすべて消去します。	12
[4] [2]	留守応答回数	留守設定にしたときに留守応答になる回数やトールセーバーの設定をします。	46
[4] [3]	応答メッセージ	応答メッセージを選択できます。	47
[4] [4]	自作メッセージ	自作応答メッセージを録音／確認／消去できます。	47
[4] [5]	暗証番号	外線リモートに必要な暗証番号を登録します。	49
あんしん機能			
[5] [1]	通話録音全消去	録音している通話録音をすべて消去します。	49
[5] [2]	あんしん設定		
[5] [2] [1] [1]	自動応答	着信時に自動で聞いてから応答をする／しないを設定します。	37
[5] [2] [1] [2]	自動応答回数	自動で聞いてから応答するまでの着信音の回数を設定します。	37
[5] [2] [1] [3]	応答メッセージ	自動応答後に流すメッセージを選択できます。	37
[5] [2] [1] [4]	応答前声かけ	着信中に声かけをする／しないを設定します。	38
[5] [2] [2]	自動通話録音	通話時に自動で通話録音する方法を設定します。	38
[5] [2] [3]	一括解除	あんしん設定の機能を一括で解除できます。	11
[5] [3]	着信お断り設定		
[5] [3] [1]	お断り番号	お断り番号の登録／確認／消去ができます。	58
[5] [3] [2]	非通知	非通知のお断り設定ができます。	59
[5] [3] [3]	0120/0800	フリーダイヤルなどの0120/0800から始まる電話番号のお断り設定ができます。	59
[5] [3] [4]	表示圏外	表示圏外のお断り設定ができます。	59

機能名		機能の説明	参照ページ
[5] [4]	あんしん番号	あんしん番号の登録/確認/消去ができます。	58
[5] [5]	通話後設定		
[5] [5] [1]	通話後番号登録	通話後に相手の方の番号を「あんしん番号」「お断り番号」に登録する画面を表示する/しないを設定します。	57
[5] [5] [2]	通話後声かけ	通話後に迷惑電話の注意メッセージを発声する/しないを設定します。	59
[5] [6]	あんしん相談	あんしん相談ボタンの電話番号を登録/修正/消去/確認ができます。	4
[5] [7]	あんしんLED	あんしんLEDの設定ができます。	57
その他設定			
[6] [1]	ダイヤルライト	ダイヤルライトの設定ができます。	52
[6] [2]	キータッチ音	ボタンを押したときに鳴る、「ピッ」という音の有無を設定できます。	52
[6] [3]	液晶濃度調整	ディスプレイの濃度を調整できます。	52
[6] [4]	ナンバー・ディスプレイ		
[6] [4] [1]	ナンバー・ディスプレイ	ナンバー・ディスプレイの設定ができます。	56
[6] [4] [2]	キャッチホンディスプレイ	キャッチホン・ディスプレイの設定ができます。	54
[6] [5]	キャッチホン切替時間	キャッチホンの切替時間を設定できます。	54
[6] [6]	音量調整		
[6] [6] [1]	送話音量	外線通話の送話音量を調整できます。	52
[6] [6] [2]	回線音量	外線通話の送受話音量を調整できます。	52
[6] [7]	回線チェック	電話回線が正しく接続・設定されているかチェックする機能の設定ができます。	52
[6] [8]	親機初期化		
[6] [8] [1]	登録番号以外	あんしん番号、ワンタッチダイヤル、電話帳、あんしん相談ボタンとお断り番号以外の設定や登録した内容が消去され、お買いあげ時の状態に戻ります。	75
[6] [8] [2]	全ての登録	あんしん番号、ワンタッチダイヤル、電話帳、あんしん相談ボタンとお断り番号のデータも含め、設定や登録した内容がすべて消去され、お買いあげ時の状態に戻ります。	75
[6] [9]	デモ起動	商品紹介用のデモの表示条件を設定できます。	30
各種全消去			
[7] [1]	用件録音	録音されている留守録音をすべて消去します。	52
[7] [2]	通話録音	録音されている通話録音をすべて消去します。	52
[7] [3]	再ダイヤル	再ダイヤルをすべて消去します。	52
[7] [4]	着信記録	着信記録をすべて消去します。	52
[7] [5]	お断り番号	お断り番号をすべて消去します。	52
[7] [6]	あんしん番号	あんしん番号をすべて消去します。	52
[7] [7]	電話帳	電話帳をすべて消去します。	52
[7] [8]	ワンタッチダイヤル	ワンタッチダイヤルをすべて消去します。	52

機能項目一覧表（受話子機／子機）

【メニュー】を押したあと、【入】【V】で登録・設定の項目を選ぶことができます。

機能名	機能の説明	参照ページ	
留守番電話	用件再生	親機に保存されている留守録音を連続再生できます。	48
	留守設定切替	留守番電話を設定できます。	46
	用件全消去	親機に保存されている留守録音内容をすべて消去できます。	48
電話帳設定	電話帳登録	親機に電話帳データを登録できます。	43
	ワンタッチ登録	子機のワンタッチダイヤルを登録／変更／確認／消去することができます。 ※子機のみを設定項目です。	41
	電話帳全消去	親機に保存されている電話帳をすべて消去できます。	44
着信音量	着信音の大きさを変更できます。	13	
着信音選択	子機着信音	着信音の種類を変更できます。	51
	登録者鳴分け	あんしん番号、電話帳、ワンタッチダイヤル、あんしん相談ボタンに登録している方からの着信音を鳴り分けする設定ができます。	61
その他設定	日付・時刻	日付・時刻を設定できます。	33
	ダイヤルライト	着信時や使用時にダイヤルボタンを点灯させるかどうかの設定ができます。 ※子機のみを設定項目です。	53
	あんしんLED	あんしんLEDを点滅させるかどうかの設定ができます。 ※子機のみを設定項目です。	57
	キータッチ音	ボタン操作音の設定ができます。	53
	液晶濃度調整	ディスプレイの濃度を調整できます。	53
	クイック通話	着信時に、子機を充電器から取るだけで通話が始まるクイック通話の設定ができます。 ※子機のみを設定項目です。	53
	子機初期化	設定や登録した内容がすべて消去され、はじめの状態に戻ります。	75
各種全消去	再ダイヤル	再ダイヤルをすべて消去できます。	53
	ワンタッチダイヤル	ワンタッチ登録をすべて消去できます。 ※子機のみを設定項目です。	53

音声メッセージ一覧表

本機から流れる音声メッセージは以下の通りです。

※誰からコール/どこからコール (P.60ページ) の音声メッセージは除きます。

種類	メッセージ内容	説明
名前確認 (P.8、 37ページ)	① ただ今、振り込み詐欺対策モードになっています。 (この通話を録音します。※1) 呼び出しますので、恐れ入りますが、あなたのお名前をおっしゃってください。	着信時に、相手の方に名前を確認するメッセージです。 ※1：自動通話録音を使用する設定のときに流れます (P.38ページ)。
	② ただ今、迷惑電話対策モードになっています。 (この通話を録音します。※1) 呼び出しますので、恐れ入りますが、あなたのお名前をおっしゃってください。	
	③ ただ今、お名前確認モードになっています。 (この通話を録音します。※1) 呼び出しますので、恐れ入りますが、あなたのお名前をおっしゃってください。	
	④ 呼び出しましたが、ただいま近くにおりません。恐れ入りますが、のちほどおかけ直してください。	
着信中 (P.8、 38ページ)	⑤ この電話は迷惑電話の可能性ががあります。ご注意ください。	着信中に迷惑電話に対する注意を促すために流れるメッセージです。
通話終了後 (P.9 ページ)	⑥ あやしい電話を受けたときは、知り合いの方に相談してください。	通話終了後、迷惑電話に対する注意を促すために流れるメッセージです。
あんしん 相談 (P.40 ページ)	⑦ 電話をかけますので、落ち着いてお待ちください。	あらかじめ番号を登録している場合、あんしん相談ボタンを押すと流れるメッセージです。登録した番号に電話をかけます。
留守応答 メッセージ (P.47 ページ)	⑧ ただ今、留守にしております。 ピーッと鳴りましたらお名前とご用件をお話してください。	留守番電話の応答メッセージ1です。
	⑨ ただ今、電話に出ることができません。 ピーッと鳴りましたらお名前とご用件をお話してください。	留守番電話の応答メッセージ2です。
	⑩ ただ今、留守にしております。 恐れ入りますが、のちほどおかけ直してください。(3回)	留守録音ができないときに流れるメッセージです。 留守録音を消去してください (P.12、48ページ)。
お断り	⑪ この電話は、お受けすることができません。	通話をお断りするとき (P.8、37、59ページ) に流れるメッセージです。 3回繰り返したあと、自動的に電話が切れます。
	⑫ 恐れ入りますが、電話番号の前に186を付けてダイヤルするなど、番号を通知しておかけ直してください。	非通知の電話の着信をお断りする (P.59ページ) ときに流れるメッセージです。

区点コード一覧表

4桁の区点コードを利用して漢字やひらがな、カタカナ、記号、英数字などを入力できます。

区点 1~3桁目	区点4桁目 0 1 2 3 4 5 6 7 8 9	区点 1~3桁目	区点4桁目 0 1 2 3 4 5 6 7 8 9	区点 1~3桁目	区点4桁目 0 1 2 3 4 5 6 7 8 9
010	あ	081	一	211	紀
011	い	082	二	212	微
012	う	083	三	213	規
013	え		四	214	記
014	お		五	215	起
015	カ	160	六	216	軌
016	キ	161	七	217	輝
017	ク	162	八	218	輝
018	ケ	163	九	219	輝
019	コ	164	十	220	輝
020	ク		十一	221	輝
021	カ	164	十二	222	輝
022	キ	165	十三	223	輝
023	ク	166	十四	224	輝
024	ケ	167	十五	225	輝
025	コ	168	十六	226	輝
026	カ	169	十七	226	輝
027	キ	170	十八	226	輝
028	ク		十九	226	輝
029	ケ	170	二十	226	輝
030	コ	171	二十一	226	輝
031	カ	172	二十二	226	輝
032	キ	173	二十三	226	輝
033	ク		二十四	226	輝
034	ケ	173	二十五	226	輝
035	コ	174	二十六	226	輝
036	カ	175	二十七	226	輝
037	キ	176	二十八	226	輝
038	ク	177	二十九	226	輝
039	ケ	178	三十	226	輝
040	コ		三十一	226	輝
041	カ	178	三十二	226	輝
042	キ	179	三十三	226	輝
043	ク	180	三十四	226	輝
044	ケ	181	三十五	226	輝
045	コ	182	三十六	226	輝
046	カ		三十七	226	輝
047	キ	182	三十八	226	輝
048	ク	183	三十九	226	輝
049	ケ	184	四十	226	輝
050	コ	185	四十一	226	輝
051	カ	186	四十二	226	輝
052	キ	187	四十三	226	輝
053	ク	188	四十四	226	輝
054	ケ	189	四十五	226	輝
055	コ	190	四十六	226	輝
056	カ	191	四十七	226	輝
057	キ	192	四十八	226	輝
058	ク	193	四十九	226	輝
059	ケ	194	五十	226	輝
060	コ	195	五十一	226	輝
061	カ	196	五十二	226	輝
062	キ	197	五十三	226	輝
063	ク	198	五十四	226	輝
064	ケ	199	五十五	226	輝
065	コ	200	五十六	226	輝
070	カ	202	五十七	226	輝
071	キ	203	五十八	226	輝
072	ク	204	五十九	226	輝
073	ケ	205	六十	226	輝
074	コ	206	六十一	226	輝
075	カ	207	六十二	226	輝
076	キ		六十三	226	輝
077	ク	207	六十四	226	輝
078	ケ	208	六十五	226	輝
079	コ	209	六十六	226	輝
080	カ	210	六十七	226	輝

区点コード一覧表

【参考】

区点 1~3折目	区点4折目 0 1 2 3 4 5 6 7 8 9	区点 1~3折目	区点4折目 0 1 2 3 4 5 6 7 8 9	区点 1~3折目	区点4折目 0 1 2 3 4 5 6 7 8 9
271	鑷剔鑄鈹血晒三傘參山	333	曾楚狙疏踈礎祖粗素	390	如原歪一妊忍認
272	慘撒散棧燦燻堆算叠	334	組蘇訴阻遊賦債創及叢	---	---ぬ---の---
273	讚贊酸酸斬暫戕	335	倉喪壯奏爽夾厘厠惣想	390	濡襦
273	---し---	336	搜掃掃搖操早曹棹槽槽	391	祢寧葱猫熱年念捺捺燃
274	使刺司史嗣 四十始伺	337	漕燥身瘦相窓槽綜綜聰	392	粘乃飽之楚羶惱濃納能
275	子屍市節志思指支攷斯	338	草莊葬香藻裝走走遭鎗	393	腦臘麗視
276	視盲杖止死氏獨私私糸	339	霜騷緣增憎	---	---巴---
277	紙紫朕肢脂至禱詞私試統	340	臟臍贈造促側則即息	393	巴把播霸杷
277	諮賞離離鷓鷓幽事以侍兒	341	捉束測定速侶屬賊統統	394	波派琶琶發響芭馬俳僂
278	字寺慈持時	342	卒袖其掬存孫奪擗村遜	395	痒排敗林益牌背節輩配
280	次滋治爾甯痔微示而	343	他多太汰記唾墜妥情打	396	倍培煤梅煤煤須貢壳脛
281	耳自時發夕鹿式職職竺	344	舵舵惰陀馱駝躡堆對耐	397	陪這繩坪剖款白刺博拍
282	軸穴零七叱執失嫉至悉	345	岱帶待怠怠態戴替泰滯胎	398	泊泊白泊拍泊薄泊曝漠
283	濕漆液質實吏部篠僂柴芝	346	腿呂袋貸退遠隊黛鯛代	399	爆縛翼駁裝
284	屢屢縷縷金写射故款卮煮	347	台大笨踴騰騰騰騰騰卓啄	400	函箱鎗響響響蓋植嘴肌
285	社社者勳車運蛇蛇郭借	348	宅托圻拓圻濯琢託鐸鐸	401	烟晶八鉢兇發聲駭伐罰
286	尺杓灼爵酌餉錫苟寂弱	349	諾耳夙竊只	402	拔筏閱闖闖闖闖輪車判
287	惹主取守手朱殊狩殊種	350	叩但達辰奪脫翼豎汕	403	半反叛帆撥撥板板汎版
288	腫趣酒首齒受呪壽痔種	351	棚谷狸鷓樽誰丹單噉坦	404	犯班罰繫般濼濼般範采煩
289	縷需囚収肉	352	担探旦歐歎温仄短端筆	405	煩飯挽脫番番蓋番番
290	呈就州脩愁拾州秀秋	353	綻耽胆蛋誕誕閏壇彈斷	---	---ひ---
291	終續習吳丹瑰眾襲響蹴	354	暖禮段男款	405	匪
292	賴遇酋酬集醜什充十	---	---ち---	406	卑否妃庇彼悲屏批披斐
293	從戎秉汁泚狀縱重統執	354	智池痴稚置致絳遲馳築	407	比泌疲皮碑絳絳能肥被
294	夙宿淑祝緇緇蕪熟出術	355	簞竹筑筮逐逐逐逐茶嬌舊	408	詐費遊非飛馳敵備尾微
295	述俊峻脊際波舜燭燭燭	356	中仲申忠抽扈柱注虫衷	409	枇毘琵琶毛
296	旬極殉淨準潤盾純巡運	357	註耐鑄駐樽瀟瀟孺孺貯	410	巖峰碑匹匹彪彥膝麥
297	醇順処初所暑曷渣庶緒	358	丁兆洵喋龍	411	肘竊必畢畢畢運檢妮妮紐
298	署書暑諸語助叙女序徐	359	帖帳行弔張彫徵懲挑	412	百謬儀彪標水漂飄票表
299	怨鋤除傷傷	360	暢朝潮湖眺眺眺脹腸腸	413	評豹廟捕魚苗苗苗錫錫
300	勝匠升召哨商唱嘗奕	361	調課超詭詭詭頂烏勅抄	414	燈鑿品形斌汛流寶寶類
301	妾媼宵將小少尚止床	362	直跌沈珍寶鍊陳	415	敏瓶
302	彭彰抄招挈捷昇昌昭晶	---	---つ---	415	不付埤夫婦當富布
303	松梢樵樵沼消涉樵燒	363	槍追鎗痛通塚樞楓樞吾	416	府怖扶敷斧斧浮父符腐
304	照症省確確祿祥章奕註	363	涇拓拓葛葛錫錫椿濼坪壘	417	虞夫譜良賦赴阜俯撫撫
305	紹肖昌蔣蔣衛蒙裝訟証	364	媯媯細吊吊鈞錚	418	武舞舞無部封風風舊臣
306	詳象賞鑿鑿鐘鐘鑿鑿鑿	365	---	419	伏副復復服
307	丈永乘兀刺城場壤壤壤	366	---	420	福腹復覆淵弗泆泆泆
308	情擾柔条紉淨狀量穰穰	---	---て---	421	物鈞分物噴噴噴偵偵焚奮
309	醜錠囁囁師	366	刺貞呈提定帝底廷廷弟	422	粉糞紛雰文
310	抗植殖殖織職色融食	367	悌抵提提梯汀碇禎程締	---	---へ---
311	蝕辱尻伸侵侵侵昏娠娠蕃	368	艇訂諦諦諦	422	丙丙兵摒
312	心慎振新晉森榛浸深中	369	邸鄣釘鼎鼎擲擲敵敵滴	423	幣平弊弊且蔽蔽閉臣貝
313	疹真神秦紳臣仁新親診	370	的箇適箇溺哲徹撤撤送	424	僻壁碧碧刃逼逼便便偏
314	身辛進針農人仁刃靡王	371	鉄典填天展店添繼點貼	425	片篇編刁逼逼逼便便婉
315	尋甚尽腎訊迅陣粉	372	輒顛点 伝嚴灘田電	426	襪
---	---す---	373	---	---	---ぼ---
315	筒諏	373	堵塗妬屠徒斗杜渡登菟	426	保舖鋪鋪捕步甫補輔
316	須詐囑囑逗吹垂帥推水	374	賭途都鍍低砥勞度土奴	427	穉孽墓墓戾暮薄薄菩輔
317	炊睡粹翠衰衰醉錐錐隨	375	怒倒兇冬凍刀唐塔塔套	428	俸包妥報報奉峯峯崩庖
318	炊睡粹翠衰衰醉錐錐隨	376	宕島嶠悼搭搭搭桃桃桃棟	429	抱捧放方朋
319	棍管饋雀棍	377	盜淘湯湯灯燈當痘痘痔	430	法泡烹飽飽飽跑跑萌蓬
320	澄摺寸	378	筈筒統統到	431	蜂靈訪訪訪訪訪飽飽騰之
---	---せ---	379	蕩蕩蕩蕩蕩騰騰同堂導	432	亡傍剖坊坊坊坊忘忙房騰
320	世濼敵是凄制	380	鏡陶頭頭鬪鬪鬪動同堂導	433	望采棗骨妨妨妨諷諷貌質
321	勢姓征性成政整呈晴樓	381	懂懂洞瞳瞳炯炯萄萄銅峠	434	鋒防防類北僕下墨撲朴
322	酒正消性生盛精聖生製	382	囑囑得德恃恃恃營營篤毒	435	牧睦穆鈔鈔勃勃勃坭坭幌
323	西誠誓誦誦醒醒靜靜齊祝	383	獨獨榑榑榑凸突榑榑榑	436	本本凡凡盆
324	胞脆席席戚戚昔析析積	384	噴吞魯魯	---	---ま---
325	籍籍脊脊責責赤跡蹟蹟切積	385	謎謎捺捺槽槽槽繩繩南楠	436	摩靡靡麻埋埋
326	接撰折說說窃窃說說說絕舌	386	軟難汝	437	昧枚每哩哩幕幕枕鎗械
327	蟬仙先干占專尖川戰	---	---な---	438	鱗鱗亦亦侯亦抹末末迄迄
328	扇撲柁柄泉淺洗泉煎煎	386	謎謎捺捺槽槽槽繩繩南楠	439	繭繭力慢慢
329	扇撲柁柄泉淺洗泉煎煎	387	---	440	漫蔓
330	織奏腺州船駕詮詮踐	388	---	---	---み---
331	選選錢錢鈔鈔閃閃前善漸	388	---	440	味味魅魅已質岬密
332	全神腫腫	389	虹廿日乳入	441	蜜湊袁檢紙抄耗民眠
---	---そ---	388	---	---	---ひ---
332	嚼塑咀措曾	389	---	441	務

ご使用にあたって

本機の取り扱いについて

■ 親機と受話子機／子機の間には障害物のある場所で使わない

親機と受話子機／子機の間には障害物（金属製のドア、鉄筋コンクリート、鉄骨、モルタル壁、金属線入りのガラス、断熱材など）があったり、親機／子機を別の階や別棟に設置したときは、電波を通しにくくなるため、電波の届く距離が短くなることがあります。



■ 本機を設置するときは

電波干渉によって、雑音が入るなどの悪影響が出たり、その他無線機器に障害を与えたりすることがあります。電波干渉を防ぐために、他の無線機器からは、親機・子機とも約3m以上離してください。

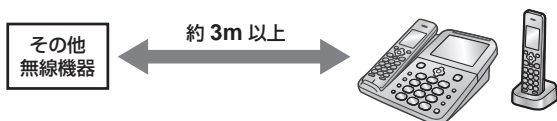

■ 本機の電波について

本機は、1.9GHz帯を使用する時分割多元接続方式広帯域デジタルコードレス電話です。

1.9-D

- ・ 広帯域通話機能は搭載していません。

本機の使用周波数に関わるご注意

本機の使用周波数帯では、PHSの無線局のほか、異なる種類のデジタルコードレス電話の無線局が運用されています。

- ・ 万一、本機から他の無線局に対して有害な電波干渉が発生した場合には、使用を停止し、お客様ご相談窓口（☎ 89ページ）にご連絡ください。
- ・ その他、何かお困りのことが起きたときは、お客様ご相談窓口（☎ 89ページ）にご連絡ください。

■ 子機の設定台数について

1.9GHz帯を使用する親機と子機を複数設置する場合、設置場所によっては電話をかけたり受けたりできなくなることがあります。受話子機と子機の合計が8台を超えないようにしてください。

■ 電波雑音にご注意ください

テレビ・ラジオなどの電気機器の近くに本機を設置すると、雑音や受信障害の原因になったり、特定チャンネルでテレビ画面が乱れることがあります。また、CATV機器の誤動作の原因になることがあります。これらの機器からは3m以上離すか、親機を別の電源コンセントに接続して操作してみてください。

※CSデジタル放送をご利用の方へ





CSデジタル放送をご利用の環境で、DECT 1.9GHz方式に対応した機器を使用していると、放送を視聴する際にノイズや雑音が入ることがあります。その場合は以下のように対応してください。

- ・ CSデジタル放送受信機器から本機を離して設置する。
- ・ シールド性の高いCS・BS対応の分波器、分配器、混合器、接続ケーブルを使用する。

■ “傍受”にご注意ください

本機は、受話子機／子機での通話にデジタル信号を利用した傍受されにくい商品ですが、電波を使用している関係上、第三者が故意に傍受するケースも考えられます。

■ 受話子機／子機に雑音が入ったり、声が途切れたり、通話が切れることがあります

- ・ 親機と受話子機／子機の位置を調整してください。
 - ・ 受話子機／子機のアンテナ表示が2本以上になっているかご確認ください（ 32ページ）。
 - ・ アンテナが正しく表示されていても、お使いの環境によっては、通話中に雑音が入ったり、通話が切れることがあります。
 - ・ 電波が混雑すると、通話中にアンテナの本数が一時的に減ることがあります。
 - ・ 携帯電話の充電器・ACアダプター、他の機器の電源コードなどからできるだけ離してください。また、本機とは別の電源コンセントに接続してください。
 - ・ 親機と充電器を50cm以上離してください。
 - ・ 受話子機／子機はしっかりと充電してください。充電量が不足すると、通話中に雑音が入ることがあります。
 - ・ 通話中は受話子機／子機のアンテナ部（ 26ページ）を手で覆わないでください。
 - ・ 以下の場合は、受話子機／子機に雑音が入ったり、声が途切れたりすることがあります。
 - ・ 磁気や蛍光灯などの電気雑音の影響を受けたとき。
 - ・ 動きながら通話したり、自動車やバイクが近くを通ったとき。
 - ・ 周囲に工場などがあるとき。
 - ・ 周囲に1.9GHz帯を使用する電話機、ファクスが複数設置されているとき。
 - ・ 特定の補聴器をお使いのとき。
- ※補聴器本体にも雑音が入ることがあります。
- ・ 通話中、自動的に通話レベルの調整を行うことがあります。調整には30秒～1分ほどかかり、その間の通話は音量が不安定になったり雑音が入ったりしますが、故障ではありません。

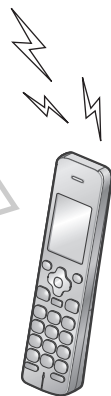

■ **受話子機／子機はいつも充電部に戻しておく**

充電のしすぎによって、故障することはありません。使用しないときは、受話子機／子機を充電部に戻してください。

■ **受話子機／子機の取り扱いについて**

親機や受話子機／子機の近くで1.9GHzデジタルコードレス電話機などが使われているときは、正しく動作しないことがあります。

■ **使用中に温かくなることがあります**

親機の背面や側面、充電中の受話子機／子機が少し温かくなることがありますが、故障ではありません。

■ **マニキュア用の除光液などが付いた手で本機に触らない**

塗装がはがれたり、表面が変色、変形、変質したりする原因になります。

ご使用にあたってのお願い

本品のご使用にあたって、NTTのレンタル電話機が不要となる場合は、NTTへご連絡ください。ご連絡いただいた日をもって、「**機器使用料**」は**不要**となります。詳しくは、**局番なしの116番（無料）**へお問い合わせください。

この製品を使用できるのは、日本国内のみです。規格などが異なるため海外では使用できません。

This telephone is designed for use in Japan only and cannot be used in any other country.

商標について

- 本製品に実装されている音声合成ソフトは、(株) アクエストの音声合成ライブラリAques Talkを使用しており、その著作権は同社に帰属します。
- その他、本書に記載されている会社名・商品名は、各社の商標または登録商標です。

保証とアフターサービス（よくお読みください）

保証書（☎ 99ページ） 持込修理

- ・保証期間…お買いあげの日から1年間です。

ただし、持込修理の対象商品を直接メーカーへ送付した場合の送料等や、出張修理を行った場合の出張料は、1年間の保証期間内でもお客様の負担となります。

不明な点や修理に関するご相談は

- ・修理サービスや使いかた、お手入れなどのご相談は、まずお買いあげの販売店へご相談ください。
- ・ご購入や贈答品でお買いあげの販売店が分からない場合は、お客様ご相談窓口へご相談ください。

ご購入店	
電話番号	— —
お買いあげ日	年 月 日

- ・お買いあげの際にご記入いただくことをおすすめします。

修理を依頼されるときは 持込修理

- ・「こまったとき」（☎ 64～73ページ）をご確認ください。
それでも異常があるときは、使用をやめて、必ずACアダプター・電源プラグ・充電電池を抜いてから、弊社お客様ご相談窓口にご連絡ください。
- ・故障や修理の際に、お客様が登録した電話帳などのデータが変化・消失する場合がありますので、大事なデータは、控えをとっておくことをおすすめします。
データが変化・消失した場合の損害につきまして、当社は一切の責任を負いかねますので、あらかじめご了承ください。

保証期間中

- ・保証期間中（お買いあげ日から1年間）の修理に際しましては、保証書をご提示ください。保証書の規定にしたがって修理または同等製品と交換させていただきます。
修理をご依頼の際は、保証書の規定をよくお読みください。規定に沿わない場合は有償修理となる場合があります。

保証期間が過ぎているときは

- ・ご要望により有料修理または同等製品と有料交換させていただきます。

修理料金のしくみ

- ・修理料金は、技術料・部品代・出張料金（出張修理の場合）などで構成されています。

技術料	故障した製品を正常に修復するための料金です。
部品代	修理に使用した部品代金です。
出張料	製品のある場所へ技術者を派遣する場合の料金です。
見積料	修理診断に要する料金です。 製品の修理をご依頼いただいた後で修理をキャンセルされた場合に発生します。

	長年ご使用の電話機の点検を！
愛情点検	このような症状はありませんか？
	<ul style="list-style-type: none">・ACアダプターや電源コードが異常に熱い・コゲくさい臭いがする・ACアダプターに深いキズや変形がある・その他の異常や故障がある

ご使用中止
故障や事故防止のため、ACアダプターや電源プラグをコンセントから抜き、必ずお買いあげの販売店にご依頼ください。なお、点検・修理に関する費用は販売店にご相談ください。

お客様ご相談窓口のご案内

修理・使いかた・お手入れ・お買い物などのご相談・ご依頼、および万一、製品による事故が発生した場合は、お買いあげの販売店、または下記窓口にお問い合わせください。

電話番号をお確かめのうえ、お間違いのないようにおかけください。

お電話では、次の内容をお知らせください。

・「品名(デジタルコードレス電話機)」、「形名(JD-AT85C/JD-AT85CL/JD-AT85CW)」

・必要に応じて、本機の使用環境をお尋ねします。

(例: お使いの電話回線の回線種別、IP電話やひかり電話などをお使いかどうか、NTTのナンバーディスプレイをご契約されているかどうか)

ファクス送信される場合は、製品の品名、形名やお問い合わせ内容のご記入をお願いいたします。

※弊社では、確実なお客様対応のため、フリーダイヤル・ナビダイヤルサービスをご利用のお客様に「発信者番号通知」をお願いしています。発信者番号を非通知に設定されている場合は、番号の最初に「186」をつけておかけください。

【ご相談窓口におけるお客様の個人情報のお取り扱いについて】

シャープ株式会社および関係会社は、お客様の個人情報をご相談対応や修理対応などに利用させていただいております。個人情報は適切に管理し、修理業務等を委託する場合や正当な理由がある場合を除き、第三者に開示・提供いたしません。

個人情報の開示・訂正、利用訂正等の請求その他お問い合わせは、シャープ株式会社個人情報ご相談窓口にご連絡ください。

電話番号: [06-6792-8004 (受付時間: 平日、9:00~12:00、13:00~17:00)]

個人情報の取扱いの詳細については、<http://www.sharp.co.jp/privacy/index-i.html>をご参照ください。

また、お客様ご相談窓口へお問い合わせいただいた場合、お客様のご相談内容を正確に把握し、適切に対応するため、当社では通話内容を録音させていただいております。

ご相談いただく前に・・・

- よくあるご質問の対処方法を下記に記載しています。
 - 着信音がすぐ切れて、「ただ今、振り込め詐欺対策～」というメッセージが流れる振り込め詐欺などの迷惑電話対策機能が動作しています。親機の【メニュー】【5】【2】【3】【2】と順に押すと迷惑電話対策が一括で解除されます。(詳しくは、11ページをご覧ください)。
 - 電話がかかけられない
64ページのチャートに従って項目を確認してください。
 - 子機で通話中に雑音が入ったり、声が途切れる
85ページをご覧くださいの上、設置場所などお使いの環境をお確かめください。
- 本機が正しく動かないなどお困りのときは、64～73ページの「こまったとき」をご覧ください。
- 電話機サポートページの「Q&A情報」や「故障診断ナビ」をご活用ください。

電話機サポートステーション

<http://www.sharp.co.jp/support/tel/index.html>



いつでも便利なWebサービス【シャープオンラインサポート】

ご質問やお困りごとは、気軽にアクセス、しっかりアシスト!

シャープ お問い合わせ

検索

スマートフォンや
携帯電話はこちら

<http://www.sharp.co.jp/support/>



■QRコードについて

スマートフォンやタブレット端末のバーコードリーダーで読み取ってください。QRコードが読み取れない場合、パソコンで確認される場合は、アドレスを直接入力してください。

当サイトおよび動画の視聴は無料ですが、通信料金はお客様のご負担になります。QRコードは株式会社デンソーウェブの登録商標です。



使用方法・修理のご相談など【お客様相談室】

おかけ間違いのないようにご注意ください。

受付時間 (年末年始を除く) ●月曜～土曜: 9:00～18:00 ●日曜・祝日: 9:00～17:00

固定電話、PHSからは、フリーダイヤル

 0120 - 663 - 700

携帯電話からは、ナビダイヤル

 0570 - 550 - 194

■フリーダイヤル・ナビダイヤルがご利用いただけない場合は…

電話		FAX
06 - 6792 - 1583		06 - 6792 - 5993
〒581-8585 大阪府八尾市北亀井町3-1-72		

- お電話は番号をよくお確かめのうえ、お間違いのないようにおかけください。
- 所在地、電話番号、受付時間などについては、変更になることがあります。(2016年4月現在)

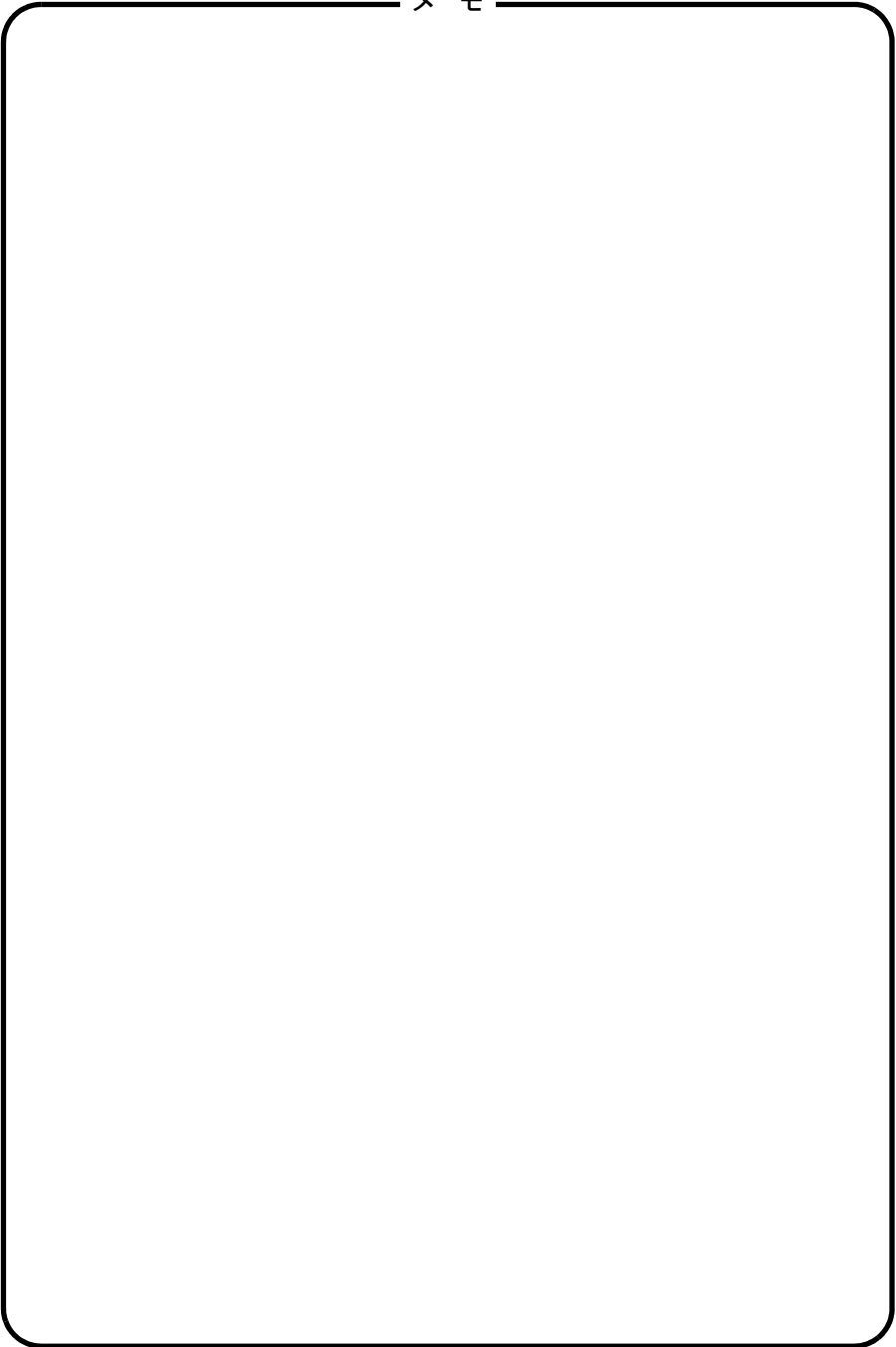

リモート操作手順カード

外出先から録音メッセージを聞きたいとき(リモート操作 49ページ)は、下記の手順カードを切り取ってお持ちになってお使いください。

〈リモート操作をするには〉

1. 電話をかける
2. 応答メッセージが聞こえたら→ **Ⓜ** を押す。
3. 応答メッセージが止まったら→
○○○○ (暗証番号) を押す。
4. 新しい用件が再生されます。
新しい用件がないときは、再生されません。

リモート操作手順カード

〈暗証番号記入欄〉



- リモート操作には暗証番号を使います。
- リモート操作は、プッシュホンまたはトーン信号の出せる電話機から行います。
(ダイヤル回線でトーン信号の出せる電話機の場合は、電話をかけてからトーン信号に切り替えます。)
- 詳しい操作方法は、取扱説明書をご覧ください。

SHARP

〈リモート操作をするには〉

1. 電話をかける
2. 応答メッセージが聞こえたら→ **Ⓜ** を押す。
3. 応答メッセージが止まったら→
○○○○ (暗証番号) を押す。
4. 新しい用件が再生されます。
新しい用件がないときは、再生されません。

リモート操作手順カード

〈暗証番号記入欄〉



- リモート操作には暗証番号を使います。
- リモート操作は、プッシュホンまたはトーン信号の出せる電話機から行います。
(ダイヤル回線でトーン信号の出せる電話機の場合は、電話をかけてからトーン信号に切り替えます。)
- 詳しい操作方は、取扱説明書をご覧ください。

SHARP

〈リモート操作をするには〉

1. 電話をかける
2. 応答メッセージが聞こえたら→ **Ⓜ** を押す。
3. 応答メッセージが止まったら→
○○○○ (暗証番号) を押す。
4. 新しい用件が再生されます。
新しい用件がないときは、再生されません。

リモート操作手順カード

〈暗証番号記入欄〉



- リモート操作には暗証番号を使います。
- リモート操作は、プッシュホンまたはトーン信号の出せる電話機から行います。
(ダイヤル回線でトーン信号の出せる電話機の場合は、電話をかけてからトーン信号に切り替えます。)
- 詳しい操作方は、取扱説明書をご覧ください。

SHARP



再 生 中	再生中の用件を聞き直す	⑦
	1件前の用件を聞き直す	①
	次の用件を聞く	③
	再生を途中で止める	②
	再生中の用件を1件消去	⑨
	再生速度を遅くする(1段階)	④
	再生速度を早くする(2段階)	⑥

停 止 中	留守録音を聞く	①
	通話録音を聞く	③
	再生済み留守録音をすべて消去	⑦
	留守を解除/設定する	⑧

再 生 中	再生中の用件を聞き直す	⑦
	1件前の用件を聞き直す	①
	次の用件を聞く	③
	再生を途中で止める	②
	再生中の用件を1件消去	⑨
	再生速度を遅くする(1段階)	④
	再生速度を早くする(2段階)	⑥

停 止 中	留守録音を聞く	①
	通話録音を聞く	③
	再生済み留守録音をすべて消去	⑦
	留守を解除/設定する	⑧

再 生 中	再生中の用件を聞き直す	⑦
	1件前の用件を聞き直す	①
	次の用件を聞く	③
	再生を途中で止める	②
	再生中の用件を1件消去	⑨
	再生速度を遅くする(1段階)	④
	再生速度を早くする(2段階)	⑥

停 止 中	留守録音を聞く	①
	通話録音を聞く	③
	再生済み留守録音をすべて消去	⑦
	留守を解除/設定する	⑧

こんな電話は詐欺です!

息子、孫からの電話

- 携帯電話を無くした／番号が変わった
- 会社の小切手や通帳を無くした／お金を使いこんだ
- 今日中にお金が必要
- 誰にも言わないで／内緒にして欲しい

役所などの公的機関、銀行からの電話

- 医療費や税金の払い戻しがあるので
キャッシュカードを持ってATMへ行って

警察、銀行からの電話

- 現金やキャッシュカードを取りに行く
- 口座番号や暗証番号を教える



チェックシート作成協力:警視庁犯罪抑止対策本部

1つでも当てはまれば、振り込め詐欺を疑って!

電話終了後、「あんしん相談」ボタンを押す

登録した電話番号にかかります。



■ まずは「あんしん相談」ボタンに登録を（取扱説明書 4ページ）

あやしい電話や迷惑電話を受けた際に、すぐに相談できるよう、ご家族・ご友人の電話番号、または警察の相談窓口を登録しておくことをおすすめします。

また、登録した電話番号の相手の方や電話番号をチェックシートに記載しておくとう便利です。

さくいん

英文

ADSL / ISDN	32
IP 電話	32
LCD (液晶)	
濃度調整	52、53
PBX (構内交換機)	34
0120/0800	
お断り	59
184 (非通知)	45
186 (通知)	45
3者通話	39

あ行

アフターサービス	88
暗証番号	49
あんしん LED	57
あんしん相談ボタン	
確認 / 修正	40
消去	40
電話をかける	40
登録	4
あんしん番号	9、58
確認	58
消去	58
登録	9、58
アンテナ表示	
(受話子機 / 子機)	32
エラー音	71
応答前声かけ	38
応答メッセージ	47
お客様ご相談窓口	89
お断り	9、59
お断り番号	9、58
確認	58
消去	58
登録	9、58
お断り表示	23
お手入れ	74
お名前確認	
メッセージ	8、80
音声メッセージ	80
音量大ボタン	13、51
音量を変える	
受話音量	
(受話子機 / 子機)	13
スピーカー音量	13
着信音量	13

か行

外出先から録音を聞く (外線リモート)	49
------------------------	----

解除	
振り込み詐欺対策	11
留守番電話	12、46
回線音量	52
回線種別	30
回線チェック	52
各種全消去	52、53
かんたん通話後	
番号設定	9、57
キータッチ音	52、53
キーロック	53
機能項目一覧表	77、79
キャッチホン	54
キャッチホン・	
ディスプレイ	54
クイック通話 (子機)	53
区点コード	81
子機登録	55
子機の使用範囲	85

さ行

再起動	73
再生	48、49
再ダイヤル	34
時刻	33
自動聞いてから	
応答	8、37
自動通話録音	
再生	49
設定	38
メモリーについて	38
自分の声で応答	
メッセージを作る	47
修正	
電話帳	44
ワンタッチダイヤル	41
充電	
子機	31
充電池の残量	32
充電中の表示	32
充電部	26
充電池の交換	73
受話音量	
(受話子機 / 子機)	13
仕様	76
消去	
あんしん相談	
ボタン	40
あんしん番号	58
お断り番号	58
各種データの	
全消去	52、53
再ダイヤル	34、35
着信記録	62

通話録音	49
電話帳	43
留守録音	12、48
ワンタッチダイヤル	
(親機 / 子機)	41
使用範囲 (子機)	85
初期化する	75
スピーカー音量	13
スピーカーホン	
通話	34、37
全消去 (各種)	52、53
増設 (子機)	55
送話音量	52

た行

ダイヤル回線	30
ダイヤルライト	52、53
誰からコール	60
着信お断り (拒否)	59
着信音	
回数	46
種類	51
登録番号	61
着信音量	13
着信記録	
(着信履歴)	62
あんしん番号に	
登録	58
お断り番号に登録	58
電話帳に登録	62、63
着信鳴り分け	61
通話音質	
(受話子機 / 子機)	51
通話後声かけ	59
通話録音	38
停電	70
デモモード	30
転送	
電話をとりつぐ	39
点滅	
あんしん LED	8、57
留守 / 録音ボタン	48
電話回線	30
電話帳	
修正	43
消去	43
電話帳で電話を	
かける	44
登録	42
名前の頭文字から	
検索する	45
電話を受ける	36
名前を確認してから	
受ける	8、37

電話をかける	
親機でダイヤルして	
かける	6
かけ直す (再ダイヤル)	34、35
子機でダイヤルして	
かける	7
着信記録から	
かける	62、63
電話帳で	
かける	44、45
ワンタッチダイヤル	
でかける	
(親機/子機)	42

登録

あんしん相談	
ボタン	4
あんしん番号	9、58
お断り番号	9、58
子機登録	55
電話帳	42
登録初期化	75
日付・時刻	33
ワンタッチダイヤル	40
登録解除 (子機)	55
登録初期化	75
登録/設定	
早見表	77、79
トールセーバー	47
トーン信号発信	34
どこからコール	60
とりつき	39

な行

内線通話	35、36
名前を確認してから	
電話を受ける	8、37
鳴り分け	61
ナンバー	
ディスプレイ	56

は行

光回線 (ひかり電話)	32
非通知お断り	59
日付・時刻の設定	33
表示圏外お断り	59
付属品	20
プッシュ回線	30
プッシュホンサービス	34
振り込め	
詐欺対策	4、95
一括で解除する	11
個別に解除する	11
別売品	74
変更	
音量・音質	13、51
着信音	51
日付・時刻	33

留守応答の	
着信音の回数	46
留守応答	
メッセージ	47
ポーズ時間	34
保留	36

ま行

マイク	25、34、37
未登録者着信	61
メッセージでお断り	37
文字入力	14

ら行

リセット	73
留守番電話	12、46
応答メッセージを	
選ぶ	47
応答メッセージを	
録音する	47
外出先から録音を	
聞く	49
設定/解除	12、46
留守応答の	
着信音の回数	46
録音の再生	48
録音の消去	12、48
留守/録音ボタン	
点滅	12、48
連続通話時間	
(受話子機/子機)	32
録音件数	38、46
録音時間	38、46

わ行

ワンタッチダイヤル	
(親機/子機)	40、41

こんなときは、取扱説明書で再度ご確認ください。

- ・ お買いあげ後の接続や設定のしかた (☎ 27ページ)
- ・ 電話がかけられないときは (回線種別の設定 ☎ 30ページ)
- ・ 子機に雑音が入ったり、声がとぎれたり、通話が切れるときは (☎ 86ページ)
- ・ ナンバー・ディスプレイサービス、キャッチホン・ディスプレイサービスに関するお問い合わせ、お申し込み先

NTT窓口 TEL：局番なしの 116 (通話料金無料)

**ビジュアルガイド**

操作方法を動画で案内します。

左記QRコードをスマートフォンやタブレット端末の
バーコードリーダーで読み取ってください。
QRコードが読み取れない場合、パソコンで確認される場合は、
アドレスを直接入力してください。

<http://www.sharp.co.jp/support/tel/visualguide.html>

※当サイト及び動画の視聴は無料ですが、通信料金はお客様のご負担となります。

**取扱説明書をご確認いただいても解決しないときは、89ページをご覧ください、お客様
相談室へご連絡ください。また電話機サポートページ (☎ 90ページ) やビジュアル
ガイド (☎ 上記) もご活用ください。**

シャープ株式会社

本 社 〒590-8522 大阪府堺市堺区匠町1番地

IoT 通 信 事 業 本 部 〒639-1186 奈良県大和郡山市美濃庄町492番地
ネットワークソリューション事業部



Printed in China
JD-AT85C/JD-AT85CL/JD-AT85CW 17F ② TINSJ4785SCKB