

## デジタルコードレス電話機

# 取扱説明書

形名

ジェイディー エーティー シーエル

## JD-AT82CL

(子機1台タイプ)

ジェイディー エーティー シーダブル

## JD-AT82CW

(子機2台タイプ)

ジェイディー エーティー シーイー

## JD-AT82CE

(子機1台、緊急呼出ボタン1台タイプ)

お買いあげいただき、まことにありがとうございました。この取扱説明書をよくお読みのうえ、正しくお使いください。

- ・ ご使用前に、「安全上のご注意」(P.5 ページ)を必ずお読みください。
- ・ この取扱説明書は、いつでも見ることが出来る所に必ず保存してください。

### 子機用充電電池

(詳しくは P.83ページ)

品名	コードレス子機用 充電電池 (ニッケル水素充電電池)
形名	JD-M003
希望小売 価格	オープン価格

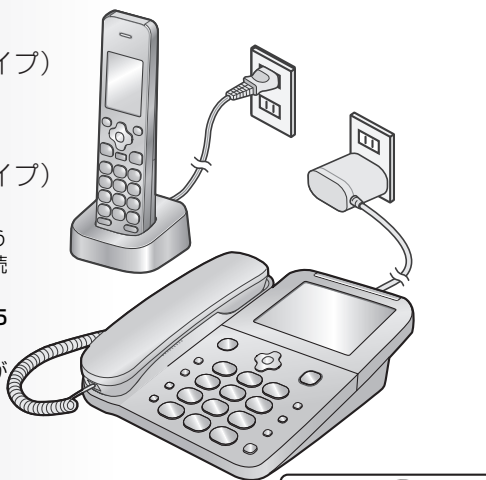

ニッケル水素電池の  
リサイクルにご協力ください。

Ni-MH

**ナンバー・ディスプレイ** 対応  
キャッチホン・ディスプレイ

※ NTT へのサービス申し込みが必要です(有料)。

ナンバー・ディスプレイサービスのお問い合わせは

局番なしの **116番** へ

製品登録の  
お願い

オンラインでの各種サポートサービスをご利用いただくために、〈SHARP i CLUB〉で  
ご愛用製品の登録をお願いいたします。(登録無料)

<https://iclub.sharp.co.jp/cjd/>



はじめに

使基  
い本  
かた  
たな

電話・電話帳

留守番電話

便利な機能

ナンバー・  
ディスプレイ

こま  
まった  
とき

ご参  
考に

さく  
いん

## こんなことができます

### 迷惑電話対策

かかってきた相手をランプの色で確認できます。	☎ 64 ページ
かかってきた相手を音声で確認できます。	☎ 64 ページ
相手の名前を確認してから電話に出ることができます。	☎ 38 ページ
非通知の相手からの着信を拒否することができます。	☎ 67 ページ

※ 迷惑電話対策機能を使った電話の受けかたについては、26～28ページもご覧ください。

### こんなときは

相手の名前を確認せず普通に電話を受けたい	☎ 29 ページ
電話をかけられない、受けられない	☎ 71 ページ
子機が使えない	☎ 73 ページ
相手の声が聞こえにくい、雑音が入る	☎ 72 ページ
ひかり電話や ADSL 回線を契約しているとき	☎ 23 ページ
充電機を購入したい	☎ 83 ページ

### 便利な機能

<b>「聞いてボタン」</b> ボタンを押すと電話機が日付や季節に合わせて、気候・旬の食材・行事・防犯/防災の豆知識など様々な内容について、おしゃべりします。	☎ 53 ページ
--	----------

今日は子供の日。  
端午の節句だよ。  
お母さんに感謝する  
日でもあるんだって。



<b>「見守りモーニングコール」</b> 毎日、あらかじめ設定した時間に電話が鳴り、電話に出ると日替わりで日付や季節に合わせたメッセージが流れます。通知機能を利用すれば、だれも電話に出なかったときにあらかじめ登録した通知先に電話をかけ、モーニングコールに回答がなかったことをお知らせするので、離れて暮らす家族の見守りなどに利用できます。	☎ 54 ページ
---	----------

<b>「声かけコール」</b> 電話がかかってきたとき、「誰からの電話か（誰からコール）」「どこからかかってきているか（どこからコール）」に加えて、相手先の番号や着信日時の情報に応じて迷惑電話に対する注意メッセージが流れます。 （「誰からコール」、「どこからコール」をご利用するには、ナンバー・ディスプレイのご契約が必要です。） 例：電話が集中しています。気をつけてくださいね。	☎ 65 ページ
--	----------

<b>「緊急呼出ボタン」</b> もしものときにボタンを押せば、あらかじめ設定した番号へ電話をかけて連絡することができるボタンです。 ・ JD-AT82CEには緊急呼出ボタンが1台付属しています。 取扱説明書の緊急呼出ボタンの説明は、JD-AT82CEをお買い上げの場合が対象となります。 ・ JD-AT82CL/CWをお買い上げの場合は、別売の緊急呼出ボタン(☎ 83 ページ)をご利用になれます。	☎ 59 ページ
--	----------

# もくじ

こんなことができます ..... 2

## はじめに

安全上のご注意 ..... 5

本体と付属品 ..... 9

各部のなまえ ..... 11

## 準備

準備 ..... 16

・ 親機を接続・設定する ..... 16

・ 電話がかけられないときは  
(回線種別の設定) ..... 19



・ 子機を準備する ..... 20

・ 緊急呼出ボタンを準備する ..... 22

いろいろな接続 ..... 23

日付・時刻を設定する ..... 24

## 基本的な使いかた

本機の基本的なボタン操作 ..... 25

電話がかかってきたら ..... 26

振り込み詐欺対策モードを

解除する ..... 29

音量／音質を変える ..... 30

留守番電話を使う ..... 31

文字を入力する ..... 32

あんしん相談ボタンに

登録する ..... 34

## 電話・電話帳

電話をかける ..... 36

・ 親機から電話をかける ..... 36

・ 子機から電話をかける ..... 36

・ 同じ相手にかけ直す  
(再ダイヤル) ..... 36

電話を受ける ..... 37

名前を確認してから電話を受ける

(聞いてから応答) ..... 38

通話を自動で録音する ..... 39

親機と子機／子機同士で通話する

(内線通話) ..... 40

電話をとりつく ..... 41

迷惑電話を受けたときに相談する

(あんしん相談ボタン) ..... 42

ワンタッチダイヤル ..... 42

・ ワンタッチダイヤルに

登録する ..... 42

・ ワンタッチダイヤルで

電話をかける ..... 44

電話帳 ..... 44

・ 電話帳に登録する ..... 44

・ 電話帳から電話をかける ..... 46

## 留守番電話

留守番電話を使う ..... 48

・ 留守設定／解除する ..... 48

・ 応答メッセージを選ぶ ..... 49

録音を再生／消去する ..... 50

・ 留守録音を再生／消去する ..... 50

・ 通話録音を再生する ..... 51

外出先から録音を聞く

(リモート操作) ..... 51

## 便利な機能

着信音色を変える ..... 53

「聞いて」ボタンで

おしゃべりを聞く ..... 53

モーニングコールを使う ..... 54

もっと便利に ..... 56

ボタン操作音／液晶濃度調整／  
各種データの全消去

キャッチホン／

キャッチホン・ディスプレイ ..... 58

子機を増やす ..... 58

もしものときにボタンで呼び出す

(緊急呼出ボタン) ..... 59

はじめに

準備

基本的な  
使いかた

電話・電話帳

留守番電話

便利な機能

ディスプレイ

こまごまと  
とき

ご参考に

さくいん

## ナンバー・ディスプレイ

ナンバー・ディスプレイ	63
着信の種類をランプの色でお知らせする (あんしんLED)	64
電話がかかってきた相手を 音声でお知らせする	64
着信中に声かけする	65
通話後に声かけメッセージを流す	65
着信を許可する／お断りする	66
・ 通話後に番号を登録する (かんたん通話後番号設定)	66
・ 許可する番号を追加する (あんしん番号)	66
・ お断りする番号を追加する	67
・ 非通知／0120などの 着信をお断りする	67
電話帳に登録した相手からの 着信音を変える	68
電話帳に登録した相手のみ 着信音を鳴らす	68
着信記録を使う	69

## こまったとき



こまったとき	71
・ 電話	71
・ 音声	72
・ 着信音	72
・ 充電	73
・ 子機	73
・ 留守設定	74
・ 電話番号・名前表示 (ナンバー・ディスプレイ)	74
・ ISDN をご契約の方へ	75
・ 緊急呼出ボタン (JD-AT82CE のみ)	75
・ その他	75
・ 停電になったとき	77
エラー表示／エラー音／ブザー音	78
・ お知らせ／エラー表示／ エラー音 (親機)	78
・ お知らせ／エラー表示／ エラー音 (子機)	79
・ ブザー音／LED ランプ (緊急呼出ボタン (JD-AT82CE のみ))	79
故障かな?と思ったときは (修理依頼される前に)	80
充電電池／電池交換	80

## ご参考に

壁掛け	82
お手入れ	83
別売品	83
登録や設定・電話帳の内容を 初期化する	84
仕様	85
登録／設定早見表	86
音声メッセージ一覧表	90
区点コード一覧表	92
ご使用にあたって	96

設置場所やお使いの環境などをご確認ください。

保証とアフターサービス (よくお読みください)	99
お客様ご相談窓口のご案内	100
リモート操作手順カード	105
振り込め詐欺チェックシート	107
よくあるお問い合わせ	109
さくいん	109
保証書	111

お調べになりたい内容がもくじから探しにくいときは、さくいん (109 ページ) をご覧になると見つかる場合があります。

この製品には多くの振り込め詐欺対策機能が搭載されていますが、すべての詐欺被害を防止することを保証するものではありません。  
振り込め詐欺の被害を受けないために、このもくじで各機能を確認の後、機能を理解し詐欺防止の補助としてご利用ください。  
万が一、詐欺などの被害が発生しても、弊社は一切の責任を負いません。

# 安全上のご注意

この取扱説明書には、安全にお使いいただくためにいろいろな表示をしています。その表示を無視して誤った取り扱いをすることによって生じる内容を、次のように区分しています。内容をよく理解してから本文をお読みになり、記載事項をお守りください。

## ■ 図記号について

	<b>危険</b>	人が死亡または重傷を負うおそれが高い内容を示しています。
	<b>警告</b>	人が死亡または重傷を負うおそれがある内容を示しています。
	<b>注意</b>	人がけがをしたり財産に損害を受けるおそれがある内容を示しています。

## ■ 図記号の意味

	火をつける必要があることを表しています。
	してはいけないことを表しています。
	しなければならないことを表しています。

## 危険

充電電池の取り扱いについては、必ず次のことを守ってください。

### 充電電池について

#### <液もれや、発熱・破裂によるやけどやけがの原因>

- 端子の⊕ ⊖を逆にして接続しない
- 端子の⊕ ⊖を針金やピンセットなどの金属類に接触させない
- 加熱しない
- 火の中／水の中へ投げ込まない
- ハンダ付けしない
- 専用の充電器以外で充電しない
- 充電電池ふたを閉めるとき、充電電池のコードをはさまない
- 金属製のネックレスやヘアピンなどと一緒に持ち運ばない/保管しない
- 子機以外の機器に使用しない



充電電池は専用のものを使用する

#### <失明のおそれ>

充電電池の液が目に入ったときは、こすらずに、すぐにきれいな水で洗ったあと、直ちに医師の治療を受ける

## 警告

### 電源コード、ACアダプターについて

#### <火災、感電の原因>

- 傷つけない
  - 加工しない
  - 熱器具に近づけない
  - 重いものを載せない
  - 束ねない
  - 無理に引っ張らない
- 電源コードが傷ついた場合は、お買いあげの販売店に連絡してください。

電源コードを引っぱって ACアダプター、電源プラグを抜かない

濡れた手でACアダプター、電源プラグを抜き差ししない

本製品は国内電源仕様なので、必ず家庭用電源電圧 (AC100V) で使用する  
海外では使用しないでください。



#### <発熱による火災の原因>

コンセントや配線器具の定格を超える使いかたをしない、タコ足配線しない

## 警告

### 電源コード、ACアダプターについて

#### <発熱による火災、感電の原因>

-  ACアダプター、電源プラグは根元まで差し込む
-  傷んだACアダプター、ゆるんだコンセントを使用しない

#### <火災、感電、故障の原因>

-  雷が鳴りだしたら、安全のため、早めにACアダプター、電源プラグをコンセントから抜いて、電話機コードを親機から外す

### 充電電池について

#### <発熱、サビの原因>

-  水や海水につけない／濡らさない  
ペットの尿にもご注意ください。

#### <液もれ、発熱、破裂の原因>







-  充電電池のビニールカバーをはがさない／キズをつけない

#### <皮膚に障害を起こすおそれ>

-  充電電池の液が皮膚や衣服に付着したときは、すぐにきれいな水で洗い流す

### 緊急呼出ボタンの電池について

#### <液もれ、破裂、発火の原因>

-  火の中／水の中へ投げ込まない
-  分解したり、端子をショートさせたりしない
-  端子の⊕ ⊖を逆に入れない
-  ハンダ付けしない
-  電池を交換するときは、必ず指定のものを使用する
-  廃棄するときは端子をテープで絶縁する

## 警告

### 緊急ボタンの電池について

#### <目に障害を与えるおそれ>

-  もれた液が目に入ったときは、こすらずに、すぐにきれいな水で洗ったあと、直ちに医師の診断を受ける

### 本機の取り扱いについて

#### <火災、感電の原因>

-  本機の内部に金属類や燃えやすい物などを差し込まない／落とし込まない  
特にお子様のいるご家庭ではご注意ください。

-  風呂場や雨にあたる場所、湿気が多い場所では絶対に使用しない

-  分解、修理、改造は絶対にしない

-  こぼれたり、中に入らないように、本機の近くに花びん、植木鉢、コップ、化粧品、薬品や水などの入った容器、小さな金属物を置かない  
ペットの尿にもご注意ください。



-  万一、内部に水や金属物、異物などが入った場合は、ACアダプター、電源プラグをコンセントから抜き、充電電池をはずしてお客様ご相談窓口（☎ 101ページ）に連絡する

-  万一、異音がする、煙が出る、へんな臭いがするなどの異常な状態に気がついたときは、ACアダプター、電源プラグをコンセントから抜き、充電電池をはずしてお客様ご相談窓口に修理を依頼する

## ⚠ 警告

### 本機の取り扱いについて

#### <けが、故障の原因>

- ⊘ 本機を持ち運ぶときは、落としたり、衝撃を与えたりしない  
万一、落としたり、キャビネットを破損した場合は、お買いあげの販売店へご連絡ください。そのまま使用すると、火災・感電の原因となることがあります。

#### <事故のおそれ>

- ⚠ 緊急呼出ボタンは幼児の手の届かない場所に設置する  
充電や電池は幼児の手の届かない場所に保管する  
幼児が機器から取り出さないようにご注意ください。  
万一、幼児が電池を飲み込んだ場合は、ただちに医師と相談してください。

#### <誤作動、事故の原因>

- ⊘ 電子機器や医療機器に影響を与えるおそれがあるので、病院内などの使用を禁止された場所では使用しない
- ⚠ 心臓ペースメーカーの装着部位から15cm以上離して使用する

## ⚠ 注意

### 本機の取り扱いについて

#### <やけど、けがの原因>

- ⊘ 充電部の上にコインやクリップなどの金属物を置かない



#### <使用できなくなるおそれ>

- ⊘ 磁力線が出ているので、磁気に弱いもの（キャッシュカード、自動改札定期券など）を充電部に近づけない

#### <低温やけどの原因>

- ⊘ 本機やACアダプターなどの温度の高い部分に長時間ふれない

#### <火災の原因>

- ⊘ 充電部を布や布団でおおったり、包んだりしない  
熱がこもり、キャビネットが変形するおそれがあります。

#### <感電、けが、やけどの原因>

- ⚠ 点検、清掃は、必ずACアダプターや電源プラグをコンセントから抜いてから行う

## 注意

### 本機の設置について

#### <火災、じゅうたんなどの変色の原因>



風通しの悪い場所や、じゅうたんなどの上に置かない

#### <落ちるとけが、故障の原因>



ぐらついた台の上や傾いたところ、振動の激しいところなど、不安定な場所に置かない

#### <火災、故障の原因>



調理台や加湿器のそばなど、油煙や湯気が当たるような場所に置かない



火器の近くに置かない

#### <火災の原因>



熱がこもるので、暑い場所や直射日光の当たる所、暖房機の近くに置かない

### 緊急呼出ボタンの電池について

#### <液もれ、破裂、発火の原因>



長時間使用しないときは、電池を取り外す

## 注意

### ■ ACアダプターについてのご注意

必ず付属のACアダプター（JEITA規格、極性統一形プラグ付）をお使いください。付属品以外のACアダプターをお使いになると故障する原因となることがあります。

- ・ 室内専用です。
- ・ ACアダプターの接続プラグは、親機にしっかり差し込んでください。
- ・ ACアダプターは、本製品以外には使用しないでください。
- ・ 親機からACアダプターのコードを抜くときは、接続プラグを持って抜いてください（コードを引っばらないでください）。
- ・ 使用中、ACアダプターが熱くなることありますが故障ではありません。
- ・ 分解したりしないでください。危険です。
- ・ 高温多湿の所では使用しないでください。
- ・ 落としたり、強い衝撃を与えたりしないでください。
- ・ 内部で発振音がすることがありますが、異常ではありません。
- ・ ラジオの近くで使用すると、雑音が入る場合がありますので、離してお使いください。



# 本体と付属品

もし足りない場合やちがうものが入っているときは、お買いあげの販売店にご連絡ください。

## ■ JD-AT82CL/JD-AT82CWをお買いあげの場合

<p><b>親機</b></p> <p>1台</p> 	<p><b>受話器</b></p> <p>1個</p> <p><b>受話器コード</b></p> <p>1本</p> 	<p><b>親機用ACアダプター (EP-DG32)</b></p> <p>1個</p>  <p>(ACアダプターの形はイラストと異なる場合があります)</p>
<p><b>子機</b></p> <p>JD-AT82CL 1台</p> <p>JD-AT82CW 2台</p> <p><b>充電電池ふた (子機用)</b></p> <p>JD-AT82CL 1個</p> <p>JD-AT82CW 2個</p> 	<p><b>充電器 (子機用)</b></p> <p>JD-AT82CL 1台</p> <p>JD-AT82CW 2台</p> 	<p><b>充電電池 (子機用)</b></p> <p><b>JD-M003</b></p> <p>JD-AT82CL 1個</p> <p>JD-AT82CW 2個</p> 
<p><b>電話機コード (約1.5m)</b></p> <p>1本</p> 	<p><b>取扱説明書 (本書) .....</b> 1冊</p>	

※ 当商品は日本国内向けであり、日本語以外の説明書はございません。  
 This model is designed exclusively for Japan, with manuals in Japanese only.

- ・ この製品は厳重な品質管理と検査を経て出荷しておりますが、万一故障または不具合がありましたら、シャープお客様ご相談窓口 (☎ 101ページ) までご連絡ください。
- ・ お客様または第三者がこの製品の使用誤り、使用中に生じた故障、その他の不具合またはこの製品の使用によって受けられた損害については、法令上賠償責任が認められる場合を除き、当社は一切その責任を負いませんので、あらかじめご了承ください。
- ・ この製品は使用誤りや静電気・電氣的ノイズの影響を受けたとき、また故障・修理の時は記録内容が変化、消失する場合があります。

次ページへ

■ JD-AT82CEをお買いあげの場合

<p>親機 1台</p> 	<p>受話器 1個</p> <p>受話器コード 1本</p> 	<p>親機用ACアダプター (EP-DG32) 1個</p>  <p>(ACアダプターの形はイラストと異なる場合があります)</p>
<p>子機 1台</p> <p>充電電池ふた (子機用) 1個</p> 	<p>充電器 (子機用) 1台</p> 	<p>充電電池 (子機用) JD-M003 1個</p> 
<p>電話機コード (約1.5m) 1本</p> 	<p>取扱説明書 (本書) ..... 1冊</p>	
<p>緊急呼出ボタン 1個</p>  <p>電池ふた 1個</p>  <p>(ネジが付属しています。)</p>	<p>ストラップ 1本</p>  <p>(ストラップの形はイラストと異なる場合があります。)</p>	<p>リチウム電池 (CR123A) 1個</p>  <p>番号シール 1枚</p> <p>ドライバー 1本</p> <p>(緊急呼出ボタン用)</p>

# 各部のなまえ

## 各部のなまえ



### ■ [操作面]

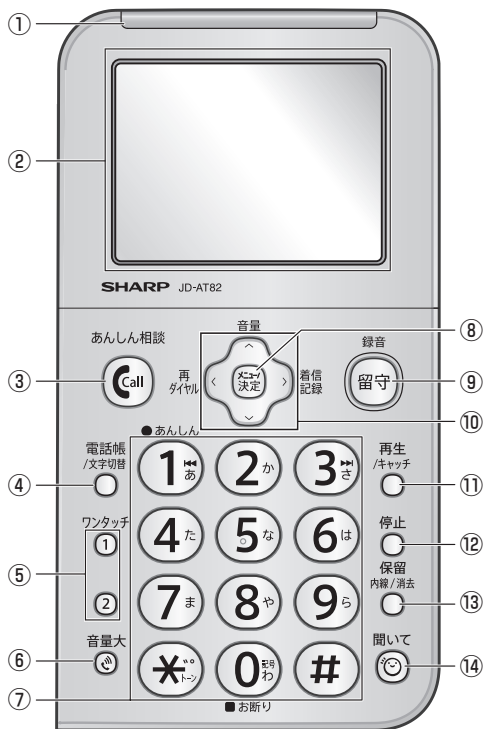

① あんしんLED (☎ 26、64ページ)

② 液晶ディスプレイ (バックライト付)

③ 【あんしん相談】 (☎ 34、42 ページ)

④ 【電話帳/文字切替】

電話帳 (☎ 44～47ページ)  
文字種類の切り替え (☎ 32ページ)

⑤ 【ワンタッチ1】【ワンタッチ2】

ワンタッチダイヤル (☎ 42～44 ページ)

⑥ 【音量大】

ワンタッチで相手の声を大きくする  
(☎ 30ページ)

⑦ 【0】～【9】、【\*】、【#】  
(ダイヤルライト付)

文字入力 (☎ 32ページ)  
録音再生中の操作 (☎ 51ページ)  
プッシュホンを利用する (☎ 36 ページ)  
あんしん番号 / お断り番号の登録  
(☎ 66、67ページ)

⑧ 【メニュー / 決定】

機能メニューの表示 (☎ 86ページ)  
項目の決定 (☎ 25ページ)

### ⑨【留守/録音】(表示ランプ付)

留守番電話の設定/解除

(☎ 31、48ページ)

通話録音 (☎ 39ページ)

留守番電話を設定すると点灯し、解除すると消灯します。点滅しているときは、未再生の録音を再生してください (☎ 31、50ページ)。

### ⑩ マルチファンクションキー

【△】【▽】【<】【>】:

項目の選択、カーソルの移動

(☎ 25ページ)

【△】【▽】: 各種音量の変更 (☎ 30

ページ)

漢字変換 (☎ 32ページ)

【<】: 再ダイヤル (☎ 36ページ)

【>】: 着信記録 (☎ 69ページ)

### ⑪【再生/キャッチ】

留守録音、通話録音の再生

(☎ 50、51ページ)

キャッチホン (☎ 58ページ)

### ⑫【停止】

留守録音、通話録音の停止 (☎ 51

ページ)

設定操作の終了、中止 (☎ 25ページ)

### ⑬【保留 内線/消去】

保留 (☎ 37ページ)

内線通話 (☎ 40ページ)

文字の消去 (☎ 25、32ページ)

留守録音、通話録音の個別消去

(☎ 50、51ページ)

### ⑭【聞いて】

おしゃべりメッセージを聞く

(☎ 53ページ)

【メニュー/決定】ボタンは、「メニュー」と「決定」の2つの機能があります。本書では、複数の機能を持っているボタンは【メニュー】【決定】のように、それぞれの機能に合わせて記載しています。

### ■【液晶ディスプレイ】(バックライト付)

メッセージ/エラーがある場合

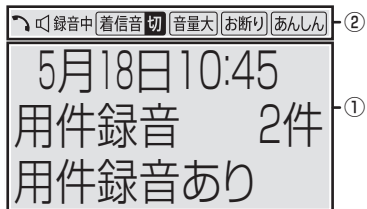

メッセージ/エラーがない場合



※ 図は説明用です。すべて一度に表示されることはありません。

### ①文字表示部

待受画面（何も操作していない状態の画面）では、メッセージまたはエラーがある場合は、日時、用件録音数（☎ 48ページ）、メッセージまたはエラーが表示されます。

また、機能メニューでは設定項目、ダイヤル時は電話番号、通話中はおよその通話時間などを表示します。

### ②設定状態表示部

機能の状態などをマークで表示します。

	受話器を取るときなどに表示
	スピーカーから音が出ているときなどに表示
録音中	通話録音中に表示 (☎ 39ページ)
着信音切	着信音を鳴らさないように設定しているときに表示 (☎ 30ページ)
音量大	「音量大」を設定中に表示 (☎ 30ページ)

## 各部のなまえ

※JD-AT82CEをお買いあげの場合のみ

お断り	各種お断り機能を設定しているときや、「未登録者着信」を「鳴動しない」設定にしているときに表示 (☞ 26, 67, 68ページ) 表示の消しかた： お断り設定を全て解除し、登録済みのお断り番号を全て消去、また「未登録者着信」を「鳴動する」設定にしてください (☞ 67, 68ページ)。
あんしん	自動でお名前確認メッセージを流す設定 (☞ 38ページ)、自動で通話を録音する設定 (☞ 39ページ) を両方とも使用しているときに表示

## ■ [前面]

LEDランプ (赤)      ストラップ取り付け位置

【呼出】  
(☞ 61ページ)

## ■ [背面]

## 【取消/機能】

接続状況の確認  
(☞ 22ページ)  
呼び出しの停止  
(☞ 61ページ)

ネジ

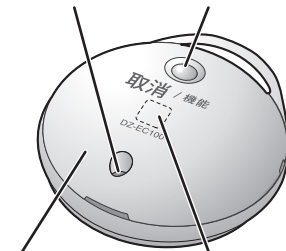

電池ふた

番号シール  
貼り付け位置  
ここに番号シール  
を貼る  
(☞ 22ページ)

## ■ [正面]

壁掛け用ツメ      フックスイッチ      受話器

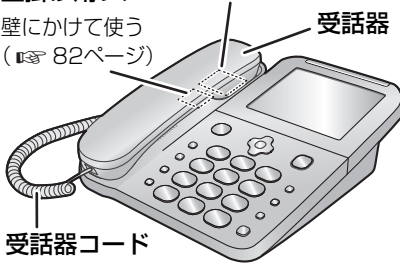
壁にかけて使う  
(☞ 82ページ)

受話器コード

## ■ [背面]

スピーカー

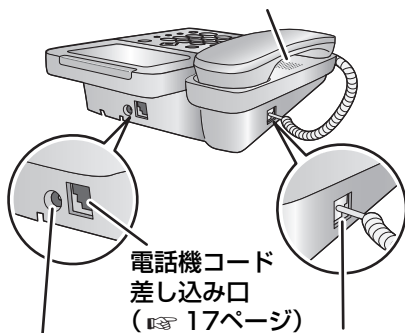
電話機コード  
差し込み口  
(☞ 17ページ)ACアダプター  
差し込み口  
(☞ 17ページ)受話器コード  
差し込み口  
(☞ 16ページ)

■ [前面]

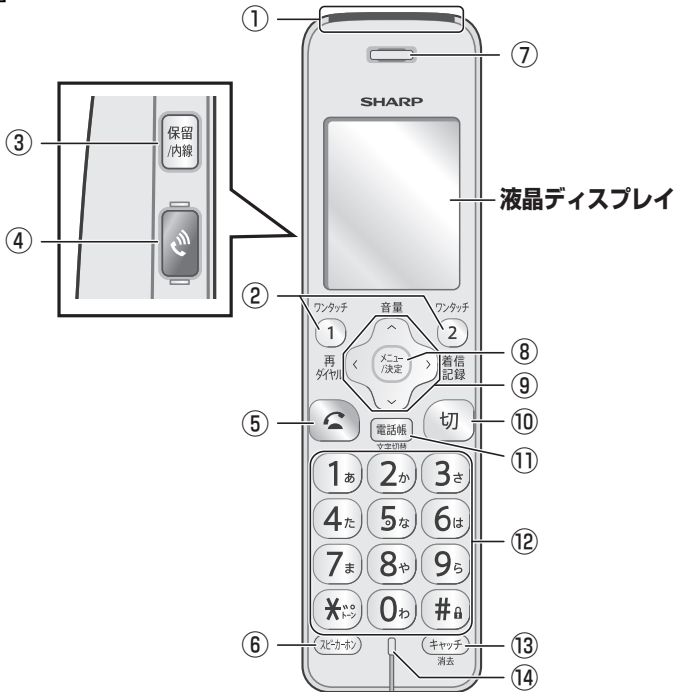

- ① あんしんLED  
(☞ 26、64ページ)
- ② 【ワンタッチ1】【ワンタッチ2】  
ワンタッチダイヤル (☞ 43、44ページ)
- ③ 【保留/内線】  
保留 (☞ 37ページ)  
内線通話 (☞ 40ページ)
- ④ 【音量大】  
ワンタッチで相手の声を大きくする  
(☞ 30ページ)
- ⑤   
電話をかける・受ける (☞ 36、38ページ)
- ⑥ 【スピーカーホン】  
スピーカーホン通話 (☞ 36、38ページ)
- ⑦ スピーカー  
受話口 (ここから声を聞く)
- ⑧ 【メニュー/決定】  
機能メニューの表示 (☞ 89ページ)  
項目の決定 (☞ 25ページ)
- ⑨ マルチファンクションキー  
【△】【▽】【<】【>】:  
項目の選択、カーソルの移動  
(☞ 25ページ)  
【△】【▽】: 各種音量の変更 (☞ 30ページ)  
漢字変換 (☞ 32ページ)  
【<】: 再ダイヤル (☞ 37ページ)  
【>】: 着信記録 (☞ 70ページ)
- ⑩ 【切】  
通話の終了 (☞ 36ページ)  
留守録音再生の停止 (☞ 51ページ)  
設定操作の終了、中止 (☞ 25ページ)

- ⑪ **【電話帳/文字切替】**  
電話帳 (☞ 45、47ページ)  
文字種類の切り替え (☞ 32ページ)
- ⑫ **【0】～【9】、【\*】、【#】**  
**(ダイヤルライト付)**  
文字入力 (☞ 32ページ)  
録音再生中の操作 (☞ 51ページ)  
プッシュホンを利用する (☞ 36ページ)
- ⑬ **【キャッチ/消去】**  
キャッチホン (☞ 58ページ)  
文字の消去 (☞ 25、32ページ)  
留守録音の個別消去 (☞ 50ページ)
- ⑭ **マイク**  
通話 (ここに向かって話す)

■ **【液晶ディスプレイ】(バックライト付)**

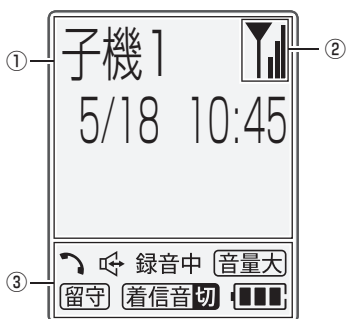

※ 図は説明用です。すべて一度に表示されることはありません。

- ① **文字表示部**  
待受画面 (何も操作していない状態の画面) では、子機番号、日付と時刻を表示します。  
また、機能メニューでは設定項目、ダイヤル時は電話番号、通話中はおよその通話時間などを表示します。

② **アンテナ表示**

	子機の電波状態を表示 (☞ 21ページ)
--	----------------------

- ③ **設定状態表示部**  
機能の状態などをマークで表示します。

	を押すときなどに表示
--	------------

	<b>【スピーカーホン】</b> を押すときなどに表示 (録音や応答メッセージの再生時、受話通話使用時などは  と表示)
録音中	通話録音中に表示 (☞ 39ページ)
音量大	「音量大」を設定中に表示 (☞ 30ページ)
留守	留守番電話の設定中に表示 (☞ 48ページ)
着信音切	着信音を鳴らさないように設定しているときに表示 (☞ 30ページ)
	充電電池の残量のめやすを表示 (☞ 21ページ)

■ **【背面】**

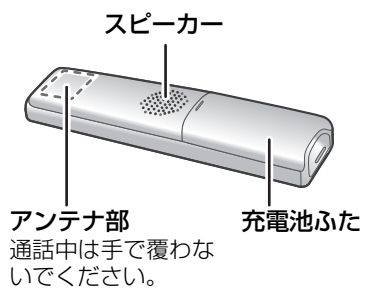

■ **【子機用充電器】**

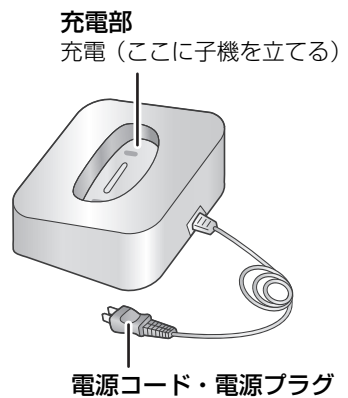

## 準備

### 親機を接続・設定する



#### ■ 設置について

本機の操作や日常の点検などを行うために、右図のような設置スペースを確保してください。

側面  
(受話器側)：  
20cm以上



- ・ 1つの電話回線に他の電話機やファクシミリを並列に接続しないでください。正常に動作しなくなったり、ナンバー・ディスプレイをご利用のときに正しく表示されなくなることがあります。
- ・ 電話機コードは、付属のものをお使いください。付属のものより長いものが必要な場合は、必ず6極2芯と表示されている市販品をお求めください。6極4芯などをお使いになると通話中に雑音が入ることがあります。

## 1 親機を接続する

### 1 受話器を取り付ける

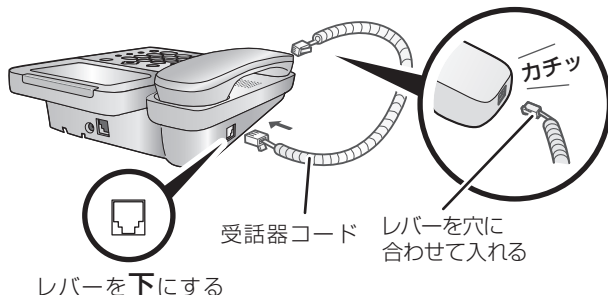



## 2 電話機コードをつなぐ

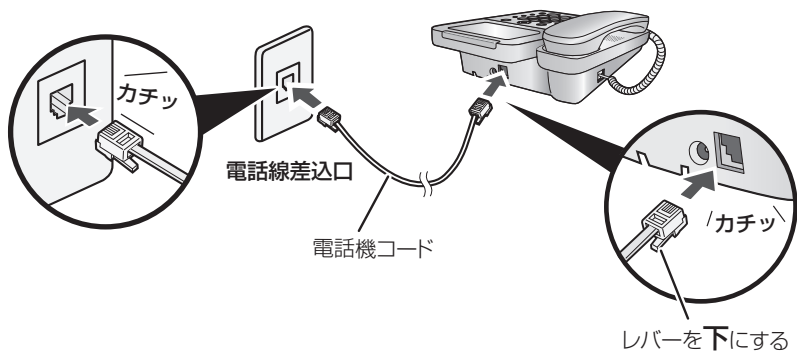

- ・ ひかり電話などの光回線やADSL、IP電話などをお使いの場合は電話機コードの接続先が異なります。詳しくは「いろいろな接続」(P.23ページ)をご覧ください。
- ・ ホームテレホン、構内交換機 (PBX) などでは工事が必要になります (P.23ページ)。
- ・ 電話線コンセントのタイプが直接配線 (ローゼット/プレート) の場合、資格者の工事が必要です。また、3ピンプラグ式コンセントの場合、市販のアダプター、または資格者の工事が必要です。



## 3 ACアダプターをつなぐ

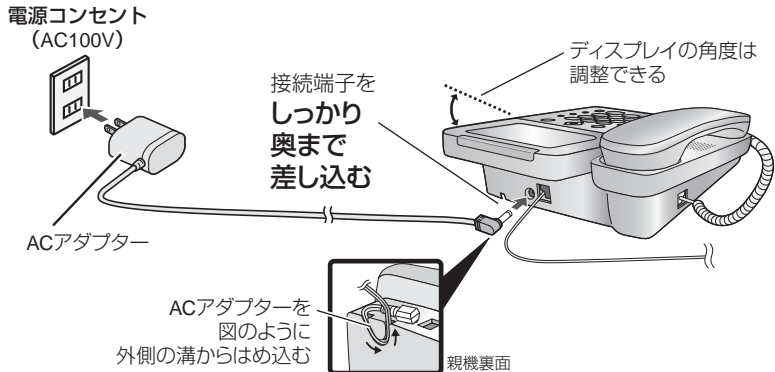

### ■ 電話機コードを接続せずに放置すると

約20分後にディスプレイに商品案内が表示され、着信音などが流れます。(デモモード) 電話機コードを接続すると回線種別の設定が始まり、デモモードは止まります。以下の操作でデモモードを止めることもできます。

- ① **【メニュー】** **【7】** **【9】** **【1】** と順に押す
- ② **【停止】** を押す

次ページへ

## ② 日付・時刻の設定

親機のACアダプターを接続すると、日付・時刻の設定画面になります。

### 1 [0]～[9]で年月日、時刻を入力する(年は西暦の下2ケタ、月日は各2ケタ)

20 ① ⑦ ① ⑤ ① ⑧  
2017年 5月18日(4ケタ)  
① ⑤ ④ ①  
午後3時40分  
(24時間制、4ケタ)

・ 数字を訂正するとき:

【<】【>】で訂正したい項目を選び、あらためて入力する

### 2 入力した内容を確認して【決定】を押す

■ 日付・時刻を設定し直したいときは (☞ 24ページ)

## ③ 電話の回線種別の自動設定

日付設定が終わると電話回線の種別の自動設定を行います。回線種別設定中は操作をしないでください。

回線種別の自動設定が始まらないときは、電話機コードが正しく接続されているか確認してください。それでも自動設定が始まらないときは回線種別を手動で設定してください。(☞ 19ページ)

## ④ 電話がかけられることを確認する

設定が終わったら受話器を取って「ツー音」が聞こえることを確認します。

・ 「ツー音」が聞こえないときは、受話器コード(受話器側と親機側)をしっかりと奥まで差しこんでみてください。それでも聞こえないときは、71ページの「電話をかけられない」をご覧ください。



天気予報(177)に電話がかけられることを確認します。

※通話料金がかかります。

・ 電話をかけたあと、電話機がおしゃべりします。(「通話後声かけ」☞ 65ページ)

### — <お知らせ> —

- ・ 引っ越しをしたときや本機を知人から譲られたときなど、最初に接続した電話回線と異なる回線を接続するときは、回線種別を手動で設定してください(☞ 19ページ)。
- ・ 親機や子機の設置場所について、詳しくは、「本機を設置するときは」(☞ 96ページ)をご覧ください。

## 電話がかけられないときは (回線種別の設定) 親機

### ■ 電話回線(ダイヤル/プッシュ)の種別を手動で設定する

- ① **【メニュー】** **【1】** **【2】** と順に押す
- ② **【トーン(プッシュ)】**: **【1】** を押す  
**【ダイヤル(20PPS)】**: **【2】** を押す  
**【ダイヤル(10PPS)】**: **【3】** を押す
- ③ **【停止】** を押す
  - ・ かけられないときは「トーン(プッシュ)」→「ダイヤル(20PPS)」→「ダイヤル(10PPS)」の順に設定を変えて試してください。(どの設定でもかけられないときはご契約の通信事業者にお問い合わせください)

### ■ 電話回線(ダイヤル/プッシュ)の種別を自動で設定し直す

- ① **【メニュー】** **【1】** **【2】** **【4】** と順に押す
  - ・ 回線自動設定中は操作をしないでください。エラー音がして「電話機コードの接続を確認してください」が表示されるときは、17ページを参照してください。
- ② **【停止】** を押す

### ■ 回線種別とは

回線の種類のことです。ダイヤル回線とプッシュ回線があります。本機の設定がご契約の回線と合っていない場合、電話がかけられないことがあります。

### — <お知らせ> —

- ・ IP電話やひかり電話、構内交換機(PBX)、ビジネスホン、ホームテレホンをご利用のときは、回線種別を手動で設定してください(☎左記)。
- ・ IP電話やひかり電話を使用しているときは、一部つながらない番号があります。詳しくは、ご契約の各通信事業者にお問い合わせください。

## 子機を準備する



### ① 充電電池をセット

#### 1 充電電池のコードの先端部分の子機に差し込む

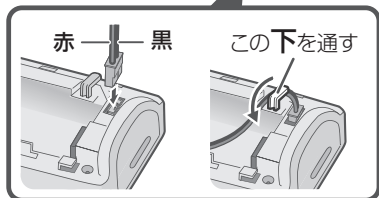
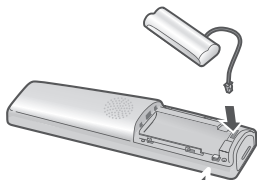

- ・ 充電電池のコネクターはまっすぐに差し込んでください。
- ・ 電池固定用のクッションは外さないでください。

### 2 充電電池を入れて、ふたを取り付ける

充電電池ふたを上からかぶせます。

少し押しながら  
**カチッ**  
音が鳴るまで  
上にずらしします。

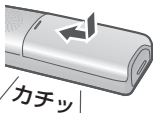
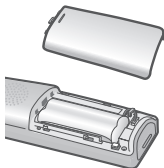

### ② 充電する

#### 1 充電器の電源プラグをコンセントに差し込み、子機を置いて充電する

- ・ 充電器に置くと「ピッ」と音が鳴ります。

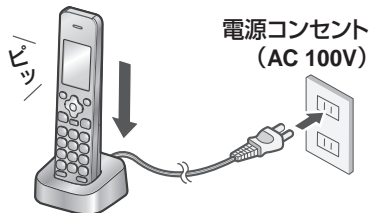

はじめて子機を使うときは、  
**連続して10時間以上  
充電**してください。

- ・ ディスプレイに何も表示されないときは、数分間子機を充電器に置いたままにしておくと表示されます。
- ・ 充電中に「通話圏外」と表示されていると充電効率が悪くなります。子機のアンテナが2本以上になる範囲で充電してください。(☞ 21ページ)。
- ・ 親機の日時を設定 (☞ 18、24ページ) していると、転送されて自動的に子機の日時も設定されます。

#### — <お知らせ> —

- ・ 子機の設置場所について、詳しくは、「本機を設置するときは」(☞ 96ページ)をご覧ください。
- ・ 電磁誘導による充電の方式を採用していません(無接点充電)。AMラジオなどの近くに親機や充電器を置くと、AMラジオなどに雑音が入ることがあります。

### ■ 子機のアンテナ表示について

子機を設置する前に、子機ディスプレイのアンテナ表示を確認してください。

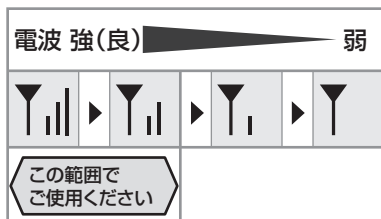

- ・ アンテナが2～3本立っていても、お使用の環境によっては、通話中に音声途切れたり、雑音が入ることがあります。また、電波が混雑すると通話中にアンテナの本数が一時的に減ることがあります。詳しくは、「本機の取り扱いについて」(P.97ページ)をご覧ください。

### ■ 通話時間について

満充電(10時間以上充電した状態)で、続けて通話できる時間は、連続通話状態で**最大約10時間**です。

- ・ 電波状態が悪い場合や、スピーカーホン通話中は、通話できる時間が短くなります。
- ・ 通話中や登録操作中に、充電容量がなくなると、「ピピッ…ピピッ…」と警告音が鳴り、通話が切れます(子機のディスプレイに**[電池残量がありません]**と表示されます)。

### ■ 充電電池の残量/充電中の表示

充電電池の残量や充電中の表示を子機ディスプレイで確認することができます。

	充電電池の残量のめやすを表示しています。
	[電池残量がありません]と表示されて使用できません。10時間以上充電してからお使いください。
	充電中は左記のように点減します。現在の充電電池の残量より下のマークは表示されません。

次ページへ

## 緊急呼出ボタンを準備する

※JD-AT82CEをお買いあげの場合のみ

### 1 電池をセット

#### 1 電池を取り付ける

- 電池を交換するときは、はじめに【取消/機能】を押してから電池を取り付けてください。

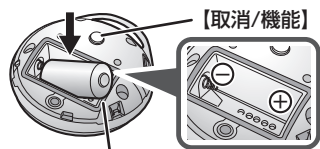

ゴムパッキン

- プラス“+”とマイナス“-”を逆に入れないようにしてください。
- 取りつけたとき「ピッ」と音が鳴ることを確認してください。
- ゴムパッキンは防水機能を維持するための重要な部品のため、外したり曲げたりしないでください。

#### 2 電池ふたを取り付けて、付属のドライバーでネジを締める

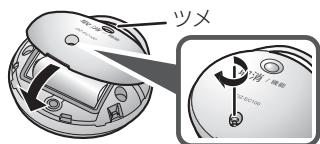

- 緊急呼出ボタン上部のツメと電池ふた裏面上部の突起を合わせて、「カチッ」と音が鳴るまで電池ふたを押してください。
- ネジはしっかりと締めてください。ネジの締め付けが弱いと防水機能が低下することがあります。
- ネジは電池ふたから外れません。

#### ■ 番号シールの貼り付け

緊急呼出ボタンを複数で使用するときは、番号シールを貼り付けてください。



番号シール  
貼り付け位置

- 付属の緊急呼出ボタンの番号は[1]です。

#### ■ ストラップの取り付け

緊急呼出ボタンの落下防止や、緊急呼出ボタンを引っかけて設置する場合などは、緊急呼出ボタンにストラップを取り付けてください（[P.13](#)ページ）。

- ストラップを持って本体を振り回さないようにしてください。

### 2 設置する

すぐにボタンを押せるように、緊急呼出ボタンを手の届きやすい位置に設置してください。

突然の事態が発生しやすい箇所に設置することをおすすめします。

例：枕元、お風呂の脱衣場、トイレなど

### 3 設置場所が決まったら

設置する場所で本体背面にある【取消/機能】を押し、ブザーの音で接続状況を確認します。

ブザー音	内容
ピピピピ	親機に電波が届いていません。
ピー	通信圏内です。緊急呼出ボタンと親機は正しく接続されています。

- 前面の【呼出】を押すと呼び出しが始まります（このときは「ピーピーピー」と長いブザー音が鳴ります）。この場合は【取消/機能】で呼び出しを止めてから、もう一度【取消/機能】を押してください。

#### 防水について

この緊急呼出ボタンはIPX4※相当の防水機能を有しておりますが、日常生活用途の防水性能のため、緊急呼出ボタンを屋外に設置したり、水に沈めたりしないでください。

※IPX4：（[P.85](#)ページ）

#### —<お知らせ>—

- 緊急呼出ボタンの設置場所について、詳しくは、「本機を設置するときは」（[P.96](#)ページ）をご覧ください。

## いろいろな接続

光回線やADSL回線、ISDN回線と接続する場合は、下記の内容を参考にしてください。詳しくは、各通信事業者にお問い合わせください。

### ■ 光回線（ひかり電話）やADSL（IP電話）に接続するとき

[接続例]

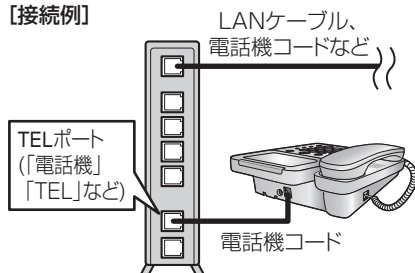

ひかり電話対応機器  
VoIPアダプター  
ホームゲートウェイ  
ADSLモデム

※機器や接続ポートなどの名称は通信事業者によって異なります。

接続方法の動画はこちら



### ■ ADSL回線に接続するとき (IP電話をご利用にならないとき)

本機の電話機コードをADSLモデムに接続されているスプリッタの電話機ポート(「PHONE」「TEL」など)に接続してください。

### ■ ISDN回線に接続するとき

[接続例]

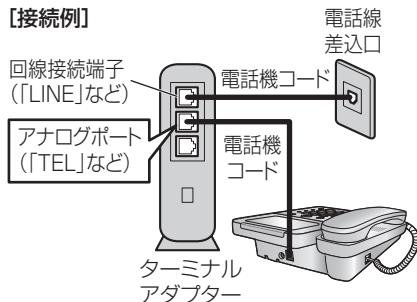

- 電話線差入口からの電話機コードを、直接、親機の電話機コード接続端子に接続しないでください。

### ■ 構内交換機（PBX）やビジネスホン、ホームテレホンとの接続

- 構内交換機（PBX）やビジネスホン、ホームテレホンには、そのまま接続できません。接続すると、故障の原因になることがあります。工事が必要となりますので、お取り付けのビジネスホン、ホームテレホンのメーカーにお問い合わせください。
- ナンバー・ディスプレイをお使いの場合は、接続できません。詳しくは、構内交換機（PBX）、ビジネスホン、ホームテレホンのメーカーにお問い合わせください。

#### ホームテレホンとは

電話回線1本で複数の電話機を設置できて、内線通話などでもできる家庭用の簡易交換機です。

#### ビジネスホンとは

電話回線を2本以上持っていて、その回線を多くの電話機で共有できる、内線通話なども可能な簡易交換機です。

## 日付・時刻を設定する

日時に誤差が生じたときなどに、日付と時刻を設定し直すことができます。



親機の日付と時刻を設定すると、自動的に子機に転送されます。

- 1 **【メニュー】** **【1】** **【1】** と順に押す
- 2 **【0】** ~ **【9】** で日付・時刻を入力する  

2	0	①	⑦	①	⑤	①	⑧
		2017年		5月18日(4ケタ)			
(年は西暦の下2ケタ、月日は各2ケタ)							
		①	⑤	④	①		
		午後3時40分			(24時間制、4ケタ)		

  - ・ 数字を訂正するとき：  
**【<】** **【>】** で訂正したい項目を選び、あらためて入力する
- 3 入力した内容を確認して **【決定】** を押す
- 4 **【停止】** を押す



子機の日付と時刻を設定すると、自動的に親機と他の子機に転送されます。

- 1 **【メニュー】** を押す
- 2 **【△】** **【▽】** で **【その他設定】** を選び、**【決定】** を押す
- 3 **【△】** **【▽】** で **【日付・時刻】** を選び、**【決定】** を押す
- 4 **【0】** ~ **【9】** で日付・時刻を入力して **【決定】** を押す
  - ・ 数字を訂正するとき：  
**【<】** **【>】** で訂正したい項目を選び、あらためて入力する
- 5 **【切】** を押す

### —<お知らせ>—

- ・ 時計の精度は、1 月に ± 60 秒程度です (25℃の常温の場合)。



# 基本的な使いかた

## 本機の基本的なボタン操作

登録や設定をするときは、前面にある各ボタンとマルチファンクションキー（ 11、14ページ）を使って操作します。

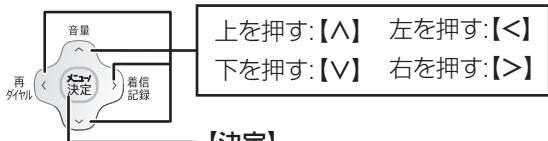

### ● メニュー選択中

項目を選ぶ	[V][^]
決定する	【決定】
決定前のメニューに戻る (選択中のメニューによつては動作しない場合があります)	[<]
終了する	親機:【停止】 子機:【切】

### ● 文字や電話番号入力中

カーソルを移動する (電話番号入力中は カーソルを移動することはできません)	右へ	[>]
	左へ	[<]
消去する	【消去】	
終了する	親機:【停止】 子機:【切】	

# 電話がかかってきたら、相手の名前を音声で確認できます (26~28ページ)

工場出荷時は、迷惑電話対策のため、以下の手順で電話を受けるように設定されています。  
迷惑電話対策設定の解除方法は、29ページをご覧ください。

## ナンバー・ディスプレイ※1を契約している場合

### A 着信音が鳴り、親機と子機の上部のLED※2が赤色に点滅

電話番号が登録されていない相手からの電話です

- ・どこからかかってきたか※3
  - ・迷惑電話に対する注意メッセージなどを音声でお知らせします。※4
- 例:「東京都からです」  
「この電話は迷惑電話の可能性ががあります」



電話が自動でつながり、相手の方へ名前を確認するメッセージが流れます。※5

- ・相手の方の声を聞いてから、電話を受けるかどうかを決めます。

ただ今、振り込み詐欺対策モードになっています…

☎ 28ページへ

電話を受ける場合は…

- (親機) 受話器を取る
- (子機) 充電器から取って  を押す

電話を受けたくない場合は…

### B 着信音が鳴り、親機と子機の上部のLEDが緑色に点滅

電話番号を登録済みの相手からの電話です※6 (ご家族からの電話など)

- ・「〇〇さんからです」
  - ・「知り合いの方からです」
- など誰からかかってきたか音声でお知らせします。※7



着信音が鳴ります。

- (親機) 受話器を取る
- (子機) 充電器から取って  を押す

通話終了後…

相手の番号に応じたメッセージが流れます。(親機のみ)※8

### C 親機のLEDが赤色に点滅。着信音は鳴りません

非通知※9 やお断り番号※10 に登録した相手からの電話です



- ・相手の方にお断りのメッセージを流して自動的に電話が切れるため、電話に出なくてすみます。
- ・子機の上部のLEDは点滅しません。

※1 ナンバー・ディスプレイ (☎ 63ページ)

※2 あんしんLED (☎ 64ページ)

※3 どこからコール (☎ 64ページ)

※4 声かけコール (☎ 65ページ)

※5 聞いてから応答 (☎ 38ページ)

※6 あんしん番号 (☎ 66ページ)、

電話帳 (☎ 44ページ)、

ワンタッチダイヤル (☎ 42ページ)、

あんしん相談ボタン (☎ 42ページ)、

通知先番号 (☎ 60ページ) に登録されている番号からの電話

## ナンバー・ディスプレイを契約していない場合

すべての着信で上部のLED※2は赤色に点滅します。  
 ・「電話が集中しています。気をつけてくださいね。」などといった、迷惑電話かもしれないことなどをメッセージでお知らせします。※4

電話が自動でつながり、相手の方へ名前を確認するメッセージが流れます。※5

電話を受ける場合は…

**親機** 受話器を取る  
**子機** 充電器から取って  を押す

電話を受けたくない場合は…

**通話終了**

迷惑電話に対する注意メッセージなどが流れます。(親機のみ)※8

## メッセージを流して着信拒否する

**親機** [0]を押す

**子機** [^][v]で[拒否する]を選び、**決定**を押す

相手側に「この電話はお受けすることができません…」とメッセージを3回流して、電話が切れます。

## ナンバー・ディスプレイを契約している場合:

相手の番号が自動的にお断り番号に登録されます。  
 (☎ 28ページ)

▶ 以降、この番号の電話は  として受けます。

## そのまま電話を切る

電話を受けることなく、そのまま電話を切ることができます。お断り番号には登録されません。

**親機** **【停止】**を押す

**子機** **【切】**を押す

・お名前確認メッセージをもう一度流すとき

**親機** **【1】**を押す

**子機** [^][v]で[繰り返し]を選び、**決定**を押す



## 電話を受けることができなかった場合

約30秒後…「呼び出しましたが、ただいま近くにおりません」とメッセージでお知らせしたあと、自動で通話が切れます。

※7 誰からコール (☎ 64ページ)

※9 非通知お断り (☎ 67ページ)

※8 通話後声かけ (☎ 65ページ)

※10 お断り番号 (☎ 28ページ)

## 電話がかかってきたら、相手の名前を音声で確認できます (続き)

### 通話が終わったら

迷惑電話に対する注意メッセージなど※<sup>1</sup>が流れたあと、相手の番号を振り分ける画面が表示されます。※<sup>2</sup>

[1]:あんしん番号	(親機)
[0]:お断り番号	
[停止]:中止	

#### あんしん番号に登録

ご家族やご友人など、あんしんな相手は、登録画面で【1】【決定】の順に押ししてください。

▶以降、この番号の電話は  
③ (26ページ)として受けます。

#### お断り番号に登録

迷惑電話など、電話を受けたくない相手は、登録画面で【0】【決定】の順に押ししてください。

▶以降、この番号の電話は  
④ (26ページ)として受けます。

#### 登録しない

どちらにも登録しない場合、親機では【停止】、子機では【切】を押ししてください。

### 相手の方との通話内容は自動的に録音されます。

通話が終わると、録音データが親機に保存されます。  
〔通話を自動で録音する〕☞ 39ページ)

通話録音は親機で聞くことができます。〔通話録音を再生する〕☞ 51ページ)

※1 通話後声かけ (☞ 65ページ)

※2 通話後番号設定 (☞ 66ページ)

## 振り込め詐欺対策モードを解除する

親機

振り込め詐欺被害を防止するためにも、本機能を解除せずにご利用されることをおすすめします。

### 下記の設定を一括で解除する

- ① 【メニュー】 [5] [2] [3] と順に押す
- ② 【2】 を押す
- ③ 【停止】 を押す

・再度設定するときは、個別に設定し直してください。

### お断り設定を個別で解除する

#### ■ 自動で着信してお名前を確認する機能を解除する (☞ 38ページ)

- ① 【メニュー】 [5] [2] [1] [1] [1] と順に押す
- ② 【停止】 を押す

#### ■ 着信中に声かけする機能を解除する (☞ 65ページ)

- ① 【メニュー】 [3] [4] [3] と順に押す  
・ 誰からコール・どこからコール (☞ 64ページ) のみ使用する設定になります。
- ② 【停止】 を押す

#### ■ 自動で通話を録音する機能を解除する (☞ 39ページ)

- ① 【メニュー】 [5] [2] [2] [1] と順に押す
- ② 【停止】 を押す

#### ■ 通話後にあんしん番号／お断り番号の登録画面を表示する機能を解除する (☞ 66ページ)

- ① 【メニュー】 [5] [5] [1] [1] と順に押す
- ② 【停止】 を押す

#### ■ 通話後声かけを解除する (☞ 65ページ)

- ① 【メニュー】 [5] [5] [2] [1] と順に押す
- ② 【停止】 を押す

#### ■ 非通知の相手からの着信をお断りする機能を解除する (☞ 67ページ)

- ① 【メニュー】 [5] [3] [2] [1] と順に押す
- ② 【停止】 を押す

## 音量／音質を変える

はじめはすべて3段階目に設定されています。

### 着信音の大きさを変える

**親機** 待受時に【△】【▽】を押す(5段階)

着信音を鳴らさないようにするときは、着信音量を最小にしたあと、「ピー」と鳴るまでしばらく【▽】を押し続けてください。

**子機** ①【メニュー】

②【△】【▽】で「着信音量」を選び、【決定】を押す

③【△】【▽】で5段階の音量から選び、【決定】を押す

④【切】を押す

着信音を鳴らさないようにするときは、③で【切】を選び、【決定】を押します。

・着信音を鳴らさない設定にしている場合でも、内線通話の呼出音は最小の音量で鳴ります。

### 相手の声の大きさを変える

**親機** **子機**

通話中に【△】【▽】を押す(5段階)

### 相手の声をワンタッチで大きくする

**親機** **子機**

待受時や通話中に【音量大】を押す

音量を元に戻したいときは、再度【音量大】を押してください。

ボタン1つで切り替えできるので、通話する人によって音量を変えたいときなどに便利です。

- ・設定前よりも受話音量が2～3段階分大きくなります。
- ・設定／解除の操作をした親機／子機の受話音量のみ変更されます。
- ・音量大モードで大きくなるのは受話音量のみです。着信音量やスピーカー音量は変更されません。



### スピーカーから聞こえる音の大きさを変える

**親機** **子機**

スピーカーからメッセージや相手の声、保留音などが聞こえているときに

【△】【▽】を押す(5段階)

- ・親機や子機でスピーカー音量を大きくしたとき、音が途切れることがありますが、故障ではありません。

### 相手の声の音質を変える

**子機** 子機の受話口から聞こえる音質を変更できます。

はじめは【標準】に設定されています。

①通話中に  を押すごとに

【標準】

【高い】(高音を強調)

【低い】(低音を強調)

を切り替えます。

## 留守番電話を使う

留守設定すると自動で用件を録音します。

### 留守設定中は

- ・自動で着信してお名前を確認する機能は働きません。
- ・非通知(☎ 67ページ)やお断り番号(☎ 28ページ)に登録済の相手からの電話は、留守応答しません。  
(ナンバーディスプレイご契約時)
- ・電話をかけてきた相手によってあんしんLEDが点滅します。また、電話帳などに登録した相手の名前や、相手の地域の名前などを音声で読み上げます。(ナンバーディスプレイご契約時)

### 留守設定／解除する

#### 親機 【留守】を押す

留守応答メッセージが流れ、【留守】が赤色に点灯します。  
もう一度【留守】を押すと解除されます。

#### ◆【留守】が点滅しているとき

未再生の留守録音があります。全ての録音を再生すると点滅が止まります。  
留守設定中に【留守】を押すと、未再生の録音を全て再生します。  
留守解除中は、【留守】を押して留守設定にしてから、もう一度【留守】を押すと、未再生の録音を再生します。

### 留守録音をすべて消去する

#### 親機 ①【メニュー】[4][1][2]と順に押す ②【停止】を押す

メモリーに保存されている留守録音をすべて消去します。  
通話録音の内容は消えません。

#### ◆ 子機での操作 (☎ 48ページ)

## 文字を入力する

親機 子機

1 **[0]** ~ **[9]**、**[\*]**、**[#]** で文字を入力する

ゆ う じ ん  
(入力例) **[8]** **[1]** **[3]** **[\*]** **[0]**  
(2回) (3回) (2回) (1回) (3回)

2 漢字に変換するときには文字を入力したあとに **[^]** **[V]** で変換して **[決定]** を押す

3 入力が終わったら **[決定]** を押す

■ 入力する文字の種類 (入力モード) を切り替える

**[文字切替]** を押す

ボタンを押すごとに切り替わります。入力できる文字の種類は、「文字入力一覧表」(P.33ページ)をご覧ください。

■ カーソルを移動する

**[<]** を押す (左へ移動)

**[>]** を押す (右へ移動)

■ 文字を消去する

**[消去]** を押す

ボタンを押すと、カーソルの1つ前の文字を消去します。

- ・カーソルが文字の上にあるときは、その文字を消去します。
- ・**[消去]** を押し続けると、すべての文字が消去されます。

■ 同じボタンに割り当てられている文字を続けて入力する (「いえ」など)

文字を入力したあと、**[>]** でカーソルを右へ移動させてから、次の文字を入力します。

■ 小さな文字を入力する

(「ゃ」「ゆ」「よ」など)

小さな文字と同じ文字が割り当てられているボタンを続けて押します。

■ 漢字変換するとき

姓と名は、別々に変換してください。

正しく変換されないときは、漢字1文字ずつ変換してください。

それでも変換できないときは区点コードを使用してください。



## ■ 文字入力一覧表

[0]～[9]、[\*]、[#] で文字を入力します。入力できる文字は、以下の通りです。

- ・ただし、「半(カナ)」「半(英)」「半(数)」の入力は、電話帳、ワンタッチダイヤル登録時の「読み」入力でのみ使用します。

### ○ ひらがなと漢字 (全角)

(漢)

[1]	[2]	[3]	[4]	[5]	[6]	[7]	[8]	[9]	[0]	[*]
あ	か	さ	た	な	は	ま	や	ら	わ	濁点(°) ／半濁点(°) ※
い	き	し	ち	に	ひ	み	ゆ	り	を	
う	く	す	つ	ぬ	ぶ	む	よ	る	ん	
え	け	せ	て	ね	へ	め	ゃ	れ	-	
お	こ	そ	と	の	ほ	も	ゅ	ろ	[空白]	
あ			っ			よ			。	
い									、	
う										
え										
お										

### ○ 英字 (全角・半角)

(英)・半(英)

[1]	[2]	[3]	[4]	[5]	[6]	[7]	[8]	[9]	[0]	[*]
@	A	D	G	J	M	P	T	W	,	無効
.	B	E	H	K	N	Q	U	X	:	
/	C	F	I	L	O	R	V	Y	!	
-	a	d	g	j	m	S	t	Z	?	
_	b	e	h	k	n	p	u	w	&	
	c	f	i	l	o	q	v	x	(	
						r	y	)		
						s	z	[		
								]		
								[空白]		

### ○ カタカナ (全角・半角)

(カナ)・半(カナ)

[1]	[2]	[3]	[4]	[5]	[6]	[7]	[8]	[9]	[0]	[*]
ア	カ	サ	タ	ナ	ハ	マ	ヤ	ラ	ワ	濁点(°) ／半濁点(°) ※
イ	キ	シ	チ	ニ	ヒ	ミ	ユ	リ	ヲ	
ウ	ク	ス	ツ	ヌ	フ	ム	ヨ	ル	ン	
エ	ケ	セ	テ	ネ	ヘ	メ	ャ	レ	-	
オ	コ	ソ	ト	ノ	ホ	モ	ュ	ロ	[空白]	
ア			っ			ョ			。	
イ									、	
ウ										
エ										
オ										

### ○ 数字 (全角・半角)

(数)・半(数)

[1]	[2]	[3]	[4]	[5]	[6]	[7]	[8]	[9]	[0]	[*]	[#]
1	2	3	4	5	6	7	8	9	0	*	#

### ○ 区点コード

(「区点コード一覧表」☞ 92～95ページ)  
(区点)

[1]	[2]	[3]	[4]	[5]	[6]	[7]	[8]	[9]	[0]
区点コードの入力									

・「。」、「、」は、全角カナの入力時のみ表示されます。

※濁点・半濁点を付けたい文字を入力したあとに押してください。「は」行の文字では、押すごとに濁点→半濁点→点なし→濁点…と切り替わります(半角カナでは、濁点・半濁点も1文字として入力されます)。

## 振り込め詐欺を撃退しましょう!

### ● 電話を受けたら「振り込め詐欺チェック」!

あやしい電話を受けたときは、振り込め詐欺がどうかチェックしましょう。107ページには切り取り用のチェックシートがあるので、いつでも見られるようにチェックシートを本機の近くに貼っておくことをおすすめします。

## こんな電話は詐欺です!

### 息子、孫からの電話

- 会社の携帯電話でかけている／携帯の番号が変わった
- 会社の小切手や通帳などが入ったカバンを忘れた
- 今日中にお金が必要
- 自分はお金を受け取りにいけないので代理のもの(部下)を行かせる

### 役所などの公的機関、銀行からの電話

- 医療費や保険料、税金の払い戻しがあるのでATMへ行って

### 警察、銀行からの電話

- 現金やキャッシュカードを取りに行く
- 口座番号や暗証番号を教えて

チェックシート作成協力:警視庁犯罪抑止対策本部(2016年11月改訂)

1つでも当てはまれば、振り込め詐欺を疑って!

電話終了後、「あんしん相談」ボタンを押す

登録した電話番号にかかります。



### まずは「あんしん相談」ボタンに登録を

あやしい電話や迷惑電話を受けた際に、すぐに相談できるよう、ご家族・ご友人の電話番号、または警察の相談窓口を登録しておくことをおすすめします。

#### ① 【メニュー】【5】【6】【1】と順に押す

はじめて登録するときは「あんしん相談」ボタンを押したあと【決定】を押しても登録画面が表示されます。

#### ② 登録画面が表示されたら、【0】～【9】で登録したい番号を入力する

#### ③ 【決定】を押す

#### ④ 【停止】を押す

「あんしん相談」ボタンには、相談できるご家族やご友人の番号登録をおすすめします。  
 あやしい電話については、警察の相談ダイヤル「#9110」(全国共通)へご相談ください。

ただし、上記の番号はダイヤル回線や一部のIP電話からはご利用になれません。その場合はお住まいの都道府県にある下記窓口をご利用ください。 ※[#9110]および各相談窓口の通話料は、利用者負担となります。

### 警察総合相談電話番号 (2017年4月現在)

下記の電話番号は、各都道府県警の担当窓口へつながります。

● 北海道 ●	● 中部 ●	● 中国 ●
北海道 011-241-9110	新潟県 025-283-9110	鳥取県 0857-27-9110
函館周辺 0138-51-9110	山梨県 055-233-9110	島根県 0852-31-9110
旭川周辺 0166-34-9110	長野県 026-233-9110	岡山県 086-233-0110
釧路周辺 0154-23-9110	静岡県 054-254-9110	広島県 082-228-9110
北見周辺 0157-24-9110	富山県 076-442-0110	山口県 083-923-9110
● 東北 ●	石川県 076-225-9110	● 四国 ●
青森県 017-735-9110	福井県 0776-26-9110	徳島県 088-653-9110
岩手県 019-654-9110	岐阜県 058-272-9110	香川県 087-831-0110
宮城県 022-266-9110	愛知県 052-953-9110	愛媛県 089-931-9110
秋田県 018-864-9110	● 近畿 ●	高知県 088-823-9110
山形県 023-642-9110	三重県 059-224-9110	● 九州 ●
福島県 024-525-3311	滋賀県 077-525-0110	福岡県 092-641-9110
● 関東 ●	京都府 075-414-0110	佐賀県 0952-26-9110
東京都 03-3501-0110	大阪府 06-6941-0030	長崎県 095-823-9110
茨城県 029-301-9110	兵庫県 078-361-2110	熊本県 096-383-9110
栃木県 028-627-9110	奈良県 0742-23-1108	大分県 097-534-9110
群馬県 027-224-8080	和歌山県 073-432-0110	宮崎県 0985-26-9110
埼玉県 048-822-9110		鹿児島県 099-254-9110
千葉県 043-227-9110		● 沖縄 ●
神奈川県 045-664-9110		沖縄県 098-863-9110

上記の電話番号は変更になることがあります。最新の情報は、下記の警察庁ホームページからご確認ください。

出典:警察庁ホームページ(<https://www.npa.go.jp/safetylife/soudan/madoguchi.htm>)を加工して作成

## 電話をかける

### 親機から電話をかける

通話が終わると、電話機がおしゃべりします。「通話後声かけ」 65ページ

例：「電話でおしゃべりは楽しいですね」

- 1 受話器を取る
- 2 **[0]～[9]** で電話番号を押す
  - ・先に電話番号を押してから受話器を取って電話をかけることもできます。
- 3 通話が終わったら受話器を戻す

### 子機から電話をかける

- 1 子機を充電器から取る
  - 2 **[0]～[9]** で電話番号を押す
  - 3  を押す
  - 4 通話が終わったら **[切]** を押す、または充電器に戻す
- 子機を手元に置いて相手とお話する  
マイクで話す距離のめやすは50cmくらいです。
    - ① 電話番号を押して **[スピーカーホン]** を押す
    - ② 通話が終わったら **[切]** を押す、または充電器に戻す

- 通話中にお待たせする（保留）  
 37ページ

- 天気予報や時報を聞く  
(子機：受話通話)  
スピーカーから相手側の音声が聞こえます。ただし、お話しはできません。  
 と表示されるまで **[スピーカーホン]** を3秒以上押してから、電話番号を押す
  - ・通常の通話に切り替えるときは、**[スピーカーホン]** を押してください。

- ダイヤル回線でプッシュホンサービスを利用する（トーン信号）  
電話中、**[\*]**のあとに **[0]～[9]**を押す

- 構内交換機（PBX）やホームテレホンから外線にかける  
外線につなぐ番号を押したあと、親機、子機ともに **[<]** を押してダイヤルの待ち時間（ポーズ時間）を加えます。続けて電話番号をダイヤルしてください。ポーズは、「-」（ハイフン）で表示されます。また電話帳に登録することもできます。
  - ・ポーズは、構内交換機から外線発信するときだけにだけ入力してください。

### 同じ相手にかけ直す（再ダイヤル）

直前にかけた電話番号の記録（最大10件）から、かけたい電話番号を選び、電話をかけることができます。

- 1 **[再ダイヤル]** を押す
- 2 **[^][v]** で番号を選び、受話器を取る
- 3 通話が終わったら受話器を戻す

- 再ダイヤルを1件ずつ消去する（親機）
  - ① **[再ダイヤル]** を押す
  - ② **[^][v]** で消去する番号を選び、**[消去]** を2回押す
  - ③ **[停止]** を押す

- 親機の再ダイヤルをすべて消去する  
 56ページ

- 親機の再ダイヤルを電話帳に登録する  
 45ページ

## 同じ相手にかかけ直す (再ダイヤル)



直前にかけた電話番号の記録(最大10件)から、かけたい電話番号を選び、電話をかけることができます。

### 1 【再ダイヤル】を押す

- ・ 【<】の順に押すと、最後にかけた番号に発信します。

### 2 【△】【V】で番号を選び、を押す

### 3 通話が終わったら【切】を押す、または充電器に戻す

#### ■ 再ダイヤルを1件ずつ消去する (子機)

- ① 【再ダイヤル】を押す
- ② 【△】【V】で消去する番号を選び、【決定】を押す
- ③ 【△】【V】で [1件消去] を選び、【決定】を2回押す
- ④ 【切】を押す

#### ■ 子機の再ダイヤルをすべて消去する (☞ 57ページ)

#### ■ 子機の再ダイヤルを電話帳に登録する (☞ 46ページ)

## 電話を受ける

電話の受けかたについては、26~28ページもご覧ください。

はじめは、迷惑電話対策のため、自動で着信してお名前を確認する設定(☞ 38ページ)になっています。迷惑電話対策設定を解除したときは、以下のように電話を受けます。

## 親機で受ける

### 1 電話がかかってきたら受話器を取る

- ・ 通話が自動的に録音されます。自動通話録音の設定については、39ページをご覧ください。

### 2 通話が終わったら受話器を戻す

- ・ 通話後の動作に関しては、28ページをご覧ください。

#### ■ 通話中にお待たせする(保留)

音楽が流れ、お互いの声が聞こえなくなります。

親機で操作するとき：

- ① 通話中に【保留】を押す
- ② 受話器を戻す

- ・ 再び通話するとき：受話器を取る

子機で操作するとき：

- 通話中に【保留】を押す
- 再び通話するとき：【保留】または を押す

#### ■ 通話中に相手をお断りする(メッセージでお断り)

通話中にお断りすると、相手の方に通話お断りのメッセージ(☞ 90ページ ⑨)を流して電話が切れます。

ナンバー・ディスプレイを契約している場合、通話後、自動的に相手の電話番号をお断り番号に登録します(☞ 28ページ)。

親機で操作するとき：

- ① 通話中に【メニュー】[0]と順に押す

子機で操作するとき：

- ① 通話中に【決定】を押す
- ② 【△】【V】で [メッセージお断り] を選び、【決定】を押す

#### ■ 着信通知

留守中などに電話があったことを、親機のディスプレイに表示します。

いずれかのボタンを押すと、メッセージが消えて待受画面に戻ります。

■ 通話録音を再生する (☎ 51ページ)

■ 着信中の音声お知らせを設定する  
(☎ 64ページ)

■ 通話後声かけを設定する  
(☎ 65ページ)

■ かんたん通話後番号設定を使う  
(☎ 66ページ)

## 子機で受ける

1 電話がかかってきたら充電器から取る

2  を押す

- ・ 充電器から取るだけで電話を受けられるようにするには、クイック通話 (☎ 57ページ) を設定してください。

3 通話が終わったら【切】を押す、または充電器に戻す

■ スピーカーホンで受ける (子機)

マイクで話す距離のめやすは50cmくらいです。

- ① 電話がかかってきたら【スピーカーホン】を押す
- ② 通話が終わったら【切】を押す

### — <お知らせ> —

- ・ 通話中、自動的に通話レベルの調整を行うことがあります。調整には30秒~1分ほどかかり、その間の通話は音量が不安定になったり雑音が入ったりしますが、故障ではありません。
- ・ 充電電池の残量がない状態で子機の充電を始めると、画面が表示されていても着信しないことがあります。しばらく充電すると着信できるようになります。

## 名前を確認してから電話を受ける (聞いてから応答)

電話がかかってきたとき、自動で相手の方に名前を確認するメッセージ (☎ 90ページ ①~③) を流し、声や名前を確認してから電話に出ることができます。  
(☎ 26ページ)  
はじめは自動で応答する設定です。

■ 聞いてから応答を設定/解除する (親機)

はじめは自動で応答する設定になっています。

- ① 【メニュー】[5][2][1][1]と順に押す
- ② 使用しないとき：【1】を押す  
使用するとき：【2】を押す
- ③ 【停止】を押す

- ・ 自動応答したときから相手の方に通話料金がかります。

■ 自動で応答するまでの着信音の回数を設定する (親機)

はじめは着信音が2回鳴ると応答する設定になっています。

- ① 【メニュー】[5][2][1][2]と順に押す
- ② 着信音が2回：【1】を押す  
着信音が4回：【2】を押す  
着信音が6回：【3】を押す  
着信音が8回：【4】を押す
- ③ 【停止】を押す

- ・ 声かけコール、誰からコール、どこからコール設定時 (☎ 64、65ページ) は回数が変わることがあります。

■ お名前確認メッセージを選ぶ (親機)

はじめは振込詐欺モードに設定されています。

- ① 【メニュー】[5][2][1][3]と順に押す
- ② 応答メッセージを選ぶ  
【1】：[振込詐欺モード] (☎ 90ページ①)  
【2】：[迷惑電話モード] (☎ 90ページ②)  
【3】：[名前確認モード] (☎ 90ページ③)
- ③ 【停止】を押す

■ 振り込め詐欺対策設定を一括解除する (☎ 29ページ)

## ■ 間違えて通話を拒否したときは メッセージ再生中／お断りメッセージ 再生中：

操作している親機または子機で電話を受ける操作をすると、相手の方とお話できます。

### ナンバー・ディスプレイを契約している時：

相手の番号が通知されているときは自動で「お断り番号」に登録されます（☎ 28ページ）。

お断り番号から登録を消去する（☎ 67ページ）か、相手の番号をあんしん番号（☎ 66ページ）または電話帳（☎ 44ページ）に登録してください。

## — <お知らせ> —

- ・ 聞いてから応答は、キャッチホンでは動作しません。

## 通話を自動で録音する

本機での通話を自動で録音します。

### 通話録音のメモリーについて

- ・ 1件あたり最大約10分間録音します。
- ・ すべての通話録音を合わせて最大約120分間録音できます。
- ・ 録音件数は、最大100件です。
- ・ 録音時間／録音件数がいっぱいになると、古い録音から順に消えます。

### ■ 録音中の動作について

- ・ 通話録音中は、親機または子機のディスプレイに「録音中」と表示されます。
- ・ 録音を停止するときは、親機では【停止】【決定】の順に押します。子機では【決定】を2回押します。

### ■ 手動で通話録音する

自動通話録音終了後や自動通話録音をしない設定のときでも、手動で通話録音を開始できます。1回の通話中に手動で通話録音できる録音時間の合計は最大約10分です。

親機で操作するとき：【録音】を押す

子機で操作するとき：

【決定】を2回押す

- ・ 録音を途中で止めるときは、親機では【停止】【決定】の順に押します。子機では【決定】を2回押します。

### ■ 通話録音の再生について

51ページをご覧ください。

## 自動通話録音の方法を設定する 親機

はじめは着信時のみ自動録音する設定です。

- 1 【メニュー】[5][2][2]と順に押す
- 2 自動録音しない : 【1】を押す  
着信時のみ自動録音 : 【2】を押す  
すべての通話を自動録音 : 【3】を押す
- 3 【停止】を押す

## 親機と子機／子機同士 で通話する（内線通話）

### 親機から呼び出す



- 1 **【内線】**を押す
- 2 通話する子機の内線番号を押す  
（**【1】**～**【4】**）
  - ・ **【1】**～**【4】**は、子機のディスプレイに表示されている番号に対応しています。
  - ・ すべての子機を呼び出すとき（一斉呼出）：**【\*】**を押す
- 3 受話器を取る

呼び出された側は電話を受ける操作をする

- 4 通話が終わったら受話器を戻す

### 子機から呼び出す



- 1 子機を充電器から取る
- 2 **【内線】**を押す
- 3 通話する相手の内線番号を押す  
（**【0】**：親機、**【1】**～**【4】**：子機）
  - ・ **【1】**～**【4】**は、子機のディスプレイに表示されている番号に対応しています。
  - ・ 親機とすべての子機を呼び出すとき（一斉呼出）：**【\*】**を押す

呼び出された側は電話を受ける操作をする

- ・ 内線通話は親機を通して行われるため、子機同士が近くても、親機から離れていると通話できないことがあります。
- 4 通話が終わったら **【切】**を押す、または充電器に戻す

### ■ 親機と子機の間で通話中に外から電話がかかってきたら

親機や子機のスピーカーからそれぞれ「ピピッ…ピピッ…」という音が聞こえます。

#### 親機で話すには

- ① 受話器を戻す
- ② 親機の着信音が鳴ったら受話器を取る

#### 子機で話すには

- ① 子機で **【切】**を押す
- ② 子機の着信音が鳴ったら  を押す



## 電話をとりつぐ

通話中に親機や他の子機を呼び出し、電話をとりつぐことができます。

### 親機でとりつぐ



- 1 外線通話中に【保留】を押す
- 2 【#】を押す
- 3 【∧】【∨】で 通話したい相手を選び【決定】を押す
  - 子機を呼び出すとき：  
【1】～【4】から選ぶ
  - すべての子機を呼び出すとき：  
【\*】を選ぶ
    - ・ 通話に戻るとき：  
【保留】を2回押す

呼び出された側は電話を受ける操作をする

- 4 用件を伝えて受話器を戻す
  - ・ とりつぎ先が外線通話になります。

### 子機でとりつぐ



- 1 通話中に【保留】を押す
- 2 【#】を押す
- 3 【∧】【∨】で 通話したい相手を選び【決定】を押す
  - 子機を呼び出すとき：  
【1】～【4】から選ぶ
  - 親機を呼び出すとき：  
【0】を選ぶ
  - すべての子機と親機を呼び出すとき：  
【\*】を選ぶ

呼び出された側は電話を受ける操作をする

- ・ 呼出中に外線通話に戻るとき：  
【保留】を2回押す、または  
【保留】と順に押す

- 4 相手に用件を伝えて【切】を押す
  - ・ とりつぎ先が外線通話になります。

### ■ 通話する親機／子機を切り替える(ひとり転送)

かかってきた電話を、親機や他の子機との間で切り替えることができます。

#### 親機から子機へ：

- ① 通話中に【保留】を押す
- ② 受話器を戻す
- ③ 子機を充電器から取って を押す

#### 子機から親機／他の子機へ：

- ① 通話中に【保留】を押す
- ② 【切】を押す、または充電器に戻す
- ③ 親機の受話器を取る、または他の子機を充電器から取って

を押す

- ・ ひとり転送のまま放置すると、相手の方が電話を切っても通信状態が続くため、電話を受けることができなくなります。

### ■ 親機と子機と外線の相手の方の3人で通話する(3者通話)

- ① 電話のとりつぎ中に、内線をかけた側が【決定】を押す
  - ・ 3者通話が始まります。
- ② 通話が終わったら電話を切る
  - 親機で操作するとき：受話器を戻す
  - 子機で操作するとき：  
【切】を押す、または充電器に戻す

## 迷惑電話を受けたときに相談する（あんしん相談ボタン）

あんしん相談ボタンの登録方法や使いかたについては、34ページもご覧ください。

迷惑電話や振り込め詐欺の疑いのある電話を受けたときは、あんしん相談ボタンに登録した相手の方に相談してください。

### あんしん相談ボタンで電話をかける



1 **【あんしん相談】** を押す  
音声メッセージ（☎ 90ページ ⑤）のあと、自動で電話がかかります。

2 受話器を取る

3 通話が終わったら受話器を戻す

#### ■ **【あんしん相談】** に登録した電話番号を修正する

- ① **【メニュー】** **【5】** **【6】** **【1】** と順に押す
- ② 表示された番号を修正して **【決定】** を押す
  - ・ **【消去】** で修正したい数字まで戻り、あらためて入力してください。
- ③ **【停止】** を押す

#### ■ **【あんしん相談】** に登録した電話番号を確認する

- ① **【メニュー】** **【5】** **【6】** **【3】** と順に押す
- ② 確認が終わったら **【停止】** を押す

#### ■ **【あんしん相談】** に登録した電話番号を消去する

- ① **【メニュー】** **【5】** **【6】** **【2】** **【2】** と順に押す
- ② **【停止】** を押す

## ワンタッチダイヤル

文字の入力方法は、32～33ページをご覧ください。

よく利用する電話番号をワンタッチダイヤル（親機・子機：各2件ずつ）に登録しておくと、かんたんな操作で電話をかけることができます。

- ・ ナンバー・ディスプレイをご利用のときは、必ず市外局番から登録してください。

### ワンタッチダイヤルに登録する



ワンタッチダイヤルと電話帳は別々に登録します。

1 **【ワンタッチ1】** **【ワンタッチ2】** から登録したいボタンを選んで押す

- ・ すでにワンタッチダイヤルが登録されている場合は、相手の方に電話がかかります。

2 相手先の名前を入力して **【決定】** を押す（最大10文字）

- ・ 名前を登録しないときは：何も入力せずに **【決定】** を押す  
→手順4へ

3 名前の読みが間違っていれば修正して **【決定】** を押す（最大20文字）

4 相手先の電話番号を入力して **【決定】** を押す（最大32ケタ）

## ■ ワンタッチダイヤルを確認／修正／1件ずつ消去する（親機）

- ① **【メニュー】** **【2】** **【2】** と順に押す
- ② **【△】** **【V】** で確認／修正／消去するワンタッチダイヤル番号を選び、**【決定】** を押す

下記から操作を選ぶ

**確認するとき：**

- ③ **【3】** を押す
  - ・「○○さん」と読みを再生します。
  - ・**【再生】** を押すともう一度再生します。
  - ・確認が終わったら **【停止】** を押す

**修正するとき：**

- ③ **【1】** を押す
- ④ 名前を修正して **【決定】** を押す  
(最大10文字)
- ⑤ 読みを修正して **【決定】** を押す  
(最大20文字)
- ⑥ 番号を修正して **【決定】** を押す  
(最大32ケタ)
  - ・ **【消去】** で修正したい文字／数字まで戻り、あらためて入力してください。
- ⑦ **【停止】** を押す

**1件ずつ消去するとき：**

- ③ **【2】** **【2】** と順に押す
- ④ **【停止】** を押す

## ■ 親機のワンタッチダイヤルをすべて消去する

(☎ 56ページ)

## ワンタッチダイヤルに登録する



ワンタッチダイヤルと電話帳は別々に登録します。

### 1 【ワンタッチ1】【ワンタッチ2】から登録したいボタンを選んで押す

- ・すでにワンタッチダイヤルが登録されている場合は、相手の方に電話がかかります。

### 2 相手先の名前を入力して**【決定】**を押す（最大10文字）

- ・名前を登録しないときは：  
何も入力せずに **【決定】** を押す

### 3 相手先の電話番号を入力して**【決定】**を押す（最大32ケタ）

## ■ ワンタッチダイヤルを確認／修正／1件ずつ消去する（子機）

- ① **【メニュー】** を押す
- ② **【△】** **【V】** で **【電話帳設定】** を選び、**【決定】** を押す
- ③ **【△】** **【V】** で **【ワンタッチ登録】** を選び、**【決定】** を押す
- ④ **【△】** **【V】** で **【ワンタッチダイヤル1】** **【ワンタッチダイヤル2】** から選び、**【決定】** を押す

下記から操作を選ぶ

**確認するとき：**

- ⑤ **【△】** **【V】** で **【登録確認】** を選び、**【決定】** を押す
  - ・確認が終わったら **【切】** を押す

**修正するとき：**

- ⑤ **【△】** **【V】** で **【登録・変更】** を選び、**【決定】** を押す
- ⑥ 名前を修正して **【決定】** を押す  
(最大10文字)
- ⑦ 番号を修正して **【決定】** を押す  
(最大32ケタ)
- ⑧ **【切】** を押す

**1件ずつ消去するとき：**

- ⑤ **【△】** **【V】** で **【消去】** を選び、**【決定】** を2回押す
- ⑥ **【切】** を押す

## ■ 子機のワンタッチダイヤルをすべて消去する (☎ 57ページ)

## ワンタッチダイヤルで 電話をかける



登録は42ページをご覧ください。

- 1 【ワンタッチ1】【ワンタッチ2】のいずれかを押す
  - ・ 選択した相手の名前を読み上げます。(電話帳読み上げ 47ページ)
  - ・ 発信音がスピーカーから聞こえます。
- 2 受話器を取る
- 3 通話が終わったら受話器を戻す

## ワンタッチダイヤルで 電話をかける



登録は43ページをご覧ください。

- 1 充電器から取る
- 2 【ワンタッチ1】【ワンタッチ2】のいずれかを押す
- 3 通話が終わったら【切】を押す、または充電器に戻す

## 電話帳

文字の入力方法は、32～33ページをご覧ください。

電話帳のデータは、すべて親機に保存されます。

- 親機や子機はすべて親機に保存されている同一の電話帳データを参照しています。
- 最大300件(1番号ずつ)登録できます。
- ナンバー・ディスプレイをご利用のときは、必ず市外局番から登録してください。
- 1件につき登録できるのは1番号までです。相手先の電話番号が複数あるときは、1件ずつ別々に登録してください。

## 電話帳に登録する



- 1 【電話帳】【メニュー】と順に押す
- 2 相手先の名前を入力して【決定】を押す(最大10文字)
  - ・ 名前を登録しないときは:  
何も入力せずに【決定】を押す  
→手順4へ
- 3 名前の読みが間違っていれば修正して【決定】を押す(最大20文字)
- 4 相手先の電話番号を入力して【決定】を押す(最大32ケタ)
- 5 【停止】を押す
  - ・ 名前を入力しないで登録すると、名前のところに電話番号が表示されます。

## ■ 電話帳を修正する（親機）

- ①【電話帳】を押す
- ②【△】【V】で修正する相手先を選び、**【決定】**を押す
- ③【△】【V】で「電話帳変更」を選び、**【決定】**を押す
- ④名前を修正して **【決定】**を押す  
（最大10文字）
- ⑤「読み」を修正して **【決定】**を押す  
（最大20文字）
- ⑥電話番号を修正して **【決定】**を押す  
（最大32ケタ）
- ⑦【停止】を押す

## ■ 電話帳を1件ずつ消去する（親機）

- ①【電話帳】を押す
- ②【△】【V】で消去する相手先を選び、**【消去】**を2回押す
- ③【停止】を押す

■ 電話帳をすべて消去する（親機）  
（☞ 56ページ）■ 再ダイヤルの番号を電話帳に登録する  
（親機）

- ①【再ダイヤル】を押す
- ②【△】【V】で登録する番号を選び、**【決定】**を押す
- ③【△】【V】で「電話帳へ登録」を選び、**【決定】**を押す
- ④相手先の名前を入力して **【決定】**を押す  
（最大10文字）
  - ・文字の入力方法（☞ 32ページ）
  - ・名前を登録しないときは：  
何も入力せずに **【決定】**を押す  
→手順⑥へ
- ⑤名前の「読み」が間違っていれば修正して **【決定】**を押す（最大20文字）
- ⑥電話番号を確認して **【決定】**を押す  
（最大32ケタ）
- ⑦【停止】を押す

■ 着信記録から電話帳に登録する  
（親機）（☞ 69ページ）

## 電話帳に登録する



子機のアンテナ表示が2本以上になる範囲（☞ 21ページ）で操作してください。

- 1【メニュー】を押す
- 2【△】【V】で「電話帳設定」を選び、**【決定】**を押す
- 3【△】【V】で「電話帳登録」を選び、**【決定】**を押す
- 4相手先の名前を入力して **【決定】**を押す（最大10文字）
  - ・文字の入力方法（☞ 32ページ）
  - ・名前を登録しないときは：  
**【決定】**を押す→手順6へ
- 5名前の読みが間違っていれば修正して **【決定】**を押す（最大20文字）
- 6相手先の電話番号を入力して **【決定】**を押す（最大32ケタ）
  - ・名前を入力しないで登録すると、名前のところに電話番号が表示されます。
- 7【切】を押す

## - &lt;お知らせ&gt; -

- ・登録する電話番号には「-」（ハイフン）を入力しないでください。「-」を入れると、正しく電話がかけられなかったり、登録前から電話がかかってきたときに、あんしんLEDなど（☞ 26ページ）が正しく動作しないことがあります。

## ■ 電話帳を修正／1件ずつ消去する (子機)

- ① **【電話帳】** を押す
- ② **【△】【V】** で修正／消去する相手先を選び、**【決定】** を押す

下記から操作を選ぶ

**修正するとき：**

- ③ **【△】【V】** で **【変更】** を選び、**【決定】** を押す
- ④ 名前を修正して **【決定】** を押す (最大10文字)
- ⑤ 「読み」を修正して **【決定】** を押す (最大20文字)
- ⑥ 電話番号を修正して **【決定】** を押す (最大32ケタ)
- ⑦ **【切】** を押す

**1件ずつ消去するとき：**

- ③ **【△】【V】** で **【消去】** を選び、**【決定】** を2回押す
- ④ **【切】** を押す

## ■ 電話帳をすべて消去する (子機)

- ① **【メニュー】** を押す
- ② **【△】【V】** で **【電話帳設定】** を選び、**【決定】** を押す
- ③ **【△】【V】** で **【電話帳全消去】** を選び、**【決定】** を2回押す

## ■ 再ダイヤルの番号を電話帳に登録する (子機)

- ① **【再ダイヤル】** を押す
- ② **【△】【V】** で登録する番号を選び、**【決定】** を押す
- ③ **【△】【V】** で **【電話帳へ登録】** を選び、**【決定】** を押す
- ④ 相手先の名前を入力して **【決定】** を押す (最大10文字)
  - ・ 文字の入力方法 (☞ 32ページ)
  - ・ 名前を登録しないときは：  
何も入力せずに **【決定】** を押す  
→手順⑥へ
- ⑤ 名前の「読み」が間違っていれば修正して **【決定】** を押す (最大20文字)
- ⑥ 電話番号を確認して **【決定】** を押す (最大32ケタ)
- ⑦ **【切】** を押す

## ■ 着信記録から電話帳に登録する (子機) (☞ 70ページ)

## 電話帳から電話をかける 親機

登録は44ページをご覧ください。

### 1 **【電話帳】** を押す

### 2 **【△】【V】** で相手先を選ぶ

- ・ 「○○さん」と選択した相手の名前を読み上げます (☞ 47ページ)。「さん」なしにすることはできません
- ・ もう一度再生したいときは **【再生】** を押してください。

### 3 受話器を取る

### 4 通話が終わったら受話器を戻す

## ■ 電話をかける相手を音声で確認する (親機)

電話帳やワンタッチダイヤルの相手を読み上げます。

- ① **【メニュー】** **【2】** **【3】** と順に押す
- ② 電話帳を読み上げない：**【1】**を押す  
電話帳を読み上げる：**【2】**を押す
- ③ **【停止】**を押す  
・アルファベット、記号は発声しません。

## ■ 名前の頭文字から検索してかける (親機)

**【0】**～**【9】**を使って、行単位で検索できます。

- ① **【電話帳】**を押す
- ② **【0】**～**【9】**を押す  
(あ行を表示するときは**【1】**を押す)  
・目的の相手と異なる場合は、**【△】****【▽】**で選んでください。
- ③ 受話器を取る
- ④ 通話が終わったら受話器を戻す

## ■ 親機で 184 (非通知) や 186 (通知) をつけて電話をかける (特番ダイヤル)

- ① **【電話帳】**を押す
- ② **【△】****【▽】**で相手先を選び、**【決定】**を押す
- ③ **【△】****【▽】**で [特番ダイヤル] を選び、**【決定】**を押す
- ④ 184や186などの番号を入力 (最大8ケタ) して受話器を取る
- ⑤ 通話が終わったら受話器を戻す

## 電話帳から電話をかける

登録は45ページをご覧ください。

- 1 **【電話帳】**を押す
- 2 **【△】****【▽】**で相手先を選ぶ
- 3 を押す
- 4 通話が終わったら**【切】**を押す、または充電器に戻す

## ■ 名前の頭文字から検索してかける (子機)

**【0】**～**【9】**を使って、行単位で検索できます。

- ① **【電話帳】**を押す
- ② **【0】**～**【9】**を押す  
(あ行を表示するときは**【1】**を押す)  
・目的の相手と異なる場合は、**【△】****【▽】**で選んでください。

- ③ を押す
- ④ 通話が終わったら**【切】**を押す、または充電器に戻す

## ■ 子機で 184 (非通知) や 186 (通知) をつけて電話をかける (特番ダイヤル)

- ① **【電話帳】**を押す
- ② **【△】****【▽】**で番号を選び、**【決定】**を押す
- ③ **【△】****【▽】**で [特番ダイヤル] を選び、**【決定】**を押す
- ④ 184や186などの番号を入力 (最大8ケタ) して を押す
- ⑤ 通話が終わったら**【切】**を押す、または充電器に戻す

## 留守番電話を使う

外出中に相手の方の伝言を録音することができます。

- ・ 1件あたりの録音時間は3分までです。
- ・ すべての録音を合わせて約30分間または50件までです。(通話録音は含みません)

※留守設定しているときは、お名前確認メッセージを自動で流しません(☞ 38ページ)。

## 留守設定する



### 1 【留守】を押す

→ 応答メッセージが流れ、【留守】が点灯する

- ・ 録音できる残り時間がないか、録音件数が50件になっていると、「ピピピピ」と鳴って留守設定ができません。メッセージ表示に従い、【決定】を押して再生済みの留守録音をすべて消去するか、不要な留守録音を消去してください(☞ 50ページ)。

## 留守解除する



### 1 【留守】を押す

→ 【留守】が消灯する

- ・ 未再生の留守録音があるときは、自動的に再生します。

## 留守設定／解除する



子機で留守設定を解除しても、留守録音は自動的に再生されません。

### 1 【メニュー】を押す

2 【∧】【V】で【留守番電話】を選び、【決定】を押す

3 【∧】【V】で【留守設定切替】を選び、【決定】を押す

4 【∧】【V】で【設定】または【解除】を選び、【決定】を押す

5 【切】を押す

親機の留守ボタンが点滅しているとき、またはディスプレイに【用件録音あり】⇄【留守】(または【再生】)を押すと表示されているときは

未再生の留守録音があります。まだ再生していない録音を聞くとときや、録音をもう一度聞くとときは、「録音を再生／消去する」(☞ 50ページ)の操作をします。

■ 留守設定を解除せずに留守録音を聞く(☞ 50ページ)

■ 再生中の操作について(☞ 51ページ)

■ 留守応答の着信音の回数を変える(親機)  
留守応答に切り替わるまでの着信音の回数を変更できます。

はじめは4回に設定されています。

①【メニュー】【4】【2】と順に押す

②【2回】：【1】を押す／【4回】：【2】を押す  
【6回】：【3】を押す／【8回】：【4】を押す

③【停止】を押す



- ・ 【トールセーバー】については、52ページをご覧ください。

- ・ 声かけコール、誰からコール、どこからコール設定時(☞ 64、65ページ)は回数が変わることがあります。



## 応答メッセージを選ぶ 親機

留守番電話の応答メッセージを設定できます。

項目	音声
固定メッセージ1	 90ページ ⑥
固定メッセージ2	 90ページ ⑦
自作メッセージ	録音したメッセージ (  右記)

※ 留守録音ができなくなると、設定に関わらず、固定メッセージ ( 90ページ ⑧) に切り替わります。

- 1 **【メニュー】** **【4】** **【3】** と順に押す
- 2 [固定メッセージ1] : **【1】** を押す  
[固定メッセージ2] : **【2】** を押す  
[自作メッセージ] : **【3】** を押す
- 3 **【停止】** を押す

### ■ 自作メッセージを録音する (親機)

- ① **【メニュー】** **【4】** **【1】** と順に押す
- ② 受話器を取り **【決定】** を押す
- ③ 「録音をどうぞ」のあと「ピー」と鳴ったら応答メッセージを録音する (最大約20秒)
- ④ 録音が終わったら **【停止】** を押す、または受話器を戻す
  - ・自動的に自作メッセージが応答メッセージとして設定されます。
- ⑤ **【停止】** を押す

### ■ 自作メッセージの内容を聞く

- ① **【メニュー】** **【4】** **【4】** **【2】** と順に押す
- ② **【停止】** を押す

### ■ 自作メッセージの内容を消去する

- ① **【メニュー】** **【4】** **【4】** **【3】** **【2】** と順に押す
- ② **【停止】** を押す
  - ・ 応答メッセージを自作メッセージに設定しているときに自作メッセージを消去すると、固定メッセージ2に設定されます。

### ■ 自作メッセージの内容を変える

もう一度録音し直します。  
前に録音した内容は消えます。

## 録音を再生／消去する

留守中に録音されたメッセージや通話録音を再生したり、消去したりすることができます。

### ● 録音内容の再生について

- ・ スピーカー音量 (☞ 30ページ) で再生の音量を変えることができます。

## 留守録音を再生／消去する



未再生の留守録音があると、【留守】が点滅します。

- ・ 録音内容は、未再生の留守録音から再生します。

### 1 【留守】を押す

(再生が終わると【留守】が消灯し、留守設定は解除されます)

- ・ 留守設定を解除せずに再生する場合は「留守録音を選んで再生する(親機)」(☞ 下記)の操作をしてください。

### ■ 留守録音を選んで再生する(親機)

- ① 【再生】【1】と順に押す
- ② 【△】【▽】で再生したい留守録音を選ぶ
- ③ 【決定】を押す
  - ・ 再生が終わると、留守録音選択画面に戻ります。
- ④ 【停止】を押す

### ■ 留守録音を消去する(親機)

1件ずつ消去する：

消去したい留守録音を選択中または再生中に【消去】を2回押す

すべて消去する：

- ① 【メニュー】【4】【1】【2】と順に押す
  - ② 【停止】を押す
- ・ 「各種データの全消去」からもすべて消去することができます (☞ 56ページ)。

## 留守録音を再生／消去する



未再生の留守録音があると、[用件録音あり]と表示されます。

留守録音を再生しても、留守設定は解除されません。

- ・ 録音内容は、未再生の留守録音から再生します (未再生の留守録音がない場合は1件目から再生)。

### 1 【メニュー】を押す

### 2 【△】【▽】で [留守番電話] を選び、【決定】を押す

### 3 【△】【▽】で [用件再生] を選び、【決定】を押す

### 4 再生が終わったら【切】を押す

### ■ 留守録音を消去する(子機)

1件ずつ消去する：

消去したい録音を再生中に

【消去】【1】と順に押す

- ・ 【切】で待受画面に戻ります。

すべて消去する：

- ① 【メニュー】を押す
- ② 【△】【▽】で [留守番電話] を選び、【決定】を押す
- ③ 【△】【▽】で [用件全消去] を選び、【決定】を2回押す
- ④ 【切】を押す

## 通話録音を再生する



- 1 **【再生】** **【2】** と順に押す
- 2 **【Λ】** **【V】** で再生したい録音を選ぶ  
・ 未再生録音は **【未】** と表示されています。
- 3 **【決定】** を押す  
・ 再生が終わると通話録音選択画面に戻ります。
- 4 **【停止】** を押す

### ■ 通話録音を消去する (親機)

1件ずつ消去する：

**【Λ】** **【V】** で消去したい通話録音を選択中または再生中に **【消去】** を2回押す

すべて消去する：

- ① **【メニュー】** **【5】** **【1】** **【2】** と順に押す
- ② **【停止】** を押す

## 留守録音 / 通話録音の操作

通話録音は、親機で再生してください。

操作	操作方法
再生を途中で止める	再生中に 親機： <b>【停止】</b> を押す 子機： <b>【切】</b> を押す
再生中の録音を聞き直す	再生中に <b>【1】</b> を押す
次の録音にとばす	再生中に <b>【3】</b> を押す
1つ前に戻る	再生中に <b>【1】</b> を2回押す ・ 聞きたい録音まで戻すときは、 <b>【1】</b> を繰り返し押します。
遅聞きする	再生中に <b>【4】</b> を押す ・ 押すと再生速度が遅くなります (1段階)。
早聞きする	再生中に <b>【6】</b> を押す ・ 押すごとに再生速度が速くなります (2段階)。

### — <お知らせ> —

- ・ 子機で録音再生中に **【スピーカーホン】** を押すと受話口から再生されます。

## 外出先から録音を聞く (リモート操作)

外出先から電話をかけて、録音を聞くことができます。また、モーニングコールによる通知機能 (☎ 54ページ) を設定/解除できます。

リモート操作をするには、あらかじめ暗証番号の登録と留守設定 (☎ 48ページ) をしておく必要があります。

## 暗証番号を登録する



修正するときは、あらかじめ番号を登録してください。

- 1 **【メニュー】** **【4】** **【5】** **【1】** と順に押す
- 2 **【0】** ~ **【9】** で暗証番号 (4ケタ) を入力して **【決定】** を押す
- 3 **【停止】** を押す

### ■ 登録した暗証番号を消去する

- ① **【メニュー】** **【4】** **【5】** **【2】** **【2】** と順に押す
- ② **【停止】** を押す

### ■ 暗証番号をメモする

登録した暗証番号は、忘れないように105ページのリモート操作手順カードに記入してください。外出するときは、カードを切り取ってお持ちください。暗証番号を忘れてしまったときは、新しい暗証番号を登録 (上書き) してください。

## ■ 外出先からリモート操作する

- ① 自宅に電話をかける
- ② 応答メッセージが聞こえている間に[#]
- ③ [#]を押してから6秒以内に暗証番号を入力する
  - ・新しいメッセージがあるときは、自動で再生されます。
- ④ 下記のリモート操作番号を入力する
- ⑤ リモート操作が終わったら電話を切る
  - ・リモート操作の待ち時間が20秒以上経過すると電話が切れます。
  - ・メッセージの再生中にリモート操作を行うと、音声と操作音が重なって正しく動作しないことがあります。

## 留守録音／通話録音の操作：

留守録音を聞く	停止中に [1] を押す
通話録音を聞く	停止中に [3] を押す
再生速度を変える	再生中に [4] を押す (押すごとに再生速度が速い(2段階)→遅い(1段階)→標準と変わります)
録音内容を聞き直す	再生中に [7] を押す
1件前の録音を聞く	再生中に [1] を押す
次の録音内容を聞く	再生中に [3] を押す
再生中の録音を消去する	再生中に [9] を押す
再生の停止	再生中に [2] を押す
再生済みの留守録音を消す	停止中に [0] を押す 通話録音は消えません。
留守設定／解除する	停止中に [8] を押す

## その他の操作：

モーニングコール(☎ 54ページ)の有効／無効を切り替えることができます。

モーニングコールを設定／解除する	停止中に [6] を押す
------------------	--------------

## ■ 留守録音の再生について

未再生の留守録音を再生します。

未再生の留守録音がない場合は、保存されている留守録音を1件目から再生します。

## ■ 通話録音の再生について

一番古い通話録音から順に再生されます。

## ■ 留守設定していなくても

ナンバー・ディスプレイを契約している場合、リモート操作を行う電話の電話番号を電話帳に登録しておけば、留守に設定していなくても、リモート操作を行うことができます。このときは着信音が20回鳴ってから電話につながります。聞いてから応答を「自動応答しない」に設定した場合は、電話帳に登録していない番号からでも同様に操作できます。

## ■ 通話料金をかけずに録音があるか確認する

### (トールセーバー) (親機)

外出先から電話をかけたとき、応答メッセージが流れるまでの着信音の回数で、新しい留守録音が入っているか確認できます。

2～3回で応答メッセージが流れなかった場合はメッセージが録音されていませんので、そのまま電話を切れば通話料はかかりません。

**メッセージがある：**着信音2～3回で応答  
**メッセージがない：**着信音4回以上で応答

- ① **[メニュー] [4] [2] [5]** と順に押す
- ② **[停止]** を押す

## — <お知らせ> —

- ・リモート操作で録音内容を再生中に電話を切った場合、本機側で録音内容の再生が終わるまでは、本機で電話を受けることができません。

## 着信音色を変える

### ■ 着信音色

電話がかかってきたときに鳴る着信音の種類を変えることができます。

親機で操作するとき：

- ① **【メニュー】** **【3】** **【1】** と順に押す
- ② **【∧】** **【V】** で着信音を選び、**【決定】** を押す
- ③ **【停止】** を押す

子機で操作するとき：

- ① **【メニュー】** を押す
- ② **【∧】** **【V】** で **【着信音選択】** を選び、**【決定】** を押す
- ③ **【∧】** **【V】** で **【子機着信音】** を選び、**【決定】** を押す
- ④ **【∧】** **【V】** で着信音を選び、**【決定】** を押す
- ⑤ **【切】** を押す

### 着信音の種類

ブルルル ブルルル (はじめの設定)
ポロロロ ポロロロ
ピロン ピロン
ショートメロディ1
ショートメロディ2
ショートメロディ3
ショートメロディ4
ショートメロディ5
ジムノペティ
ジュピター

### — <お知らせ> —

- ・着信音を鳴らさない設定にしても、内線通話の呼出音は最小の音量で鳴ります。
- ・内線通話の呼出音の種類は変更できません。

## 「聞いて」ボタンで おしゃべりを聞く

親機の「聞いて」ボタンを押すと電話機が日付や季節に合わせて気候・旬の食材・行事・防犯／防災の豆知識など様々な内容のメッセージが流れます。

- ・メッセージを終了するには **【停止】** を押します。
- ・エラーなどのお知らせがあるときは、お知らせのメッセージが優先して再生されます。
- ・メッセージ終了後 15 秒以内に、もう一度「聞いて」ボタンを押すと 1 度だけメッセージを繰り返します。
- ・メッセージの音量を調整したいときは、メッセージ再生中に音量ボタンで調整してください。

### — <お知らせ> —

- ・再生されるメッセージに収録されている祝日や記念日などは2017年 4月時点の情報に基づいて作成されています。
- ・気候／天候や食材の旬、花の開花時期などのメッセージの内容はあらかじめ想定したものです。実際の状況は気象状況やお住まいの地域などによって異なります。
- ・行事や慣習などのメッセージ内容は、お住まいの地域によっては実際と異なる場合があります。
- ・メッセージは合成音声で発声するため、アクセントや抑揚などが正しく聞こえなかったり聞きとりにくい場合があります。

## モーニングコールを使う

毎日指定した時刻に呼出音でお知らせし、電話に出ると日付や季節に合わせた日替わりのメッセージが流れます。

通知先番号（1件）を登録しておくで、電話に出ないときに登録した番号へ自動で電話をかけ応答がなかったことをお知らせします。通知先番号には別居のご家族などの連絡先を登録し、連絡先の相手には電話が通知されることを伝えて、電話が通知された時の対処方法を事前に取り決めておいてください。  
(見守りモーニングコール)

### モーニングコールを設定する



モーニングコールの時刻を設定します。

・設定した時刻を修正するときも下記の手順1～3で修正します。

- 1 **【メニュー】** **【6】** **【1】** **【1】** **【2】** と順に押す
- 2 **【0】**～**【9】** でモーニングコールの時刻を入力する (24時間制)
  - ・数字を訂正するとき:  
**【<】** **【>】** で訂正したい項目を選び、あらためて入力する
- 3 **【決定】** を押す
  - ・通知先の電話番号を登録するときは、手順**4**へ
  - ・登録しないときは **【停止】** を押す
- 4 **【2】** **【1】** と順に押す
- 5 通知先の電話番号を入力して **【決定】** を押す (最大32ケタ)
- 6 **【停止】** を押す
  - ・設定が完了したら、55ページの手順通りに通知先番号に正しく電話がつかがるか、はじめに確認してください。

### ■ モーニングコールを解除する

- ① **【メニュー】** **【6】** **【1】** **【1】** と順に押す
- ② **【1】** を押す
  - ・再度設定するときは **【2】** を押し直す。
- ③ **【停止】** を押す

### ■ 外出先から設定を切り替える

外出先から電話をかけてモーニングコールの設定／解除を切り替えることができます (☎ 52ページ)。

### ■ 通知先番号を確認／修正／消去する

- ① **【メニュー】** **【6】** **【1】** **【2】** と順に押す

確認するとき：

- ② **【3】** を押す
  - ・確認が終わったら **【停止】** を押す

修正するとき：

- ② **【1】** を押す
- ③ 番号を修正して **【決定】** を押す (最大32ケタ)
- ④ **【停止】** を押す

消去するとき：

- ② **【2】** **【2】** と順に押す
- ③ **【停止】** を押す

## モーニングコールが鳴ったら

モーニングコールや通知先番号への呼び出しは、下記の手順で動作します。

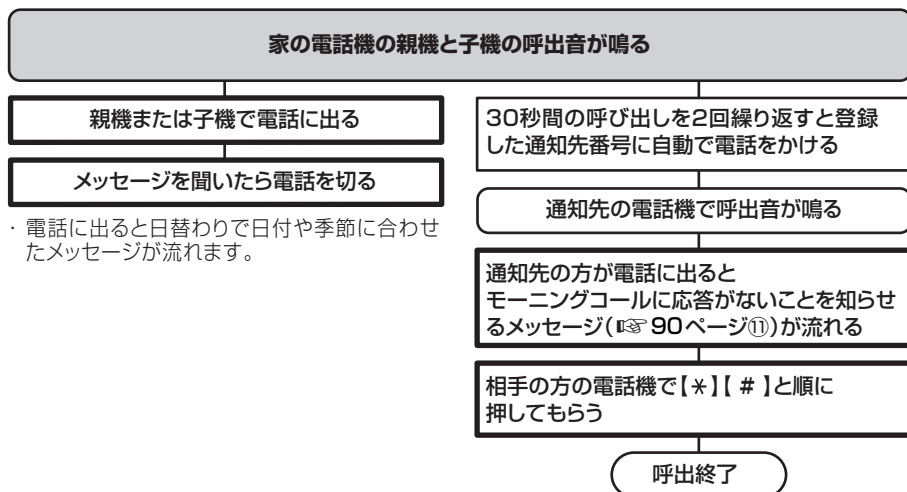

- ・電話に出ると日替わりで日付や季節に合わせたメッセージが流れます。

- ・相手の方が電話に出て【\*】【#】を押すまで通知先番号に繰り返し電話をかけます。(2回まで)
- ・相手の方がトーン信号を発信できる電話機でないと、呼び出しを止めることができません。
- ・相手の方の電話機によっては【\*】【#】を押しても呼び出しを止められないことがあります。その場合はトーン信号へ切り替えてから【#】を押してください。
- ・家の電話機から発信を止めるには、親機の【停止】を押します。

## もっと便利に

### もっと便利に



#### ■ ダイヤルライト

着信時や使用時に親機のダイヤルボタンを点灯させるかどうかを設定できます。はじめは点灯する設定になっています。

- ① **【メニュー】【7】【1】**と順に押す
- ② 点灯しない：**【1】**を押す  
点灯する：**【2】**を押す
- ③ **【停止】**を押す

#### ■ ボタン操作音

親機のボタンを押したときに鳴る「ピッ」という音（キータッチ音）の有無を設定できます。はじめは音の鳴る設定になっています。

- ① **【メニュー】【7】【2】**と順に押す
- ② 音を鳴らさない：**【1】**を押す  
音を鳴らす：**【2】**を押す
- ③ **【停止】**を押す

#### ■ 液晶濃度調整

- ① **【メニュー】【7】【3】**と順に押す
- ② **【∧】【∨】**で調整して **【決定】**を押す
- ③ **【停止】**を押す

#### ■ 送話音量

外線通話時の送話音量を調整できます。変更すると、親機／子機の音量がすべて変更されます。

- はじめは **【標準】** に設定されています。
- ① **【メニュー】【7】【6】【1】**と順に押す
  - ② **【小】：【1】**を押す  
**【標準】：【2】**を押す  
**【大】：【3】**を押す
  - ③ **【停止】**を押す

#### ■ 回線音量

外線通話時の送受話音量を調整できます。ISDN、ADSL、IP電話などをご利用のとき、電話の音量が大きくなりすぎて聞こえにくいときは、**【小】** に設定してください。変更すると、親機／子機の音量がすべて変更されます。

はじめは **【標準】** に設定されています。

- ① **【メニュー】【7】【6】【2】**と順に押す
  - ② **【小】：【1】**を押す  
**【標準】：【2】**を押す
  - ③ **【停止】**を押す
- ・ 通常は **【標準】** に設定してください。

#### ■ 回線チェック

電話回線が正しく接続・設定されているかチェックする機能の設定ができます。回線の接続・設定に問題がある場合は、親機のディスプレイに「回線応答なし」と表示されます（☎ 78ページ）。はじめは回線チェックをする設定になっています。

- ① **【メニュー】【7】【7】**と順に押す
- ② **【チェックしない】：【1】**を押す  
**【チェックする】：【2】**を押す
- ③ **【停止】**を押す

#### ■ 各種データの全消去

親機の登録内容（再ダイヤル・着信記録・電話帳・ワンタッチダイヤル・あんしん番号・お断り番号・留守録音・通話録音）を選んで、すべて消去することができます。録音内容は留守番電話のメニューからすべて消去することもできます（☎ 50ページ）。

- ① **【メニュー】【8】**と順に押す
- ② **【用件録音】：【1】**を押す  
**【通話録音】：【2】**を押す  
**【再ダイヤル】：【3】**を押す  
**【着信記録】：【4】**を押す  
**【お断り番号】：【5】**を押す  
**【あんしん番号】：【6】**を押す  
**【電話帳】：【7】**を押す  
**【ワンタッチダイヤル】：【8】**を押す
- ③ **【2】**を押す
- ④ **【停止】**を押す



## もっと便利に



### ■ キーロック

ボタン操作を無効にして、お手入れ中の誤動作などを防止できます。解除するまで、電話を受ける以外の操作はできません。

#### 設定する

待受画面で「ピー」と鳴るまで【#】を押し続ける（3秒以上）

#### 解除する

設定中に「ピー」と鳴るまで【#】を押し続ける（3秒以上）

### ■ ダイヤルライト

着信時や使用時に子機のダイヤルボタンを点灯させるかどうかを設定できます。はじめは点灯する設定になっています。

- ① 【メニュー】を押す
- ② 【△】【▽】で [その他設定] を選び、【決定】を押す
- ③ 【△】【▽】で [ダイヤルライト] を選び、【決定】を押す
- ④ 【△】【▽】で [使用しない] または [使用する] を選び、【決定】を押す
- ⑤ 【切】を押す

### ■ ボタン操作音

子機のボタンを押したときに鳴る「ピッ」という音（キータッチ音）の有無を設定できます。

はじめは音の鳴る設定になっています。

- ① 【メニュー】を押す
- ② 【△】【▽】で [その他設定] を選び、【決定】を押す
- ③ 【△】【▽】で [キータッチ音] を選び、【決定】を押す
- ④ 【△】【▽】で [なし] または [あり] を選び、【決定】を押す
- ⑤ 【切】を押す

### ■ 液晶濃度調整

- ① 【メニュー】を押す
- ② 【△】【▽】で [その他設定] を選び、【決定】を押す
- ③ 【△】【▽】で [液晶濃度調整] を選び、【決定】を押す
- ④ 【△】【▽】で調整して 【決定】を押す
- ⑤ 【切】を押す

### ■ クイック通話

子機を充電器から取り上げるだけで電話を受けられる機能の設定ができます（電話をかけるときはクイック通話は働きません）。

はじめは使用しない設定になっています。

- ① 【メニュー】を押す
- ② 【△】【▽】で [その他設定] を選び、【決定】を押す
- ③ 【△】【▽】で [クイック通話] を選び、【決定】を押す
- ④ 【△】【▽】で [解除] または [設定] を選び、【決定】を押す
- ⑤ 【切】を押す

### ■ 各種データの全消去

子機の登録内容（再ダイヤル・ワンタッチダイヤル）を選んで、すべて消去することができます。

録音内容をすべて消去したいときは、「留守録音を消去する（子機）」（☎ 50ページ）をご覧ください。

- ① 【メニュー】を押す
- ② 【△】【▽】で [各種全消去] を選び、【決定】を押す
- ③ 【△】【▽】で [再ダイヤル] [ワンタッチダイヤル] からすべて消去する項目を選び、【決定】を2回押す
- ④ 【切】を押す

## キャッチホン／キャッチ ホン・ディスプレイ

キャッチホン（通話中着信サービス）は、電話中でも別の人からの電話に出ることができるNTTのサービスです。

キャッチホン・ディスプレイは、キャッチホンの相手の番号を確認できるサービスです。

ご利用には**NTTとの契約（有料）**が必要です。詳しくはNTT窓口へお問い合わせください。

### ■ 親機でキャッチホンを受ける

- ① 通話中に「ブッブ」と信号音が聞こえたら【**キャッチ**】を押す
- ② もとの通話に戻るときはもう一度【**キャッチ**】を押す

### ■ 子機でキャッチホンを受ける

- ① 通話中に「ブッブ」と信号音が聞こえたら【**キャッチ**】を押す
- ② もとの通話に戻るときはもう一度【**キャッチ**】を押す

### ■ キャッチホン・ディスプレイを設定／解除する（親機）

ご利用のときは、必ず使用する設定にしてください。電話を受けられないことがあります。

はじめは使用しない設定になっています。また、ナンバー・ディスプレイを使用する設定にしてください（☎ 63ページ）。

- ① 【メニュー】【7】【4】【2】と順に押す
- ② 使用しないとき：【1】を押す  
使用するとき：【2】を押す
- ③ 【停止】を押す

### ■ キャッチホン切替時間（親機）

キャッチホンを利用するときに、回線を開放する時間を設定します。

はじめは【0.8秒】に設定されています。

- ① 【メニュー】【7】【5】と順に押す
- ② 【0.4秒】：【1】を押す  
【0.6秒】：【2】を押す  
【0.8秒】：【3】を押す
- ③ 【停止】を押す

## 子機を増やす

### ● 増設する子機について ●

- ・ 増設できる子機の台数は、付属の子機と合わせて4台までです。
- ・ 増設できる機種：JD-KT510  
※他の子機は増設できません（2017年4月現在）。
- ・ 付属の子機とは仕様が一部異なります。下記の機能には対応していません。  
モーニングコール（☎ 54ページ）  
緊急呼出ボタン（☎ 59ページ）
- ・ すべての子機を親機のそばに用意してから操作してください。
- ・ 増設／登録解除の前に、子機を十分に充電してください。
- ・ 増設登録中は、電話を受ける以外の操作を行うことができません。

## 子機を増設する

別売の増設子機は、下記の操作で増設してください。

### 1 子機で増設の操作を行う

例：JD-KT510の場合

- ① 【子機増設しますか?】と表示されていることを確認する  
・ 表示されていないときは  
【切】→  と順に押します。

- ② 表示されたら【**決定**】を押す

<次の操作は親機で行います>

### 2 親機のディスプレイに[増設します]と表示されるまで、親機の【**保留 内線/消去**】を押し続ける

- ・ 「ピー」と鳴って増設が完了します。
- ・ 増設が完了しなかったときは、手順1からやり直してください。

## ■ 子機の登録を解除する

子機の増設登録を解除すると、すべての子機の増設登録が解除されます。

個別には解除できませんので、解除したあとは、必要な子機を増設し直してください。

子機から操作する：

- ① **【メニュー】**のあと **【#】**を4回押す
- ② **【子機全減設しますか?】**と表示されたことを確認して **【決定】**を押す

登録解除が完了すると…

**【子機増設しますか?】**と表示されます。

- ・登録の解除中に停電したり、ACアダプターが外れたりすると、子機の登録解除が完了されないことがあります。その場合は、手順①からやり直してください。

## もしものときにボタンで呼び出す (緊急呼出ボタン)

別売の緊急呼出ボタンを利用すると、ボタンが押されたときに親機と子機が一斉に鳴り、家の中の家族に知らせます。また通知先の電話番号を登録しておく、自動で電話をかけて、緊急呼出ボタンが押されたことを相手先にお知らせします。

- ・JD-AT82CEの場合、緊急呼出ボタンが1台付属しています。

### 登録できる緊急呼出ボタン

登録できる台数は、(JD-AT82CEの場合は付属の緊急呼出ボタンを含めて) 10台までです。

登録できる機種: DZ-EC 100  
(2017年4月現在)

### 動作保証について

緊急呼出ボタンは無線で親機と通信して呼び出しを行うため、呼び出しが確実に動作することを保証するものではありません。緊急呼出ボタンのご利用によって万一人的被害が発生しても、弊社は一切の責任を負いません。あらかじめご了承ください。

## 緊急呼出ボタンを登録する

### ※JD-AT82CEの場合

付属の緊急呼出ボタンはあらかじめ親機に登録されているので、下記の操作は不要です。

例) DZ-EC100の場合

＜親機で操作する＞

- 1 ディスプレイに**【増設します】**と表示されるまで **【保留 内線/消去】**を3秒以上押し続ける
  - ・ **【増設します】**と表示されてから90秒以内に、次の操作をします。

＜続けて緊急呼出ボタンで  
操作する＞

## 2 【取消/機能】をLEDが赤く点滅するまで押し続ける（約10秒間）

- ・「ピー」と鳴り、親機に「完了しました」と表示されたら、登録は完了です。
- ・「ピピピピ」と鳴り、親機に「失敗しました」と表示されたときは、登録が完了していません。手順1からやり直してください。

### ■ 緊急呼出ボタンの登録を解除する（親機）

緊急呼出ボタンの登録を全て解除したり、個別に解除したりすることができます。

- ・登録解除する全ての機器を親機のそばに用意してから操作してください。

#### ① 【メニュー】【\*】【3】【3】【7】【3】【4】【#】と順に押す

下記から操作を選ぶ

全て登録解除するとき：

#### ② 【1】【2】と順に押す

個別に登録解除するとき：

#### ② 【2】を押す

#### ③ 【0】～【9】で登録解除したい機器を選ぶ

- ・「ピー」と鳴り、「完了しました」と表示されたら、登録解除は完了です。

#### ④ 【停止】を押す

## 通知先の電話番号を登録する



緊急呼出ボタンが押されたときに自動で通知する電話番号（3件まで）を登録します。電話番号にはご家族などの連絡先を登録し、連絡先の相手の方には、ボタンを押したときに通知されることを伝えて、通知されたときの対処方法を事前に取り決めておいてください。

- ・相手の方が電話に出るまで、通知先番号 1 → 2 → 3 の順番に電話をかけます。
- ・電話番号を登録する前に緊急呼出ボタンの登録を完了してください。緊急呼出ボタンが登録されていないと電話番号を登録することができません（JD-AT82CE の場合、緊急呼出ボタンはあらかじめ親機に登録されています）。
- ・緊急呼出ボタンを複数登録した場合でも、通知先番号を個別に割り当てることはできません。

#### 1 【メニュー】【6】【2】と順に押す

#### 2 【1】～【3】を押して「通知先番号 1～3」から登録する通知先番号を選ぶ

#### 3 【1】を押す

#### 4 通知先の電話番号を入力して【決定】を押す（最大32ケタ）

#### 5 続けて通知先番号を登録するとき：

【<】を押したあと手順2へ

終了するとき：【停止】を押す

- ・設定が完了したら、61 ページの手順通りに通知先番号に正しく電話がつながるか、はじめに確認してください。

### ■ 通知先番号を確認／修正／消去する

#### ① 【メニュー】【6】【2】と順に押す

#### ② 【1】～【3】を押して「通知先番号 1～3」から通知先番号を選ぶ

確認するとき：

#### ③ 【3】を押す

- ・確認が終わったら【停止】を押す

修正するとき：

#### ③ 【1】を押す

#### ④ 番号を修正して【決定】を押す（最大32ケタ）

#### ⑤ 【停止】を押す

消去するとき：

#### ③ 【2】【2】と順に押す

#### ④ 【停止】を押す

## 緊急呼出ボタンを押すと

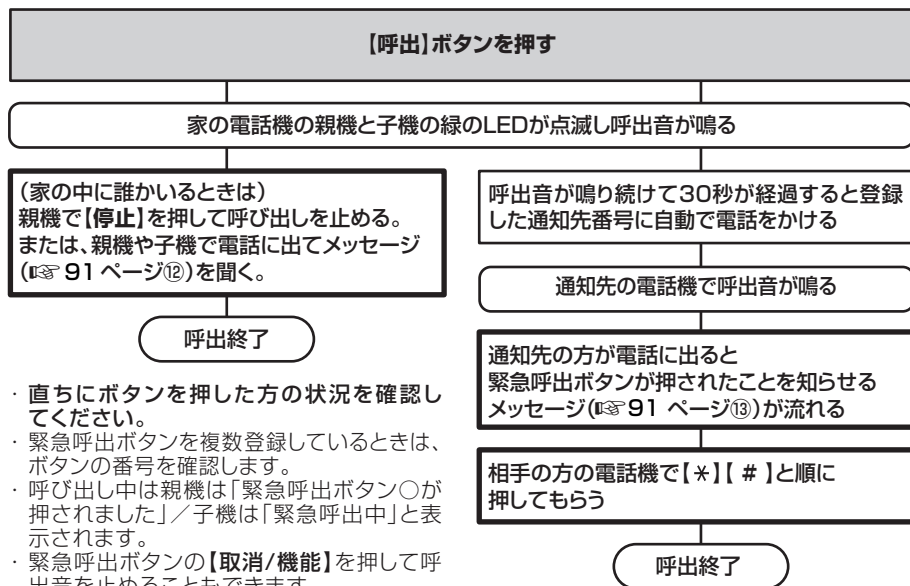

- ・直ちにボタンを押した方の状況を確認してください。
- ・緊急呼出ボタンを複数登録しているときは、ボタンの番号を確認します。
- ・呼び出し中は親機は「緊急呼出ボタン○が押されました」/子機は「緊急呼出中」と表示されます。
- ・緊急呼出ボタンの【取消/機能】を押して呼出音を止めることもできます。

- ・相手の方が電話に出て【\*】【#】を押すまで通知先番号1→通知先番号2→通知先番号3の順番に電話をかけます。(2回繰り返し)
- ・相手の方がトーン信号を発信できる電話機でないと、呼び出しを止めることができません。
- ・相手の方の電話機によっては【\*】【#】を押しても呼び出しを止められないことがあります。その場合はトーン信号へ切り替えてから【#】を押してください。
- ・家の電話機から発信を止めるには、親機の【停止】を押します。

便利な機能

おしものときにボタンで呼び出す (緊急呼出ボタン)

### — <お知らせ> —

- ・電話機の親機と子機の呼出音、呼出音量を変更することはできません。
- ・モーニングコールの動作中に緊急呼出ボタンが押されると、モーニングコールがキャンセルされ、緊急呼び出しが動作します。
- ・緊急呼出ボタンを使って通話することはできません。
- ・緊急呼出ボタンを複数使用している場合、複数のボタンから同時に親機の呼び出し動作を行うことはできません。

## ■ 接続状況を確認する（親機）

緊急呼出ボタンの接続状況を確認できます。

- ① **【メニュー】** **[6]** **[5]** と順に押す
  - ② **【△】** **[V]** で確認する
- ・ 確認が終わったら **【停止】** を押す

緊急○※1	接続機器名: 緊急呼出ボタン
(接続中)	機器が使用可能な状態
(未接続) ※2	電池切れや使用範囲外にあり機器が使用できない状態（使用範囲内に移動するか、新しい電池に交換してください。）
(電池少)	電池残量少（新しい電池に交換してください。）

※1 ○（[0]～[9]）は登録時に機器に自動で割り当てられた番号です。

※2 接続情報は10分毎に更新されます。親機の電源を入れた直後は、接続機器からの情報を取得するまでの間、「未接続」と表示されます。10分以上たってからもう一度確認してください。

## ■ 動作履歴を確認する（親機）

親機が呼び出し動作を行った履歴を確認することができます。

- ① **【メニュー】** **[6]** **[4]** と順に押す
  - ② **【△】** **[V]** で確認する
- ・ 確認が終わったら **【停止】** を押す
  - ・ 緊急呼出ボタンが押されて、親機が呼び出し動作を行った日時とボタンの番号が記録されます（最大50件）。
  - ・ 動作履歴は、親機の初期化（ 84ページ）以外の方法で消去することはできません。

## ナンバー・ディスプレイ

電話がかかってきたときに相手の方の電話番号を表示するサービスです。

ご利用には、NTTとのご契約が必要で(有料)。

ナンバー・ディスプレイサービスを使うことで、振り込め詐欺などの迷惑電話対策を有効に利用できます。(☎ 26ページ)

本書で記載している「ナンバー・ディスプレイ」は、NTTのサービス、またはNTT以外の通信事業者が提供するナンバー・ディスプレイ相当のサービスを表します。

### ■ 表示のしかた

ワンタッチダイヤルや電話帳に登録していない相手先から	電話番号
ワンタッチダイヤルや電話帳に登録している相手先から*1	電話番号と登録した名前 (ワンタッチダイヤルは親機/子機で個別に登録が必要)
あんしん相談ボタンに登録している相手先から	電話番号と [あんしん相談]
番号非通知の相手先から	[非通知]
公衆電話から	[公衆電話]
表示圏外*2から	[表示圏外]
情報が受信できないとき	[着信]

\*1 ワンタッチダイヤルと電話帳の両方に登録している相手先からの着信は、電話帳に登録した名前を表示します。

\*2 一部の国際電話、インターネット電話、番号通知に非対応のIP電話などの発信番号を通知できない相手先。

## ナンバー・ディスプレイサービスを利用する

### ● NTTをご利用の場合

NTTと契約する(有料)

下記NTT窓口にお申し込みください。

NTTの工事終了後にサービスが利用できます

工事日数については、下記NTT窓口にお問い合わせください。

本機の設定は必要ありません

はじめは使用する設定になっています。

ナンバー・ディスプレイサービス、  
キャッチホン・ディスプレイサービス  
に関するお問い合わせ、お申し込み先

NTTの窓口

TEL

局番なしの**116** (通話料金無料)

・電話番号などは変更になることがあります。(2017年4月現在)

### ● NTT以外の通信事業者をご利用の場合

NTTのナンバー・ディスプレイ相当サービスの有無を各ご契約の通信事業者にお問い合わせのうえ、お申し込みください。

### ■ ナンバー・ディスプレイを設定する(親機)

はじめは、ナンバー・ディスプレイを使用する設定になっています。

- ①【メニュー】【7】【4】【1】と順に押す
- ② 使用しないとき：【1】を押す  
使用するとき：【2】を押す
- ③【停止】を押す

### — <お知らせ> —

- ・構内交換機(PBX)やビジネスホン、ホームテレホンに接続してお使いのときは、ナンバー・ディスプレイを使用しない設定にしてください。
- ・ISDN回線でお使いになるときは、ナンバー・ディスプレイ対応のターミナルアダプター(TA)をお使いください。
- ・ナンバー・ディスプレイは、NTTの他のサービスと併用して使用できない場合があります。詳しくはNTTへお問い合わせください。
- ・ISDN回線のターミナルアダプターのアナログポート・構内交換機(PBX)やサービスに対応していない他の通信機器に接続すると、ナンバー・ディスプレイが使えない場合があります。このときは使用しない設定にしてください。

## 着信の種類をランプの色でお知らせする (あんしんLED)

### ナンバー・ディスプレイのご契約が必要です

電話がかかってきたとき、相手の電話の種類に合わせてあんしんLEDが色分けされて点滅します (☎ 26ページ)。

色分けされるランプは、以下の通りです。

#### 緑色に点滅したときは

電話帳／ワンタッチダイヤルに登録されている電話番号からの着信

あんしん番号 (☎ 66ページ) あんしん相談ボタン (☎ 42ページ)、または通知先番号 (☎ 60ページ)に登録されている電話番号からの着信

内線通話の呼び出し、モーニングコールの呼び出し (☎ 55ページ)、緊急呼出ボタンの呼び出し (☎ 61ページ)

#### 赤色に点滅したときは

上記以外の条件

ナンバー・ディスプレイを利用しない場合のすべての着信

### ■ あんしんLEDの点滅を設定／解除する (親機)

はじめは、あんしんLEDを点滅する設定になっています。

- ① **【メニュー】** **【5】** **【7】** と順に押す
- ② 使用しないとき: **【1】** を押す  
使用するとき: **【2】** を押す
- ③ **【停止】** を押す

### ■ あんしんLEDの点滅を設定／解除する (子機)

はじめは、あんしんLEDを点滅する設定になっています。

- ① **【メニュー】** を押す
- ② **【△】** **【▽】** で[その他設定]を選び、**【決定】** を押す
- ③ **【△】** **【▽】** で[あんしんLED]を選び、**【決定】** を押す
- ④ **【△】** **【▽】** で[使用する][使用しない]を選び、**【決定】** を押す
- ⑤ **【切】** を押す

## 電話がかかってきた相手を音声でお知らせする

### ナンバー・ディスプレイのご契約が必要です

電話がかかってきたとき、「誰からの電話か」「どこからかかってきているのか」などの情報を、音声でお知らせします (電話帳や親機のワンタッチダイヤルに登録された情報を使用します)。

はじめは、音声お知らせを使用する設定になっています。使用しない設定にするときは、「設定／解除する (親機)」 (☎ 65ページ) をご覧ください。

### 誰からコールの発声:

「〇〇さんからです」など

- ・「〇〇さん」は親機のワンタッチダイヤルまたは電話帳の名前です。
- ・親機のワンタッチダイヤルや電話帳に登録した「読み」が発声できないときや、あんしん番号、あんしん相談ボタン、通知先番号、子機のワンタッチダイヤルに登録されている相手先からの電話は、「知り合いの方からです」と発声します。
- ・番号非通知の相手先から:  
「非通知からです」
- ・公衆電話から:「公衆電話からです」
- ・表示圏外から:「圏外からです」

### どこからコールの発声:

「(都道府県名) からです」(「東京都からです」など)「携帯電話からです」のどちらか

- ・フリーダイヤルなどの0120 / 0800 から始まる番号からの電話は、「フリーダイヤルからです」と発声します。
- ・親機のワンタッチダイヤルまたは電話帳などに登録されている相手先の場合は、どこからコールを発声しません。



## ■ 設定／解除する（親機）

はじめは「声かけコール」（☎ 右記）を使用する設定になっています。

・「声かけコール」を使用すると「誰からコール」と「どこからコール」も動作します。

- ① **【メニュー】** **【3】** **【4】** と順に押す
- ② 使用しないとき：**【1】** を押す  
声かけコール：**【2】** を押す  
誰から・どこからコール：**【3】** を押す  
誰からコール：**【4】** を押す  
どこからコール：**【5】** を押す
- ③ **【停止】** を押す

## ■ 特定地域だけどこからコールを発声しないようにする（親機）

どこからコールで発声する地名を、市外局番ごとに鳴らさないように設定できます。

登録できる番号は、最大20件です。

・どこからコールで発声しない地域として自宅の市外局番等を登録しておけば、近所の方からの電話は都道府県名を発声しなくなります。

- ① **【メニュー】** **【3】** **【5】** と順に押す
- ② **【決定】** を押す
- ③ 発声させたくない市外局番を **【0】** ～ **【9】** で入力する
- ④ **【決定】** を押す
- ⑤ **【停止】** を押す
  - ・消去するとき：  
手順①のあと **【▲】** **【▼】** で消去したい番号帯を選び、**【消去】** を2回押す
  - ・修正するとき：  
いったん消去してからあらためて登録する

### — <お知らせ> —

- ・誰からコールは、「読み」に含まれるアルファベット、記号を発声しません。
- ・内線通話中、キャッチホンの着信では、音声お知らせは動きません。

## 着信中に声かけする

電話がかかってきたとき、迷惑電話に対する注意メッセージが流れます。

（声かけコール）

**ナンバー・ディスプレイを契約していない場合：**  
呼出音に続けて迷惑電話に対する注意メッセージが流れます。

**ナンバー・ディスプレイを契約している場合：**  
電話番号を登録していない相手からの着信のとき、「どこからコール」の発声に続けて、迷惑電話に対する注意メッセージが流れます。注意メッセージは相手先番号や着信日時の情報に応じて変わります。

## ■ 声かけコールを設定／解除する（親機）

はじめは「声かけコール」を使用する設定になっています。

・「声かけコール」を使用しない設定にすると、「誰からコール」と「どこからコール」（☎ 64ページ）の設定も解除されます。

- ① **【メニュー】** **【3】** **【4】** と順に押す
- ② 使用しないとき：**【1】** を押す  
使用するとき：**【2】** を押す
- ③ **【停止】** を押す

## 通話後に声かけメッセージを流す

通話後に、親機から迷惑電話に対する注意メッセージ等が流れます。電話をかけたとき、受けたときどちらでも動作します。

（通話後声かけ）

・子機ではナンバー・ディスプレイを契約しているときのみ、登録者（☎ 68ページ）以外から電話を受けたときに固定の注意メッセージが流れます。

## ■ 通話後の声かけを設定／解除する（親機）

- ① **【メニュー】** **【5】** **【5】** **【2】** と順に押す
- ② 使用しないとき：**【1】** を押す  
使用するとき：**【2】** を押す
- ③ **【停止】** を押す

## 着信を許可する／お断りする

あんしん番号／お断り番号からの着信のしかたは、26～28ページをご覧ください。

### 通話後に番号を登録する (かんたん通話後番号設定)

ナンバー・ディスプレイのご契約が必要です

電話番号が登録されていない相手の方(あんしん番号、電話帳、ワンタッチダイヤル、あんしん相談ボタン、通知先番号の登録番号以外)からの電話を受けたあと、相手があんしんな方の場合には「あんしん番号」へ登録(300件まで)、迷惑電話の場合は「お断り番号」へ登録(300件まで)することができます(☎ 28ページ)。

通話終了後、「あんしん番号」または「お断り番号」に登録するかの画面が表示されます。

#### ■ 通話後の番号登録画面表示を設定／解除する(親機)

- ①【メニュー】【5】【5】【1】と順に押す
- ② 使用しないとき：【1】を押す  
使用するとき：【2】を押す
- ③【停止】を押す

#### — <お知らせ> —

- 登録できるあんしん番号、お断り番号は、それぞれ300件までです。各番号は着信日時順に自動で並べ替えられ、300件を超えると、一番古いあんしん番号、お断り番号が自動的に消去されます。各番号は着信日時の順に自動的に並べ替えられます。
- 電話帳、ワンタッチダイヤル、あんしん相談ボタン、通知先番号に番号が登録されている場合は、その番号をお断り番号に登録しても、お断りされません。

## 許可する番号を追加する (あんしん番号)



ナンバー・ディスプレイのご契約が必要です

「あんしん番号」を手動で登録できます。(300件まで)

- 1 【メニュー】【5】【4】と順に押す
- 2 【決定】を押す
- 3 電話番号を入力して【決定】を押す(最大20ケタ)
- 4 【停止】を押す

#### ■ 着信記録からあんしん番号に登録する(親機)

- ①【着信記録】を押す
- ②【△】【▽】で許可する番号を選び、【決定】を押す
- ③【5】【2】と順に押す
- ④【停止】を押す

#### ■ 登録したあんしん番号を確認する(親機)

- ①【メニュー】【5】【4】と順に押す
- ②【△】【▽】で確認する
- ③確認が終わったら【停止】を押す

#### ■ 登録したあんしん番号を消去する(親機)

1件ずつ消去する：

- ①【メニュー】【5】【4】と順に押す
- ②【△】【▽】で消去したい番号を選び、【消去】を2回押す
- ③【停止】を押す

すべて消去する：

- ①【メニュー】【8】【6】【2】と順に押す
- ②【停止】を押す

## お断りする番号を追加する

ナンバー・ディスプレイのご契約が必要です

「お断り番号」を手動で登録できます。  
(300件まで)

- 1 【メニュー】[5][3][1]と順に押す
- 2 【決定】を押す
- 3 電話番号を入力して【決定】を押す（最大20ケタ）
- 4 【停止】を押す

### ■ 着信記録からお断り番号に登録する（親機）

- ① 【着信記録】を押す
- ② 【△】【V】でお断りする番号を選び、【決定】を押す
- ③ 【4】【2】と順に押す
- ④ 【停止】を押す

### ■ 登録したお断り番号を確認する（親機）

- ① 【メニュー】[5][3][1]と順に押す
- ② 【△】【V】で確認する
- ③ 確認が終わったら【停止】を押す

### ■ 登録したお断り番号を消去する（親機） 1件ずつ：

- ① 【メニュー】[5][3][1]と順に押す
- ② 【△】【V】で消去したい番号を選ぶ
- ③ 【消去】を2回押す
- ④ 【停止】を押す

すべて：

- ① 【メニュー】[8][5][2]と順に押す
- ② 【停止】を押す

### ■ お断り番号に間違っただけ登録したときは

- ・ 登録したお断り番号を消去する（☞ 上記）。
- ・ あんしん番号や電話帳に登録する（☞ 44、66ページ）。

### ■ お断り番号に登録してもお断りされないときは

番号が電話帳、ワンタッチダイヤル、あんしん相談ボタン、通知先番号に登録されている場合は、お断りされません。登録されている番号を削除してください（☞ 42、43、45ページ）。

## 非通知／0120などの着信をお断りする

ナンバー・ディスプレイのご契約が必要です

非通知、フリーダイヤルなどの0120／0800から始まる電話番号および表示圏外（☞ 63ページ）からの電話に対して、着信音を鳴らさずにお断りのメッセージを流すことができます。はじめは[非通知]のみお断りに設定されています。

- 1 【メニュー】[5][3]と順に押す
- 2 設定するお断りを選ぶ  
非通知：【2】を押す  
0120／0800：【3】を押す  
表示圏外：【4】を押す

- 3 お断りをしないとき：【1】を押す  
お断りをするとき：【2】を押す
  - ・ 非通知お断りに設定すると、お断りのメッセージ（☞ 90ページ ⑩）を3回流して電話を切ります。
  - ・ 0120／0800お断りや表示圏外お断りに設定すると、お断りのメッセージ（☞ 90ページ ⑨）を3回流して電話を切ります。

## 4 【停止】を押す

### — <お知らせ> —

- ・ お断りされている相手からの電話は、緊急の用件でも着信音が鳴りませんので、ご注意ください（親機のディスプレイは点灯します）。
- ・ 0120／0800お断りを設定している場合に、着信を受けたいフリーダイヤルの番号があるときは、その番号をあんしん番号または電話帳に登録してください（☞ 44、66ページ）。

## 電話帳に登録した相手からの着信音を変える

### ナンバー・ディスプレイのご契約が必要です

電話がかかってきたとき、「あんしん番号や電話帳、ワンタッチダイヤル、あんしん相談ボタン、通知先番号の登録先からの電話」の着信音を通常の着信音とは別に設定できます。

設定できる着信音は、「着信音色を変える」(☞ 53ページ)で設定できるものと同じです。

- ・はじめは、親機／子機とも設定されていません。

#### ■ 親機で設定する

- ① **【メニュー】** **【3】** **【2】** と順に押す
- ② 着信音を  
**【0】** ~ **【9】** で選ぶ  
・設定を解除するときは **【\*】** を押してください。
- ③ **【停止】** を押す

#### ■ 子機で設定する

- ① **【メニュー】** を押す
- ② **【∧】** **【V】** で **【着信音選択】** を選び、**【決定】** を押す
- ③ **【∧】** **【V】** で **【登録者鳴分け】** を選び、**【決定】** を押す
- ④ **【∧】** **【V】** で着信音を選ぶ  
・設定を解除するときは **【∧】** **【V】** で **【解除】** を選んでください。
- ⑤ **【決定】** を押す
- ⑥ **【切】** を押す

## 電話帳に登録した相手のみ着信音を鳴らす

### ナンバー・ディスプレイのご契約が必要です

電話がかかってきたとき、「あんしん番号や電話帳、ワンタッチダイヤル、あんしん相談ボタン、通知先番号の登録先からの電話」の着信音のみを鳴らします。

それ以外からの電話は着信音が鳴りません(未登録者着信)。

- ・はじめはすべての電話で着信音が鳴る設定になっています。

#### ■ 設定する (親機)

- ① **【メニュー】** **【3】** **【3】** と順に押す
- ② 登録した番号からの電話のみ着信音を鳴らす : **【1】** を押す  
すべての電話の着信音を鳴らす : **【2】** を押す
- ③ **【停止】** を押す

#### — <お知らせ> —

- ・設定すると、親機／子機のすべてが切り替わります。個別に設定することはできません。
- ・着信音を鳴らさない設定にしても、電話はかかってきます(親機／子機のディスプレイが点灯します)。着信中に電話を受ける操作をすると、電話を受けることができます。
- ・着信音を鳴らさない設定にしても、聞いてから応答を使用する設定をしているときは、相手の名前を確認するメッセージが流れます。止める場合は、使用しない設定にしてください(☞ 38ページ)。

## 着信記録を使う

### ナンバー・ディスプレイのご契約が必要です

電話がかかってくると、相手の方の電話番号や着信した時刻などが最大20件まで記録されます。

#### ■ 着信記録に表示されているマークについて

不在 : 応答できなかった電話に表示されます。

 : お断り (☎ 67ページ) に設定した相手からの電話に表示されます (着信音は鳴らずに、電話機が自動でお断りをします)。

### 着信記録を確認する／ 着信記録から電話をかける 親機

- 1 **【着信記録】** を押す  
・ 最も新しい着信記録が表示されます。
- 2 **【△】【V】** で番号を確認する／  
かけたい番号を選ぶ  
・ 確認が終わったら **【停止】** を押す  
・ 電話をかけるときは→手順**3**
- 3 受話器を取る
- 4 通話が終わったら受話器を戻す

#### ■ 着信記録から電話帳に登録する (親機)

- ① **【着信記録】** を押す
- ② **【△】【V】** で登録する番号を選び、  
**【決定】** を押す
- ③ **【3】** を押す
- ④ 名前を入力して **【決定】** を押す  
(最大10文字)  
・ 文字の入力方法 (☎ 32ページ)  
・ 名前を登録しないときは:  
何も入力せずに **【決定】** を押す  
→手順⑥へ
- ⑤ 名前の読みが間違っていれば修正して  
**【決定】** を押す (最大20文字)
- ⑥ 番号を確認して **【決定】** を押す
- ⑦ **【停止】** を押す

#### ■ 着信記録からあんしん番号に登録する (親機) (☎ 66ページ)

#### ■ 着信記録からお断り番号に登録する (親機) (☎ 67ページ)

#### ■ 着信記録を1件ずつ消去する (親機)

- ① **【着信記録】** を押す
- ② **【△】【V】** で消去する番号を選び、  
**【決定】** を押す
- ③ **【6】** を押す
- ④ **【△】【V】** で [消去する] を選び、  
**【決定】** を押す
- ⑤ **【停止】** を押す

#### ■ 着信記録をすべて消去する (親機) (☎ 56ページ)

## 着信記録を確認する／ 着信記録から電話をかける

- 1 **【着信記録】**を押す
- 2 **【△】【▽】**で番号を確認する／  
かけたい番号を選ぶ
  - ・ 確認が終わったら **【切】**を押す
  - ・ 電話をかけるときは→手順**3**
- 3 を押す
- 4 通話が終わったら **【切】**を押す、  
または充電器に戻す

## ■ 着信記録から電話帳に登録する (子機)

- ① **【着信記録】**を押す
- ② **【△】【▽】**で登録する番号を選び、  
**【決定】**を押す
- ③ **【△】【▽】**で「電話帳へ登録」を選び、  
**【決定】**を押す
- ④ 名前を入力して **【決定】**を押す  
(最大10文字)
  - ・ 文字の入力方法 (  32ページ)
  - ・ 名前を登録しないときは：  
何も入力せずに **【決定】**を押す  
→手順⑦へ
- ⑤ 名前の読みが間違っていれば修正し  
て **【決定】**を押す (最大20文字)
- ⑥ 番号を確認して **【決定】**を押す
- ⑦ **【切】**を押す

## ■ 着信記録を1件ずつ消去する (子機)

- ① **【着信記録】**を押す
- ② **【△】【▽】**で消去する番号を選び、  
**【決定】**を押す
- ③ **【△】【▽】**で「1件消去」を選び、  
**【決定】**を2回押す
- ④ **【切】**を押す

### —<お知らせ>—

- ・ すべての着信記録は親機に記録されます。
- ・ ナンバー・ディスプレイを契約していないときでも、着信のあった日付・時刻を表示します。

## こまったとき

### 電話

#### 電話をかけられない

受話器を取ると「ツー」音が聞こえる

⇒ 電話回線種別を確認し、手動で設定してください (☎ 19ページ)。

受話器から「ツー」音が聞こえない

⇒ 受話器コード (受話器側と親機側) をしっかり奥まで差しこんでみてください (☎ 16ページ)。

⇒ 上記で改善しないときは、電話機コードの接続を確認してください (☎ 17ページ)。

上記を確認しても改善しないときは、回線自体に問題がある可能性があります。

ご契約の通信事業者にご確認ください。

#### フリーダイヤル、天気予報 (177) など特定の番号にかけられない

IP電話をお使いのときは、NTTなどとの契約に合わせて手動で回線種別を設定してください。改善しないときは、ご契約の通信事業者にご確認ください。

光回線を契約しているときは、一部のサービスの番号にかけられません。

詳しくは、ご契約の通信事業者にご確認ください。

IP電話などで使用しているときに番号の間にポーズ "-" を入れるとかからないことがあります。そのときはポーズをいれないでください。

#### 電話を受けられない

電話をかけることも受けることもできない

⇒ 「電話をかけられない」を参照してください (☎ 上記)。

#### 着信音が2回鳴った後自動でメッセージが流れて電話を取ることができない

⇒ 振り込み詐欺対策の機能が働いています。相手の名前を確認してから電話に出てください。名前を聞いた後に、受話器をとると相手の方とお話できます。

⇒ 振り込み詐欺対策機能を解除したいときは (☎ 29ページ)

#### かけてきた人から電話がかからないと言われる

⇒ 振り込み詐欺対策の機能が働いてメッセージが流れています。

⇒ 振り込み詐欺対策機能を解除したいときは (☎ 29ページ)

#### 特定の相手から電話を受けられない

お断りに設定している相手からの着信の場合、着信音は鳴りません。各種お断りを使用しない設定にしてください (☎ 67ページ)。

間違えて相手先をお断り番号に登録していませんか？

登録したお断り番号を消去、または相手先の番号をあんしん番号や電話帳に追加してください (☎ 44、67ページ)。

## 音声

<b>自分の声が相手に聞こえない</b>
受話器や子機のマイクを指や手などでふさいでいないか確認してください (P.14ページ)。 ※回線の状態などによって、聞こえにくくなる場合があります。
<b>相手の声が聞こえにくい</b>
受話音量の変更をお試しく下さい。相手の声をワンタッチで大きくすることができます (P.30ページ)。
送話音量が大きすぎると、自分の声が響いて聞こえる場合があります。 送話音量の変更をお試しく下さい (P.56ページ)。
ISDN (INSネット6.4)、ADSL、IP電話などをご利用の時、電話の音量が大きくなりすぎて聞こえにくくなったりすることがあります。回線音量の変更をお試しく下さい (P.56ページ)。
しばらく話しているとだんだん相手の声がきこえにくくなる時は、耳の位置から受話器や子機のスピーカーからずれていないか確認してください (P.14ページ)。
<b>相手の声が途切れたり、雑音がはいる</b>
<子機>
親機との距離や設置場所など、お使いの環境を確認してください (P.96ページ)。 アンテナ表示が2本以上の範囲でお使いください (P.21ページ)。
通話中に雑音が入ったり、アンテナ表示の本数が減ったり、ボタン操作を受け付けられないなどの症状が発生した場合は、電波干渉を受けている可能性があります。しばらくして再度通話したり、親機・子機の場所をかえてみて異常がなければ故障ではありません。
<親機・子機>
親機のACアダプターや電話機コードが正しく接続されているか確認してください (P.17ページ)。
以前の電話の電話機コードをお使いの場合は、付属の電話機コードに替えてみてください。 電源コンセントの場所の変更をお試しく下さい。(タコ足配線はしないでください)

## 着信音

<b>着信音が鳴らない</b>
着信音を大きくしてください (P.30ページ)。 登録した電話番号からかかってきた電話のみ着信音を鳴らす設定を解除してください (P.68ページ)。
<b>着信音がすぐ切れる</b>
聞いてから応答を使用する設定になっています。 ⇒ 聞いてから応答に切り替わるまでの着信音の回数を設定してください。 ⇒ 聞いてから応答が不要な場合は、使用しない設定にしてください (P.38ページ)。
<b>着信音が変わった / 「ピリリリ・・・」と鳴る</b>
親機の電源が入っていません。親機のACアダプターが外れていないか確認してください (P.17ページ)。



## 充電

### 充電器に置いても「充電中」と表示されない

充電器の電源プラグが電源コンセントからはずれていないか確認してください (P.20ページ)。

ディスプレイに何も表示されていないときは、電池の残量が少なくなっています。数分間子機を充電器に置いておくと、表示されます。10時間以上充電してください (P.20ページ)。

充電が完了しているときは、「充電中」は表示されません。

### 充電が完了しているのに、通話後数分で電池残量がなくなる

充電器の電源プラグが電源コンセントからはずれていないか確認してください (P.20ページ)。

子機を再起動したあと、10時間以上充電してください。それでも改善されないときは、充電電池の寿命です。別売の新しい充電電池に交換してください (P.80ページ)。

### 充電時間が長い (約10時間充電しても、「充電中」表示が消えない)

途中で子機を使用したりすると、充電時間が長くなります。

親機の電源がはいっていないときや、子機に「通話圏外」と表示されているときは充電時間が長くなります。

親機のACアダプターをつなぎ、「通話圏外」表示が消えて、アンテナ表示が2本以上になるまで親機に近づけて充電してください (P.21ページ)。

## 子機

### 子機で電話をかけられない／受けられない

親機に電源が入っていないと子機を使えません。親機のACアダプターが正しく接続されているか確認してください (P.17ページ)。

停電のときは子機で電話ができません。親機で通話してください。

親機との距離や設置場所など、お使いの環境を確認してください (P.96ページ)。

デモモードになっていませんか。親機に商品案内が表示されているときは、デモを止めてください (P.17ページ)。

電池の残量が少ないと、電話をかけたり受けたりできないことがあります。子機を充電器に置いて10時間以上充電してください (P.21ページ)。

上記をためしても改善しない。「親機検索中」「通話圏外」と表示されるときは、「お知らせ/エラー表示/エラー音 (子機)」をご覧ください (P.79ページ)。

## 留守設定

<b>留守を設定できない／解除できない</b>
録音メモリーがいっぱいになっていると「用件録音一杯です」と表示されます。不要な録音を消去してください（☎ 50ページ）。
<b>留守を解除しても「振り込め詐欺対策」のメッセージが流れる</b>
留守に設定しているときは留守のメッセージが流れ、留守を解除しているときは聞いてから応答のメッセージが流れます。振り込め詐欺のメッセージを解除したいときは29ページをご覧ください。
<b>録音した応答メッセージが流れない</b>
自作メッセージが無音で録音されていませんか。録音し直してみてください（☎ 49ページ）。
<b>録音ができない</b>
相手の声が小さいときや、用件が短いときは、途中で途切れたり録音されないことがあります。
<b>留守ボタンが点滅している</b>
留守中に新しい用件が録音されたときに点滅します。 【留守】を押して留守録音を全て再生すると消灯します。留守解除中は、【留守】を押していったん留守に設定してからもう一度【留守】を押すと、未再生の録音をすべて再生します（☎ 50ページ）。

## 電話番号／名前表示（ナンバー・ディスプレイ）

<b>かけてきた相手の電話番号を表示しない</b>
NTT とナンバー・ディスプレイ契約が済み、工事が完了していることを確認してください。NTT以外の通信事業者をご利用の場合は、ナンバー・ディスプレイ相当のサービスを契約し工事が完了していることを確認してください（☎ 63ページ）。
構内交換機やホームテレホンに接続していると表示できません。
1つの電話回線に他の電話機やファクシミリを並列に接続していると、表示できないことがあります。
FAX複合機に直列に接続していると、表示できないことがあります。詳しくは複合機メーカーへお問い合わせください。
ナンバー・ディスプレイを利用する設定になっているか確認してください（☎ 63ページ）。
ひかり電話などの光回線やIP電話を利用しているときは、各契約会社へお問い合わせください。
ISDNを利用しているときは、75ページをご覧ください。
かけてきた相手がIP電話を使用しているとき、電話番号が表示されないことがあります。 ⇒ IP電話の通信事業者にお問い合わせください。
<b>かけてきた相手の名前を表示しない（電話番号は表示されている）</b>
電話帳や親機のワンタッチダイヤルに登録した名前が表示されます。 電話番号を登録するときは、市外局番から入力してください。 番号の区切りに"."（ポーズ）を入れて则表示されません。ポーズをとってください（☎ 44ページ）。

## 非通知で発信される（かけた相手から電話番号が表示されないとされる）

ご自宅の電話番号が「通常非通知」に設定されていないか、ご契約の通信事業者を確認してください。

通信事業者に「通常通知」への変更を依頼するか、ダイヤルする前に「186」を押すと相手の方に番号が通知されます。

相手側でナンバー・ディスプレイを契約していないと表示されません。

## ISDNをご契約の方へ

### ナンバー・ディスプレイが動作しない

ターミナルアダプター（TA）がナンバー・ディスプレイに対応していないと表示できません。また、対応しているターミナルアダプターでも、ナンバー・ディスプレイを利用する設定にされていないと表示できません。

### 「キーン」という音が出る／ワンワン響く

ターミナルアダプター（TA）の送話・受話音量を調節してください。改善しないときは、ターミナルアダプターのメーカーへお問い合わせください。

## 緊急呼出ボタン（JD-AT82CEのみ）

### 緊急呼出ボタンを押しても反応がない／呼び出しを行わない

親機と正しく接続されているか確認してください（☎ 22、62ページ）。

電池の残量が残っているか確認してください（☎ 62ページ）。

電池の取り付けが正しいか確認してください（☎ 22ページ）。

停電中は親機が反応できないため、動作しません。

## その他

### 電話に出ると切れてしまう

親機の電話機コードやACアダプターが外れていないか確認してください。ナンバー・ディスプレイを契約していて、親機の電源が入っていないときに電話を取ると電話が切れてしまうことがあります（☎ 17、77ページ）。

### あんしんLEDを点滅させない

あんしんLEDを点滅しない設定にしてください（☎ 64ページ）。

### 振り込め詐欺対策機能を一括で解除したい

振り込め詐欺対策機能の一括解除を実行してください（☎ 29ページ）。

### 着信後や通話後に流れる注意メッセージを止めたい

声かけコールを使用しない設定にするか、誰からコールやどこからコールに設定を変更してください（☎ 65ページ）。

通話後声かけを使用しない設定にしてください（☎ 29、65ページ）。

### 通話後に表示される電話番号の登録画面を表示させない

かんたん通話後番号設定を使用しない設定にしてください（☎ 29、66ページ）。

<b>着信音や保留音、メッセージ音量を小さくしたい</b>
着信音量を小さくしてください (P. 30ページ)。
保留音の再生中にスピーカー音量を小さくしてください (P. 30ページ)。
メッセージ再生中にスピーカー音量を小さくしてください (P. 30ページ)。
<b>「聞いてボタン」を押すと設定している日付と違う日付のメッセージが流れる</b>
回線種別が設定されていないときは、商品紹介のため、聞いてボタンを押すたびにいろいろな日時のメッセージが流れます。回線契約をご確認の上、回線種別を設定してください (P. 19ページ)。
<b>正しく操作しても動かない／動作がおかしい</b>
親機の電話機コードやACアダプターをしっかりと接続してください (P. 17ページ)。
キーロック中は電話を受ける以外の操作はできません (P. 57ページ)。
電源を入れ直したり、「登録初期化」すると正常に動作することがあります (P. 84ページ)。
それでも改善されないときは、シャープお客様ご相談窓口にご相談ください (P. 101ページ)。
<b>登録していた日時が自動的に変更される</b>
親機の日時設定を変更すると、自動的に子機の日時設定が上書きされます。子機の日時を変更した場合も、親機と他の子機に日時設定が上書きされます。
<b>各種サービスを受けられない</b>
ひかり電話などの光回線やIP電話では、受けられないサービスがあります。ご契約の各通信事業者にお問い合わせください。
<b>ディスプレイに商品案内が表示され着信音などが流れる</b>
「電話機コードを接続せずに放置すると」をご覧になり、デモモードを解除してください (P. 17ページ)。
<b>親機／子機／充電器／ACアダプターが温かい</b>
使用中に少し温かくなることがありますが、故障ではありません。
<b>CSデジタル放送の映像にノイズや雑音が入る</b>
CSデジタル放送の受信機器やアンテナから本機を遠ざけてください (P. 97ページ)。
シールド性の高いCS・BS対応の分波器、分配器、混合器、接続ケーブルをご使用ください (P. 97ページ)。
<b>かかってきた電話を転送したい</b>
本機には受けた電話を別の電話機に転送する機能はありません。転送機能を利用するには、NTTのボイスワープなどのサービスを通信事業者とご契約ください。

## 停電になったとき

停電したときや親機のACアダプターがはずれたときは、次のようになります。

### 親機は電話機として使えます

受話器を取って、電話をかけたり、受けたりできます

- ・ 電話をかける、受ける以外の親機の機能や、ナンバー・ディスプレイなどの各種サービスは利用できません。
- ・ モーニングコールは動作しません。
- ・ 通話中に通電した場合、しばらくすると通話が再開します。

### 子機は使えません

- ・ 親機と子機の間で電波のやりとりができないため、子機は使用できません。
- ・ 電話をかけるときは、親機を使用してください。

### 緊急呼出ボタンは使えません

(JD-AT82CEのみ)

- ・ 親機と緊急呼出ボタンの間で電波のやりとりができないため、緊急呼出ボタンは使用できません。

以下の場合、親機が電話機として使えないことがあります

- ・ 停電すると電話が使えなくなるターミナルアダプター、ひかり電話対応機器、VoIPアダプターなどに接続している場合は、電話をかけたり受けたりすることはできません。

通話中、保留メロディが流れているときに停電すると

- ・ 子機で使用中、電話は切れてしまいます。
- ・ 親機で使用中、保留メロディは止まりますが、電話はつながったままです。

### 留守番電話は使えません

電話がかかってきても、留守応答はしません(着信音は鳴ります)

- ・ 録音された内容は消えません。
- ・ 電話機コードがつながっていれば、再び通電すると元の留守設定に戻ります。

### 着信音が変わります

「ピリリリリ…」と鳴ります

- ・ 再び通電すると、元の着信音に戻ります。

ナンバー・ディスプレイの契約をしている場合はご注意ください

- ・ 電話がかかってくると、はじめに短い着信音が6~7回鳴ります。このときに電話に出ると、電話は切れてしまいます。「ピリリリリ…」と長い着信音が鳴ってから電話にでてください。

### 停電から復旧したときは、日時設定を確認してください。

日時設定が消えたり、誤差が生じることがあります

- ・ 正しい日時を設定してください(☎ 24ページ)。

ごまつたとき

じまつたとき

# エラー表示 / エラー音 / ブザー音

## お知らせ / エラー表示 / エラー音 (親機)

表示 / エラー音	対応
回線応答なし	<p>電話機コードが正しくつながっているか (☎ 17ページ)、コードが痛んでいないか確かめます。また、電話機コードを抜き差ししてみてください。</p> <p>回線自体に問題がないか確かめます。</p> <p>電話機コードを外し、携帯電話などからご契約の電話番号に電話をかけます。発信側で呼出音が聞こえない、話し中になる、またはネットワーク設備の故障などのアナウンスが流れるときは、ご契約の通信事業者にお問い合わせください。</p> <p>構内交換機 (PBX)、ビジネスホン、ホームテレホンをご利用の方で、左記のメッセージが表示される場合、回線チェックを行わない設定にします (☎ 56ページ)。</p>
外線使用中 / 子機使用中	子機を使用中です。子機の使用が終わるまでお待ちください。
電話機コードの接続を確認してください	<p>電話機コードを正しく接続していますか? (☎ 17ページ)</p> <p>光回線、ADSLなどに接続しているときは接続を確認してください。(☎ 23ページ)</p> <p>上記を確認したあと、もう一度回線種別を設定してください (☎ 19ページ) 症状が変わらない、または回線応答なしと表示される場合はご契約の通信事業者にお問い合わせください。</p>
回線自動設定中しばらくお待ちください	電話回線種別の自動設定中です (☎ 18ページ)。設定が完了するまでしばらくお待ちください。
緊急呼出○が押されました	緊急呼出ボタンが押されたため、親機 / 子機を呼び出しています (☎ 61ページ)。 <b>【停止】</b> を押すと呼出音は止まります。
緊急呼出中	緊急呼出ボタンが押されたため、通知先番号に電話を発信しています (☎ 61ページ)。 <b>【停止】</b> を押すと発信は止まります。
モーニングコール	モーニングコールが動作しています (☎ 55ページ)。 電話に出て、メッセージを確認してください。
モーニングコール発信中	モーニングコールに 응답がなかったため、通知先番号に電話を発信しています (☎ 55ページ)。 <b>【停止】</b> を押すと発信は止まります。
用件録音あり ⇔ <b>【留守】</b> を押す 用件録音あり ⇔ <b>【再生】</b> を押す	未再生の留守録音があります (☎ 50ページ)。
用件録音一杯です	不要な録音を消去してください (☎ 50ページ)。メッセージ表示中に <b>【決定】</b> を押すと、再生済みの録音が全て消去されます。
端末お知らせあり ⇔ <b>【決定】</b> [6][5]押す	<p>緊急呼出ボタン (☎ 59ページ) が使用範囲外にあるか、電池残量が僅かまたは電池残量がありません。機器の状態を確認してください。</p> <p>緊急呼出ボタンをしばらく使用しないため、このメッセージを消したいときは、「緊急呼出ボタンの登録を解除する (親機)」(☎ 60ページ)の操作で一旦登録を解除してください。</p>
内線呼び出し中に「ビビビビ」	<p>呼び出された側の子機の充電電池の容量を確認し、なくなっている場合は、子機を充電してください (☎ 20ページ)。</p> <p>他の電化製品などの電波が干渉している可能性があります。 電波干渉の発生しやすいところでは使用しないでください (☎ 96ページ)。</p> <p>子機のアンテナ表示が2本以上になる範囲に戻してください (☎ 21ページ)。</p>

## お知らせ／エラー表示／エラー音（子機）

表示／エラー音	対応
親機検索中 通話圏外	親機のACアダプターを接続してください（☎ 17ページ）。
	他の電化製品などの電波が干渉している可能性があります。電波干渉の発生しやすいところでは使用しないでください（☎ 96ページ）。
	子機のアンテナ表示が2本以上になる範囲で使用してください（☎ 21ページ）。
	子機を親機に近づけて、改善されるか確認してください。改善されない場合は、親機の近くで子機を再起動したり（☎ 80ページ）親機の電源を入れ直してください。
外線使用中／使用中	親機または他の子機を使用中です。
親機に接続できません	親機の使用が終わるまでお待ちください。
	親機のACアダプターを接続してください（☎ 17ページ）。
	他の電化製品などの電波が干渉している可能性があります。電波干渉の発生しやすいところでは使用しないでください（☎ 96ページ）。
	また、親機の近くに移動して、操作できるか確認してください。
モーニングコール	モーニングコールが動作しています（☎ 55ページ）。 電話に出てメッセージを確認して下さい。
通話中に 電池残量 残りわずか	子機を充電してください。しばらくすると電話が切れますので、通話を止めて充電器に戻してください（☎ 20ページ）。
通話中に 親機の近くで 使用ください	使用範囲を超えています。しばらくすると電話が切れますので、すみやかに子機のアンテナ表示が2本以上になる範囲内に戻ってください（☎ 21ページ）。
用件録音あり	未再生の留守録音があります。親機または子機で操作して再生してください（☎ 50、51ページ）。
電池を入れて ください	子機に充電電池をセットしてください（☎ 20ページ）。
緊急呼出中	緊急呼出ボタンが押されたため、親機／子機を呼び出しています（☎ 61ページ）。
電話をかけるときに 「ビビビビ」	親機または子機の使用が終わるまでお待ちください。
	子機のアンテナ表示が2本以上になる範囲で使用してください（☎ 21ページ）。
	親機のACアダプターを接続してください（☎ 17ページ）。
	他の電化製品などの電波が干渉している可能性があります。電波干渉の発生しやすいところでは使用しないでください（☎ 96ページ）。

## ブザー音／LEDランプ（緊急呼出ボタン（JD-AT82CEのみ））

ブザー音／LEDランプ	対応
【取消/機能】を押したときに「ビビビビ」	親機に電波が届いていません。
【取消/機能】を押したときに「ピー」	通信圏内です。緊急呼出ボタンと親機は正しく接続されています。
【呼出】を押したときに「ピーピーピー」（赤いLEDが点滅）	呼び出しを開始します。止めるときは、緊急呼出ボタンの背面にある【取消/機能】を押してください（☎ 61ページ）。

## 故障かな？と思ったときは (修理依頼される前に)

- ・ディスプレイ表示が化けている。
- ・ボタンがまったく効かない。
- ・その他、正しく動作しない。

上記のような症状の多くは、一般に、マイコン (IC) を使用している機器が、大きな外来ノイズにより誤動作することで発生します。修理やアフターサービスをお申し付けになる前に、下記の操作をお試しください。また、工場出荷時の状態に戻すことで、症状が改善することがあります (☞ 84ページ「登録や設定・電話帳の内容を初期化する」)。

### ■ 親機が使えないとき

親機のACアダプターを電源コンセントから抜いて、もう一度差し込んでみてください。

- ・この操作をすると、日時設定は消去されます。子機から日時が転送されなかったときは、あらためて登録してください (☞ 24ページ)。

### ■ 子機が使えないとき (再起動)

① 子機の画面表示が消えるまで【切】を押し続ける (約15秒)

- ・この操作をすると、日時設定は消去されます。親機から日時が転送されなかったときは、あらためて登録してください (☞ 24ページ)。

## 充電電池 / 電池交換

### 充電電池交換

充電電池は約2年程度で交換してください。  
(形名はJD-M003)

子機の充電電池は消耗品です。使用頻度にもよりますが、約2年程度で使用できなくなります。長時間充電してもすぐに充電電池の容量がなくなるときは、新しい別売の充電電池に交換してください (☞ 83ページ)。

1 充電電池の  
ふたを  
取り外す

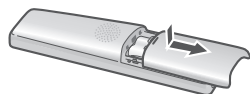

2 充電電池を  
取り外す

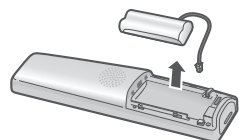

3 新しい充電電池を入れる

- ・「1 充電電池をセット」(☞ 20ページ)の手順で、新しい充電電池を入れて**10時間以上**充電してください。

### ■ 充電式電池のリサイクルご協力のお願い

充電式電池はニッケル水素電池を使用しています。この電池は、リサイクル可能な貴重な資源です。電池の交換、廃棄に際しては、リサイクルにご協力ください。



ニッケル水素電池の  
リサイクルマークです。

#### Ni-MH

- ・ご使用済みの電池は、「当店は充電式電池のリサイクルに協力しています。」のステッカーを貼ったシャープ商品取り扱いのお店へご持参ください。
- ・リサイクル時は、次のことにご注意ください。
  - コネクターにテープを貼る
  - 外装カバー (被覆・チューブなど) をはがさない
  - 分解しない



## 緊急呼出ボタンの電池交換 (JD-AT82CEのみ)

親機の画面に「端末お知らせあり」と表示されている場合は、緊急呼出ボタンの電池残量が少なくなっているか、電池切れの可能性が 있습니다。親機で接続状況をご確認ください(☎ 62ページ)。

緊急呼出ボタンの背面にある【取消/機能】を押してみても音が鳴らない場合は、電池残量がありません。

下記の手順で電池を交換してください。

電池交換時期のめやすは**約2年間**です。

- ・ 交換用の電池は市販の"CR123A (リチウム電池)"をお買い求めください。

- 1 付属のドライバーで電池ふたのネジをゆるめる

- ・ ネジは電池ふたから外れません。



- 2 電池ふたを取り外す



- ・ 切り欠きにツメなどを当てて電池ふたを開けてください。
- ・ ツメなどを傷めないようにご注意ください。

- 3 新しい電池に交換する

- ・ 「1 電池をセット」(☎ 22ページ)の手順で、新しい電池を取り付けてください。

- 交換した古い電池の取り扱いについて  
ご使用済みの電池は、お住まいの自治体の廃棄区分に従って廃棄してください。

## 壁掛け

## 1 壁掛け用のツメをはずし、裏返す

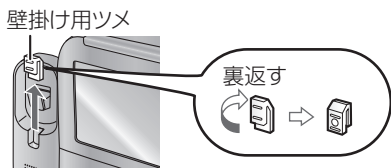

## 2 ツメを差し込み、受話器を置いて落ちないか確かめる

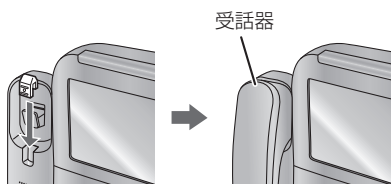

## 3 推奨のネジをしっかりと壁や柱（厚さ約2cm以上）に取り付ける

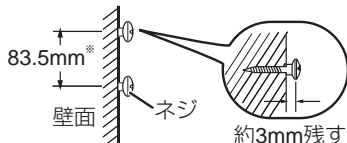

\* 左記の寸法図を参考にしてください。

## 4 底面の穴をネジの頭に合わせ、取り付ける

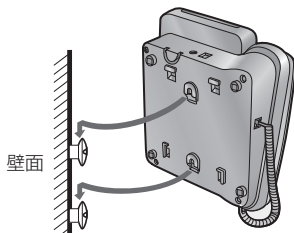

- 壁掛けネジは付属していません。取り付けの場合は、下図のサイズに近いネジをお買い求めください。ネジは2本必要です。

## 裏面の穴の寸法

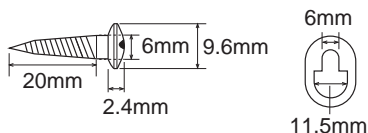

## ⚠ 注意

ベニヤ板などの薄い板壁やボード板（石こう板）には直接取り付けしないでください。また、振動の多い場所へも取り付けしないでください。落下する恐れがあります。

- 壁掛けにするときは、取り付ける前に見やすい位置を確認してから取り付けてください。
- 取り付けの位置で、液晶表示が見えにくいときは、別売品の壁掛けアダプターをお買い求めください（☎ 83ページ）。
- 液晶ディスプレイの表示濃度は調整することができます（☎ 56ページ）。

## お手入れ

表面が汚れたときは、乾いた布でふきます。

- ・ 汚れがひどいときは水にひたした布をよくしぼってふきとり、乾いた布で仕上げてください。



(JD-AT82CEのみ)

薬品類（ベンジン・シンナーなど）は使わないでください。

- ・ 変質・変色する場合があります。



お手入れの際、油をささないでください。

- ・ 故障の原因となります。

## 別売品

この製品を正しく動作させるためにも、別売品は指定のものをお使いください。

### ■ デジタルコードレス電話機/ デジタルコードレスファクシミリ用増設子機※1

形名	希望小売価格
JD-KT510	19,000円+税

- ・ 付属の子機とは仕様が一部異なります。下記の機能には対応していません。

モーニングコール（☎ 54ページ）

緊急呼出ボタン（☎ 59ページ）

※1最新の情報は、当社のウェブサイトでご確認ください。

<http://www.sharp.co.jp/support/tel/index.html>

### ■ 充電電池（ニッケル水素充電電池）

形名	JD-M003
希望小売価格	オープン価格

### ■ 電話機用壁掛けアダプター

流通コード	142 685 2119
希望小売価格	1,300円+税

### ■ 緊急呼出ボタン

形名	希望小売価格
DZ-EC100	8,800円+税

- ・ JD-AT82CEに付属の緊急呼出ボタンと同一の製品です。

充電電池のご購入は最寄りの販売店、またはシャープのショッピングサイト「いい暮らしストア」でお買い求めください。

<シャープいい暮らしストア>  
<http://store.sharp.co.jp/401/>

※増設子機は「いい暮らしストア」ではお取り扱いしていません。

### — <お知らせ> —

- ・ 希望小売価格は2017年6月現在のものです。

## 登録や設定・電話帳の 内容を初期化する

登録・設定した内容を工場出荷時の状態に戻したり、電話帳などに登録した内容をすべて消去することができます。

登録データ初期化をすると、留守録などの録音もすべて消去されます。

子機や別売品の機器の増設登録は消えませんが、

### 本機を廃棄、譲渡などするとき

お客様の個人情報流出による被害を防ぐために、親機と子機の「登録初期化」の操作を行って、本機に記録したデータを消去することをおすすめします。

### ■ 親機の登録内容を初期化する

#### 登録番号以外初期化：

親機のおんしん番号、ワンタッチダイヤル、電話帳、おんしん相談ボタン、通知先番号、お断り番号の内容は消えませんが、

- ① 【メニュー】【7】【8】【1】【2】と順に押す

#### すべて初期化：

お買いあげ時の状態に戻ります。

・ 子機のワンタッチダイヤルのデータは親機に保存されているため、すべての子機のワンタッチダイヤルのデータも消去されます。

- ① 【メニュー】【7】【8】【2】【2】と順に押す

### ■ 親機のワンタッチダイヤル／電話帳をすべて消去する（☎ 56ページ）

### ■ 子機の登録内容を初期化する お買いあげ時の状態に戻ります。

- ① 【メニュー】を押す
- ② 【A】【V】で【その他設定】を選び、【決定】を押す
- ③ 【A】【V】で【子機初期化】を選び、【決定】を2回押す

### ■ 子機のワンタッチダイヤルをすべて消去する（☎ 57ページ）

### ■ 子機の電話帳をすべて消去する（☎ 46ページ）

## 仕様

この製品は、改良のため仕様及び外観の一部を予告なく変更することがあります。

項目	親機	子機	充電器	緊急呼出ボタン (JD-AT82CE のみ)
寸法 幅×奥行×高さ (約/mm)	160×212×74 (ハンドセット含む)	48×28×177	85×81×37	幅73×奥行84× 厚さ31
質量	約620g (ACアダプター含ま ず)	約149g (充電電池含む)	約129g	約84g (電池含む)
消費電力 (100V AC)	動作時最大:約2.6W 待機時:約0.9W	急速充電時:約0.8W 待機時:約0.7W	—	—
直流抵抗	281Ω	—	—	—
静電容量	1.0μF以下	—	—	—
充電完了時間	—	約10時間	—	—
使用可能時間 (充電完了時)	—	待受時 <sup>※1</sup> : 約160時間 通話時: 最大約10時間	—	—
電源	(ACアダプター)	(ニッケル水素電池)	—	(リチウム電池)
	入力: AC100V ±10V、 50/60Hz 出力: DC6V、500mA	DC2.4V、 600mAh	入力: AC100V ±10V、 50/60Hz	CR123A: 1個 (使用時間: 約2年間) <sup>※2</sup>
ダイヤル形式	押しボタン式パルスダイヤル／押しボタ ン式トーンダイヤル	—	—	—
選択信号種別	DP信号(10PPS/20PPS)／PB信号 (DTMF)	—	—	—
防水機能	—	—	—	IPX4 <sup>※3</sup> 相当
使用環境	温度 5℃～35℃ 相対湿度 30%～85%RH			

※1 待受時とは、充電完了後、子機を充電器に置かずに、一度も通話しない状態のことです。通話したり、着信の着信音が鳴ったりすると待受時の使用可能時間は短くなります。

※2 使用環境25℃の場合。緊急呼出ボタンの使用状況によって使用時間は変わります。

※3 IPX4とは、散水ノズルを用いた散水装置を用い、散水口あたり0.07リットル/分の水量で、あらゆる角度からの散水を行い、最低5分間の散水でも機器の機能を有することを意味します。

# 登録／設定早見表

## 機能項目一覧表（親機）

【メニュー】を押したあと、【A】【V】で登録・設定の項目を選ぶことができます。  
また、【メニュー】を押したあと、【0】～【9】を押して登録・設定の項目を選ぶこともできます。

機能名	機能の説明	参照ページ	
日時・回線設定			
【1】【1】	日付・時刻	日付と時刻を設定できます。	24
【1】【2】	回線種別選択	電話回線の種別を自動または手動で設定できます。	19
電話帳設定			
【2】【1】	電話帳登録	相手先を電話帳に登録することができます。	44
【2】【2】	ワンタッチ登録	親機のワンタッチダイヤルを登録／変更／確認／消去することができます。	42
【2】【3】	電話帳読み上げ	電話帳選択時に相手の名前を読み上げできます。	47
着信音選択			
【3】【1】	親機着信音	親機の着信音の種類を変更できます。	53
【3】【2】	登録者鳴分け	登録した番号からの着信音を鳴り分けすることができます。	68
【3】【3】	未登録者着信	登録した番号からの電話のみ着信音を鳴らす設定ができます。	68
【3】【4】	着信音声		
【3】【4】【1】	使用しない	着信時に音声を読み上げないようにできます。	65
【3】【4】【2】	声かけコール	着信時に登録した相手の方の名前や発信地域を読み上げたり声かけをしたりできます。	65
【3】【4】【3】	誰からどこから	着信時に登録した相手の方の名前や発信地域を読み上げられます。	65
【3】【4】【4】	誰からコール	着信時に登録した相手の方の名前を読み上げられます。	65
【3】【4】【5】	どこからコール	着信時に相手の方の発信地域を読み上げられます。	65
【3】【5】	特定地域発声オフ	どこからコールが発声されない地域を設定できます。	65
留守番電話設定			
【4】【1】	用件録音全消去	録音されている留守録音をすべて消去します。	50
【4】【2】	留守応答回数	留守設定にしたときに留守応答になる回数やトールセーバーの設定をします。	48
【4】【3】	応答メッセージ	応答メッセージを選択できます。	49
【4】【4】	自作メッセージ	自作応答メッセージを録音／確認／消去できます。	49
【4】【5】	暗証番号	外線リモートに必要な暗証番号を登録します。	51
あんしん機能			
【5】【1】	通話録音全消去	録音している通話録音をすべて消去します。	51
【5】【2】	あんしん設定		
【5】【2】【1】【1】	自動応答	着信時に自動で聞いてから応答をする／しないを設定します。	38
【5】【2】【1】【2】	自動応答回数	自動で聞いてから応答するまでの着信音の回数を設定します。	38
【5】【2】【1】【3】	応答メッセージ	自動応答後に流すメッセージを選択できます。	38
【5】【2】【2】	自動通話録音	通話時に自動で通話録音する方法を設定します。	39
【5】【2】【3】	一括解除	あんしん設定の機能を一括で解除できます。	29

機能名		機能の説明	参照ページ
[5] [3]	着信お断り設定		
[5] [3] [1]	お断り番号	お断り番号の登録/確認/消去ができます。	67
[5] [3] [2]	非通知	非通知のお断り設定ができます。	67
[5] [3] [3]	0120/0800	フリーダイヤルなどの0120/0800から始まる電話番号のお断り設定ができます。	67
[5] [3] [4]	表示圏外	表示圏外のお断り設定ができます。	67
[5] [4]	あんしん番号	あんしん番号の登録/確認/消去ができます。	66
[5] [5]	通話後設定		
[5] [5] [1]	通話後番号登録	通話後に相手の方の番号を「あんしん番号」「お断り番号」に登録する画面を表示する/しないを設定します。	66
[5] [5] [2]	通話後声かけ	通話後に迷惑電話の注意メッセージを発声する/しないを設定します。	65
[5] [6]	あんしん相談	あんしん相談ボタンの電話番号を登録/修正/消去/確認ができます。	34 42
[5] [7]	あんしんLED	あんしんLEDの設定ができます。	64
見守り設定			
[6] [1]	モーニングコール設定		54
[6] [1] [1]	通知設定	モーニングコールの設定/解除や動作時刻の設定ができます。	54
[6] [1] [2]	通知先番号	モーニングコールに応答しなかったときの通知先番号を登録/変更/確認/消去できます	54
[6] [2]	緊急ボタン設定		
[6] [2] [1]~ [6] [2] [3]	通知先番号 1~3	緊急呼出ボタンが押されたときの通知先番号を3件まで登録/変更/確認/消去できます。	59
[6] [3]	センサー設定	外付けのセンサー機器等を利用するときに使用します。 ※ 現在ご利用可能な機器は市販されていません (2017年4月現在)。	-
[6] [4]	反応履歴	緊急呼出ボタンの反応履歴を確認できます。	62
[6] [5]	接続状況確認	緊急呼出ボタンの接続状況を確認できます。	62
その他設定			
[7] [1]	ダイヤルライト	ダイヤルライトの設定ができます。	56
[7] [2]	キータッチ音	ボタンを押したときに鳴る、「ピッ」という音の有無を設定できます。	56
[7] [3]	液晶濃度調整	ディスプレイの濃淡を調整できます。	56
[7] [4]	ナンバー・ディスプレイ		
[7] [4] [1]	ナンバー・ディスプレイ	ナンバー・ディスプレイの設定ができます。	63
[7] [4] [2]	キャッチホンディスプレイ	キャッチホン・ディスプレイの設定ができます。	58
[7] [5]	キャッチホン切替時間	キャッチホンの切替時間を設定できます。	58
[7] [6]	音量調整		
[7] [6] [1]	送話音量	外線通話の送話音量を調整できます。	56
[7] [6] [2]	回線音量	外線通話の送受話音量を調整できます。	56
[7] [7]	回線チェック	電話回線が正しく接続・設定されているかチェックする機能の設定ができます。	56

機能名		機能の説明	参照 ページ
[7] [8]	親機初期化		
[7] [8] [1]	登録番号以外	あんしん番号、ワンタッチダイヤル、電話帳、あんしん相談ボタン、通知先番号とお断り番号以外の設定や登録した内容が消去され、お買いあげ時の状態に戻ります。	84
[7] [8] [2]	全ての登録	あんしん番号、ワンタッチダイヤル、電話帳、あんしん相談ボタン、通知先番号とお断り番号のデータも含め、設定や登録した内容がすべて消去され、お買いあげ時の状態に戻ります。	84
[7] [9]	デモ起動	商品紹介用のデモの表示条件を設定できます。	17
各種全消去			
[8] [1]	用件録音	録音されている留守録音をすべて消去します。	56
[8] [2]	通話録音	録音されている通話録音をすべて消去します。	56
[8] [3]	再ダイヤル	再ダイヤルをすべて消去します。	56
[8] [4]	着信記録	着信記録をすべて消去します。	56
[8] [5]	お断り番号	お断り番号をすべて消去します。	56
[8] [6]	あんしん番号	あんしん番号をすべて消去します。	56
[8] [7]	電話帳	電話帳をすべて消去します。	56
[8] [8]	ワンタッチダイヤル	ワンタッチダイヤルをすべて消去します。	56



## 機能項目一覧表（子機）

【メニュー】を押したあと、【A】【V】で登録・設定の項目を選ぶことができます。

機能名		機能の説明	参照ページ
留守番電話	用件再生	親機に保存されている留守録音を連続再生できます。	50
	留守設定切替	留守番電話を設定できます。	48
	用件全消去	親機に保存されている留守録音内容をすべて消去できます。	50
電話帳設定	電話帳登録	親機に電話帳データを登録できます。	45
	ワンタッチ登録	子機のワンタッチダイヤルを登録／変更／確認／消去することができます。	43
	電話帳全消去	親機に保存されている電話帳をすべて消去できます。	46
着信音量		着信音の大きさを変更できます。	30
着信音選択	子機着信音	着信音の種類を変更できます。	53
	登録者鳴分け	あんしん番号、電話帳、ワンタッチダイヤル、あんしん相談ボタン、通知先番号に登録している方からの着信音を鳴り分けする設定ができます。	68
その他設定	日付・時刻	日付・時刻を設定できます。	24
	ダイヤルライト	着信時や使用時にダイヤルボタンを点灯させるかどうかの設定ができます。	57
	あんしんLED	あんしんLEDを点滅させるかどうかの設定ができます。	64
	キータッチ音	ボタン操作音の設定ができます。	57
	液晶濃度調整	ディスプレイの濃淡を調整できます。	57
	クイック通話	着信時に、子機を充電器から取るだけで通話が始まるクイック通話の設定ができます。	57
	子機初期化	設定や登録した内容がすべて消去され、はじめの状態に戻ります。	84
各種全消去	再ダイヤル	再ダイヤルをすべて消去できます。	57
	ワンタッチダイヤル	ワンタッチ登録をすべて消去できます。	57

## 音声メッセージ一覧表

本機から流れる音声メッセージは以下の通りです。

※声かけコール (☎ 65ページ)、誰からコール/どこからコール (☎ 64ページ)、通話後声かけ (☎ 65ページ)、聞いてボタン (☎ 53ページ) の音声メッセージは除きます。

種類	メッセージ内容	説明
名前確認 (☎ 26、38ページ)	① ただ今、振り込み詐欺対策モードになっています。 (この通話を録音します。※1) 呼び出しますので、恐れ入りますが、あなたのお名前をおっしゃってください。	着信時に、相手の方に名前を確認するメッセージです。 ※ 1：自動通話録音を使用する設定のときに流れます (☎ 39ページ)。
	② ただ今、迷惑電話対策モードになっています。 (この通話を録音します。※1) 呼び出しますので、恐れ入りますが、あなたのお名前をおっしゃってください。	
	③ ただ今、お名前確認モードになっています。 (この通話を録音します。※1) 呼び出しますので、恐れ入りますが、あなたのお名前をおっしゃってください。	
	④ 呼び出しましたが、ただいま近くにおりません。恐れ入りますが、のちほどおかけ直してください。	
あんしん相談 (☎ 42ページ)	⑤ 電話をかけますので、落ち着いてお待ちください。	あらかじめ番号を登録している場合、あんしん相談ボタンを押すと流れるメッセージです。登録した番号に電話をかけます。
留守応答メッセージ (☎ 49ページ)	⑥ ただ今、留守にしております。ピーッと鳴りましたらお名前とご用件をお話してください。	留守番電話の応答メッセージ 1 です。
	⑦ ただ今、電話に出ることができません。ピーッと鳴りましたらお名前とご用件をお話してください。	留守番電話の応答メッセージ 2 です。
	⑧ ただ今、留守にしております。恐れ入りますが、のちほどおかけ直してください。(3回)	留守録音ができないときに流れるメッセージです。 留守録音を消去してください (☎ 50ページ)。
お断り	⑨ この電話は、お受けすることができません。	通話をお断りするとき (☎ 26、37、67ページ) に流れるメッセージです。3回繰り返したあと、自動的に電話が切れます。
	⑩ 恐れ入りますが、電話番号の前に186を付けてダイヤルするなど、番号を通知しておかけ直してください。	非通知の電話の着信をお断りする (☎ 67ページ) ときに流れるメッセージです。
モーニングコール (☎ 55ページ)	⑪ こちらは、電話機です。見守りモーニングコールに回答がありません。すぐに確認してください。 [*]のあとに[#]を押すと、メッセージが止まります。	モーニングコールに回答しなかったときに発信される通知先番号で電話を受けたときに流れるメッセージです。

種類	メッセージ内容	説明
緊急呼出ボタン (☎ 61 ページ)	⑫ 緊急呼出ボタン"○"※が押されました。すぐに確認してください。	緊急呼出ボタンが押され、親機または子機の呼び出しに出たときに流れるメッセージです。
	⑬ こちらは、電話機です。緊急呼出ボタン"○"※が押されました。すぐに確認してください。 [*]のあとに[#]を押すと、メッセージが止まります。	緊急呼出ボタンが押されたときに発信される通知先番号で電話を受けたときに流れるメッセージです。

※ "○"は緊急呼出ボタンの登録番号です。

# 区点コード一覧表

4桁の区点コードを利用して漢字やひらがな、カタカナ、記号、英数字などを入力できます。

区点 1~3桁目	区点4桁目 0 1 2 3 4 5 6 7 8 9	区点 1~3桁目	区点4桁目 0 1 2 3 4 5 6 7 8 9	区点 1~3桁目	区点4桁目 0 1 2 3 4 5 6 7 8 9
010		081		211	紀微規記書起輝輝飢騎
011	!@#%&'()*+,-./:;<=>?`{ }~	082	↑↓←→	212	兎亀偽儀妓宣戲技擬欺
012	△▽◇	083	↑↓←→	213	猜疑抵義鏡鏡議議擣菊鞠
013	▽△◇			214	吉吃喫結結話話話粘粘黍黍
014	<>~			215	客脚磨逆丘久仇休及吸
015	<>~	160	亜啞哇阿哀愛挨始達	216	宮弓急弩朽求汲泣灸球
016	+ - ± × ÷ = ≠ < > √	161	葵茜穉遜握渥旭着芦鏐	217	究窮筈級糾糾給旧牛去厓
017	≠ ≠ ≠ ≠ ≠ ≠ ≠ ≠ ≠ ≠	162	梓匠髀扱宛蛆蝻綯綾	218	目拒拋掌渠渠虛許距鋸漁
018	\$%&'()*+,-./:;<=>?`{ }~	163	鮎或栗裕安庵按暗案闇	219	禦魚亨享京
019	★◆●◎◇	164	駁杏	220	供俠僑兇競共凶協匡
020	◆●◎◇			221	卿叫喬境峽強強佐恐恭
021	→ ← ↑ ↓	164	以伊依俵倭因夷委	222	扶救橋況狂狃矯胸齊興
022	→ ← ↑ ↓	165	威尉惟意慰異椅為畏異	223	喬鄉鏡響響驚仰凝灸院
023	↪ ↩ ↲ ↳	166	移維綉綉青委衣調遣道違	224	業局曲極玉桐杆僅均均
024	△▽◇	167	井亥域育郁礎一杏溢逸	225	巾錦斤欣歛琴琴禽筋緊
025	△▽◇	168	稻茨字籟允印咽員因姻	226	芹菌科襟謹近金吟銀
026	△▽◇	169	引飲淫胤胤		
027	△▽◇	170	院陰隱韻吋	226	
028	△▽◇			227	俱句区狗狄苦軀駁駁
029	△▽◇	170	右宇烏羽	228	駒具愚虞喰空偶駕週隅
030	0 1 2 3	171	迂雨卯鶻窺丑確白鳩鷓	229	串柳刺扇扇
031	0 1 2 3	172	唄蔚蔚鱧姥厥浦瓜闊嗜	230	搦窟脊視書雀熊隈彘
032	4 5 6 7 8 9	173	云運雲	231	栗綵森嶽熟君薰訓群軍
033	ABCDEF			232	郡
034	H I J K L M N O P Q	173	在餽餽嘗嬰影映		
035	R S T U V W X Y Z	174	曳朶永泳洩瑛盈穎穎英	232	卦袂袂係傾刑兄啓生
036	abcde	175	衛詠銳液疫益歡悅調越	233	珪型梨形容惡慶甚懇揭
037	fghijklmno	176	携攬慶厭圃園環奪宴延怨	234	携敬景桂深畦積系絳繼
038	pqrstuvwxy	177	掩援治演炎焰煙燕猿緣	235	繫野塞荊密計詣醫輕頸
039	z	178	馳苑園遠鉛鴛鴦	236	鶻去卸驗劇擊擲險際
040	あ い う え お	178		237	傑欠決潔久結血訣月件
041	か き く け こ	179	於汚甥	238	俟僂健拳券券剌區囹堅隄
042	さ し す せ そ	179	凹央奧往応	239	建惠懸拳捲
043	た ち っ っ っ	180	押旺橫敵歐王翁襍驚	240	核樞牽大歎研碩綱泉
044	と だ に ん ね の は ば	181	隨黃岡冲狄億屋憶臚補	241	肩兒謙賢軒遵鍵險踈駝
045	ひ び ぶ ぶ ぶ べ べ	182	牡乙俺卸恩温穩音	242	齧元原皴幻弦滅源玄現
046	ぼ ぼ ま み む め ち や ゆ			243	絃玄音診脈
047	ゆ よ り ら り れ ろ わ わ	182	下化		
048	ゐ を ん	183	仮何伽伽佳加可嘉夏嫁	243	乎個古呼固
049		184	家寡科暇果架歌河火珂	244	姑孤己庫孤戶故柱湖孤
050	アイウエオ	185	榻禾稼箇花苛茄荷華菓	245	榻榻胡詭強徒跨跨鉛履
051	カキクケコ	186	蝦課嘩貨迺過露蚊俄蛾	246	顧鼓五互伍午呉吾娛後
052	ゴザシジスズセソ	187	我牙画臥芽螞齧雅鐵縞	247	御悟稽橋橋暮語誤讓饒
053	ソタダチテツツツ	188	介会解回塊壞迴快怪侮	248	乞鯉文伎侯倅倅光公功
054	トドナニヌノハハバ	189	恢懷戒拐改	249	効勾厚口向
055	ヒビフフフヘベベホ	190	魁脣械海仄界皆絵芥	250	后喉坑垢好孔孝宏工
056	ポボマムムモモヤウ	191	蟹開陪貝凱劾外咳害崖	251	巧巷幸瓜庚康弘恒慌抗
057	ユヨヨリリルレロワ	192	慨概涯碑蓋街該鎚骸湮	252	拘控攻昂兇兇抗校梗構
058	エエランヴカケ	193	馨蛙垣柁鉤鉤喲各廓	253	江洪沽港溝甲甲硬糖糠
059		194	拈攪格核糝獲確獲覺角	254	紅絞綉網耕考舌胼腔齧
060	ΑΒΓΔΕΖΗΘΙ	195	赫較郭閭隔茅岳岳樂頤	255	航荒行衡誦貢膺鄧醉釅
061	ΚΛΜΝΟΠΡΣΤ	196	礦掛笠樞樞樞鐵漏制喝	256	礦銅網隆隆香高鴻剛劫
062	ΥΦΧΨΩ	197	恰括括濁滑葛梅轄白鏗	257	号合壕壕濠豪豪轟透克
063	α β γ δ ε ζ η	198	叶杞樞袍株兜囉漏釜鏗	258	告國毅錫錫錫錫錫腰
064	θ ι κ λ μ ν ξ ο π ρ	199	囓鴨柏茅蒼	259	忽忽骨拍込
065	σ τ υ φ χ ψ ω	200	粥刈刈瓦乾侃冠寒刊	260	此頃今困坤墾婚恨懇
070	ΑΒΓΔΕΕΖΖ	202	勸勸春喚堪姦完官寬干	261	昏昆根棍混混紺紺長瑰
071	ΙΙΙΚΛΜΝΟΠΡΣ	203	幹患感憤慨換改相框框		
072	ΤΥΦΧΨΩ	204	款款汗漢澗澗灌環日監	261	些
073	ΒΞΥΓ	205	竿管箠緩在翰肝騰莞鏡	262	佐又峻峻左差查沙瑛砂
074		206	諫貫還鑑聞閑閑階韓館	263	詐鎖娑坐座挫徑徑僅再最
075	б в г д е ж з и й	207	館丸含岸廠玩階眼岩韻	264	哉塞塞幸彩才採裁歲清
076	к л м н о п р с т у			265	災采厘弊弊祭齋齋細菜裁
077	ф х ц ч щ з ь ы ь	207	廣雁頑頤	266	載際劑在材罪財牙坂阪
078	ю я	207		267	堺堺有朕崎崎崎崎焉作削
079		208	基奇嬌奇岐奇幾忌揮机	268	昨揮肴朕崎崎崎崎焉作削
080		209	旗既期棋棄	269	鮭色匙鼎刷
		210	機綿穀氣汽畿綾季稀	270	察抄混擦札殺陸雜羣

区点 1~3折目	区点4折目 0 1 2 3 4 5 6 7 8 9	区点 1~3折目	区点4折目 0 1 2 3 4 5 6 7 8 9	区点 1~3折目	区点4折目 0 1 2 3 4 5 6 7 8 9
271	鑄別鑄鐵血曆叁參山	333	曾楚狙疏疎礎粗粗粗	390	如尿淫奸好忍惡
272	鑄撒散棧燦瓊序算纂	334	組蘇訴阻遊鼠借創及		--ぬ--
273	讚黃酸酸斬斬戮	335	倉喪丈爽爽末屠臣愆	390	濡襴
273	--し--	336	搜掃插搖操早齏樹糧	391	赤寧葱猫熱年念捺捺
274	使刺司史嗣四仕始姿	337	漕燥争瘦粗容糧絲綜	392	粘乃晒之楚靈惱濃
275	子屍市師志思指支攸	338	草莊葬香藻裝走走送	393	腦農農親蓋
276	施盲杖死死氏獅私私	340	霜懸像增增		--は--
277	紙紫肢肢至視詞詩試	341	臙臙贈造促側則即息	393	巴把播播
278	詔實賜離離函函事以	342	捉束測定速俗厲賊族	394	波派芭破婆婆馬馬
279	字寺慈持時		卒袖其術存孫奪損村	395	拜排敗林盆牌背節
280	次滋治兩靈博磁示而	343	他多太汰詠唾唾愛情	396	倍培煨煨梅煤煤須寶
281	耳自時碎夕鹿式鐵鷗	344	舵舵梢舵馱駝駝體堆	397	陪陪媿判剉軟白刺
282	軸穴零七叱執失嫉至	345	岱帶待怠怠感載蒼泰	399	煨煨奠駁
283	濕漆疾疾妻妻葆葆柴	346	腿苔袋貸退遠隊眾	400	函箱約鑄鑄鑄鑄鑄
284	紙蕊蕊念弓射射斜	347	宅大第第醒醒鷹騰	401	烟烟八鉢染發染發
285	社紗車謝車連蛇宛	348	台托圻圻沢塚塚託	402	拔拔閱團團團團團
286	尺灼灼酌酌窠錫苟	349	諾茸風峭只	403	半反叛帆擬板板沉
287	臙主取守手朱殊玷殊	350	叩即達連寤脫寤巽	404	犯罪阱繫股版版範
288	腫趣酒首痛受呪呪櫻	351	棚合裡裡樽誰誰丹	405	頒頒魄曉昏昏昏
289	緩宙因取周	352	担探巨欺歎濕灰短		--ひ--
290	宗就州修愁拾州秀	353	綻統胎蛋銀錠團壇	405	匪
291	終續習吳舟鬼秦襲	354	暖禮段男	406	卑卑妃庇彼悲扉批
292	輯遇酋酬集醜什充		--ち--	407	比泌疲皮碎砒絳龍肥
293	從成柔汁波敷敷還	354	智池痴稚置致	408	詐費避非飛錐
294	夙宿淑絳縮蕭塾熟	355	畜竹筠逐逐株塞茶	409	枇毘毘骨
295	述峻峻峯勝勝燬燬	356	中仲宙忠抽血注中	410	臙必畢匹匹配
296	旬楯殉淨準潤盾純	357	註討誘駐樽豬猪芋	411	肘窮必畢準這槍妮
297	醇順順初所暑隔渥	358	了兆洵囉	412	百譯依能標水漂
298	署書署諸語助叙女	359	帖帳序弔張彭微	413	評酌扁掃粉砂晶
299	怨藹除傷傷	360	暢朝潮樑町眺	414	登鐘品形羽洪源
300	勝匠升召哨唱唱	361	調課跳超鈹長頂	415	敏瓶
301	妻媼宵將少尚庄	362	直沈沈珍寶	415	--ふ--
302	松杵榨樵沼洩沙	363		416	付付埤夫婦富富
303	照症省確確祿祿	363	棗津棗	417	腐怖拭敷奔豐浮父
304	服症省確確祿祿	364	槍追鏡痛通塚	418	虞夫譜負賦社
305	群衆振新霽森發	365	漬拓辻葛籠鑄	419	武舞扇無部封
306	許象賞鑿鑑鐘鐘	366	媿瓜爪吊鈞	420	仗伏覆幅
307	丈丞乘亓剗城		--て--	421	福履覆覆
308	情擾擾杖狀	366	剗貞呈提定帝	422	物鈔分物噴
309	藤錠囉囉	367	悌挺挺提梯丁	422	粉糞紛勞文
310	舩植植觸觸織	368	艇訂篩篩通	423	幣平弊瓶並
311	蝕辱尻伸信	369	邸鄭訂鼎	424	僻壁鏗碧別
312	心憤振新霽森發	370	的箇適箇濁	425	片篇編刁
313	疹真神素紳	371	鉄典填天展	426	靴
314	身辛進針震人	372	軫頓点	426	--ほ--
315	尋甚甚腎訊	373	堵塗妬屠徒	427	種藜藜慕戴
315	--す--	374	賭途都	428	俵包采奉奉
316	須詐凶厨	375	怒倒兇	429	抱捧放方
317	炊睡粹翠翠	376	石島嶼	431	蜂窩訪豐
318	瑞龍崇	377	盜洩湯	432	亡傍
319	瑞龍崇	378	答筒	433	望
320	澄澄寸	379	鏡頭	434	牧阻
320	--せ--	380	憶憶	436	本
321	勢	381	獨獨	436	--ま--
322	栖	382	獨獨	437	昧
323	西	383	獨獨	438	鱗
324	龜	384	獨獨	439	爾
325	籠	385	獨獨	440	浸
326	駭	386	獨獨	440	--み--
327	辨	387	獨獨	441	蜜
328	扇	388	獨獨	441	--む--
329	腐	388	獨獨	441	務
330	織	389	獨獨		
331	選				
332	全				
332	嗶				



区点 1~3折目	区点4折目 0 1 2 3 4 5 6 7 8 9	区点 1~3折目	区点4折目 0 1 2 3 4 5 6 7 8 9	区点 1~3折目	区点4折目 0 1 2 3 4 5 6 7 8 9
633	瀟瀟瀟瀟瀟瀟瀟瀟瀟瀟	703	葵殖蠶齋翹翠羽翬翬翬	773	駸駸雍軋軋軋軋軋軋軋
634	瀟瀟瀟瀟瀟瀟瀟瀟瀟瀟	704	駸駸駸駸駸駸駸駸駸駸	774	軋軋軋軋軋軋軋軋軋軋
635	瀟瀟瀟瀟瀟瀟瀟瀟瀟瀟	705	把把把把把把把把把把	775	軋軋軋軋軋軋軋軋軋軋
636	瀟瀟瀟瀟瀟瀟瀟瀟瀟瀟	706	聚聚聚聚聚聚聚聚聚聚	776	軋軋軋軋軋軋軋軋軋軋
637	瀟瀟瀟瀟瀟瀟瀟瀟瀟瀟	707	丰丰丰丰丰丰丰丰丰丰	777	軋軋軋軋軋軋軋軋軋軋
638	瀟瀟瀟瀟瀟瀟瀟瀟瀟瀟	708	胛胛胛胛胛胛胛胛胛胛	778	軋軋軋軋軋軋軋軋軋軋
639	瀟瀟瀟瀟瀟瀟瀟瀟瀟瀟	709	脛脛脛脛脛脛脛脛脛脛	779	軋軋軋軋軋軋軋軋軋軋
640	瀟瀟瀟瀟瀟瀟瀟瀟瀟瀟	710	脛脛脛脛脛脛脛脛脛脛	780	軋軋軋軋軋軋軋軋軋軋
641	爲文姐并牀牀牀牀牀牀	711	腦腦腦腦腦腦腦腦腦腦	781	軋軋軋軋軋軋軋軋軋軋
642	狃狃狃狃狃狃狃狃狃狃	712	脛脛脛脛脛脛脛脛脛脛	782	軋軋軋軋軋軋軋軋軋軋
643	狃狃狃狃狃狃狃狃狃狃	713	脛脛脛脛脛脛脛脛脛脛	783	軋軋軋軋軋軋軋軋軋軋
644	狃狃狃狃狃狃狃狃狃狃	714	鬨鬨鬨鬨鬨鬨鬨鬨鬨鬨	784	軋軋軋軋軋軋軋軋軋軋
645	狃狃狃狃狃狃狃狃狃狃	715	舍舍舍舍舍舍舍舍舍舍	785	軋軋軋軋軋軋軋軋軋軋
646	瓊瓊瓊瓊瓊瓊瓊瓊瓊瓊	716	脛脛脛脛脛脛脛脛脛脛	786	軋軋軋軋軋軋軋軋軋軋
647	瓊瓊瓊瓊瓊瓊瓊瓊瓊瓊	717	艷艷又刁芒芒莠莠芬芬	787	軋軋軋軋軋軋軋軋軋軋
648	瓊瓊瓊瓊瓊瓊瓊瓊瓊瓊	718	莠莠莠莠莠莠莠莠莠莠	788	軋軋軋軋軋軋軋軋軋軋
649	瓊瓊瓊瓊瓊瓊瓊瓊瓊瓊	719	莠莠莠莠莠莠莠莠莠莠	789	軋軋軋軋軋軋軋軋軋軋
650	瓊瓊瓊瓊瓊瓊瓊瓊瓊瓊	720	茵茵茗茗茗茗茗茗茗茗	790	軋軋軋軋軋軋軋軋軋軋
651	瓷瓷瓷瓷瓷瓷瓷瓷瓷瓷	721	伏伏亡茗茗廷廷我善我利	791	軋軋軋軋軋軋軋軋軋軋
652	瓷瓷瓷瓷瓷瓷瓷瓷瓷瓷	722	莫莫沙助壯奈兎豕豕豕	792	軋軋軋軋軋軋軋軋軋軋
653	歐歐歐歐歐歐歐歐歐歐	723	良良電官重龜菽菽菽菽	793	軋軋軋軋軋軋軋軋軋軋
654	歐歐歐歐歐歐歐歐歐歐	724	帶帶液液非萍液液液液	794	軋軋軋軋軋軋軋軋軋軋
655	疙疙疽疽疽疽疽疽疽疽	725	林林段科芎芎冠冠草葫	795	軋軋軋軋軋軋軋軋軋軋
656	疙疙疽疽疽疽疽疽疽疽	726	蒂蒂葩葩葆葆施施葆蓋兼	796	軋軋軋軋軋軋軋軋軋軋
657	瘋瘋癩癩癩癩癩癩癩癩	727	蒿蒿座座莠莠莠莠莠莠	797	軋軋軋軋軋軋軋軋軋軋
658	瘋瘋癩癩癩癩癩癩癩癩	728	莠莠莠莠莠莠莠莠莠莠	798	軋軋軋軋軋軋軋軋軋軋
659	癩癩癩癩癩癩癩癩癩癩	729	鬱鬱蕪蕪蕪蕪蕪蕪蕪蕪	799	軋軋軋軋軋軋軋軋軋軋
660	癩癩癩癩癩癩癩癩癩癩	730	鬱鬱蕪蕪蕪蕪蕪蕪蕪蕪	800	軋軋軋軋軋軋軋軋軋軋
661	皖皖皙皙皙皙皙皙皙皙	731	薨薨蕭蕭薛薛數數薛預薨薨	801	軋軋軋軋軋軋軋軋軋軋
662	盪盪盪盪盪盪盪盪盪盪	732	藉藉藏藏藏藏藏藏藏藏	802	軋軋軋軋軋軋軋軋軋軋
663	盪盪盪盪盪盪盪盪盪盪	733	藉藉藉藉藉藉藉藉藉藉	803	軋軋軋軋軋軋軋軋軋軋
664	昨昨昨昨昨昨昨昨昨昨	734	牯牯牯牯牯牯牯牯牯牯	804	軋軋軋軋軋軋軋軋軋軋
665	昨昨昨昨昨昨昨昨昨昨	735	蚶蚶蚌蚌蚌蚌蚌蚌蚌蚌	805	軋軋軋軋軋軋軋軋軋軋
666	習習習習習習習習習習	736	蛔蛔蛭蛭蛭蛭蛭蛭蛭蛭	806	軋軋軋軋軋軋軋軋軋軋
667	訶訶訶訶訶訶訶訶訶訶	737	蜀蜀蠶蠶蠶蠶蠶蠶蠶蠶	807	軋軋軋軋軋軋軋軋軋軋
668	礧礧礧礧礧礧礧礧礧礧	738	蝻蝻蝻蝻蝻蝻蝻蝻蝻蝻	808	軋軋軋軋軋軋軋軋軋軋
669	礧礧礧礧礧礧礧礧礧礧	739	蝻蝻蝻蝻蝻蝻蝻蝻蝻蝻	809	軋軋軋軋軋軋軋軋軋軋
670	礧礧礧礧礧礧礧礧礧礧	740	蠋蠋蠋蠋蠋蠋蠋蠋蠋蠋	810	軋軋軋軋軋軋軋軋軋軋
671	礧礧礧礧礧礧礧礧礧礧	741	蠋蠋蠋蠋蠋蠋蠋蠋蠋蠋	811	軋軋軋軋軋軋軋軋軋軋
672	礧礧礧礧礧礧礧礧礧礧	742	蟻蟻蟻蟻蟻蟻蟻蟻蟻蟻	812	軋軋軋軋軋軋軋軋軋軋
673	牒牒牒牒牒牒牒牒牒牒	743	蟻蟻蟻蟻蟻蟻蟻蟻蟻蟻	813	軋軋軋軋軋軋軋軋軋軋
674	菓菓菓菓菓菓菓菓菓菓	744	岫岫岫岫岫岫岫岫岫岫	814	軋軋軋軋軋軋軋軋軋軋
675	苦苦菓菓菓菓菓菓菓菓	745	衤衤衤衤衤衤衤衤衤衤	815	軋軋軋軋軋軋軋軋軋軋
676	縞縞縞縞縞縞縞縞縞縞	746	衤衤衤衤衤衤衤衤衤衤	816	軋軋軋軋軋軋軋軋軋軋
677	縞縞縞縞縞縞縞縞縞縞	747	裝裝袷袷袷袷袷袷袷	817	軋軋軋軋軋軋軋軋軋軋
678	縞縞縞縞縞縞縞縞縞縞	748	袷袷袷袷袷袷袷袷袷	818	軋軋軋軋軋軋軋軋軋軋
679	筭筭筭筭筭筭筭筭筭筭	749	襖襖襖襖襖襖襖襖襖襖	819	軋軋軋軋軋軋軋軋軋軋
680	筭筭筭筭筭筭筭筭筭筭	750	襖襖襖襖襖襖襖襖襖襖	820	軋軋軋軋軋軋軋軋軋軋
681	筭筭筭筭筭筭筭筭筭筭	751	覈覈覈覈覈覈覈覈覈覈	821	軋軋軋軋軋軋軋軋軋軋
682	筭筭筭筭筭筭筭筭筭筭	752	覈覈覈覈覈覈覈覈覈覈	822	軋軋軋軋軋軋軋軋軋軋
683	箴箴箴箴箴箴箴箴箴箴	753	訃訃訃訃訃訃訃訃訃訃	823	軋軋軋軋軋軋軋軋軋軋
684	箴箴箴箴箴箴箴箴箴箴	754	訃訃訃訃訃訃訃訃訃訃	824	軋軋軋軋軋軋軋軋軋軋
685	箴箴箴箴箴箴箴箴箴箴	755	訃訃訃訃訃訃訃訃訃訃	825	軋軋軋軋軋軋軋軋軋軋
686	籜籜籜籜籜籜籜籜籜籜	756	詠詠詠詠詠詠詠詠詠詠	826	軋軋軋軋軋軋軋軋軋軋
687	籜籜籜籜籜籜籜籜籜籜	757	詠詠詠詠詠詠詠詠詠詠	827	軋軋軋軋軋軋軋軋軋軋
688	檣檣檣檣檣檣檣檣檣	758	證證證證證證證證證證	828	軋軋軋軋軋軋軋軋軋軋
689	檣檣檣檣檣檣檣檣檣	759	證證證證證證證證證證	829	軋軋軋軋軋軋軋軋軋軋
690	紉紉紉紉紉紉紉紉紉紉	760	諺諺諺諺諺諺諺諺諺諺	830	軋軋軋軋軋軋軋軋軋軋
691	紉紉紉紉紉紉紉紉紉紉	761	讓讓讓讓讓讓讓讓讓讓	831	軋軋軋軋軋軋軋軋軋軋
692	紉紉紉紉紉紉紉紉紉紉	762	豐豐豕豕豕豕豕豕豕豕豕	832	軋軋軋軋軋軋軋軋軋軋
693	經經經經經經經經經經	763	貳貳貳貳貳貳貳貳貳	833	軋軋軋軋軋軋軋軋軋軋
694	緘緘緘緘緘緘緘緘緘緘	764	貳貳貳貳貳貳貳貳貳	834	軋軋軋軋軋軋軋軋軋軋
695	緘緘緘緘緘緘緘緘緘緘	765	貳貳貳貳貳貳貳貳貳	835	軋軋軋軋軋軋軋軋軋軋
696	緘緘緘緘緘緘緘緘緘緘	766	貳貳貳貳貳貳貳貳貳	836	軋軋軋軋軋軋軋軋軋軋
697	緘緘緘緘緘緘緘緘緘緘	767	趾趾趾趾趾趾趾趾趾趾	837	軋軋軋軋軋軋軋軋軋軋
698	緘緘緘緘緘緘緘緘緘緘	768	趾趾趾趾趾趾趾趾趾趾	838	軋軋軋軋軋軋軋軋軋軋
699	緘緘緘緘緘緘緘緘緘緘	769	趾趾趾趾趾趾趾趾趾趾	839	軋軋軋軋軋軋軋軋軋軋
700	緘緘緘緘緘緘緘緘緘緘	770	蹠蹠蹠蹠蹠蹠蹠蹠蹠蹠	840	軋軋軋軋軋軋軋軋軋軋
701	鞮鞮鞮鞮鞮鞮鞮鞮鞮鞮	771	蹠蹠蹠蹠蹠蹠蹠蹠蹠蹠		
702	鞮鞮鞮鞮鞮鞮鞮鞮鞮鞮	772	蹠蹠蹠蹠蹠蹠蹠蹠蹠蹠		

区点一—一覽表

区点一—一覽表

# ご使用にあたって

## 本機の取り扱いについて

### ■ 親機と子機／緊急呼出ボタンの間に障害物のある場所で使わない

親機と子機／緊急呼出ボタンの間に障害物（金属製のドア、鉄筋コンクリート、鉄骨、モルタル壁、金属線入りのガラス、断熱材など）があったり、親機／子機／緊急呼出ボタンを別の階や別棟に設置したときは、電波を通しにくくなるため、電波の届く距離が短くなることがあります。

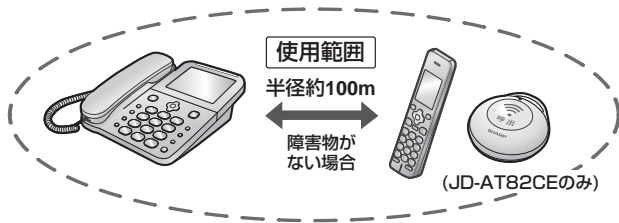

### ■ 本機を設置するときは

電波干渉によって、雑音が入るなどの悪影響が出たり、その他無線機器に障害を与えたりすることがあります。電波干渉を防ぐために、他の無線機器からは、親機・子機・緊急呼出ボタンとも約3m以上離してください。

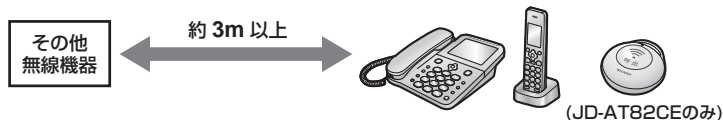

### ■ 本機の電波について

本機は、1.9GHz帯を使用する時分割多元接続方式広帯域デジタルコードレス電話です。

1.9 - D

- ・ 広帯域通話機能は搭載していません。

#### 本機の使用周波数に関わるご注意

本機の使用周波数帯では、PHSの無線局のほか、異なる種類のデジタルコードレス電話の無線局などが運用されています。

- ・ 万一、本機から他の無線局に対して有害な電波干渉が発生した場合には、使用を停止し、お客様ご相談窓口（☎ 101ページ）にご連絡ください。
- ・ その他、何かお困りのことが起きたときは、お客様ご相談窓口（☎ 101ページ）にご連絡ください。

### ■ 子機の設置台数について

デジタルコードレス電話機などの1.9GHz帯を使用する親機と子機を複数設置する場合、設置場所によっては電話をかけたり受けたりできなくなることがあります。子機の合計が8台を超えないようにしてください。



### ■ 電波雑音にご注意ください

テレビ・ラジオなどの電気機器の近くに本機を設置すると、雑音や受信障害の原因になったり、特定チャンネルでテレビ画面が乱れることがあります。また、CATV機器の誤動作の原因になることがあります。これらの機器からは3m以上離すか、親機を別の電源コンセントに接続して操作してみてください。

#### ※CSデジタル放送をご利用の方へ



CSデジタル放送をご利用の環境で、DECT 1.9GHz方式に対応した機器を使用していると、放送を視聴する際にノイズや雑音が入ることがあります。その場合は以下のように対応してください。

- ・ CSデジタル放送受信機器から本機を離して設置する。
- ・ シールド性の高いCS・BS対応の分波器、分配器、混合器、接続ケーブルを使用する。

### ■ “傍受”にご注意ください

本機は、子機での通話にデジタル信号を利用した傍受されにくい商品ですが、電波を使用している関係上、第三者が故意に傍受するケースも考えられます。

機密を要する重要な通話には、親機のご利用をおすすめします。

### ■ 子機に雑音が入ったり、声が途切れたり、通話が切れることがあります

- ・ 親機と子機の位置を調整してください。
  - ・ 子機のアンテナ表示が2本以上になっているかご確認ください（ 21ページ）。
    - ・ アンテナが正しく表示されていても、お使いの環境によっては、通話中に雑音が入ったり、通話が切れることがあります。
    - ・ 電波が混雑すると、通話中にアンテナの本数が一時的に減ることがあります。
  - ・ 携帯電話の充電器・ACアダプター、他の機器の電源コードなどからできるだけ離してください。また、本機とは別の電源コンセントに接続してください。
  - ・ 親機と充電器を50cm以上離してください。
  - ・ 子機はしっかりと充電してください。充電量が不足すると、通話中に雑音が入ることがあります。
  - ・ 通話中は子機のアンテナ部（ 15ページ）を手で覆わないでください。
  - ・ 以下の場合は、子機に雑音が入ったり、声が途切れたりすることがあります。
    - ・ 磁気や蛍光灯などの電気雑音の影響を受けたとき。
    - ・ 動きながら通話したり、自動車やバイクが近くを通ったとき。
    - ・ 周囲に工場などがあるとき。
    - ・ 周囲に1.9GHz帯を使用する電話機、ファクスが複数設置されているとき。
    - ・ 周囲にPHSやPHSの無線局があるとき。
    - ・ 特定の補聴器をお使いのとき。
- ※補聴器本体にも雑音が入ることがあります。
- ・ 通話中、自動的に通話レベルの調整を行うことがあります。調整には30秒～1分ほどかかり、その間の通話は音量が不安定になったり雑音が入ったりしますが、故障ではありません。

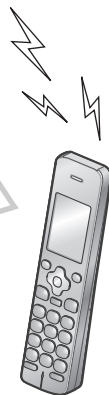

■ **子機はいつも充電部に戻しておく**

充電のしすぎによって、故障することはありません。使用しないときは、子機を充電器に戻してください。

■ **子機の取り扱いについて**

親機や子機の近くで1.9GHzデジタルコードレス電話機などが使われているときは、正しく動作しないことがあります。

■ **使用中に温かくなることがあります**

親機の背面や側面、充電中の子機が少し温かくなることがありますが、故障ではありません。

■ **マニキュア用の除光液などが付いた手で本機に触らない**

塗装がはがれたり、表面が変色、変形、変質したりする原因になります。

## ご使用にあたってのお願い

本品のご使用にあたって、NTTのレンタル電話機が不要となる場合は、NTTへご連絡ください。ご連絡いただいた日をもって、「**機器使用料**」は**不要**となります。詳しくは、**局番なしの116番（無料）**へお問い合わせください。

## 商標について

- 本製品に実装されている音声合成ソフトは、(株)アクエストの音声合成ライブラリAques Talkを使用しており、その著作権は同社に帰属します。
- その他、本書に記載されている会社名・商品名は、各社の商標または登録商標です。

この製品を使用できるのは、日本国内のみです。規格などが異なるため海外では使用できません。

This telephone is designed for use in Japan only and cannot be used in any other country.

## 本機を廃棄するときは

- ・ お住まいの自治体の廃棄区分に従って廃棄してください。お客様の個人情報流出による被害を防ぐために親機と子機の「登録初期化」の操作を行って、本機に記録されたデータを消去することをおすすめします。(☞ 84ページ)
- **JD-AT82CEの場合**
  - ・ 緊急呼出ボタンの電池を廃棄するときは、ショートを防ぐため、電池のプラス"+"とマイナス"-."にセロハンテープを貼るなどして絶縁してください。

# 保証とアフターサービス（よくお読みください）

## 保証書（☎ 111ページ） **持込修理**

- 保証期間…お買いあげの日から1年間です。  
ただし、持込修理の対象商品をメーカーへ直接送付した場合の送料や出張修理を依頼された場合の出張料などは、保証期間内、保証期間外にかかわらずお客様のご負担となります。

## 不明な点や修理に関するご相談は

- 修理サービスや使いかた、お手入れなどのご相談は、お客様ご相談窓口へご相談ください。

ご購入店	
電話番号	— —
お買いあげ日	年 月 日

- お買いあげの際にご記入いただくことをおすすめします。

## 修理を依頼されるときは **持込修理**

- 「こまったとき」（☎ 71～80ページ）をご確認ください。  
それでも異常があるときは、使用をやめて、必ずACアダプター・充電電池を抜いてから、弊社お客様ご相談窓口にご連絡ください。
- 修理の際は、不具合箇所を特定するため、親機・子機のほか付属品（☎ 9ページ）一式でご依頼ください。
- 故障や修理の際に、お客様が登録した電話帳などのデータが変化・消失する場合がありますので、大事なデータは、控えをとっておくことをおすすめします。  
データが変化・消失した場合の損害につきまして、当社は一切の責任を負いかねますので、あらかじめご了承ください。

### 保証期間中

- 保証期間中（お買いあげ日から1年間）の修理に際しましては、保証書をご提示ください。保証書の規定にしたがって修理または同等製品と交換させていただきます。  
修理をご依頼の際は、保証書の規定をよくお読みください。規定に沿わない場合は有償修理となる場合があります。

### 保証期間が過ぎているときは

- ご要望により有料修理または同等製品と有料交換させていただきます。

### 修理料金のしくみ

- 修理料金は、技術料・部品代・出張料金（出張修理の場合）などで構成されています。

技術料	故障した製品を正常に修復するための料金です。
部品代	修理に使用した部品代金です。
出張料	製品のある場所へ技術者を派遣する場合の料金です。
見積料	修理診断に要する料金です。 製品の修理をご依頼いただいた後で修理をキャンセルされた場合に発生します。

	<b>長年ご使用の電話機の点検を!</b>
愛情点検	このような症状はありませんか? ・ ACアダプターや電源コードが異常に熱い ・ コゲくさい臭いがする ・ ACアダプターに深いキズや変形がある ・ その他の異常や故障がある

<b>ご使用中止</b>
故障や事故防止のため、ACアダプターをコンセントから抜き、使用を止めてください。

## お客様ご相談窓口のご案内

修理・使いかた・お手入れ・お買い物などのご相談・ご依頼、および万一、製品による事故が発生した場合は、お買いあげの販売店、またはお客様相談室（☎ 101ページ）にお問い合わせください。

電話番号をお確かめのうえ、お間違いのないようにおかけください。

お電話では、次の内容をお知らせください。

・「品名(デジタルコードレス電話機)」、「形名(JD-AT82CL/JD-AT82CW/JD-AT82CE)」

・必要に応じて、本機の使用環境をお尋ねします。

(例: お使いの電話回線の回線種別、IP電話やひかり電話などをお使いかどうか、NTTのナンバーディスプレイをご契約されているかどうか)

お問い合わせ内容を確認するため、ご使用の製品をお手元においておかけください。

ファクス送信される場合は、製品の品名、形名やお問い合わせ内容のご記入をお願いいたします。

※弊社では、確実なお客様対応のため、フリーダイヤル・ナビダイヤルサービスをご利用のお客様に「発信者番号通知」をお願いしています。発信者番号を非通知に設定されている場合は、番号の最初に「186」をつけておかけください。

### ご相談いただく前に・・・

① よくあるご質問の対処方法を下記に記載しています。

○ **着信音がすぐ切れて、「ただ今、振り込め詐欺対策～」というメッセージが流れる**  
振り込め詐欺対策機能が動作しています。

相手のお名前を確認してから電話に出てください。お名前を聞いたあとに受話器を取ると、相手の方とお話できます。

**設定を解除するには：**

親機の【メニュー】【5】【2】【1】【1】【1】と順に押すとメッセージが流れなくなります。(詳しくは、38ページをご覧ください)。

○ **電話がかかけられない**

71ページの対応方法を確認してください。

○ **子機で通話中に雑音が入ったり、声が途切れる**

97ページをご覧くださいの上、設置場所などお使いの環境をお確かめください。

② 本機が正しく動かないなどお困りのときは、71～80ページの「こまったとき」をご覧ください。

③ 電話機サポートページの「Q&A情報」や「故障診断ナビ」をご活用ください。

電話機サポートステーション

<http://www.sharp.co.jp/support/tel/index.html>



## いつでも便利なWebサービス【シャープオンラインサポート】

ご質問やお困りごとは、気軽にアクセス、しっかりアシスト!

シャープ お問い合わせ

検索

<http://www.sharp.co.jp/support/>

スマートフォンや  
携帯電話はこちらから



### ■QRコードについて

スマートフォンやタブレット端末のバーコードリーダーで読み取ってください。QRコードが読み取れない場合、パソコンで確認される場合は、アドレスを直接入力してください。  
当サイトおよび動画の視聴は無料ですが、通信料金はお客様のご負担になります。QRコードは株式会社デンソーウェブの登録商標です。



## 使用方法・修理のご相談など【お客様相談室】

おかけ間違いのないようにご注意ください。

**受付時間** (年末年始を除く) ●月曜～土曜: **9:00～18:00** ●日曜・祝日: **9:00～17:00**

固定電話、PHSからは、フリーダイヤル

 **0120 - 663 - 700**

携帯電話からは、ナビダイヤル

 **0570 - 550 - 194**

■フリーダイヤル・ナビダイヤルがご利用いただけない場合は…

電話	FAX
<b>06 - 6792 - 1583</b>	<b>06 - 6792 - 5993</b>
〒581-8585	大阪府八尾市北亀井町3-1-72

- ・お電話は番号をよくお確かめのうえ、お間違いのないようにおかけください。
- ・所在地、電話番号、受付時間などについては、変更になることがあります。(2017年4月現在)

### 【ご相談窓口におけるお客様の個人情報のお取り扱いについて】

シャープ株式会社および関係会社は、お客様の個人情報をご相談対応や修理対応などに利用させていただいております。個人情報は適切に管理し、修理業務等を委託する場合や正当な理由がある場合を除き、第三者に開示・提供いたしません。

個人情報の開示・訂正、利用訂正等の請求その他お問い合わせは、シャープ株式会社個人情報ご相談窓口にご連絡ください。

電話番号: [06-6792-8004(受付時間: 平日、9:00～12:00、13:00～17:00)]

個人情報の取扱いの詳細については、<http://www.sharp.co.jp/privacy/index-j.html>をご参照ください。

また、お客様ご相談窓口へお問い合わせいただいた場合、お客様のご相談内容を正確に把握し、適切に対応するため、当社では通話内容を録音させていただいております。



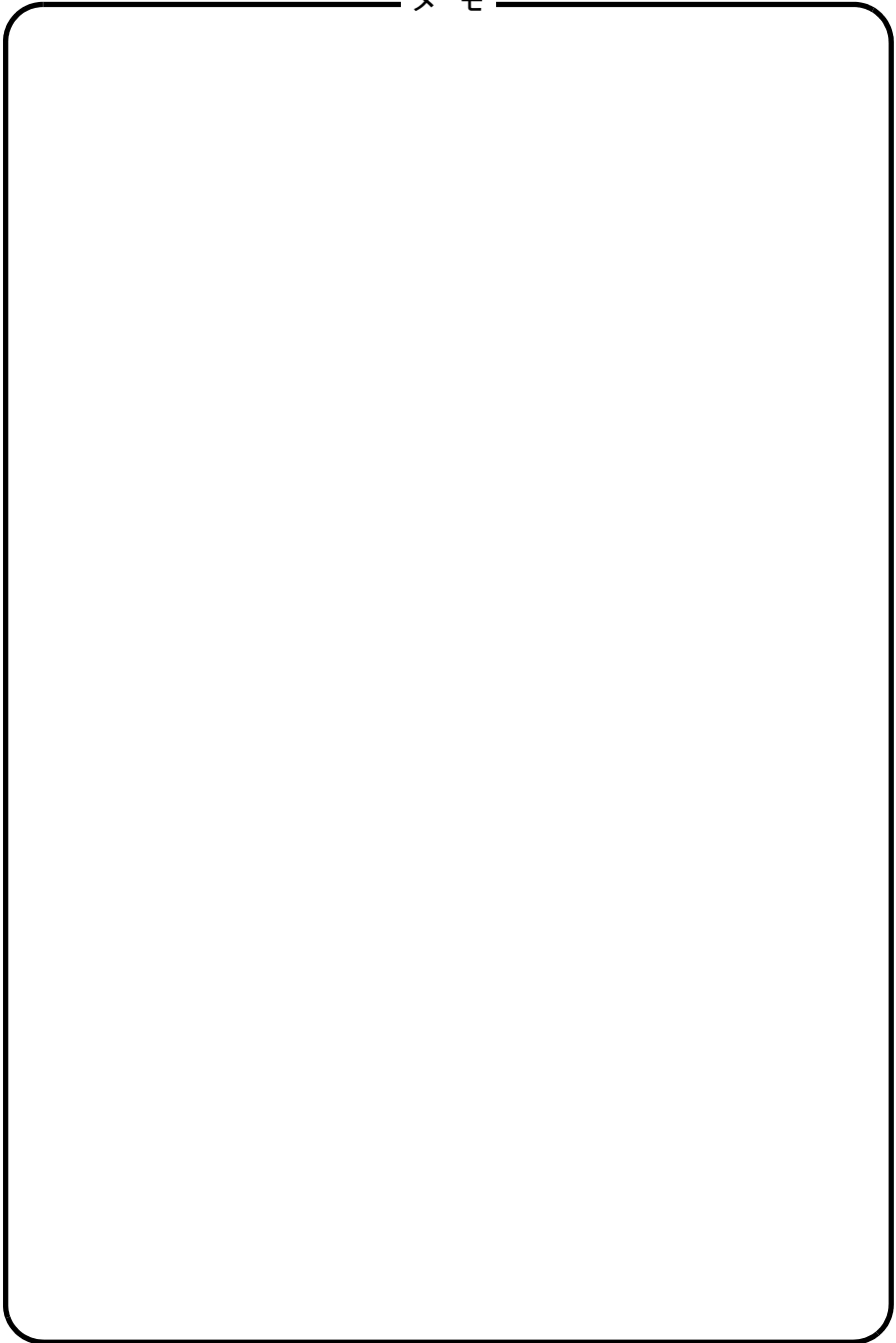





# リモート操作手順カード

外出先から録音メッセージを聞きたいとき(リモート操作 51ページ)は、下記の手順カードを切り取ってお持ちになってお使いください。

## 〈リモート操作をするには〉

1. 電話をかける
2. 応答メッセージが聞こえたら→ **Ⓜ** を押す。
3. 応答メッセージが止まったら→  
○○○○ (暗証番号) を押す。
4. 新しい用件が再生されます。  
新しい用件がないときは、再生されません。

## リモート操作手順カード

### 〈暗証番号記入欄〉



- リモート操作には暗証番号を使います。
- リモート操作は、プッシュホンまたはトーン信号の出せる電話機から行います。  
(ダイヤル回線でトーン信号の出せる電話機の場合は、電話をかけてからトーン信号に切り替えます。)
- 詳しい操作方法は、取扱説明書をご覧ください。

**SHARP**

## 〈リモート操作をするには〉

1. 電話をかける
2. 応答メッセージが聞こえたら→ **Ⓜ** を押す。
3. 応答メッセージが止まったら→  
○○○○ (暗証番号) を押す。
4. 新しい用件が再生されます。  
新しい用件がないときは、再生されません。

## リモート操作手順カード

### 〈暗証番号記入欄〉



- リモート操作には暗証番号を使います。
- リモート操作は、プッシュホンまたはトーン信号の出せる電話機から行います。  
(ダイヤル回線でトーン信号の出せる電話機の場合は、電話をかけてからトーン信号に切り替えます。)
- 詳しい操作方法は、取扱説明書をご覧ください。

**SHARP**

## 〈リモート操作をするには〉

1. 電話をかける
2. 応答メッセージが聞こえたら→ **Ⓜ** を押す。
3. 応答メッセージが止まったら→  
○○○○ (暗証番号) を押す。
4. 新しい用件が再生されます。  
新しい用件がないときは、再生されません。

## リモート操作手順カード

### 〈暗証番号記入欄〉



- リモート操作には暗証番号を使います。
- リモート操作は、プッシュホンまたはトーン信号の出せる電話機から行います。  
(ダイヤル回線でトーン信号の出せる電話機の場合は、電話をかけてからトーン信号に切り替えます。)
- 詳しい操作方法は、取扱説明書をご覧ください。

**SHARP**



再生中	再生中の用件を聞き直す	⑦
	1件前の用件を聞き直す	①
	次の用件を聞く	③
	再生を途中で止める	②
	再生中の用件を1件消去	⑨
	再生速度を遅くする/速くする (押すごとに切り替え)	④

停止中	留守録音を聞く	①
	通話録音を聞く	③
	再生済み留守録音をすべて消去	⑩
	留守を解除/設定する	⑧
	モーニングコールを解除/設定する	⑥

再生中	再生中の用件を聞き直す	⑦
	1件前の用件を聞き直す	①
	次の用件を聞く	③
	再生を途中で止める	②
	再生中の用件を1件消去	⑨
	再生速度を遅くする/速くする (押すごとに切り替え)	④

停止中	留守録音を聞く	①
	通話録音を聞く	③
	再生済み留守録音をすべて消去	⑩
	留守を解除/設定する	⑧
	モーニングコールを解除/設定する	⑥

再生中	再生中の用件を聞き直す	⑦
	1件前の用件を聞き直す	①
	次の用件を聞く	③
	再生を途中で止める	②
	再生中の用件を1件消去	⑨
	再生速度を遅くする/速くする (押すごとに切り替え)	④

停止中	留守録音を聞く	①
	通話録音を聞く	③
	再生済み留守録音をすべて消去	⑩
	留守を解除/設定する	⑧
	モーニングコールを解除/設定する	⑥

# こんな電話は詐欺です!

## 息子、孫からの電話

- 会社の携帯電話でかけている／携帯の番号が変わった
- 会社の小切手や通帳などが入ったカバンを忘れた
- 今日中にお金が必要
- 自分はお金を受け取りにいけないので代理のもの(部下)を行かせる

## 役所などの公的機関、銀行からの電話

- 医療費や保険料、税金の払い戻しがあるのでATMへ行って

## 警察、銀行からの電話

- 現金やキャッシュカードを取りに行く
- 口座番号や暗証番号を教える



チェックシート作成協力:警視庁犯罪抑止対策本部(2016年11月改訂)

**あやしい電話は、すぐに家族や警察に相談を!**

**電話終了後、「あんしん相談」ボタンを押す**

登録した電話番号にかかります。



### ■ まずは「あんしん相談」ボタンに登録を (取扱説明書 34ページ)

あやしい電話や迷惑電話を受けた際に、すぐに相談できるよう、ご家族・ご友人の電話番号、または警察の相談窓口を登録しておくことをおすすめします。

また、登録した電話番号の相手の方や電話番号をチェックシートに記載しておくとう便利です。



# よくあるお問い合わせ

○電話がかげられない	71
○着信音がすぐに切れて、「ただ今、振り込み詐欺対策～」というメッセージが流れる	38
○子機が使えない／「通話圏外」と表示される	73
○子機で通話中に雑音が入る／声が途切れる	97
○子機を充電しても電池がすぐになくなる	73
○留守ボタンの点滅を止めたい	31、74
○着信記録が確認できない	74
○受けた電話を携帯電話に転送したい	76

## さくいん

### 英文

ADSL / ISDN	23
IP 電話	23
LCD (液晶)	
濃度調整	56、57
PBX (構内交換機)	36
0120/0800	
お断り	67
184 (非通知)	47
186 (通知)	47
3者通話	41

### あ行

アフターサービス	99
暗証番号	51
あんしん LED	26、64
あんしん相談ボタン	
確認 / 修正	42
消去	42
電話をかける	42
登録	34
あんしん番号	28、66
確認	66
消去	66
登録	28、66
アンテナ表示 (子機)	21
エラー音	78
応答メッセージ	49
お客様相談窓口	100
お断り	28、67
お断り番号	28、67
確認	67
消去	67
登録	28、67
お断り表示	13
お手入れ	83
お名前確認	
メッセージ	38、90
音声メッセージ	90

音量大ボタン	30
音量を変える	
受話音量	30
スピーカー音量	30
着信音量	30

### か行

外出先から録音を聞く (外線リモート)	51
解除	
振り込み詐欺対策	29
留守番電話	31、48
回線音量	56
回線種別	19
回線チエック	56
各種全消去	56、57
かんたん通話後 番号設定	28、66
キータッチ音 ボタン操作音	
キーロック	57
機能項目一覧表	86、89
キャッチホン	58
キャッチホン ディスプレイ	58
緊急呼出ボタン	
登録	59
解除	60
接続状況の確認	62
緊急呼出ボタン を押すと	61
クイック通話 (子機)	57
区点コード	92
声かけコール	65
子機登録	58
子機の使用範囲	96

### さ行

再起動	80
再生	50、51
再ダイヤル	36

時刻	24
聞いているから応答	26、38
自動通話録音	
再生	51
設定	39
メモリーについて	39
自分の声で応答 メッセージを作る	49
修正	
通知先 番号	54、60
電話帳	46
ワンタッチダイヤル	43
充電	
子機	20
充電電池の残量	21
充電中の表示	21
充電部	15
充電電池の交換	80
受話音量	30
仕様	85
消去	
あんしん相談 ボタン	42
あんしん番号	66
お断り番号	67
各種データの 全消去	56、57
再ダイヤル	36、37
着信記録	69
通知先 番号	54、60
通話録音	51
電話帳	45
留守録音	31、50
ワンタッチダイヤル	43
使用範囲 (子機)	96
初期化する	84
スピーカー音量	30
スピーカーホン 通話	36、38

全消去(各種) …	56、57
増設(子機) …	58
送話音量 …	56

## た 行

ダイヤル回線 …	19
ダイヤルライト …	56、57
誰からコール …	64
着信お断り(拒否) …	67
着信音	
回数 …	48
種類 …	53
登録番号 …	68
着信音量 …	30
着信記録	
(着信履歴) …	69
あんしん番号に	
登録 …	66
お断り番号に登録 …	67
電話帳に登録 …	69、70
着信鳴り分け …	68
通知先番号 …	54、60
通話音質	
(子機) …	30
通話後声かけ …	65
通話録音 …	39
停電 …	77
デモモード …	17
転送	
電話をとりつぐ …	41
電池の交換 …	81
点滅	
あんしん	
LED …	26、64
留守/録音ボタン …	50
電話回線 …	19
電話帳	
修正 …	45
消去 …	45
電話帳で電話を	
かける …	46
登録 …	44
名前の頭文字から	
検索する …	47
電話を受ける …	37
名前を確認してから	
受ける …	26、38
電話をかける	
親機でダイヤルして	
かける …	36
かけ直す(再ダイヤル)	
…	36、37
子機でダイヤルして	
かける …	36
着信記録から	
かける …	69、70
電話帳で	
かける …	46、47
ワンタッチダイヤル	
でかける …	44

## 登録

あんしん相談	
ボタン …	34
あんしん番号 …	28、66
お断り番号 …	28、67
子機登録 …	58
通知先番号 …	54、60
電話帳 …	44
登録初期化 …	84
日付・時刻 …	24
ワンタッチダイヤル	42
登録解除(子機) …	59
登録初期化 …	84
登録/設定	
早見表 …	86、89
ツールセーバー …	52
トーン信号発信 …	36
どこからコール …	64
とりつぎ …	41

## な 行

内線通話 …	40
名前を確認してから	
電話を受ける …	26、38
鳴り分け …	68
ナンバー	
ディスプレイ …	63

## は 行

光回線(ひかり電話) …	23
非通知お断り …	67
日付・時刻の設定 …	24
表示圏外お断り …	67
付属品 …	9
プッシュ回線 …	19
プッシュホンサービス …	36
振り込め詐欺対策	
一括で解除する …	29
個別に解除する …	29
別売品 …	83
変更	
音量・音質 …	30
着信音 …	53
日付・時刻 …	24
留守応答の	
着信音の回数 …	48
留守応答	
メッセージ …	49
ポーズ時間 …	36
ボタン操作音 …	56、57
保留 …	37

## ま 行

マイク …	15、36、38
未登録者着信 …	68
メッセージでお断り …	37
文字入力 …	32

モーニングコール	
(見守りモーニングコール) …	54

## ら 行

リセット …	80
留守番電話 …	31、48
応答メッセージを	
選ぶ …	49
応答メッセージを	
録音する …	49
外出先から録音を	
聞く …	51
設定/解除 …	31、48
留守応答の	
着信音の回数 …	48
録音の再生 …	50
録音の消去 …	31、50
留守/録音ボタン	
点滅 …	31、50
連続通話時間	
(子機) …	21
録音件数 …	39、48
録音時間 …	39、48

## わ 行

ワンタッチダイヤル	
…	42、43

**こんなときは、取扱説明書で再度ご確認ください。**

- ・ お買いあげ後の接続や設定のしかた (☎ 16ページ)
- ・ 電話がかけられないときは (回線種別の設定 ☎ 19ページ)
- ・ 子機に雑音が入ったり、声がとぎれたり、通話が切れるときは (☎ 97ページ)
- ・ ナンバー・ディスプレイサービス、キャッチホン・ディスプレイサービスに関するお問い合わせ、お申し込み先

NTT窓口 TEL：局番なしの 116 (通話料金無料)

**ビジュアルガイド**

操作方法を動画で案内します。

左記QRコードをスマートフォンやタブレット端末の  
バーコードリーダーで読み取ってください。  
QRコードが読み取れない場合、パソコンで確認される場合は、  
アドレスを直接入力してください。

<http://www.sharp.co.jp/support/tel/visualguide.html>

※当サイト及び動画の視聴は無料ですが、通信料金はお客様のご負担となります。

**取扱説明書をご確認いただいても解決しないときは、101ページをご覧ください、お客様相談室へご連絡ください。また電話機サポートページ (☎ 100ページ) やビジュアルガイド (☎ 上記) もご活用ください。**

# シャープ株式会社

本 社 〒590-8522 大阪府堺市堺区匠町1番地

IoT通信事業本部 〒639-1186 奈良県大和郡山市美濃庄町492番地  
ネットワークソリューション事業部



Printed in China  
JD-AT82CL/JD-AT82CW/JD-AT82CE 17F ② TINSJ4792SCKA