

SHARP®

電話機 / ファクシミリ用 増設子機

シー・ジェイ ケイエス
形名 **CJ-KS7**

取扱説明書

保証書付

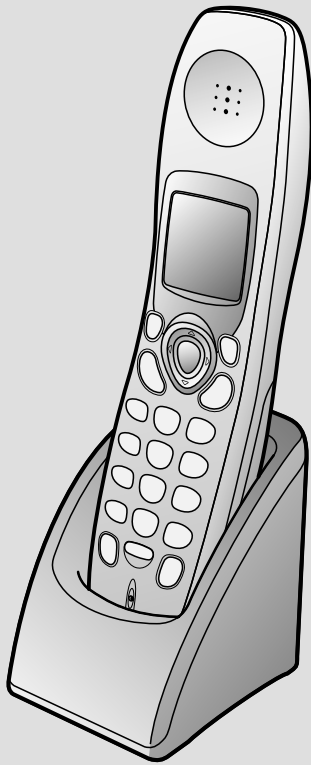

お買いあげいただき、まことにありがとうございました。
この取扱説明書をよくお読みのうえ、正しくお使い
ください。

ご使用前に、「安全に正しくお使いいただくため
に」を必ずお読みください。

この取扱説明書は、いつでも見ることが出来る所に
必ず保存してください。

はじめに

準備

子機の準備

電話

基本

音の調整

電話帳

活用

ホームテレホン

留守番電話

便利な機能

ナンバー・ディスプレイ

各種サービス

キャッチホン

キャッチホン・ディスプレイ

メロディコピー

Lメール

J-web /
でんわdeメール

インターネットダイヤル

こんなときは

その他

ご参考に

この製品は、増設専用の子機で
す。単体では使用できません。
増設する親機に、この取扱説
明書で説明していない機能
がある場合は、この増設子機
ではその機能は使えません。

技術基準適合品

もくじ

準備

はじめに

準備

準備

基本

基本

活用

活用

はじめに	はじめに	安全に正しくお使いいただくために	5
		本体と付属品を確かめる	9
		各部のなまえとはたらき	10
子機の準備	子機の準備をしましょう	12	
	子機の使用範囲を確かめましょう	15	
	お使いになる前に、知っておいていただきたいこと	16	
	時刻を合わせるには	17	
電話	電話をかけるには	18	
	電話を受けるには	19	
	オンフックダイヤルで、電話をかけるには / 受けるには	20	
	手ばなれ通話で、電話をかけるには / 受けるには	21	
	電話をかけ直すには	22	
	通話中にお待たせするには (保留)	24	
	ファクスを送るには / 受けるには (ファクシミリ / マルチメディアホンに増設した場合)	25	
音の調整	呼出音・受話音・スピーカーの音量を変えるには	26	
	呼出音 (音色) を変えるには	27	
電話帳	電話帳に登録するには	28	
	電話帳を使うには	36	
	子機の電話帳から親機の電話帳に転送する	38	
	親機の電話帳から子機の電話帳に転送する	39	
ホームテレホン	子機と親機の間でお話しするには (内線通話)	40	
	子機と子機の間でお話しするには (子機間内線通話) (子機間内線通話対応の親機に増設した場合)	41	
	子機から子機へメッセージを伝えるには (子機間ひと声通知) (子機間内線通話に対応していない親機に増設した場合) ...	42	
	外の相手の方との通話をとりつぐには [内線通話転送]	43	
	(子機間内線通話に対応していない親機に増設した場合) [ひと声転送]	44	
	(子機間内線通話対応の親機に増設した場合) [子機間内線通話転送]	46	
	(ダイレクト転送対応の親機に増設した場合)	47	
	親機に録音されている用件を再生するには (子機で留守用件を聞くことができる親機に増設した場合)	48	
留守番電話			

活用

便利な機能

使う人の名前を表示させるには 49

子機だけに電話がかかってくるようにするには (優先呼出).... 50

ダイヤル回線でトーン信号を送るには 51

PBX (構内交換機) やホームテレホンの
内線電話機として使うには 52

ドアホン通話をするには (ドアホン対応)
(ドアホン通話ができる親機に増設した場合)..... 53

モーニングコールを使うには 54

いろいろな設定内容を変えるには 56

ナンバー・ディスプレイ

ナンバー・ディスプレイ対応の親機に増設した場合
「ナンバー・ディスプレイ」サービスを
利用するとこんなことができます 58

電話番号などの表示について 59

着信記録を確認するには 60

着信記録を電話帳に登録するには 61

着信記録の内容を消すには 62

着信の種類に合わせて呼出音を変えるには 63

キャッチホン

「キャッチホン」サービスを
利用するには 64

キャッチホン・ディスプレイ

キャッチホン・ディスプレイ対応の親機に増設した場合
「キャッチホン・ディスプレイ」の電話番号表示について 65

「キャッチホン・ディスプレイ」サービスを
利用するには 66

メロディコピー

親機から子機へメロディをコピーすることができる親機に増設した場合
親機から子機へメロディをコピーするには 67

各種サービス

Lメール

子機 E メール対応の親機に増設したときには 69

「Lメール (Lモード)」対応親機 (一部除く) に増設した場合

宛先を電話帳に登録するには 70

送信メールを作成するには 72

定型文を使うには 74

未送信メールを送信するには 77

送信メール一覧のメールを確認するには 78

送信メール一覧のメールを削除するには 79

メールを受信するには 80

受信したメールを確認するには 81

受信したメールに返事をするには (返信) 82

受信したメールを他の宛先に転送するには (転送)..... 83

受信したメールを利用して宛先を登録するには 84

受信メール一覧のメールを削除するには 85

もくじ (続き)

準備

はじめに

各種サービス

J・web / でんわ de メール

「J-web」または「でんわ de メール」対応親機（一部を除く）に増設した場合

宛先を電話帳に登録するには	86
送信メールを作成するには	88
定型文を使うには	90
送信箱の未送信メールを送信するには	93
送信箱のメールを確認するには	94
送信箱のメールを消去するには	95
メールを受信するには	96
受信したメールを確認するには	97
受信したメールに返事をするには（返信）	98
受信したメールを他の宛先に転送するには（転送）	99
受信したメールを利用して宛先を登録するには	100
受信箱のメールを消去するには	101
子機だけメール操作ができるようにするには（子機優先指定）	102

インターネットダイヤル

インターネットダイヤル対応の親機に増設した場合	
インターネットダイヤルを利用するには	103

こんなときは

エラー表示について	104
操作ができなくなったとき	108

その他

ご参考に

壁に掛けて使うとき	109
充電池の交換が必要になったとき	110
お手入れするとき / 仕様	111
機能メニューリスト	112
保証とアフターサービス（よくお読みください）	114

操作手順でのボタンやマークの意味

取扱説明書内では次のように表記しています。

◀・▶・▲・▼ はマルチファンクションキーの4方向（左・右・上・下）を押す操作を示しています。

機能 は機能ボタンを押す操作を示しています。

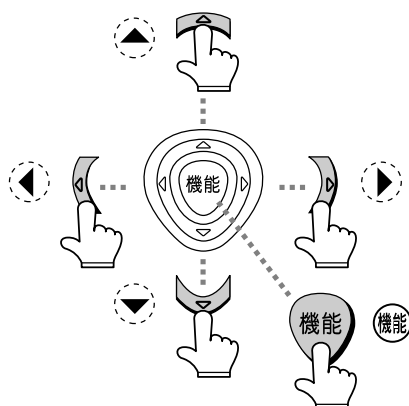

安全に正しくお使いいただくために

ご使用前に

この取扱説明書には、安全にお使いいただくためにいろいろな表示をしています。その表示を無視して誤った取り扱いをすることによって生じる内容を、次のように区分しています。

内容をよく理解してから本文をお読みになり、記載事項をお守りください。

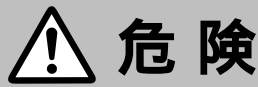

危険

人が死亡または重傷を負うおそれが高い内容を示しています。



警告

人が死亡または重傷を負うおそれがある内容を示しています。



注意

けがをしたり財産に損害を受けるおそれがある内容を示しています。

図記号の意味



記号は

してはいけないことを表しています。



記号は

しなければならないことを表しています。



記号は

気をつける必要があることを表しています。

危険

充電池の取り扱いについて

充電するときや、充電池を使用する場合は、必ず次のことを守ってください。正しく使用しないと、充電池の液が漏れたり、発熱・破裂により、やけどやけがの原因となります。



充電池の端子は、プラス(+)とマイナス(-)の向きを反対にして接続しない。
付属の充電池は、CJ-KS7専用です。それ以外の機器には使用しない。充電池を電源コンセントや自動車のシガレットライターの差し込み口などに直接接続しない。充電池を加熱したり、火の中へは投げ込まない。充電池をハンダ付けしない。



充電するときは、専用の充電器以外は使用しない。充電池を分解・改造しない。端子のプラスとマイナスを針金やピンセットなどの金属類で接続しない。金属製のネックレスやヘアピンなどと一緒を持ち運んだり、保管しない。



充電池ふたを閉めるときは、充電池のコードをはさまない。



充電池の液が目に入ったときは、失明のおそれがありますので、こすらずに、すぐにきれいな水で洗ったあと、直ちに医師の治療を受けてください。

安全に正しくお使いいただくために（続き）

準備

はしめに

警告

指定以外の電圧では使用しない

表示された電源電圧（AC 100V）以外の電圧で使用すると、火災・感電の原因となります。

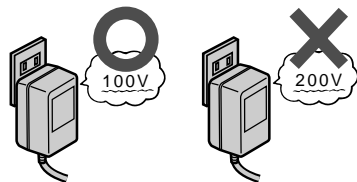

充電機のビニールカバーをはがしたり、キズをつけない。充電機の液が漏れたり、発熱・破裂させる原因となります。



充電機の液が皮膚や衣服に付着したときは、皮膚に障害をおこすおそれがありますので、すぐにきれいな水で洗い流してください。

付属以外の AC アダプターは使用しない



付属以外の AC アダプターを使用すると、火災・事故の原因となります。

AC アダプターの取り扱いについて



コードを傷つけたり、無理に曲げたり、ねじったり、加工したりしない。また、重い物を乗せたり、加熱したり、引っ張ったりしない。コードが破損し、火災・感電の原因となります。



タコ足配線はしない。発熱により、火災の原因となります。

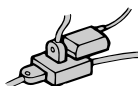

コードが傷ついたときは（芯線の露出、断線など）、販売店に交換をご依頼ください。そのまま使用すると、火災・感電の原因となります。

雷が鳴りだしたら



安全のため、早めに AC アダプターをコンセントから抜いておいてください。雷によっては、火災・感電・故障の原因となります。

充電機の取り扱いについて



充電機を水や海水につけたり、濡らさない。充電機が発熱したり、サビの原因となります。

内部に物や水などを入れない



この子機の開口部から内部に金属類や燃えやすい物などを差し込んだり、落とし込んだりしない。火災・感電の原因となります。特にお子様のいるご家庭では注意してください。



風呂場や雨にあたる所、湿気の多い所では使用しない。火災・感電の原因となります。



万一、内部に水や異物などが入った場合は、AC アダプターをコンセントから抜き、充電機をはずして販売店にご連絡ください。そのまま使用すると、火災・感電の原因となります。

キャビネットは絶対に開けない



この子機のキャビネットは、開けない。感電やけがの原因となります。内部の点検・調整・修理は販売店にご依頼ください。

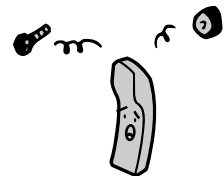

この子機を改造しない。火災・感電の原因となります。（分解や改造は法律により禁止されています。）

警告

水などの入った容器を近くに置かない



この子機の近くに花びん、植木鉢、コップ、化粧品、薬品や水などの入った容器または小さな金属物を置かない。こぼれたり、中に入った場合、火災・感電の原因となります。

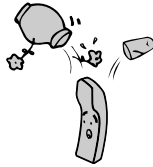

持ち運びのとき



この子機を持ち運ぶときは、落としたり、衝撃を与えない。けがや故障の原因となります。万一、この子機を落としたり、キャビネットを破損した場合は、販売店にご連絡ください。そのまま使用すると、火災・感電の原因となります。

異常が起きたら



万一、異常な音がしたり、煙が出たり、へんな臭いがするなどの異常な状態に気がついたときは、ACアダプターをコンセントから抜き、充電池をはずして販売店に修理をご依頼ください。異常な状態のまま使用すると、火災・感電の原因となります。

使用場所について



病院内などの使用を禁止された場所では、ご使用にならないでください。電子機器や医療機器に影響を与え、事故の原因となる恐れがあります。

注意

ACアダプターの取り扱いについて



ACアダプターを抜くときは、コードを引っばらない。コードが傷つき、火災・感電の原因となることがあります。

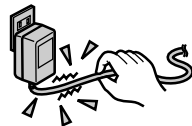

濡れた手でACアダプターを抜き差ししない。感電の原因となることがあります。

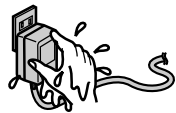

コードを熱器具に近づけない。コードの被覆がとけて、火災・感電の原因となることがあります。

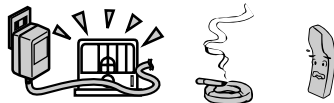

コンセントへの差し込みがゆるくぐらついていたり、プラグやコードが熱いときは使用を中止してください。そのまま使用すると、火災・感電の原因となることがあります。

風通しの悪い場所では使用しない



充電器やACアダプターは風通しのよい状態でご使用ください。布や布団でおおったり、つつんだりしないでください。熱がこもり、キャビネットが変形し、火災の原因となることがあります。

お手入れのときは



安全のため、ACアダプターをコンセントから抜いてください。感電やけがの原因となることがあります。

長期間ご使用にならないとき



安全のため、必ずACアダプターをコンセントから抜き、充電池をはずしてください。

安全に正しくお使いいただくために（続き）

準備

はじめて

注意

充電電池の取り扱いについて

 充電電池および接続端子に強い衝撃を与えたり、投げつけたりしない。充電電池の液が漏れたり、発熱・破裂させる原因となる場合があります。

 充電電池を高温になる場所で使用したり、放置したりしない。充電電池の液が漏れたり、性能や寿命を低下させる原因となる場合があります。

 充電電池を寒い戸外や冷えたままで充電しない。充電電池の液が漏れたり、性能や寿命を低下させる原因となる場合があります。

 充電電池は幼児の手の届かない所に保管してください。また、幼児が機器から取り出さないように注意してください。

 充電方法は、この取扱説明書をよく読んでください。

 充電電池の充電温度範囲は、5 ~ 35 度です。この温度範囲以外で使用すると、充電電池の液が漏れたり、発熱させる原因となる場合があります。

 充電電池を保管するときは、温度の上がない乾燥した場所に保管してください。これ以外の場所に保管すると、充電電池の液が漏れたり、サビの原因となる場合があります。

 充電電池をお子様のご使用の場合には、保護者が取り扱いの内容を教えてください。また、使用中においても、取扱説明書のとおり使用しているかどうかをご確認ください。

 充電電池を使用する場合に、異常と思われたときは、使用しないで、お買いあげの販売店にご連絡ください。

置き場所について

 ぐらついた台の上や傾いた所など、不安定な場所に置かない。落ちたりして、けがや故障の原因となる場合があります。

 調理台や加湿器のそばなど、油煙や湯気が当たるような場所に置かない。火災・事故の原因となる場合があります。

 ホコリの多い所では使わない。放熱が悪くなり、焼損・発火の原因となる場合があります。

 冷気が直接吹きつける所へは置かない。露がつき、漏電・焼損の原因となる場合があります。

 直射日光が長時間当たる場所や暖房器具の近くには置かない。キャビネットが変形・変色したり、火災の原因となる場合があります。

 極端に寒い場所に置かない。故障や事故の原因となる場合があります。

 火気の近くに置かない。故障や事故の原因となる場合があります。



 壁に取り付けるための部材（ネジ）は、必ず同梱（指定）のものを使ってください。ネジが短いなど強度が足りないと落ちたりして、けがや故障の原因となる場合があります。

この製品は厳重な品質管理と検査を経て出荷しておりますが、万一故障または不具合がありましたら、お買いあげの販売店またはもよりのシャープお客様相談窓口までご連絡ください。お客様または第三者がこの製品の使用誤り、使用中に生じた故障、その他の不具合またはこの製品の使用によって受けられた損害については、法令上賠償責任が認められる場合を除き、当社は一切その責任を負いませんので、あらかじめご了承ください。

本体と付属品を確かめる

準備

はじめに

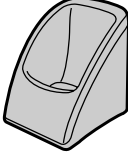
本 体	
 子機 × 1	 充電電池ふた × 1
 充電器 × 1	

付 属 品	
 充電電池 × 1	 壁掛け用ネジ × 2
 ACアダプター × 1 (EP-KS7) 形はイラストと異なることがあります。	

- 取扱説明書 × 1
- 操作早見表 × 1
- 子機増設登録操作説明書 × 1
- ファクス受信手順シール × 1

お知らせ

 は本機が総務省の技術基準に適合していることを表わしています。

各部のなまえとはたらき

[表 面]

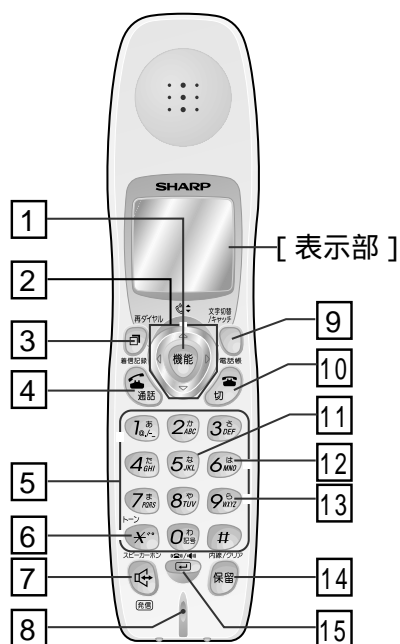

- 1 機能ボタン
設定操作を始めたり、操作を決定するときに押します。
待受画面で機能ボタンを押すと、機能メニューが表示されます。
- 2 マルチファンクションキー
左・右・上・下 (◀・▶・▲・▼) の4方向に押します。
待受画面で◀または▶を押すと、着信記録の確認や電話帳の検索/登録ができます。
通話中に▲または▼を押すと、受話音量を変えることができます。
機能メニュー画面で押すと、上下方向は項目選択、左右方向は画面下に表示された (◀終了、◀戻る、選択▶など) 操作になります。
- 3 再ダイヤルボタン
電話をかけ直すときやポーズ時間を入力するときに押します。
(☞ 22、52 ページ)
- 4 通話ボタン
電話をかけたり受けたりするときに押します。(☞ 18 ページ)
- 5 ダイヤルボタン
電話番号をダイヤルするときや文字入力をするときに押します。

- 6 トーン信号切替 /
◦ (濁点、半濁点) ボタン
ダイヤル回線の場合、プッシュホンサービスを利用するときに押します。
文字入力時は、濁点・半濁点を入力するときに押します。
(☞ 32、51 ページ)
- 7 スピーカーホン / 発信ボタン
子機を耳にあてないで電話をかけたり受けたりするときに押します。
(☞ 20、21 ページ)
スピーカーホンのできない親機に増設した場合は、オンフックダイヤルになります。
- 8 マイク
相手の方とお話するときに使います。
(☞ 21 ページ)
- 9 文字切替 / キャッチボタン
文字入力時に文字の種類を選ぶときやキャッチホンサービスを使うときに押します。(☞ 30、64、66 ページ)
- 10 切ボタン
通話を終わるときに押します。
(☞ 18 ページ)
設定操作を終了するときや中止するときにも押します。
- 11 戻しボタン
用件を再生中に録音内容を聞き直したり、1つ前の録音内容を聞いたりするときに押します。(☞ 48 ページ)
- 12 送りボタン
用件を再生中に次の録音内容を聞くときに押します。(☞ 48 ページ)
- 13 早聞きボタン
用件を再生中に録音内容を早く聞きたいときに押します。(☞ 48 ページ)
- 14 保留 / 内線 / クリアボタン
相手の方を保留メロディでお待たせするときや親機と内線でお話するとき、文字を消去するときに押します。
(☞ 24、34、40 ページ)
- 15 音量 / 改行ボタン
呼出音やスピーカーから聞こえる音量を変えるときやメールの文章を改行するときに押します。
(☞ 26、72、88 ページ)

[表示部]

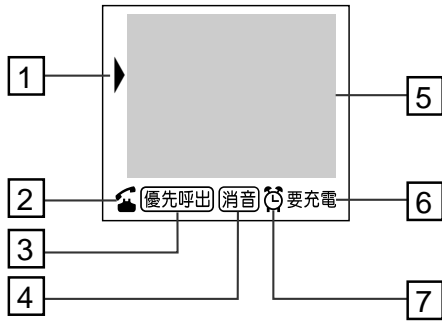

- 1 カーソル
マルチファンクションキーで選択している所を表示。
- 2 オフフック表示
通話中に表示。
- 3 優先呼出
手もとの子機だけに呼出音が鳴るように設定したときに表示。(☎ 50 ページ)
- 4 消音
呼出音を鳴らさないように設定したときに表示。(☎ 26 ページ)
- 5 ディスプレイ
電話番号・現在時刻・電話帳・通話時間・通話料金などを表示。(☎ 18 ページ)
- 6 要充電
充電電池の充電容量がなくなったときに表示。(☎ 14 ページ)
- 7 アラーム表示
モーニングコールの設定をしたときに表示。(☎ 54 ページ)

[背面]

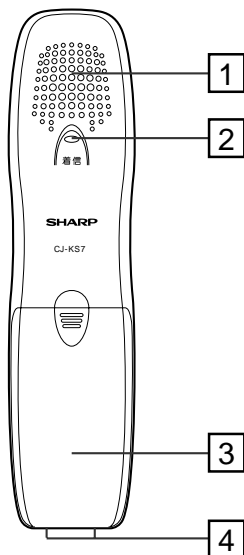

表示のしかた

待受画面
切ボタンを押している状態

子機番号 — 子機2
時刻 — 20:05

通話中画面

電話番号 — 0323456789
通話時間 — 0:25
通話中

機能メニュー画面
機能ボタンを押したときの状態

カーソル — 用件再生
優先呼出
着信音色
◀終了 選択▶

◀終了... 操作が終了します。
選択▶... カーソルで選んだ項目のメニューに入ります。

◀戻る 選択▶

◀戻る... 前の項目に戻ります。

[機能] 決定

[機能] 決定... 機能ボタンを押すと、設定されます。

- 1 スピーカー
オンフックダイヤルや留守録音の再生などがここから聞こえます。
子機が手ばなれ通話(スピーカーホン)のできる親機に増設した場合、相手の声などが聞こえます。
- 2 着信ランプ
電話がかかってきたときに、ランプが点滅します。(☎ 19 ページ)
- 3 充電電池ふた
- 4 充電端子

子機の準備をしましょう

準備

子機の準備

はじめてお使いになるときは、充電機を入れたあと、必ず充電してください。

1 子機に充電機を入れる

- 1 充電機のコネクターをつなぎ、充電機を入れる。

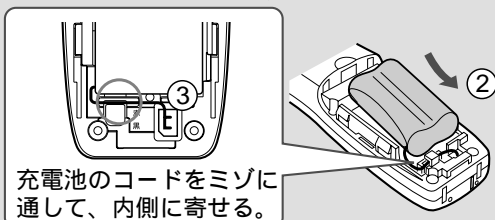
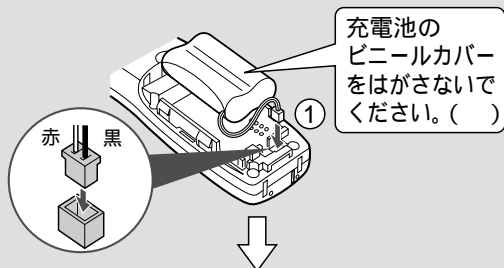

- 2 充電機ふたを取り付ける。

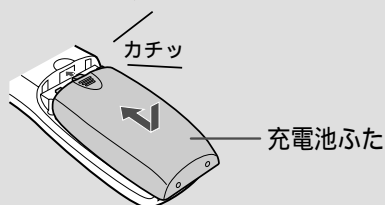
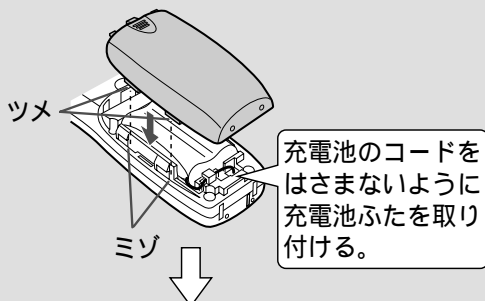

このあと、必ず充電してください。

充電機ふたのはずしかた

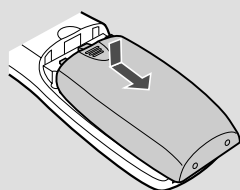

充電機ふたの舌を押さえながら、ずらします。

2 充電機とACアダプターをつなぐ

- 1 充電機にACアダプターをつなぐ。

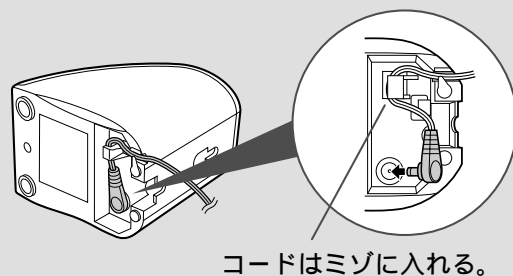

- 2 ACアダプターをつなぐ。

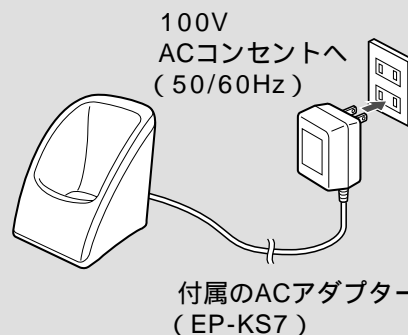

⚠️ ご注意

ACアダプターのコードを子機や充電機の近くにたばねて置くと、雑音が入ったり親機とつながらなくなることがあります。

コードは伸ばすなどして、雑音が出ない位置へ移動してお使いください。子機どうしや、親機と子機をすぐ横に並べて置かないでください。

電波が相互に干渉し合って、子機の呼出音が鳴らないことがあります。

⚠️ 警告

() 充電機のビニールカバーをはがしたり、キズをつけないでください。充電機の液が漏れたり、発熱・破裂させる原因となります。

3 子機を充電器に置く

“ 増設されていません ” が表示されます。

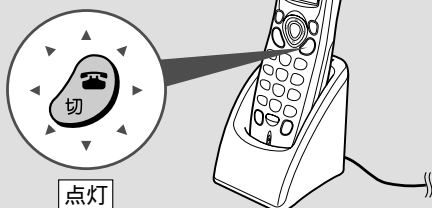

約 1 時間充電してください。

充電が始まります。
子機はボタン面を手前に向けて置いてください。
逆向きに置くと充電されません。
充電が完了しても、切ボタンは消えません。
(緑色点灯のままです。)
電池がないときは“ 電池残量がありません ” と表示されます。

4 増設登録をする

この子機は、そのままでは使用できません。ご使用前に親機への増設登録を行ってください。登録方法は、子機増設登録操作説明書をごらんください。

子機の増設登録が終わったら、10 時間以上充電してください。

お知らせ

子機を増設登録すると、子機番号が表示されます。
(例) 子機 2
充電中は充電器や子機があたたかくなりますが、異常ではありません。

子機の準備をしましょう（続き）

通話時間について

いっぱい充電された状態（10時間以上充電したとき）で、続けて通話できる時間は次のとおりです。

通話状態で...約6時間

通話中に充電容量がなくなると、「ピッピッ...」と警告音が鳴り、約1分後に通話が切れます。

このときは、一度電話を切って充電してください。

子機で手ばなれ通話（スピーカーホン： 21ページ）のできる親機に増設した場合、手ばなれ通話を使うと、続けて通話できる時間は短くなります。

子機の液晶画面に“要充電”が表示されたときは、子機を充電器に戻し、10時間以上充電してください。

覚えておきましょう

子機を使わないときは、いつも充電器に戻してください。

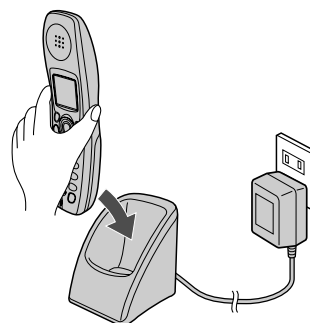

充電のしすぎで故障することはありません。

充電端子はピンなどの異物でショート（短絡）させないでください。

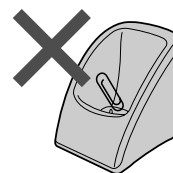

旅行や長期不在により子機を使用されないときは、充電機のコネクターをはずしておくことをおすすめします。

子機や充電器の充電端子は、いつもきれいにしておいてください。

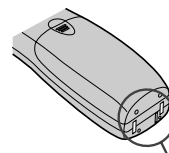

充電端子

子機や充電器の充電端子が汚れていると、充電できないことがあります。子機や充電器の充電端子が汚れたときは、乾いた布でからぶきしてください。

充電機の寿命

使用頻度にもよりますが、約2年程度で使用できなくなります。長時間充電してもすぐに充電機の容量がなくなるときは、新しい充電機に交換してください。

充電機にも寿命があります。古くなると充電しても使えなくなります。

子機の使用範囲を確かめましょう

子機が使える範囲を確かめておきましょう。
使用範囲外では、電話がかかってきても、子機の呼出音は鳴りません。
また、子機で電話をかけようとしたとき、「ピーピー」と警報音（通話圏外警告）が鳴ります。

子機の準備が終わったあとで...

1

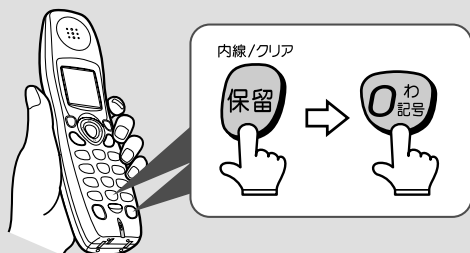

親機のアンテナを立てて伸ばしてください。
親機の呼出音が鳴ったら、受話器を取ってください。
子機と親機の間でお話しができます。
(内線通話：☎ 40 ページ)

2 通話をしながら...
子機を持って移動する。

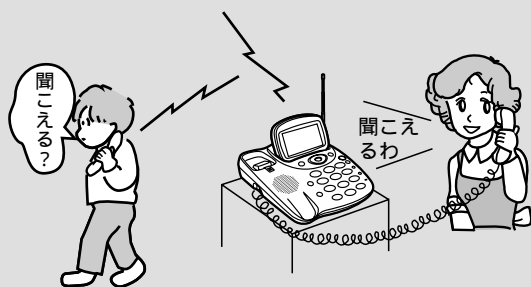

通話ができる範囲を確認します。

👉 ご注意

子機は移動する場所により、電波の受信が一時的に弱くなったり、雑音が入ることがあります。

子機の使用範囲について

子機と親機間の電波の届く距離は...

半径約 100m です。(直線見通し距離)

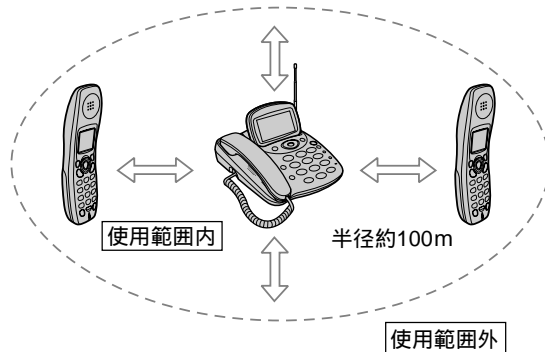

子機間内線通話対応の親機に増設した場合は、子機間で内線通話をしているときは、通話している相手の方との距離が近くても、親機からの距離がそれぞれ約 100m (直線見通し距離) をこえる場合は、電波が届かなくなります。

使用範囲は環境に影響されます

次のような場合は、電波の届く距離が短くなります。



マンションなど鉄筋コンクリートの建物内や構造に金属が使われている住宅など。
大型の金属製家具の近くなど。

準備

子機の準備

お使いになる前に、知っておいていただきたいこと

準備

子機の準備

クイック通話が設定されています

クイック通話とは、子機を充電器から取り上げるだけで、通話ボタンを押さなくても電話をかけたり、受けたりすることができる機能です。

ただし、ファクシミリ/マルチメディアホンに増設して電話をかけるときは、クイック通話できません。子機を充電器から取り上げたときは、通話ボタンを押してから電話をかけてください。(電話を受けるときはクイック通話ができます。)
お買いあげ時には、クイック通話ができるようになっています。クイック通話は解除することもできます。(☎ 56 ページ)

子機を充電器から取って電話をかけるときは

子機を充電器から取ると、通話ボタンが点灯します。

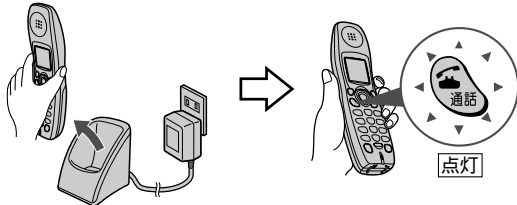

20秒以内に、ダイヤルしてください。ダイヤルせずに約20秒たつと、通話ボタンが点滅し「ピーピー」と警告音が鳴りはじめ、電話は切れます。

ファクシミリ/マルチメディアホンに増設しているときは、子機を充電器からとり上げたあと、通話ボタンを押してください。そのあと、ダイヤルします。

子機の呼出音は遅れて鳴ります

電話がかかってくると、はじめに親機の呼出音が鳴り、少し遅れて子機の呼出音が鳴ります。(1~2秒後)

ダイヤルボタンは点灯します

充電器から取るか、操作ボタンを押すと、ダイヤルボタンが約5秒間点灯します。点灯が消える前にダイヤルボタンを押したときは、さらに約5秒間点灯します。

使用時のご注意

スピーカーの穴をふさがないで！音が聞こえにくくなります。

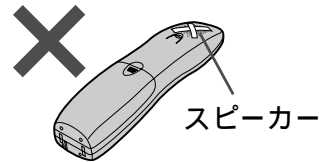

マイクをふさがないで！

こちらの声が相手の方に聞こえにくくなります。

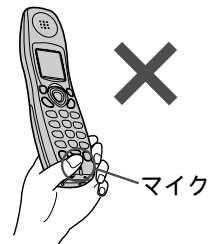

停電時の使用について

停電したときや、親機のACアダプターがはずれたときは、親機と子機の間でやりとりができませんので、子機は使用できません。

子機で通話中や保留中に停電すると、電話は切れてしまいます。

傍受にご注意ください

本製品は、盗聴防止スクランブル機能を搭載していません。

子機を使っての通話は、電波を使用している関係上、第三者が故意に傍受するケースも考えられます。機密を要する重要な通話には、親機を使用されることをおすすめします。

傍受(ぼうじゅ)とは

無線連絡の内容を第三者が別の受信機で故意または偶然に受信することです。

時刻を合わせるには

時計を合わせておけば、現在の時刻を確かめたり、モーニングコールを設定することができます。

子機の時計は、時刻を合わせるまで表示されません。

準備

子機の準備

時刻を合わせる

通話ボタンを消灯させた状態(待受画面)で...

1 機能メニューを表示する。



▶ 用件再生
優先呼出
着信音色
◀ 終了 選択

2 “システム設定”を選ぶ。

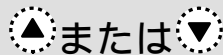

▲または▼

アラーム
お好み設定
▶ システム設定
◀ 終了 選択

3 “システム設定”の画面に入る。



▶ 時計登録
使用者表示
登録初期化
◀ 戻る 選択

4 “時計登録”を選ぶ。

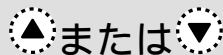

▲または▼

▶ 時計登録
使用者表示
登録初期化
◀ 戻る 選択

5 “時計登録”の画面に入る。



時計登録
00:00
[機能]決定

6 時刻をダイヤルボタンで入力する。



時計登録

20:05
[機能]決定

時刻は24時間制で指定します。

[例]

午後8時5分の場合 2 0 0 5

1ケタのときは、最初に「0」をつけて指定します。

入力をまちがえたときは

修正する数字に◀または▶でカーソルを移動させ、入力し直します。

7 入力が終わったら...設定する。

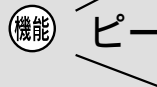

時計登録

20:05

このあと、待受画面に戻り、時計が動き始めます。

「ピピピピ」と鳴ったときは、ボタンを押しまちがえています。

◀または▶で押しまちがえている数字にカーソルを移動させ、入力し直します。

お知らせ

時計の精度は、1カ月に±60秒程度の誤差があります。(25℃の常温の場合)

操作の途中で2分以上何もしないでおくと、待受画面に戻ります。

そのときは、はじめからやり直してください。

待受画面のときに切ボタンを押すと、照明が約5秒間点灯します。

暗いところで時刻の表示を見ることができます。

電話をかけるには

子機を持ってかける

1

充電器に置いているとき

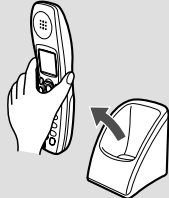

充電器に置いていないとき



通話ボタンが点灯します。
ファクシミリ / マルチメディアホン
に増設した場合は、子機を取り上げ、
通話ボタンを押してください。

2 “ツー” という音が聞こえたら...
電話番号を押す。

(ダイヤル中)

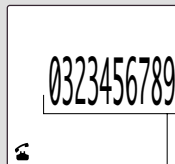
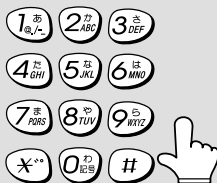

通話時間 ↓ 電話番号



3 通話が終わったら...



通話ボタンが消灯します。
電話番号と通話時間の表示は、約 5
秒後に消え、待受画面に戻ります。

電話番号を確かめてかけるとき

通話ボタンを消灯させた状態で...
電話番号を押したあと、通話ボタ
ンを押す。
表示された電話番号にダイヤルされ
ます。
入力できる電話番号は、最大 32 ケタ
です。

お知らせ

親機または他の子機が使われている
とき、子機で電話をかけようとする
と「ピーピー」と鳴ります。
親機または他の子機の使用が終わって
から、電話をかけてください。
子機を持って通話しているときに、
子機を充電器に置くと、通話が切れ
ます。
通話時間の表示は、だいたいの目安
です。

電話を受けるには

電話がかかってくると...

着信ランプと通話ボタンが点滅して、呼出音が鳴ります。

子機を持って受ける

1 呼出音が鳴ったら...

充電器に置いているとき

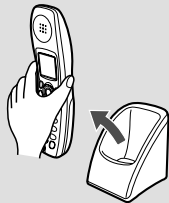

充電器に置いていないとき



相手の方とお話できます。



2 通話が終わったら...



通話ボタンが消灯します。

通話時間の表示は、約5秒後に消え、待受画面に戻ります。

iDナンバー・ディスプレイの契約をすると...

電話がかかってきたとき、相手の方の電話番号などが液晶画面に表示されます。(P.59 ページ)

子機で相手の方を確認して電話にでたくないときは、切ボタンを押すと、呼出音を止めることができます。

親機の呼出音は鳴ります。

お知らせ

NTTの鳴り分けサービスに加入された場合、子機の呼出音の鳴りかたが正しく鳴らないことがあります。

誰からコール、どこからコール(誰からコール、どこからコール対応の親機に増設した場合のみ)を使うときは、呼出音(プルルル)と「誰からコール」、「どこからコール」の発声をします。

オンフックダイヤルで、電話をかけるには / 受けるには

子機でオンフックダイヤルのできる親機に増設した場合

電話がかかってくると...
着信ランプと通話ボタンが点滅して、
呼出音が鳴ります。

オンフックダイヤルで電話をかける

1



通話ボタンとスピーカーホン / 発信ボタンが点灯します。

2

“ツー”という音が聞こえたら...
電話番号を押す。

(ダイヤル中)

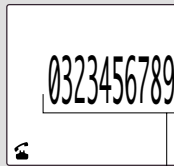
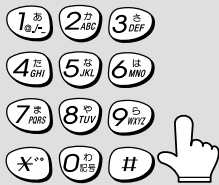

通話時間 ↓ 電話番号



3

相手の方が電話にでたら...
スピーカーホン / 発信ボタン
を押したあと、子機を耳にあ
ててお話しください。

4

通話が終わったら...



通話ボタンとスピーカーホン / 発信ボタンが消灯します。
電話番号と通話時間の表示は、約 5
秒後に消え、待受画面に戻ります。

オンフックダイヤルで電話を受ける

1

呼出音が鳴ったら...



通話ボタンとスピーカーホン / 発信ボタンが点灯します。

2

相手の方とお話しするには...
スピーカーホン / 発信ボタン
を押したあと、子機を耳にあ
ててお話しください。

3

通話が終わったら...



通話ボタンとスピーカーホン / 発信ボタンが消灯します。
通話時間の表示は、約 5 秒後に
消え、待受画面に戻ります。

お知らせ

オンフックダイヤル中は、こちらからの声は相手の方に聞こえません。
通話をするときは、スピーカーホン / 発信ボタンを押してください。

手ばなれ通話で、電話をかけるには / 受けるには

子機で手ばなれ通話（スピーカーホン）のできる親機に増設した場合

電話がかかってくると...
着信ランプと通話ボタンが点滅して、
呼出音が鳴ります。

子機を持たずにかける （手ばなれ通話）

1



通話ボタンとスピーカーホン / 発信ボタンが点灯します。

2

“ ツー ”という音が聞こえたら...
電話番号を押す。

（ダイヤル中）

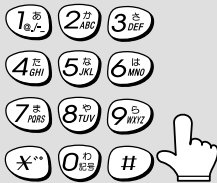

通話時間 ↓ 電話番号



3

相手の方が電話にでたら...
マイクに向かってお話しください。
距離の目安は 50cm ~ 2m 位です。

4

通話が終わったら...



通話ボタンとスピーカーホン / 発信ボタンが消灯します。
電話番号と通話時間の表示は、約 5 秒後に消え、待受画面に戻ります。

子機を持たずに受ける （手ばなれ通話）

1 呼出音が鳴ったら...



通話ボタンとスピーカーホン / 発信ボタンが点灯します。

2

相手の方とお話するには...
マイクに向かってお話しください。
距離の目安は 50cm ~ 2m 位です。

3

通話が終わったら...



通話ボタンとスピーカーホン / 発信ボタンが消灯します。
通話時間の表示は、約 5 秒後に消え、待受画面に戻ります。

お知らせ

スピーカー音量を“大”にしているとき、音が途切れることがありますが、故障ではありません。
子機を持って通話しているときでも、子機のスピーカーホン / 発信ボタンを押すと、手ばなれで通話ができます。（このあと充電器に置くと、通話が切れます。）

電話をかけ直すには

もう一度電話番号を押さなくても、直前にかけたものから新しい順に、最大10件までの電話番号を記憶しています。

この中からかけたい電話番号を選び、電話をかけることができます。(再ダイヤル)
10件を超えたときは、古い電話番号から順に消去されます。

かけ直す

通話ボタンを消灯させた状態(待受画面)で...

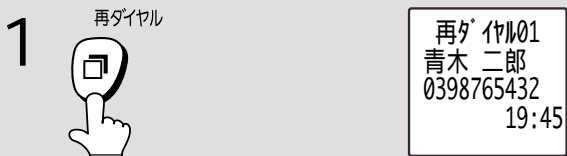

直前にかけた電話番号を表示します。
電話帳を使ってかけたときは、登録している相手の方の名前が表示されます。

この電話番号にかけるとき
操作3へ進みます。

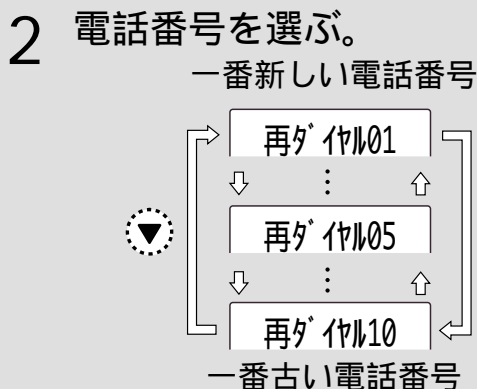

3 番号を選んだら...



選んだ電話番号にダイヤルされます。

この電話番号を電話帳に登録したいとき

操作1~2を行い、登録したい電話番号を表示させた状態で...

機能

▶電話帳へ登録
消去
◀戻る 選択▶

このあと、28ページの「電話帳に登録する」の操作2~8を行います。

👉 ご注意







再ダイヤルの番号は、親機と子機で別々に覚えています。親機や他の子機でかけた電話番号を再ダイヤルすることはできません。

📢 お知らせ

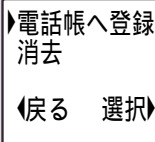
再ダイヤルできる電話番号は、最大32ケタまでです。

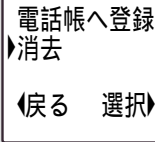

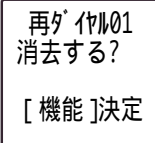
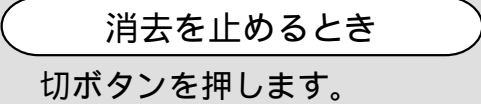

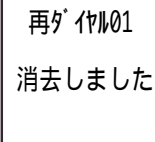



かけた電話番号を他人に知られたくないときは、消去することができます。

再ダイヤルの記憶を1件のみ消す

- 1 消したい電話番号を選ぶ。
22ページの「かけ直す」の操作
1～2を行う。
- 2  
- 3 “消去”を選ぶ。
 または  
- 4  

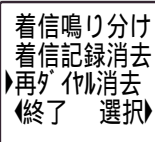
- 5 消去する。
  
このあと、待受画面に戻ります。

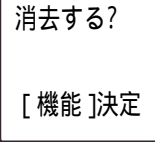
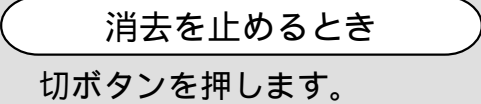
再ダイヤルの記憶をすべて消す

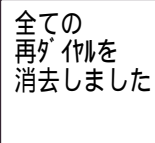
通話ボタンを消灯させた状態(待受画面)で...

- 1   “再ダイヤル消去”を選ぶ。
 または  
- 2  

- 3 消去する。
  
このあと、待受画面に戻ります。

通話中にお待たせするには(保留)

通話中に相手の方に待っていただくとき、保留メロディを流すことができます。

保留する

1 通話中に...



保留メロディが流れ、お互いの声は聞こえなくなります。子機を充電器に戻したり、切ボタンを押しても、保留は続いています。

2 再び、お話しするには...



子機を充電器に戻したときは、子機を取り上げてから通話ボタンまたは保留/内線/クリアボタンを押します。子機の切ボタンを押したときは、通話ボタンを押します。

子機で保留中に他の電話機で電話にできるには保留中(保留メロディが流れているとき)に...

- 1 子機を充電器に戻すか、切ボタンを押す。
- 2 親機の受話器を取る、または他の子機の通話ボタンを押す。
他の電話機でお話しができます。

保留メロディが複数ある親機に増設した場合次の操作で保留メロディの曲を変えることができます。

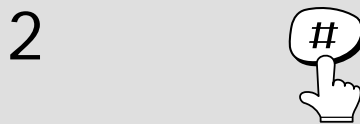

- 3 保留メロディが流れている間に...
お好きな曲の番号を押す。

- 4 曲を選んだら...

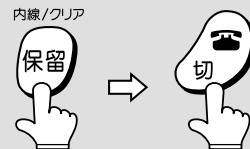

保留中に保留メロディを変更するには

保留中に...

#を押したあと、お好きな曲の番号を押します。

保留メロディが変わります。

お知らせ

保留メロディの曲名については、親機の取扱説明書をごらんください。



ファクスを送るには / 受けるには

ファクシミリ / マルチメディアホンに増設した場合

親機にセットされている原稿を子機の操作で送ったり、ファクスを受けることができます。

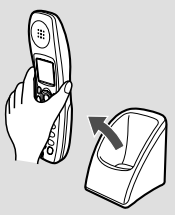

ファクスを送る

親機に原稿をセットしたあと...

1	充電器に置いているとき	充電器に置いていないとき
		
		
2	“ツー”という音が聞こえたら... 電話番号を押す。	
3	相手の方が電話にでたとき ファクスを送ることを伝えて、 スタートボタンを押してもらい、 操作4に進む。 「ピー」と音が聞こえたとき そのまま操作4に進む。	
4	機能	
5	充電器に戻す。	

ファクスを受ける

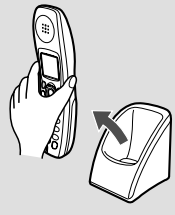
呼出音が鳴ったら...

1	充電器に置いているとき	充電器に置いていないとき
		
2	相手の方がファクスを送ると伝えてきたとき 相手の方にファクスに切り替える ことを伝え、操作3に進む。 「ポー・ポー・ポー...」と聞こえたとき そのまま操作3に進む。	
3	機能 を押す。	
4	充電器に戻す。	

呼出音・受話音・スピーカーの音量を変えるには

呼出音量を変える

はじめは、“大”になっています。

通話ボタンを消灯させた状態
(待受画面)で...

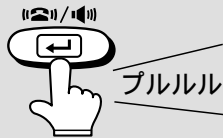

押すたびに

大

小

と変わります。

受話音量を変える

はじめは、“標準”になっています。

通話中に...



大きく

特大



小さく

標準

呼出音を鳴らさないようにする

通話ボタンを消灯させた状態(待受画面)で...

「ピー」と鳴るまで、押し続ける。
(約2秒)

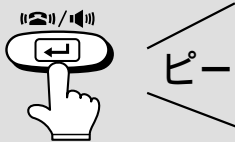

液晶画面に **消音** が表示されます。
再び、呼出音を鳴らすには、音量ボタンを押します。(音量“小”で呼出音が聞こえます。)

スピーカー音量を変える

はじめは、“標準”になっています。

スピーカーから音が聞こえているときに...

押すたびに

大



標準

と変わります。

お知らせ

親機や他の子機、ドアホン(ドアホン対応の親機に増設した場合のみ)から呼び出しを受けた場合、呼出音を“切”にしているときは、“小”の大きさを鳴ります。

子機で手ばなれ通話(スピーカーホン)のできる親機に増設した場合、スピーカー音量を“大”にしたとき、音が途切れることがあります。故障ではありません。

音量や音色(図27ページ)は、増設する親機に付属している子機と異なる場合があります。

呼出音（音色）を変えるには

電話がかかってきたときの呼出音（音色）を変えることができます。

子機の呼出音は、最大 12 種類の中から選ぶことができます。

- ・ 固定メロディ...9 種類
- ・ 親機からメロディをコピーすると、さらに3種類(📞 67ページ)

呼出音を変える

通話ボタンを消灯させた状態(待受画面)で...

1  ↓
 “着信音色”
 を選ぶ。
 または 

用件再生
 優先呼出
 ▶着信音色
 ◀終了 選択

2  

着信音色
 ◆: 音色選択
 [機能]決定

現在設定されている呼出音が鳴ります。

3 呼出音の種類を選ぶ。

 または 

着信音色
 ◆: 音色選択
 [機能]決定

選んだ呼出音が鳴ります。

4 設定する。

着信音色
 設定しました

このあと、待受画面に戻ります。

呼出音の種類

種類	内容
ブルルルブルルル	固定メロディ
ポロロポロロ	
ショートメロディ	
ショートメロディ	
ショートメロディ	
眠りの森の美女	
春の歌	
トルコ行進曲	
森のくまさん	
取り込んだメロディ	
取り込んだメロディ	
取り込んだメロディ	

お知らせ

親機や他の子機、ドアホン(ドアホン対応の親機に増設した場合のみ)からの呼出音は変わりません。
 誰からコール、どこからコール(誰からコール、どこからコール対応の親機に増設した場合のみ)を使うときは、呼出音(ブルルル)と「誰からコール」、「どこからコール」の発声をします。

電話帳に登録するには

よく利用される電話番号などは、あらかじめ電話帳に登録しておくとう便利です。

電話帳は、子機1台につき最大100人分登録できます。

電話帳にはあらかじめ2人分の電話番号が登録されています。あらたに登録できるのは98人分です。100人分登録したいときは、この内容を消してください。

1人につき2つの電話番号を登録できます。
自宅と携帯電話など番号を2つ登録できて便利です。

電話帳の表示	発信先		
》 時報	117	→	時報
》 天気予報	177	→	天気予報

通話ボタンを消灯させた状態(待受画面)で...

1



“電話帳登録”
を選ぶ。

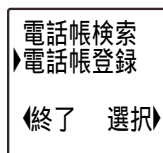
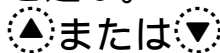

2



名前を入力する。
(最大 全角6文字、半角12文字)

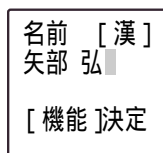

文字の入力方法は、30～34ページを
ごらんください。
名前を入力するとき、「姓」と「名」
の間にスペースを入力しておくこと
をおすすめします。

名前を入力しないとき

機能ボタンを押して、操作5に進みます。

3

名前の「読み」を確認する。

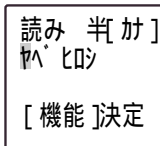

「読み」の「姓」と「名」の間にスペースがあることを確認してください。スペースがあると、子機の電話帳から親機の電話帳に転送したあと、姓と名それぞれのアクセントを変えることができます。「読み」の入力は半角文字で最大12文字入力できます。親機に電話帳を転送したときは、入力した「読み」にもとづいて、名前を発声しますので正しく入力してください。(機種によっては、親機の電話帳の名前を発声しないものがあります。)「読み」を入力しないで機能ボタンを押すと「ピピピピ」と鳴って登録できません。

「読み」を修正するには

文字を追加したり、修正したい文字を消して入力し直してください。(操作34ページ)

4

第1電話番号の入力画面にする。

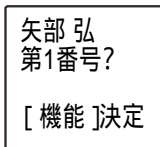

第1電話番号を入力しないで機能ボタンを押すと「ピピピピ」と鳴って登録できません。

5

第1 電話番号を市外局番から入力する。(最大 16 ケタ)



電話番号をまちがえたときは

内線/フリック

保留 ボタンを押す。
最後に入力した数字から順に1ケタずつ消えます。電話番号を入力し直してください。

内線/フリック

保留 ボタンを2秒以上押すと、すべての番号が消えます。

途中で登録を止めるには

切ボタンを押します。

名前の「読み」が入力できる文字数は

増設した電話機やファクシミリなどに付属されている子機に電話帳がある場合、その子機で入力できる文字数になります。増設した電話機やファクシミリなどに付属されている子機に電話帳がない場合、入力できる文字数は半角で10文字になります。(CJ-X51/CJ-X51Wに増設した場合は、半角で12文字となります。)

6

第2 電話番号の入力画面にする。

機能

矢部 弘
第2番号?
[機能]決定

7

第2 電話番号を市外局番から入力する。(最大 16 ケタ)



「第2 電話番号」を入力しないとき

操作 8 に進みます。

8

登録する。

機能

ピー

矢部 弘
登録しました
残り: 92

残りの登録可能件数が表示され、待受画面に戻ります。

お知らせ

LD ナンバー・ディスプレイ、キャッチホン・ディスプレイサービス対応の親機に増設した場合のみ

着信記録から電話番号を呼び出し、電話帳に登録することができます。(参照 61 ページ)

市外局番を入れないと、電話がかかってきたとき名前が表示されません。また、市外局番の前に「184」、「186」、「0033」、「0088」、「0077」などの番号を入れたときや、番号の中に「*」、「#」などを登録したときも名前が表示されないなど、正しくナンバー・ディスプレイ、キャッチホン・ディスプレイの機能をお使いいただけません。

名前を入力しないで登録すると、名前のところに電話番号が表示されます。(先頭から12文字まで)

番号を入力するとき「ハイフン(-)」や「スペース」は、入力できません。

終了

続けて別の電話番号を登録するときは操作 1 からくり返します。

電話帳に登録するには（続き）

文字を入力するには

ダイヤルボタンを使って、電話帳の名前の登録、またはメールの文字を入力します。各ダイヤルボタンの文字の種類は、入力モードを切り替えることによって変えることができます。（文字入力割り当て表  31ページ）

1 入力モードを選ぶ

文字入力画面にしたあとに、

文字切替
/キャッチ



くり返して押す。

はじめは、全角漢字（ひらがな）
入力モードになっています。

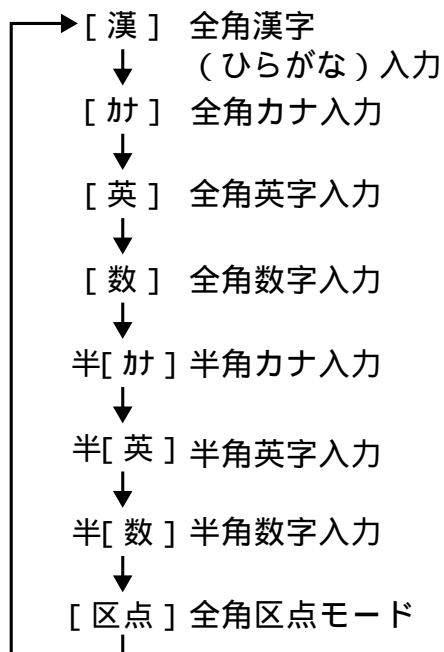
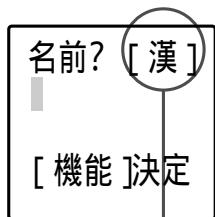

2 文字を選ぶ

入力モードを選んだあと、ダイヤルボタンを押して文字を選びます。



（例） ボタンの場合

押すたびに、表示される文字が次のように切り替わります。

[漢]モードのとき

▶か→き→く→け→こ

[漢]（ひらがな）モード

ダイヤルボタンの押された回数により、文字入力割り当て表（ 31ページ）のひらがなが全角表示されます。漢字にするときは、ひらがなを変換して入力します。（ 32ページ）

[カナ] [英] 半[カナ] 半[英]モード

ダイヤルボタンの押された回数により、文字入力割り当て表（ 31ページ）の文字が全角または半角で入力できます。

[数] 半[数]モード

ダイヤルボタンに表示されている数字が全角または半角で入力できます。

[区点]モード

4ケタの数字 区点コード を入力すると、区点コード一覧表（区点コードに対応した親機の取扱説明書に記載）に示す文字（記号、数字、漢字）が全角で入力できます。

電話帳に登録するには (続き)

ひらがなを入力する

(例) うえだ

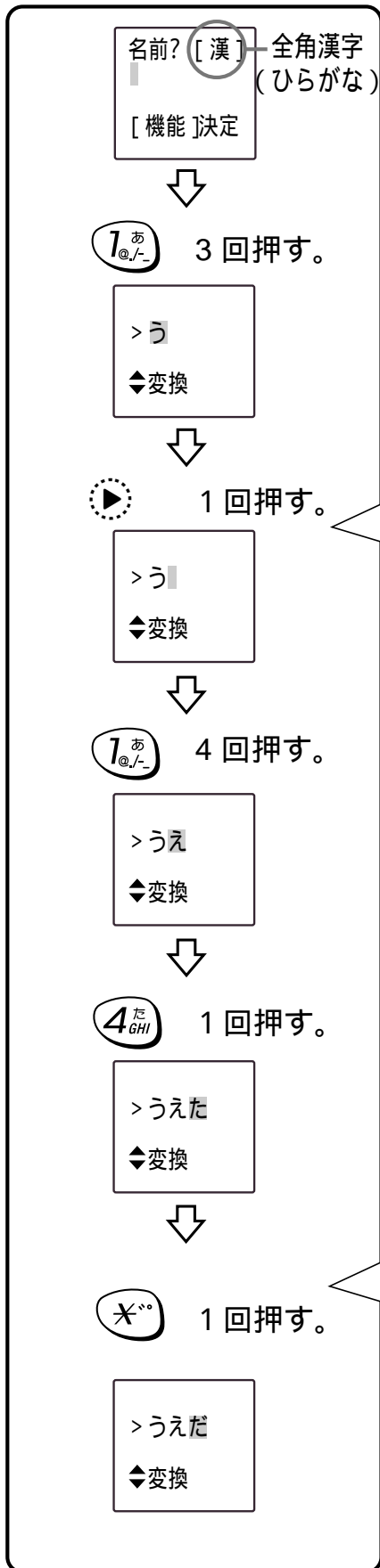

同じボタンに割り当てられた文字を続けて入力するとき最初の文字を入力したあとに、▶を押して、カーソルを移動させてから入力してください。

スペースを入力するとき▶を必要な分だけ押します。1回押すと、半角分のスペースが入ります。

濁点(`)半濁点(°)を付けるとき押すたびに(`)や(°)が表示されます。

漢字を入力する

(例) 上田

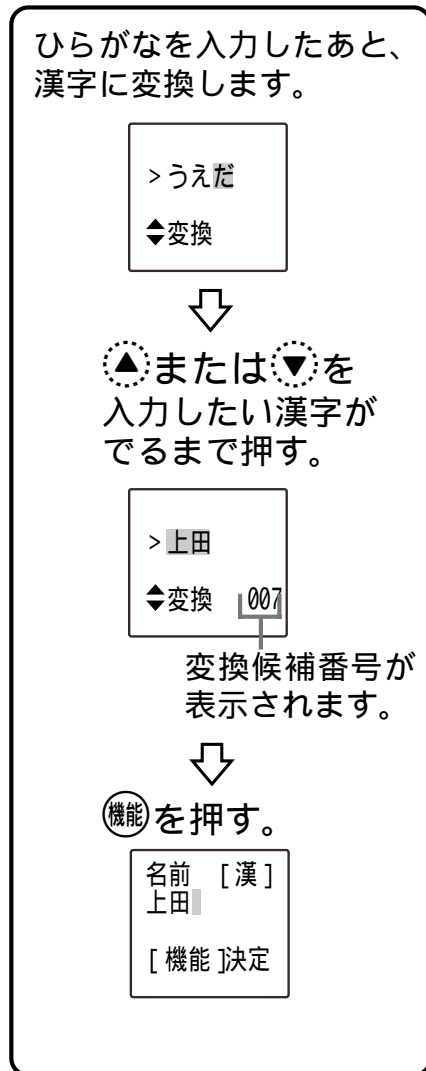

1度に漢字変換できないときは
(例)桜木(さくらぎ)

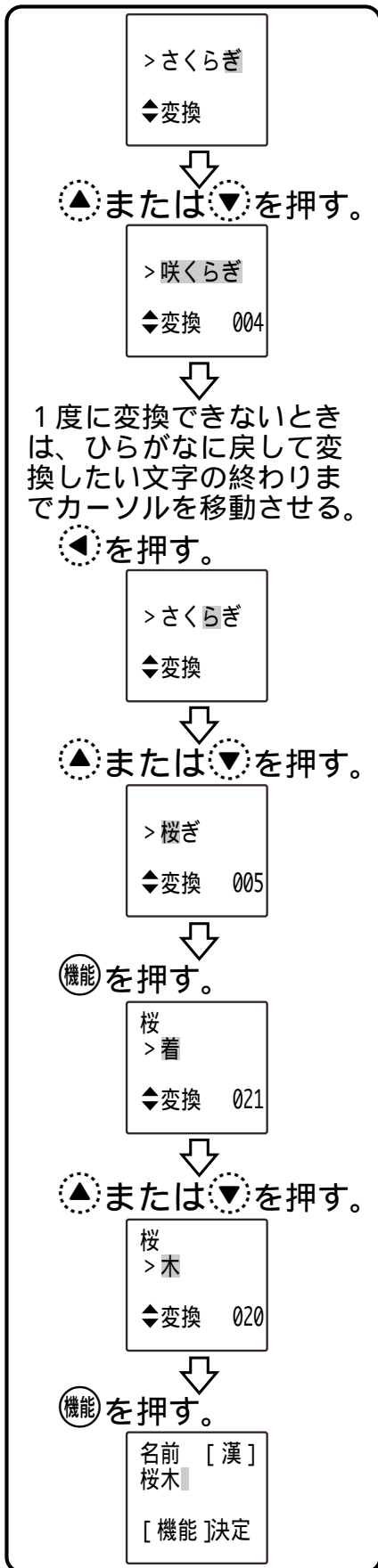

区点コードで漢字などを
入力する

入力したい漢字が表示されないときは、区点コード入力モードで1文字ずつ漢字を入力してください。

(例) 公廣(きみひろ)など直接変換できない場合は、“きみ”と“ひろ”を別々に入力してください。

“廣”を入力するとき
(区点コード:5502)
(区点コードに対応した親機の取扱説明書に記載)

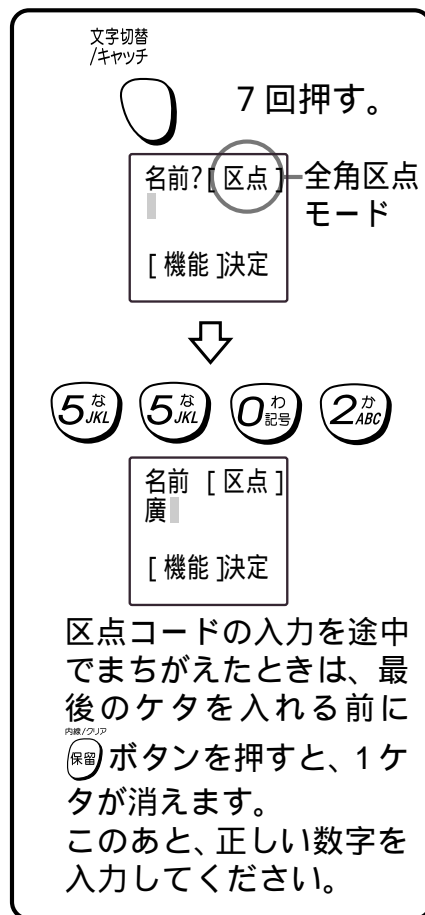

カタカナを入力する
(例)シャープ

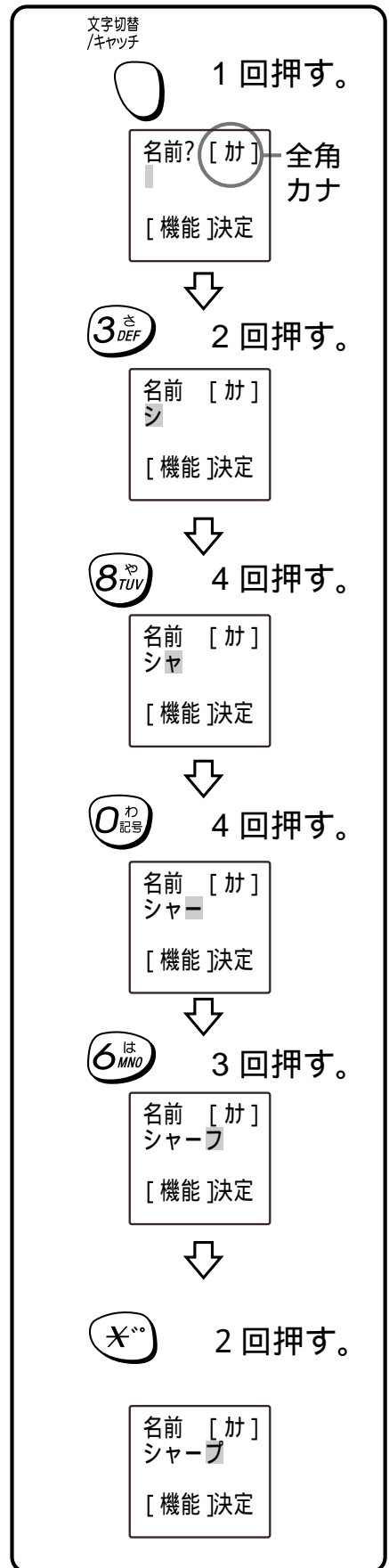

電話帳に登録するには（続き）

英字を入力する

（例）TEL

文字切替 / キヤッチ

2 回押す。

名前? [英] 全角英字
[機能] 決定

8 や TUV 1 回押す。

名前 [英]
T
[機能] 決定

3 さ DEF 2 回押す。

名前 [英]
TE
[機能] 決定

5 な JKL 3 回押す。

名前 [英]
TEL
[機能] 決定

文字を追加する

（例）いうえ いのうえ

1 入力モードを漢字入力にする。

>いうえ
◆変換

2 ◀ または ▶ ボタンで、追加する位置にカーソルを移動する。

>いうえ
◆変換

3 追加する文字を入力する。

>いのうえ
◆変換

文字を1文字消去する

（例）うえだ うだ

1 入力モードを漢字入力にする。

>うえだ
◆変換

2 ◀ または ▶ ボタンで、消去したい位置にカーソルを移動する。

>うえだ
◆変換

3 内線/クリア 保留 ボタンを押す。

>うだ
◆変換

数字を入力する

（例）177

文字切替 / キヤッチ

3 回押す。

名前? [数] 全角数字
[機能] 決定

1 あ @, / 7 ま PORS 7 ま PORS

名前 [数]
177
[機能] 決定

すべての文字を消去する

内線/クリア 保留 ボタンを2秒以上押す。

電話帳を変更するには

電話帳の内容を変更することができます。

通話ボタンを消灯させた状態(待受画面)で...

1

変更したい
相手の方を選ぶ。

▲ または ▼

「名前の頭文字を探して電話をかける」
(☎ 37ページ)の操作1~4で選ぶ
こともできます。

上田 ミキオ
▶03111222333
09012345678
◀終了 第2▶

2

機能



“電話帳変更”
を選ぶ。

▲ または ▼

特番ダイヤル
▶電話帳変更
▶消去
◀戻る 選択▶

3

“電話帳変更”の画面に入る。

▶

名前 [漢]
上田 ミキオ
[機能]決定

4

「電話帳に登録する」(☎ 28
~ 29ページ)の操作2~8を
行い変更する。

変更しない項目(「名前」「読み」
「第1電話番号」「第2電話番号」)
では機能ボタンを押して、
次の操作を行います。

第1電話番号、第2電話番号が
登録されているときに、第1電
話番号を保留/内線/クリアボ
タンで消去すると、“第1番
号?”と表示されます。

このあと、機能ボタンを2回押
すと、第2電話番号が第1電話
番号として登録されます。

終了

途中で操作を止めるには

切ボタンを押します。

電話帳を消去するには

電話帳を消去することができます。

通話ボタンを消灯させた状態(待受画面)で...

1

消去したい
相手の方を選ぶ。

▲ または ▼

「名前の頭文字を探して電話をかける」
(☎ 37ページ)の操作1~4で選ぶ
こともできます。

上田 ミキオ
▶03111222333
09012345678
◀終了 第2▶

2

機能



“消去”を選ぶ。

▲ または ▼

特番ダイヤル
▶電話帳変更
▶消去
◀戻る 選択▶

3

▶

消去する?

[機能]決定

消去を止めるとき

切ボタンを押します。

4

消去する。

機能

ピー

電話帳
消去しました
残り: 29

終了

残りの登録可能件数が表示され、
待受画面に戻ります。

活
用

電
話
帳

電話帳を使うには

電話帳で電話をかける

- 1 充電器に置いているとき 子機を取り、切ボタンを押す。
- 充電器に置いていないとき 通話ボタンが消灯していることを確かめる。

2 相手の方を選ぶ。

▲または▼

第1電話番号 → 矢部 弘 0398765432
第2電話番号 → 09014012345 (終了 第2)

▼を押すと電話帳の先頭の方から表示され、▲を押すと末尾の方から表示されます。
選んだ相手の方の名前が表示されます。
(第1電話番号が選ばれます。)
「第2電話番号」を選ぶときは、▼を押します。

- 3
- 通話 または スピーカーホン 発信
- 表示された電話番号にダイヤルされます。

184、186などをつけて電話をかけるとき(特番ダイヤル)

- 相手の方、または電話番号を選ぶ。
- 機能ボタンを押す。
- “特番ダイヤル”を選び、特番ダイヤルを押す。
- 「184」または「186」などの番号を押す。
電話番号の前にその番号をつけて発信します。
- 通話ボタンまたはスピーカーホン/発信ボタンを押す。

「読み」の行を指定して探すとき

電話帳が表示されているときにダイヤルボタンを押してください。

あ行... (1あ) か行... (2か) さ行... (3さ)
た行... (4た) な行... (5な) は行... (6は)
ま行... (7ま) や行... (8や) ら行... (9ら)
わ行... (0わ)

行の先頭が表示されます。

17ケタ以上の番号をダイヤルするとき

電話帳には、電話番号を最大16ケタまでしか登録できません。17ケタ以上の電話番号のときは、番号を分けて登録しておけば続けて使えます。

(第1電話番号と第2電話番号に入れて使うこともできます。)

- 「電話帳で電話をかける」の操作1～3または「名前の頭文字を探して電話をかける」(☞37ページ)の操作1～5を行い、最初の番号をダイヤルする。
- ▼を押す。
- 「電話帳で電話をかける」の操作2～3、または「名前の頭文字を探して電話をかける」(☞37ページ)の操作2～5を行い、次の番号をダイヤルする。(チェーンダイヤル機能)

お知らせ

電話帳は、「読み」の頭文字をもとに次の順番に自動的に並び換えられています。
数字(0 9) 英字(A Z) カナ(50音順)

名前の頭文字を探して電話をかける

通話ボタンを消灯させた状態(待受画面)で...

1 “電話帳検索”を選ぶ。



▶電話帳検索
電話帳登録
◀終了 選択▶

2 “電話帳検索”の画面に入る。



読み? 半[加]
◆:検索

3 名前の「読み」の頭文字を入力する。 (例)“マ”で探すとき



読み 半[加]
マ
◆:検索

最小1文字から最大12文字入力して検索できます。(親機により異なります。)
電話帳の読みのデータで検索します。
英・数字の場合は、文字切替/
キャッチボタンを押して文字の入力
モードを変えて入力してください。

4 相手の方を選ぶ。

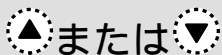

松本 幸人
▶03111222444
◀終了

電話帳の中から、入力した文字に一番近い方の名前が表示されます。(第1電話番号が選ばれます。)
探す相手の方が表示されないときは、▼または▲で相手の方を探します。
「第2電話番号」を選ぶときは、▶を押します。

5

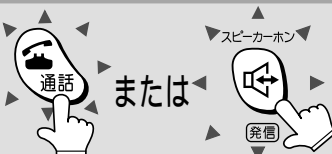

松本 幸人
03111222444

表示された電話番号にダイヤルされます。

子機の電話帳から親機の電話帳に転送する

電話帳転送（子機 親機）機能付きの親機に増設した場合

すべてを転送する

通話ボタンを消灯させた状態（待受画面）で...

1	機能 ↓ “電話帳転送”を選ぶ。 ▲または▼	着信記録消去 再ダイヤル消去 ▶電話帳転送 ◀終了 選択
2	▶	転送する？ [機能]決定
3	転送する。 機能	電話帳転送 《転送中》 残り: 15 ↓ 電話帳転送 完了しました ピー

このあと、待受画面に戻ります。

途中で操作を止めるには

切ボタンを押します。

転送ができないとき

親機の電話帳に、すでに100人分登録されているとき
転送中に、登録が100人分になったとき
親機や他の子機が使用中のとき
次の表示がでて、転送ができません。
（「ピッピッ」または「ピピピピ」と鳴ります。）

すべての転送のとき 1件ずつ転送のとき

電話帳転送
未完了
残り: 9

電話帳転送
できません

() 転送されなかった件数

もう一度、転送する、または不要な電話帳を消して転送をやり直してください。

() 転送されなかった件数の表示は、だいたいの目安を示すものです。

1件ずつ転送する

通話ボタンを消灯させた状態（待受画面）で...

1	転送したい相手の方を選ぶ。 ▲または▼	上田 ミキオ ▶03111222333 09012345678 ◀終了 第2
「名前の頭文字を探して電話をかける」(37 ページ) の操作 1 ~ 4 で選ぶこともできます。		
2	機能 ↓ “電話帳転送”を選ぶ。 ▲または▼	電話帳変更 消去 ▶電話帳転送 ◀戻る 選択
3	▶	転送する？ [機能]決定
4	転送する。 機能	電話帳転送 《転送中》 ↓ 電話帳転送 完了しました ピー

このあと、待受画面に戻ります。

親機の電話帳から子機の電話帳に転送する

電話帳転送（親機 子機）機能付きの親機に増設した場合

転送する

親機で転送操作をする。

電話帳転送
《受信》

（転送中）

くわしくは、親機の取扱説明書を参照してください。

お知らせ

転送するときはなるべく、まわりに他の子機や電気製品がない場所で行ってください。電波障害などによって転送できないことがあります。ACアダプターのコードを子機や充電器の近くにたばねて置くと、転送ができないことがあります。

この場合、コードを伸ばすなどしてコードの位置を変えてください。

転送中は、子機に衝撃を与えないようにしてください。転送ができないことがあります。

名前の先頭が“》”ではじまっているものは、転送動作は完了しますが、親機または子機の電話帳には登録されません。

転送中に電話がかかってくると、転送を中断し、電話の呼出音が鳴ります。子機から他の子機へ転送することはできません。

増設した親機に電話帳転送機能がない場合は、電話帳の転送はできません。また、子機に「電話帳転送」の表示もしません。

メールアドレスは転送できません。

子機と親機の間でお話するには (内線通話)

親機と子機の間でお話することができます。通話料金はかかりません。

子機から親機を呼び出す

通話ボタンを消灯させた状態(待受画面)で...

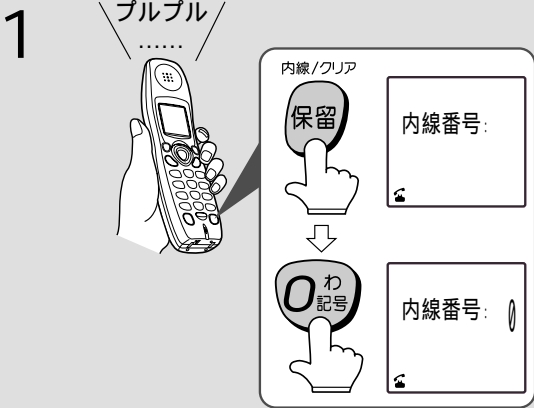

1 通話ボタンが点滅します。
親機の方が電話にでるまで、「ブルブル...」と鳴ります。

2 親機の方が電話にでたら...
お話しする。
通話ボタンが点灯します。

3 通話が終わったら...
切ボタンを押す。

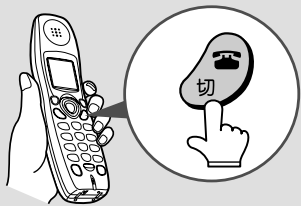

通話ボタンが消灯します。

親機から呼び出しを受ける

1 呼出音が鳴ったら...

充電器に置いて
いるとき

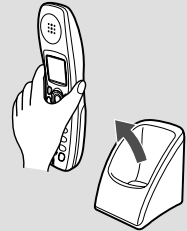

充電器に置いて
いないとき



子機を取るか、通話ボタンを押す
まで、呼出音が鳴ります。

2 親機の方とお話する。

3 通話が終わったら...
切ボタンを押す。

👉 ご注意

内線通話では、保留はできません。
内線通話中に、子機が親機に近づきすぎると、「ピー」という音が出る場合があります。

子機と子機の間でお話するには (子機間内線通話)

子機間内線通話対応の親機に増設した場合
子機と子機との間でお話することができます。通話料金はかかりません。

子機から他の子機を呼び出す

通話ボタンを消灯させた状態(待受画面)で...

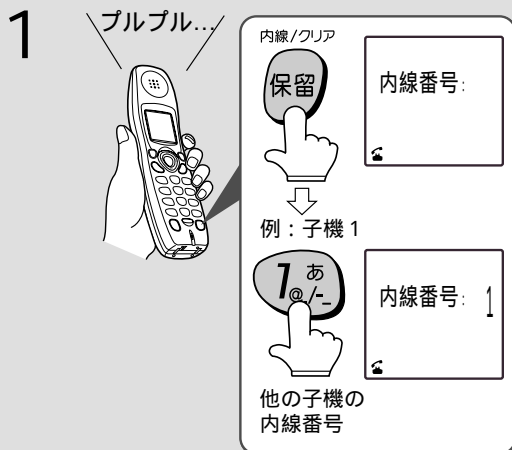

通話ボタンが点滅します。
他の子機の方が電話にでるまで
「ブルブル...」と鳴ります。

2 他の子機の方が電話にでたら...
お話しする。
通話ボタンが点灯します。

3 通話が終わったら...
切ボタンを押す。

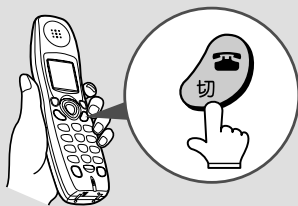

通話ボタンが消灯します。

他の子機から呼び出しを受ける

1 呼出音が鳴ったら...

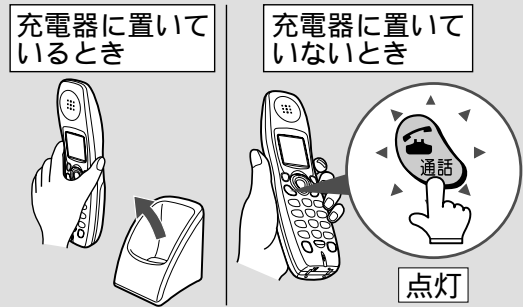

子機を取るか、通話ボタンを押す
まで、呼出音が鳴ります。

2 子機の方とお話しする。

3 通話が終わったら...
切ボタンを押す。

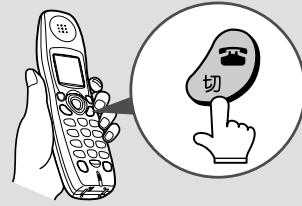

通話ボタンが消灯します。

活用

ホームテレホン

子機から子機へメッセージを伝えるには (子機間ひと声通知)

子機間内線通話を対応していない親機に増設した場合

子機から他の子機へメッセージを伝えることができます。

呼び出された子機の方の声は、呼び出した子機の方には聞こえません。

子機間ひと声通知は、約10秒間で自動的に切れます。

他の子機へメッセージを伝える

通話ボタンを消灯させた状態(待受画面)で...

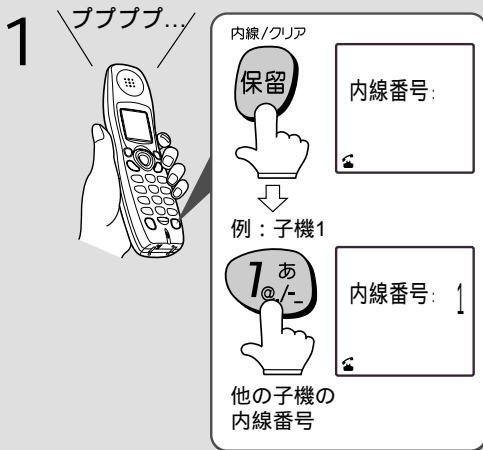

通話ボタンが点滅します。
他の子機の方が電話にでるまで、「プププ...」と鳴ります。

2 他の子機の方が電話にでたら...
10秒以内にメッセージを伝える。



通話ボタンが点灯します。
他の子機の方の声は聞こえません。

3 メッセージが終わったら...



通話ボタンが消灯します。
切ボタンを押さなくても、他の子機の方が電話にでてから約10秒後に電話は切れます。

他の子機からメッセージを受ける

1 呼出音が鳴ったら...

充電器に置いて
いるとき

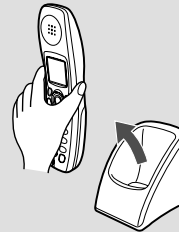

充電器に置いて
いないとき



子機を取るか、通話ボタンを押す
まで、呼出音が鳴ります。

2 他の子機の方からのメッセージ
を受ける。



3 電話は自動的に切れます。

お知らせ

呼び出された子機の方から電話を切
ることはできません。

外の相手の方との通話をとりにくくするには

外の相手の方との通話を子機から親機へとりにくくすることができます。

[内線通話転送]

子機から親機へとりにくく

1 外の相手の方との通話中に...

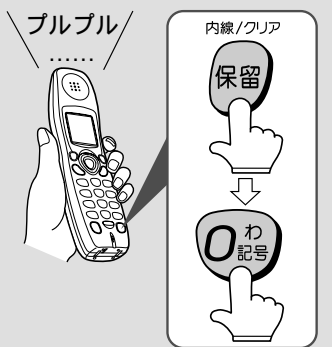

通話ボタン点滅

外の相手の方には保留メロディが流れます。

親機の方が電話にでないときは

1. 保留 / 内線 / クリアボタンを押して呼び出しを中止する。
2. 通話ボタンまたは保留 / 内線 / クリアボタンを押す。
外の相手の方との通話に戻ります。

2 親機の方が電話にでたら... 電話をとりにくくすることを伝える。

3 切ボタンを押す。

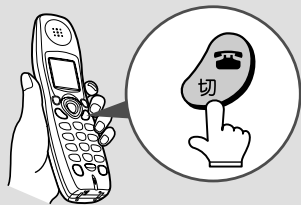

親機からとりにくきを受ける

1 呼出音が鳴ったら...

充電器に置いて
いるとき

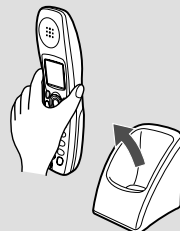

充電器に置いて
いないとき



点灯

子機を取るか、通話ボタンを押すまで、呼出音が鳴ります。

2 親機の方からとりにくきを受ける。 親機の方が受話器を戻すと、外 の相手の方とお話しができます。

お話しする電話機を変えるには[ひとり転送]

電話のとりにくきはひとりでもできます。

子機から親機へ

- 1 外の相手の方との通話中に...
保留 / 内線 / クリアボタンを押す。
- 2 保留中に...
子機を充電器に戻すか、切ボタンを
押し、親機のところへ行く。
- 3 親機の受話器を取る。

活用

ホームテレホン

外の相手の方との通話をとりにくには（続き）

子機間内線通話を対応していない親機に増設した場合

外の相手の方との通話を子機から他の子機へとりにくことができます。

子機から他の子機へのとりつきでは、電話をとりにくことを伝えるだけで内線通話をする
ことはできません。

[ひと声転送]

子機から他の子機へとりにく

1 外の相手の方との通話中に...



外の相手の方には保留メロディが
流れます。
他の子機の方が電話にでるまで、
「プププ...」と鳴ります。

他の子機の方が電話にでないときは

1. 保留 / 内線 / クリアボタンを
押し呼び出しを中止する。
2. 通話ボタンまたは保留 / 内線
/ クリアボタンを押す。
外の相手の方との通話に戻ります。

2 他の子機の方が電話にでたら... 電話をとりにくことを伝える。 他の子機の方の声は聞こえません。

3 切ボタンを押す。



この操作をしなくても、他の子機
の方が電話にでてから約10秒後
に自動的にとりつきされます。

お話しする電話機を変えるには[ひとり転送]

電話のとりにくはひとりでもできます。

子機から他の子機へ

- 1 外の相手の方との通話中に...
保留 / 内線 / クリアボタンを押す。
- 2 保留中に...
子機を充電器に戻すか、切ボタンを
押し、他の子機のところへ行く。
- 3 他の子機の通話ボタンを押す。

他の子機からとりつぎを受ける

1 呼出音が鳴ったら...

充電器に置いて
いるとき

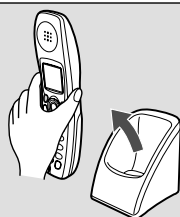

充電器に置いて
いないとき



2 他の子機の方からとりつぎを受ける。

3 保留メロディが聞こえたら... 通話ボタンまたは保留 / 内線 / クリアボタンを押す。

保留が解除され、外の相手の方とお話しができます。

お知らせ

他の子機からとりつぎを受けるとき、次の親機に増設した場合は、とりつぎ元の子機の方が充電器に戻るか、切ボタンを押すと、操作2のあとそのまま外の相手の方とお話しができます。

CJ-L6, CJ-L600, CJ-X707, CJ-PS2,
CJ-66Y, CJ-LW66, CJ-PW22, CJ-L1,
CJ-L100, CJ-X505, CJ-PS3, CJ-W10,
CJ-LW11, CJ-XW55, CJ-PW33,
CJ-W11, CJ-LT111, CJ-L300EX

外の相手の方との通話をとりつぐには（続き）

子機間内線通話対応の親機に増設した場合

外の相手の方との通話を、子機から他の子機へ内線通話をしてからとりつぐことができます。

[子機間内線通話転送]

子機から他の子機へとりつぐ

1 外の相手の方との通話中に...

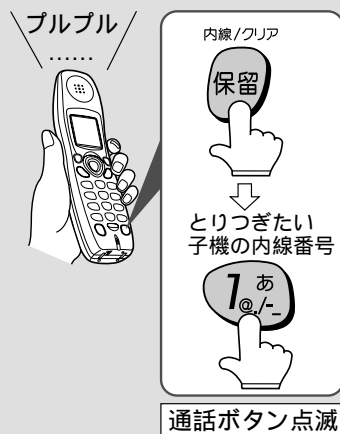

外の相手の方には保留メロディが流れます。

他の子機の方が電話にでないときは

1. 保留 / 内線 / クリアボタンを押して呼び出しを中止する。
2. 通話ボタンまたは保留 / 内線 / クリアボタンを押す。
外の相手の方との通話に戻ります。

2 他の子機の方が電話にでたら... 電話をとりつぐことを伝える。

3 切ボタンを押す。

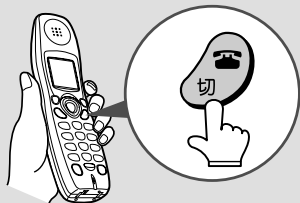

他の子機からとりつぎを受ける

1 呼出音が鳴ったら...

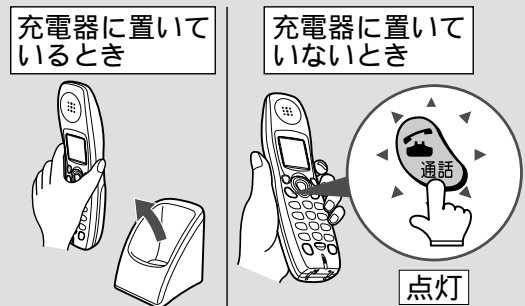

子機を取るか、通話ボタンを押すまで、呼出音が鳴ります。

2 他の子機の方からとりつぎを受ける。

子機の方が切ボタンを押すと外の相手の方とお話しができます。

お話しする電話機を変えるには[ひとり転送]

電話のとりつぎはひとりでもできます。

子機から他の子機へ

- 1 外の相手の方との通話中に...
保留 / 内線 / クリアボタンを押す。
- 2 保留中に...
子機を充電器に戻すか、切ボタンを押し、他の子機のところへ行く。
- 3 他の子機の通話ボタンを押す。

ダイレクト転送対応の親機に増設した場合

CJ-L6,CJ-L600,CJ-X707,CJ-PS2,CJ-66Y,CJ-LW66,CJ-PW22,
CJ-L1,CJ-L100,CJ-X505,CJ-PS3,CJ-W10,CJ-LW11,CJ-XW55,
CJ-PW33,CJ-W11,CJ-LT111,CJ-L300EX

ダイレクト転送の操作をしても、ダイレクト転送にはなりません。
この子機で、ダイレクト転送はしないでください。

親機に録音されている用件を再生するには

子機で留守用件を聞くことができる親機に増設した場合

用件を聞くとき

通話ボタンを消灯させた状態(待受画面)で...

機能(2回押す)

5: 戻し
6: 送り
9: 早聞き

用件の件数(「件です」)がスピーカーから流れ、1件目から再生します。再生中にスピーカーホン/発信ボタンを押すと、受話口から聞こえます。

再生中に電話がかかってきたら

呼出音が鳴ると、再生は自動的に止まります。そのまま電話にでると、お話しすることができます。

用件の再生中にできる操作

内容	操作
次の用件を聞くとき 	⑥を押す。
再生中の用件を聞き直すとき 	⑤を押す。
1件前の用件を聞くとき 	⑤を2回押す。 ボタンは2秒以内に続けて押してください。
早聞き再生するとき 	⑨を押す。 もう一度⑨を押すと、普通の速さに戻ります。
再生を途中で止めるとき 	切を押す。

お知らせ

CJ-L1, CJ-L100, CJ-X505, CJ-PS3, CJ-W10, CJ-LW11, CJ-XW55, CJ-PW33, CJ-W11, CJ-LT111, CJ-L300EXに増設した場合は、この機能は使えません。

活用

留守番電話

使う人の名前を表示させるには

待ち受け中の液晶画面に、子機を使う人の名前を表示させることができます。
子機を置く場所などを登録しても便利です。
お買いあげ時には、子機の内線番号のみが表示されています。

名前を登録する

1 通話ボタンを消灯させた状態(待受画面)で...

機能



“システム設定”
を選ぶ。

▲または▼

アラーム
お好み設定
▶システム設定
◀終了 選択▶

登録した名前を変更するには

操作3で名前を変更します。
前の名前が変更されます。

2



“使用者表示”
を選ぶ。

▲または▼

時計登録
▶使用者表示
登録初期化
◀戻る 選択▶

登録した名前を消すには

操作3で保留/内線/クリアボタンを押して、登録されている名前を消します。

3



名前を入力する。

(最大 全角 6 文字、半角 12 文字)



名前 [漢]
明子
[機能]決定

文字の入力方法は、30 ~ 34 ページを
ごらんください。

4

名前の入力が終わったら...

登録する。

機能



子機2
明子
15:54

終了

途中で登録を止めるには

切ボタンを押します。

活用

便利な機能

子機だけに電話がかかってくるようにするには(優先呼出)

手もとの子機だけに呼出音が鳴るように設定できます。夜間に電話がかかってきても、設定した子機以外の電話機は鳴りませんので、家族の方に迷惑がかかりません。

設定した子機のみ呼出音が鳴ります。設定できるのは、1台のみです。

優先呼出を設定する

通話ボタンを消灯させた状態(待受画面)で...

1

機能



“優先呼出”
を選ぶ。

▲または▼

用件再生
▶優先呼出
着信音色
◀終了 選択▶

2

優先呼出を設定する。

機能

ピー
表示

優先呼出
設定しました
優先呼出



子機2
明子
21:58
優先呼出

「ピピピピ」と鳴ったら、すでに他の子機に優先呼出が設定されています。

終了

優先呼出は、設定してから約9時間を経過すると、自動的に解除されます。

優先呼出を解除するには

液晶画面に(優先呼出)が表示されているときに...

操作1~2を行います。

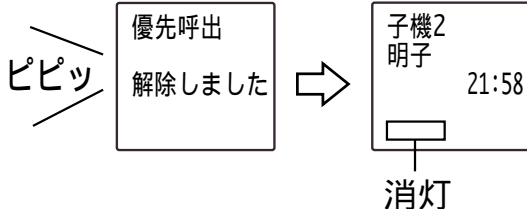

電話がかかってくると

優先呼出を設定した子機のみ呼出音が鳴ります。

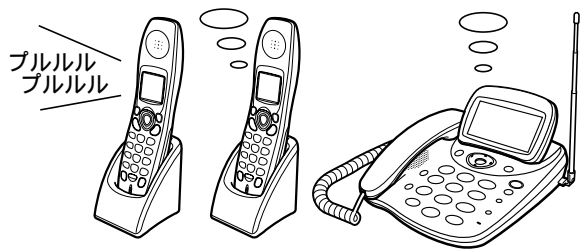

このとき、親機や他の子機で電話にすることはできません。

優先呼出を設定しても留守録音や内線通話、外線通話のとりつぎはできません。

お知らせ

他の電話機と並列に接続しているとき、並列接続されている電話機の呼出音は、電話がかかってくると鳴ります。

優先呼出を設定中に充電電池を交換したときや充電容量がなくなると(優先呼出)の表示が消え、充電しても(優先呼出)は表示されません。

このとき、優先呼出は設定されたままになっています。

(優先呼出)を表示したいときは、優先呼出を解除し、もう一度設定し直してください。

ダイヤル回線で トーン信号を送るには

ダイヤル回線をお使いの場合でも、相手の方を呼び出したあと、トーン信号を送ることができます。

次のようなプッシュホンサービスなどにご利用いただけます。

銀行の残高照会や各種アンサーサービス
クレジット通話サービス
ポケットベルサービス
ホームテレホンにおけるテレコントロール
留守番電話におけるリモート操作など

トーン信号を送る

- 1 各種サービスに電話をかける。
テレホンサービスのメッセージが聞こえます。

- 2 トーン信号切替ボタンを押す。



これ以降は、ダイヤルボタンを押すとトーン信号が送られます。電話を切ると、自動的にもとのダイヤル回線の信号（パルス信号）に戻ります。

お知らせ

トーン信号切替ボタン()を使っても、サービスを受けられない場合があります。

具体的な利用方法については、各サービスをしている所にお確かめください。

子機でトーン信号切替ボタン()を使ってサービスを受ける場合、トーン信号をうまく受け付けられないサービスもあります。

このときは、親機を利用してください。

活用

便利な機能

PBX (構内交換機) やホームテレホンの内線電話機として使うには

外線に電話をかける

1 充電器に置いているとき

子機を取る。

ファクシミリ/マルチメディアホンに増設した場合は、子機を取り上げ、通話ボタンを押してください。

充電器に置いていないとき

通話ボタンを押す。

2 外線につなぐ番号を押す。

一般的には^わ0がよく使われています。設置するPBXによっては番号が異なることがあります。

3 “ツー” という音が聞こえたら... 相手の方の電話番号を押す。

再ダイヤルをできるようにするには

外線への電話を再ダイヤルするときには、外線につなぐ番号と相手の方の電話番号の間に、発信音を待つ時間(ポーズ時間)を加えておく必要があります。

外線につなぐ番号を押したあと...

再ダイヤル



1回押すと約4秒、2回目からは約2秒の間隔があきます。

機種によっては時間が違う場合があります。

親機の取扱説明書をごらんください。次に同じ相手の方に電話をかけるときは、再ダイヤルが使えます。

電話帳に電話番号を登録するときは、外線につなぐ番号に続き、再ダイヤルボタンを押したあと、電話番号を登録します。

このボタンを押すと、液晶画面に「-」が表示されます。

活用

便利な機能

お知らせ

PBX やホームテレホンの種類によっては、操作方法が異なることがあります。

モーニングコールを使うには

モーニングコールを設定する

通話ボタンを消灯させた状態（待受画面）で...

1

現在時刻を確かめたあと...

機能

“アラーム”
を選ぶ。

▲または▼

電話帳転送
DLメロディ
▶アラーム
◀終了 選択▶

2

▶

“アラーム時刻”
を選ぶ。

▲または▼

▶アラーム時刻
アラーム設定
アラーム音色
◀戻る 選択▶

3

▶

アラーム時刻を入力する。
(4ケタ：24時間制)

1 2 3
4 5 6
7 8 9
* 0 #

アラーム時刻
07:00
[機能]決定

(例) 午前7:00に設定する場合 07:00
午後5:00に設定する場合 17:00

すでにアラーム時刻が設定されているとき

アラーム時刻の入力はしないで、
機能ボタンを押します。

アラーム時刻を変更するとき

▲または▼で、変更したい時間に
カーソルを移動させたあと、新しい
アラーム時刻を入力します。

4

設定する。

機能

ピー

アラーム 07:00
設定しました

子機2
明子 20:05

表示

終了

アラーム音を切り替える

通話ボタンを消灯させた状態（待受画面）で...

1

機能

“アラーム”
を選ぶ。

▲または▼

電話帳転送
DLメロディ
▶アラーム
◀終了 選択▶

2

▶

“アラーム音色”
を選ぶ。

▲または▼

アラーム時刻
アラーム設定
▶アラーム音色
◀戻る 選択▶

3

▶

“メロディ”
を選ぶ。

▲または▼

通常アラーム
▶メロディ
[機能]決定

アラーム音が鳴ります。

4

設定する。

機能

ピー

アラーム音色
メロディ
にしました

このあと、待受画面に戻ります。

終了

アラーム音の種類

通常アラーム	ピッ・ピッ・ピッ...
メロディ	オリジナルメロディ

お知らせ

子機の時計を登録していないときは、
モーニングコールの設定はできません。
(エラー音が鳴ります。)
(☎17ページ)

活用

便利な機能

設定した時刻になると

アラーム音が鳴りはじめ、液晶画面に((♪))マークが点灯します。
(約1分間)

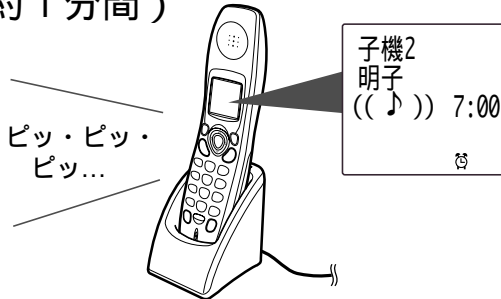

アラームが鳴り終わると、モーニングコールの設定が解除されます。
(((♪))が消えます。)

アラーム音が鳴りはじめる時刻に、子機を使用していると、アラーム音は鳴りません。そのときは5分後に鳴ります。下例のように、いずれの時刻でも子機を使用している場合は、アラーム音が鳴らずにモーニングコールが解除されます。(最大6回アラーム音の鳴る時間がずれます。)

例) 午前7:00にモーニングコールを設定したとき

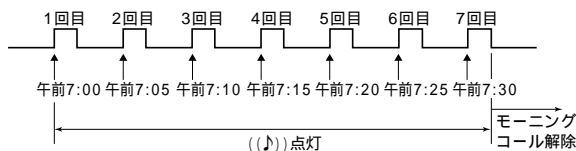

アラームの音を止めるには

アラーム音が鳴っているときに...
子機を充電器から取る、またはダイヤルボタンなどの操作ボタンを押す。
アラーム音が止まり、モーニングコールの設定が解除されます。(((♪))が消えます。)

お知らせ

モーニングコールが解除されたあと、再びモーニングコールを使いたいときは、モーニングコールを設定してください。毎日同じ時刻に鳴るように設定することはできません。アラーム音は、子機で設定されている呼出音量と同じ大きさで鳴ります。“切”に設定しているときは“小”の大きさで鳴ります。

モーニングコールを解除する / もう一度設定する

通話ボタンを消灯させた状態(待受画面)で...

1



“アラーム”を選ぶ。

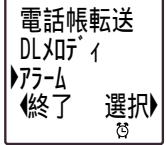
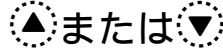

2



“アラーム設定”
を選ぶ。

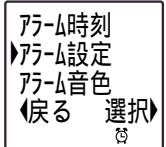
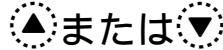

3

解除するとき

1. ((♪))

2. “解除”を選ぶ。

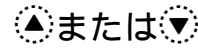

3. 解除する。

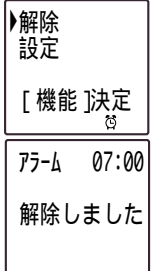
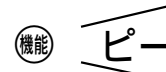

このあと、待受画面に戻り、((♪))が消えます。

もう一度設定するとき

1. ((♪))

2. “設定”を選ぶ。

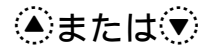

3. 設定する。

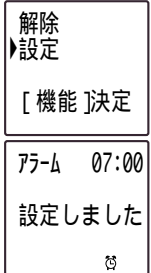
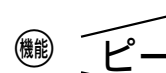

このあと、待受画面に戻り、((♪))が表示されます。

終了

活用

便利な機能

いろいろな設定内容を変えるには

子機のクイック通話の解除（設定）:

クイック通話とは、子機を充電器から取り上げるだけで、通話ボタンを押さなくても電話をかけたり、受けたりできる機能です。このクイック通話を使わないようにすることができます。

子機のキータッチ音の解除（設定）:

子機のボタンやマルチファンクションキーを押したときの「ピッ」という音を消すことができます。

クイック通話の解除

はじめは、「設定」になっています。
通話ボタンを消灯させた状態（待受画面）で...

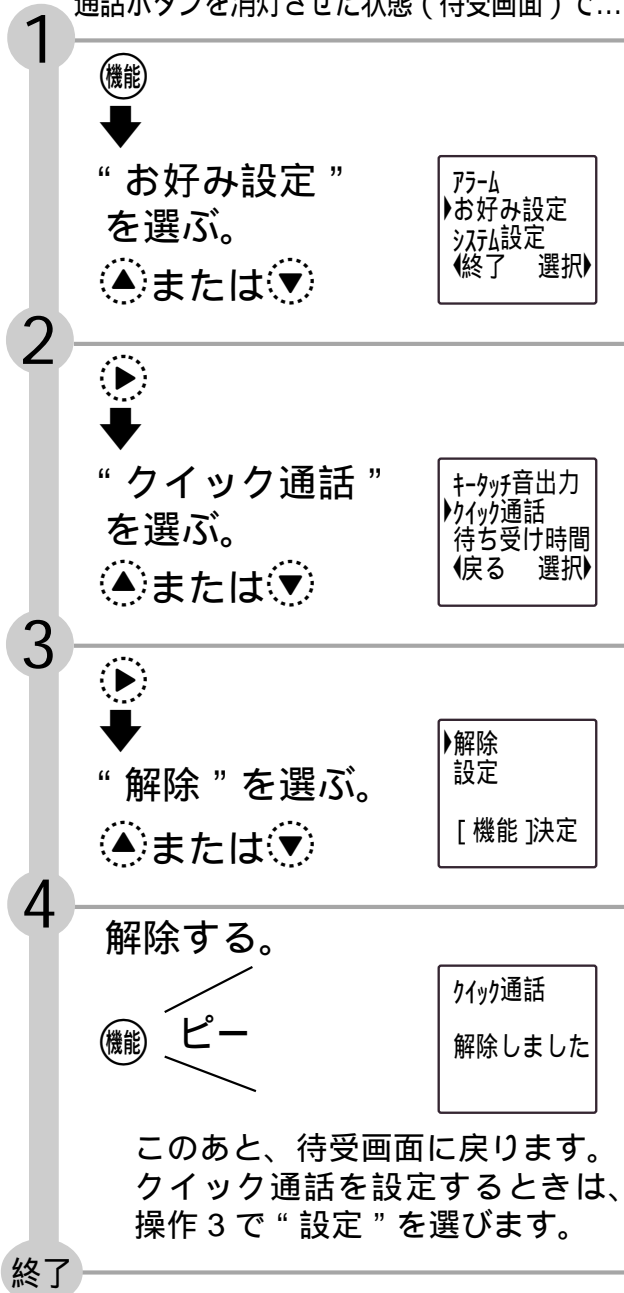

キータッチ音の解除

はじめは、「設定」になっています。
通話ボタンを消灯させた状態（待受画面）で...

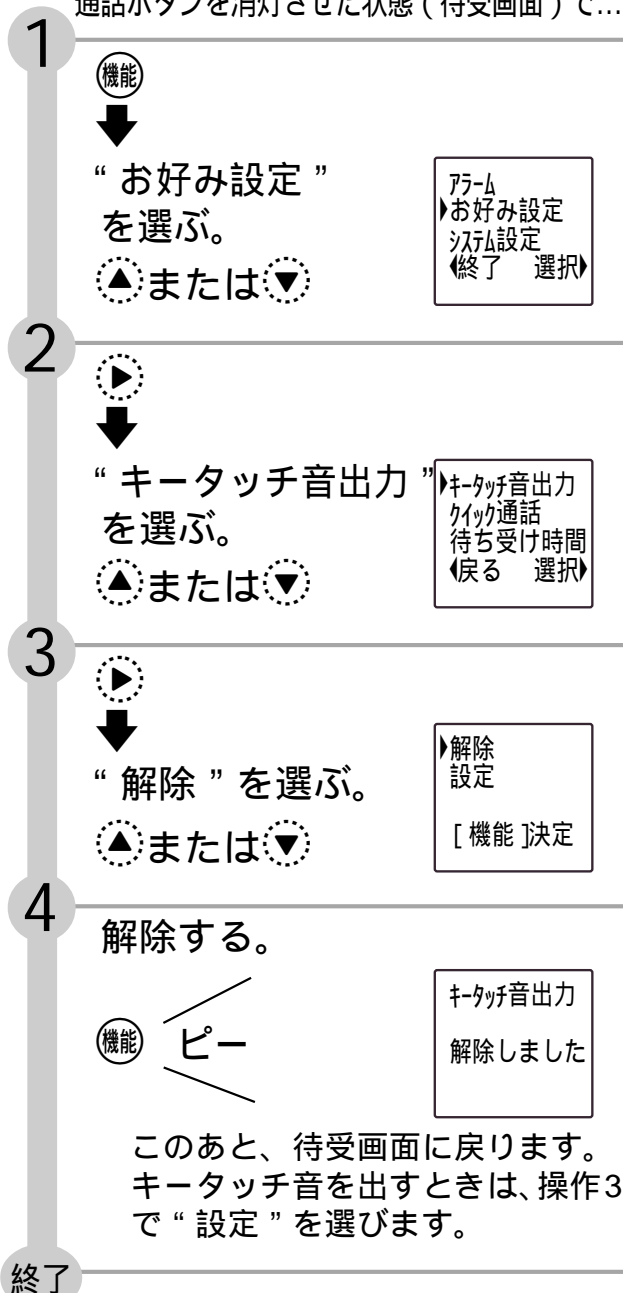

活用

便利な機能

子機の待ち受け時間の変更：
子機の待ち受け時間を長くすることができます。(約240時間)

待ち受け時間の変更

はじめは、「標準(約200時間)」になっています。

通話ボタンを消灯させた状態(待受画面)で...

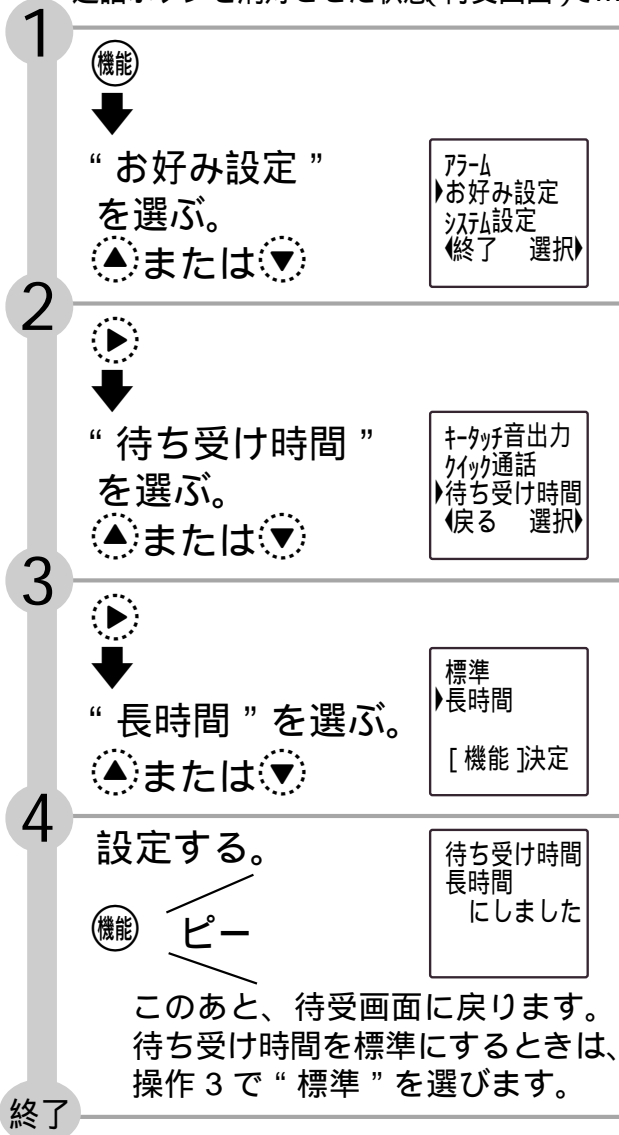

お知らせ

待ち受け時間を「長時間」に設定すると、電話がかかってきたときや、親機または他の子機から内線呼び出しがあったときは、「標準」に比べて子機の呼出音が鳴るのが遅くなる場合があります。
待ち受け時間は充電電池の寿命によって、短くなる場合があります。

子機のLCDコントラストの調整：
液晶画面の表示の濃さをお好みに合わせて16段階に調整できます。

LCDコントラストの調整

通話ボタンを消灯させた状態(待受画面)で...

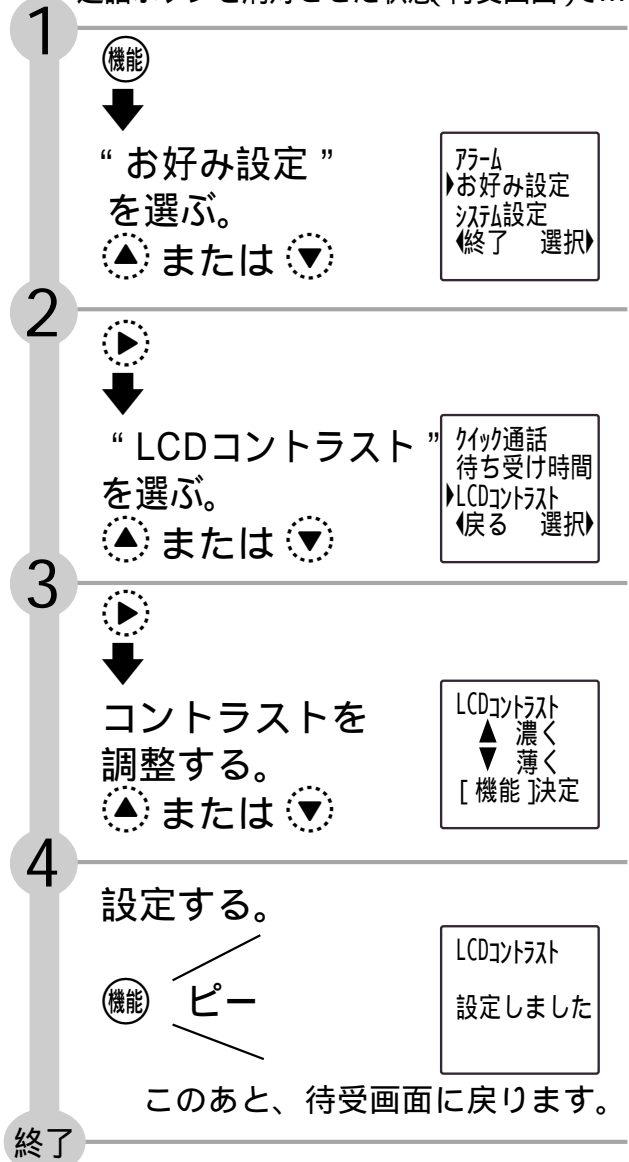

活用

便利な機能

「ナンバー・ディスプレイ」サービスを利用するとこんなことができます

ナンバー・ディスプレイ対応の親機に増設した場合

「ナンバー・ディスプレイ」サービスについては、親機の取扱説明書を参照してください。

電話番号を表示

かけてきた相手の方の電話番号を電話にでる前に液晶画面で確認できます。また、電話帳に名前を登録した相手の方からの電話は、登録した名前が表示されます。

(☎ 59 ページ)

着信記録から電話帳に登録

着信記録されている相手の方の電話番号を、電話帳に登録することができます。

(☎ 61 ページ)

誰からコール/どこからコール

(誰からコール/どこからコール機能のある親機に増設した場合)

親機のおしゃべり電話帳に登録した相手の方から電話がかかってくると、登録されている方の名前と呼出音が交互に鳴ります。

また、都道府県名、携帯電話、PHSまたは番号を通知しない(非通知理由)などで呼び出すことができます。

くわしくは、親機の取扱説明書を参照してください。

着信鳴り分け

電話番号を通知しないでかかってきた電話や、公衆電話からの電話、電話帳に登録されている方からの電話など着信の種類により呼出音の種類を変えることができます。

(☎ 63 ページ)

着信記録&コールバック

かかってきた電話番号と日時を、最大20件まで記録し、あとから液晶画面で確認することができます。(☎ 60 ページ)

また、液晶画面で確認中、簡単にその電話番号へかけ直すことができます。

(☎ 60 ページ)

電話番号などの表示について

電話がかかってきたとき

相手の方が電話をかけてくると...

データの受信を開始します。



データの受信が完了する。
呼出音が鳴ります。



通話中の表示

(((着信)))



電話帳に登録されて
いない相手の方の場合

0398765432
(((着信)))



0398765432
0:20
通話中

電話帳に登録されて
いる相手の方の場合

赤井 一郎
0398765432
(((着信)))



赤井 一郎
0398765432
0:20
通話中

電話番号以外の着信表示

着信情報	子機の表示
非通知 相手の方が番号を表示しない方法でかけた場合、または、「通常非通知 回線ごと非通知」の契約をされている回線からかけた場合。	-非通知- (((着信)))
公衆電話 相手の方が公衆電話を使ってかけた場合。 公衆電話からでも184をつけてダイヤルしたときは、「非通知」が表示されます。	-公衆電話- (((着信)))
表示圏外 相手の方が番号通知ができない地域や回線(アナログ式携帯電話機など)からかけた場合。	-表示圏外- (((着信)))
受信エラー 相手の方の電話番号の情報が正しく受信できなかった場合。	-受信エラー- (((着信)))

お知らせ

番号通知ができない地域、または回線については、最寄りのNTTにお問い合わせください。ナンバー・ディスプレイに契約しているときは、クイック通話を解除(☎ 56 ページ)しておくことをおすすめします。電話がかかってきたとき、子機を充電器から取って相手の方の電話番号を手もとで確認することができます。

電話帳に登録されている相手の方から電話がかかってきたときは、登録されている名前が表示されます。(電話番号を市外局番から登録しておかないと名前は表示されません。)

着信記録を確認するには

電話がかかってきたときは、電話にでて、でなくても、相手の方の電話番号や着信した日時などが最大 20 件まで自動的に記録されます。(着信記録) かけてきた相手の方に電話をかけ直すことができます。(コールバック)

記録される電話番号は、1 件あたり 16 ケタまでです。

電話帳に登録されている方からの着信記録は名前も表示されます。

公衆電話からの電話や、非通知でかけられた電話などのときは、相手の方の電話番号は表示されませんが、着信記録(公衆電話、非通知など)は残ります。

確認する

通話ボタンを消灯させた状態(待受画面)で...



1 着信記録を表示する。

着信記録 

着信記録01
上田 ミキオ
0398765432
10月26日 15:49

一番新しい着信記録が表示されます。
電話帳に登録されている方のときは、名前も表示されます。

2 確認する。

 または 

一番新しい着信記録

着信記録01
上田 ミキオ
0398765432
10月26日 15:49

↓ ↑ :

着信記録03
-非通知-
10月25日 17:08

↓ ↑ :

一番古い着信記録

着信記録20
山田
09087654321
10月12日 10:00

かけ直す

通話ボタンを消灯させた状態(待受画面)で...

1 かけ直したい相手の方の着信記録を選ぶ。

「確認する」の操作 1 ~ 2 を行う。

2 電話番号が表示されている状態で...



表示されている電話番号にダイヤルされます。
電話番号が表示されていないときは、電話をかけることができません。

お知らせ

着信記録が20件記録されているときに電話がかかってくると、新しい着信記録が残り、一番古い着信記録が自動的に消えます。

かかってきた電話にでてたときや外出先からリモート操作を行ったときにも、着信記録が残ります。

親機の時計を合わせておかないと、「1月1日午前0時0分」が記録されます。着信記録された電話番号を電話帳に登録することができます。(P.61 ページ)

「非通知お断り」、「特定番号お断り」、「公衆電話お断り/表示圏外お断り」でお断りされ、呼び出されなかった電話は、子機の着信記録に残りません。

「私だけコール」や「優先呼出」が設定されているときは、設定されている子機以外の子機には着信記録が記録されません。

「キャッチホン・ディスプレイ」サービスで受けた電話番号も着信記録に残ります。

着信記録を電話帳に登録するには

着信記録から相手の方の電話番号を呼び出し、子機の電話帳に登録できます。
非通知などの電話番号のない着信記録は登録できません。



子機の電話帳に登録する

通話ボタンを消灯させた状態(待受画面)で...



1 着信記録を表示する。
着信記録 

着信記録01
上田 ミキオ
0398765432
10月26日 15:49

一番新しい着信記録が表示されます。

2 登録したい着信記録を選ぶ。
 または 

着信記録15
0323456789
10月20日 15:36

3 
↓
“電話帳へ登録”を選ぶ。
 または 

特番が作れ
電話帳へ登録
消去
戻る 選択

「非通知」などの電話番号のない着信記録を選んだときは「ピピピピ」と鳴り、登録できません。

4 
↓
名前を入力する。
(最大 全角6文字、半角12文字)



名前 [漢]
矢部 弘
[機能]決定

文字の入力方法は、30～34ページをごらんください。

名前を入力しないとき
機能ボタンを押して、操作7に進みます。

5 名前の「読み」を確認する。

読み [半角]
ハ・ヒロ
[機能]決定

「読み」を修正するには、34ページをごらんください。

お知らせ

登録中に電話がかかってくると、登録は中止されます。はじめからやり直してください。

6 第1電話番号に登録する。

矢部 弘
0323456789
[機能]決定

第1電話番号として登録されます。

7 第2電話番号の入力画面にする。

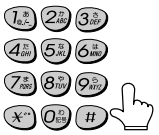

矢部 弘
第2番号?
[機能]決定

8 第2電話番号を市外局番から入力する。
(最大16ケタ)



矢部 弘
09014012345
[機能]決定

第2電話番号を入力しないとき
操作9に進みます。

9 登録する。

矢部 弘
登録しました
残り: 75

残りの登録可能件数が表示され、待受画面に戻ります。

終了
続けて別の電話番号を登録するときは
操作1からくり返します。

途中で登録を止めるには
切ボタンを押します。

名前の「読み」が入力できる文字数
増設した電話機やファクシミリなどに付属されている子機に電話帳がある場合、その子機で入力できる文字数になります。増設した電話機やファクシミリなどに付属されている子機に電話帳がない場合、入力できる文字数は半角で10文字になります。

各種サービス

ナンバー・ディスプレイ

着信記録の内容を消すには

不要になった着信記録を消去することができます。

着信記録をすべて消す

通話ボタンを消灯させた状態(待受画面)で...

1

機能



“着信記録消去”
を選ぶ。

▲または▼

メール
着信鳴り分け
▶着信記録消去
◀終了 選択▶

2



消去する?

[機能]決定

消去を止めるとき

切ボタンを押します。

3

消去する。

機能



全ての
着信記録を
消去しました

このあと、待受画面に戻ります。

終了

着信記録を1件ずつ消す

通話ボタンを消灯させた状態(待受画面)で...

1

着信記録を表示する。

着信記録 ◀

着信記録01
上田 ミキオ
0398765432
10月26日 15:49

一番新しい着信記録が表示されます。

2

消去したい着信記録を選ぶ。

▲または▼

着信記録15

0323456789
10月20日 15:36

3

機能



“消去”を選ぶ。

▲または▼

特番ダイヤル
電話帳へ登録
▶消去
◀戻る 選択▶

4



着信記録15
消去する?

[機能]決定

消去を止めるとき

切ボタンを押します。

5

消去する。

機能

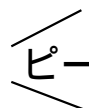

着信記録15

消去しました

このあと、待受画面に戻ります。

終了

お知らせ

消去中に電話がかかってくると、消去は中止されます。
はじめからやり直してください。

着信の種類に合わせて呼出音を変えるには

電話がかかってきたときに、「非通知の電話」、「公衆電話からの電話」、「表示圏外からの電話」、「電話帳に登録されている方からの電話」の着信の種類に合わせて呼出音を変えることができます。(着信鳴り分け)

鳴り分けを設定する

通話ボタンを消灯させた状態(待受画面)で...

1



“着信鳴り分け”
を選ぶ。

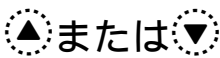

着信音色
メール
▶着信鳴り分け
◀終了 選択

2



設定したい着信の
種類を選ぶ。

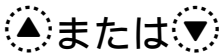

▶電話帳
非通知
公衆電話
◀戻る 選択

(例)電話帳”を選んだとき

3



呼出音を選ぶ。

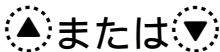

電話帳
↑: 音色選択
[機能]決定

選ぶたびに、呼出音(確認音)が鳴ります。

4

設定する。



ピー

着信鳴り分け
電話帳
設定しました

このあと、操作2の画面に戻ります。

続けて他の鳴り分けを設定するとき

1. ▲または▼で、設定したい着信の種類を選ぶ。
2. 操作3~4を行う。

操作を終わるとき

切ボタンを押します。

終了

子機の呼出音の種類

- 「ピピッ」= 着信鳴り分け解除
- 「プルルプルルル」
- 「ポロロポロロ」
- 「ショートメロディ」
- 「ショートメロディ」
- 「ショートメロディ」
- 「眠りの森の美女」
- 「春の歌」
- 「トルコ行進曲」
- 「森のくまさん」
- () 「取り込んだメロディ」 親機から
- () 「取り込んだメロディ」 — コピーした
- () 「取り込んだメロディ」 メロディ

() 親機からメロディをコピーすると、この呼出音を選ぶことができます。(☞ 67 ページ)

鳴り分けを解除するとき

1. 「ピピッ」と鳴るまで、▲または▼を押す。
2. 機能 を押す。
「着信鳴り分け 電話帳 解除しました」と表示されます。
鳴り分けを解除すると、「呼出音(音色)を変えるには」(☞ 27 ページ)で設定された呼出音の種類で鳴るようになります。
2. 切ボタンを押す。
待受画面に戻ります。

お知らせ

誰からコール、どこからコール(誰からコール、どこからコール対応の親機に増設した場合のみ)を使うときは、呼出音(プルルル)と「誰からコール」、「どこからコール」の発声をします。

「キャッチホン」サービスを利用するには

「キャッチ」ボタンは、NTTの通話着信サービス「キャッチホン」を利用するためのボタンです。「キャッチホン」をご利用になるには、NTTとの契約が必要です。

(基本使用料金が毎月必要です。)

「キャッチホン」を利用するとき以外にキャッチボタンを押すと通話が切れてしまいますので、ご注意ください。

キャッチホンを受けるとき

- 1 通話中に、他の方からの電話がかかってくると...
キャッチホンの信号音が鳴ります。

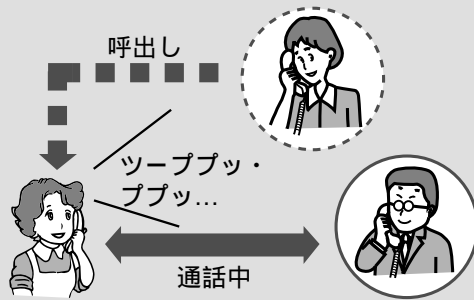

- 2 通話中の方をお待たせして、かかってきた電話を受けるには...

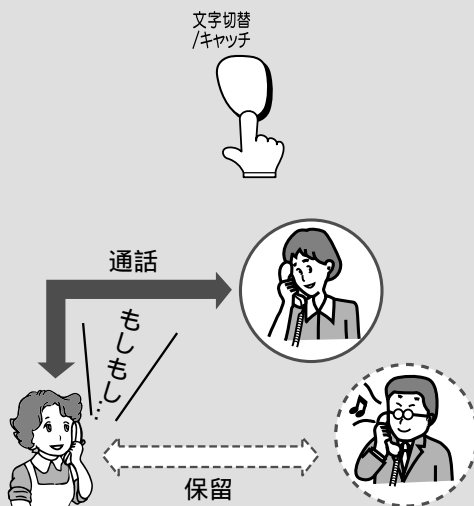

保留中の方には、保留メロディが流れます。(この電話機の保留メロディではありません。)

- 3 再び、前の方との通話に戻すときは...

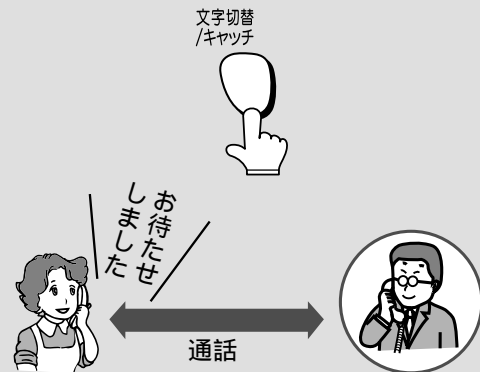

お知らせ

キャッチホン誰どこコール機能のある親機に増設した場合、NTTへ「キャッチホン・ディスプレイ」サービス()の申し込みをしたあと、親機で利用の設定をすると、この子機で通話中にキャッチホンを受けたとき、かけてきた方の名前や都道府県名などを知ることができます。

()「キャッチホン・ディスプレイ」サービスについて、くわしくはNTTにお問い合わせください。

「キャッチホン・ディスプレイ」の電話番号表示について

キャッチホン・ディスプレイ対応の親機に増設した場合

「キャッチホン・ディスプレイ」サービスについては、親機の取扱説明書を参照してください。

他の方から割り込みで電話がかかってきたとき

通話中に、他の方が電話をかけてくると、「ピポ」と聞こえます。

液晶画面に...

鈴木 太郎
0701234567
0:20
通話中

データの受信を開始します。

↓ 通話中の声が聞こえなくなります。(約1~4秒)

データの受信が完了する。

他の方の電話番号または名前が表示されます。

電話帳に登録されていない相手の方の場合

0398765432
キャッチホン

電話帳に登録されている相手の方の場合

赤井 一郎
0398765432
キャッチホン

約30秒後に通話時間表示に戻ります。

電話番号以外のキャッチホン表示

着信情報	子機の表示
非通知 相手の方が番号を表示しない方法でかけた場合、または、「通常非通知 回線ごと非通知」の契約をされている回線からかけた場合。	-非通知- キャッチホン
公衆電話 相手の方が公衆電話を使ってかけた場合。 公衆電話からでも184をつけてダイヤルしたときは、「非通知」が表示されます。	-公衆電話- キャッチホン
表示圏外 相手の方が番号通知ができない地域や回線(アナログ式携帯電話機など)からかけた場合。	-表示圏外- キャッチホン
受信エラー 相手の方の電話番号の情報が正しく受信できなかった場合。	-受信エラー- キャッチホン

お知らせ

番号通知ができない地域、または回線については、最寄りのNTTにお問い合わせください。電話帳に登録されている相手の方から電話がかかってきたときは、登録されている名前が表示されます。

(電話番号を市外局番から登録しておかないと名前は表示されません。)

保留中、通話録音中や留守応答中に電話がかかってきたときは、電話番号を受信できません。

次のようなときは、電話番号を受信できない場合があります。

- ・ 大きな声で通話しているとき
- ・ 周囲が騒がしいとき
- ・ 本電話機からNTTの交換機まで距離が離れすぎているとき

通話中に音声を「ピポ」という割込音と誤認識して数秒間無音状態になることがあります。故障ではありません。

「キャッチホン・ディスプレイ」サービスを利用するには

相手の方と通話中に、他の方から電話がかかってくると、他の方の電話番号が液晶画面に表示されます。電話帳に登録されている方からの場合は、名前が表示されます。

「キャッチホン」を利用するとき以外にキャッチボタンを押すと通話が切れてしまいますので、ご注意ください。

キャッチホンを受けるとき

1 通話中に、他の方から電話がかかってくると...

キャッチホンの信号音が鳴り、液晶画面に電話番号または名前が表示されます。

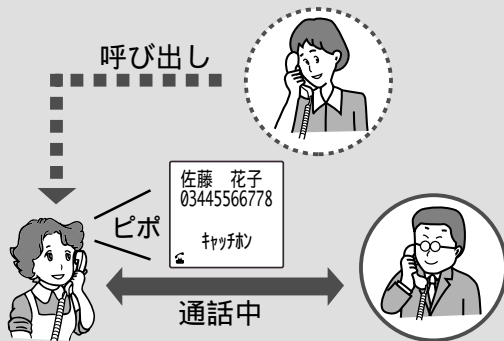

2 通話中の方をお待たせして、かかってきた電話を受けるには...

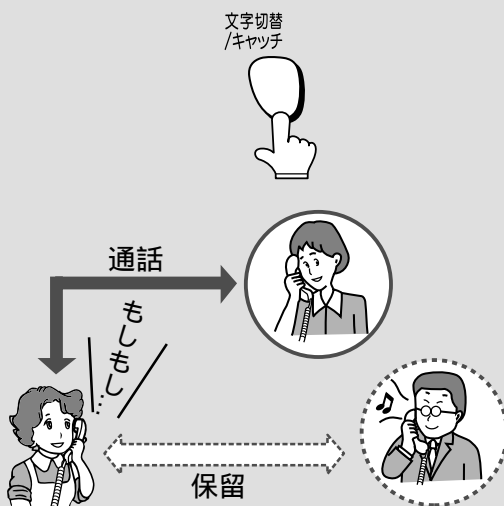

保留中の方には、保留メロディが流れます。(この電話機の保留メロディではありません。)

3 再び、前の方との通話に戻すときは...

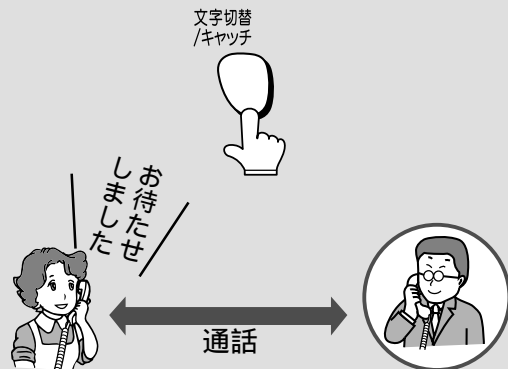

お知らせ

「キャッチホン・ディスプレイ」サービスで受けた電話番号は、着信記録に残ります。

親機から子機へメロディをコピーするには

親機から子機へメロディをコピーすることができる親機に増設した場合

親機から子機へメロディをコピーする

親機に取り込んだメロディを子機にコピーして着信音として使うことができます。子機にコピーできる着信音は3曲までです。(メロディコピー)

通話ボタンを消灯させた状態(待受画面)で...

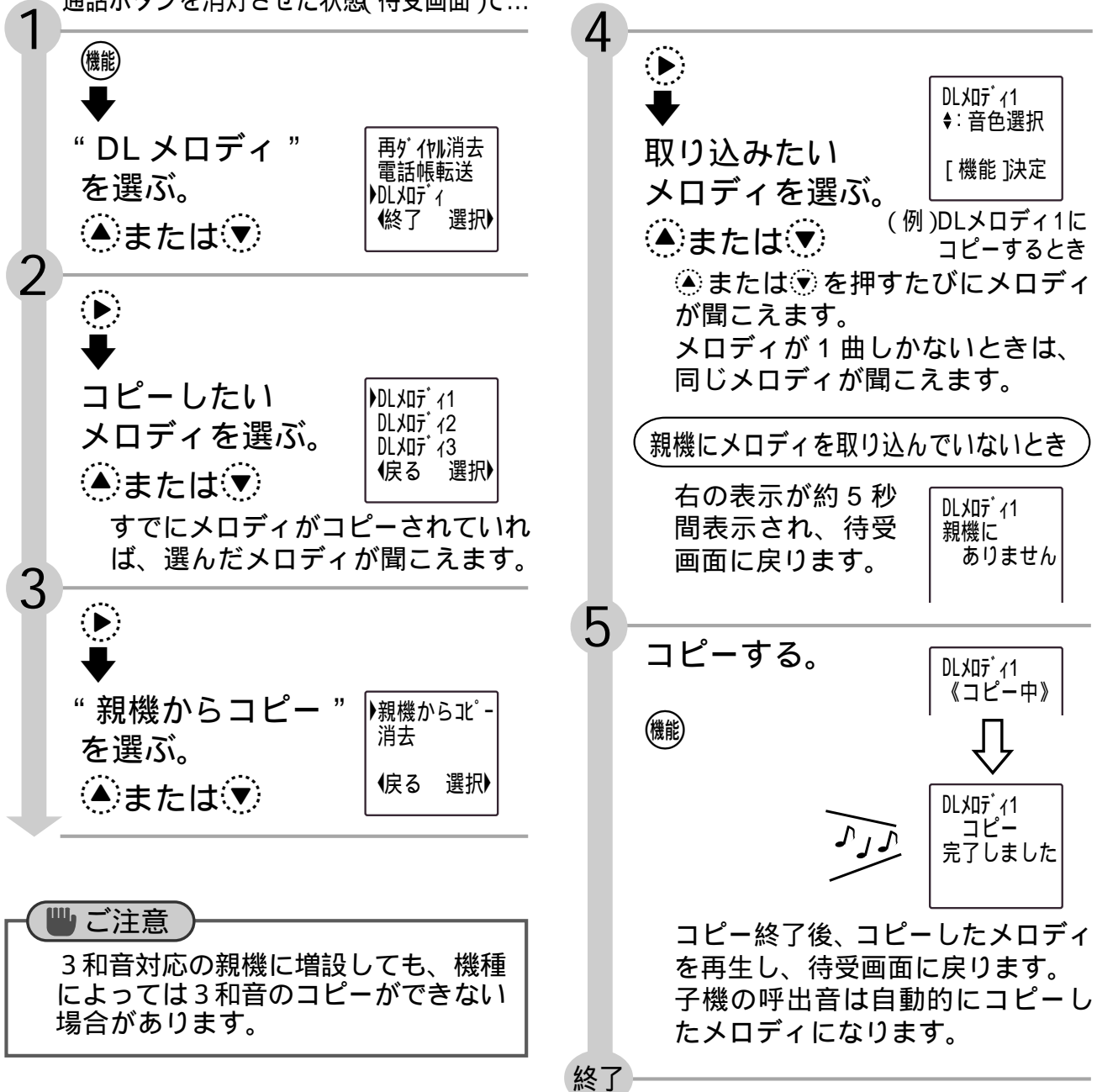

ご注意

3和音対応の親機に増設しても、機種によっては3和音のコピーができない場合があります。

お知らせ

増設した親機にメロディコピー機能がない場合は、メロディコピーできません。また、子機に「DLメロディ」の表示もしません。

コピーしたメロディを変更したいとき

操作1からやり直します。

前にコピーしたメロディが消え、新しくコピーしたメロディになります。

親機から子機へメロディをコピーするには（続き）

親機から子機へメロディをコピーすることができる親機に増設した場合

コピーしたメロディを消去する

1 通話ボタンを消灯させた状態（待受画面）で...

機能

“DLメロディ”
を選ぶ。

▲または▼

再ダイヤル消去
電話帳転送
▶DLメロディ
◀終了 選択▶

2

▶

消去したい
メロディを選ぶ。

▲または▼

▶DLメロディ 1
DLメロディ 2
DLメロディ 3
◀戻る 選択▶

3

▶

“消去”を選ぶ。

▲または▼

親機から北° -
▶消去
◀戻る 選択▶

4

▶

消去する？

[機能]決定

消去を止めるとき

切ボタンを押します。

5

消去する。

機能

ピー

DLメロディ 1

消去しました

(例)DLメロディ 1を
消去したとき

このあと、待受画面に戻ります。

終了

子機Eメール対応の親機に増設したときには

親機が対応しているメールサービスによって表示されるメールメニューなどが異なります。

子機でもメールの送受信ができる「Lメール(Lモード)」対応の親機に増設した場合...70～85ページをごらんください。

対応の親機(2001年11月現在)

ファクシミリ

UX-W51CL	UX-W70CL
UX-W51KW	UX-W70KW

優先呼出 着信音色 ▶メール 終了 選択	↑ ● ● ▼ ↓	表 示	機能の説明	参照ページ
		受信メール一覧	受信したメールを確認します。	81
送信メール一覧	送信したメールを確認します。	78		
新規メール作成	新しくメールを作成します。	72		
メール送受信	メールサーバーに問い合わせすると、メールを送受信します。	77、80		
宛先リスト	よくメールを送る方のアドレスを登録します。	70～71		
一括削除	受信メール/送信メールの内容を消去します。	79、85		
定型文編集	定型文を登録/変更/消去します。	75～76		

子機でもメールの送受信ができる「J-web」または「でんわdeメール」対応の親機に増設した場合...86～102ページをごらんください。

対応の親機(2001年11月現在)

電話機

CJ-V91CL
CJ-V91KW

ファクシミリ

UX-F20CL	UX-F5CL	UX-W90CL
UX-F4CL	UX-F5KW	
UX-F4KW	UX-W40CL	

優先呼出 着信音色 ▶メール 終了 選択	↑ ● ● ▼ ↓	表 示	機能の説明	参照ページ
		受信箱	受信したメールを確認します。	97
送信箱	送信したメールを確認します。	94		
新規作成	新しくメールを作成します。	88		
センター問い合わせ	メールサーバーに問い合わせすると、メールを送受信します。	93、96		
宛先リスト	よくメールを送る方のアドレスを登録します。	86～87		
子機優先指定	子機のみ操作できるように設定します。	102		
全消去	受信箱/送信箱の内容を消去します。	95、101		
定型文	定型文を登録/変更/消去します。	91～92		

⚠ ご注意

Lメール(Lモード)対応の親機でも、子機でメール送受信のできない機種に増設した場合は利用できません。
 該当機種：CJ-W100CL、UX-W50CL(2001年11月現在)
 でんわdeメール対応の親機でも、子機でメール送受信のできない機種に増設した場合は利用できません。
 該当機種：UX-F41CL、UX-F41KW、UX-X2CL、UX-X2CW、UX-NDL21V
 (2001年11月現在)

宛先を電話帳に登録するには

「Lメール(Lモード)」対応親機(一部除く)に増設した場合

メールを送信するときに、必要な相手の方の宛先をあらかじめ登録しておくことができます。

登録しておくことで、メールを送信するたびに「宛先(相手の方のメールアドレス)」を入力する必要がなくなり便利です。子機は30件登録できます。

受信したメールから、メールアドレスを登録することができます。(☎ 84ページ) 電話帳に登録されている方でないと、宛先リストに登録できません。

電話帳に宛先を登録する

通話ボタンを消灯させた状態(待受画面)で...

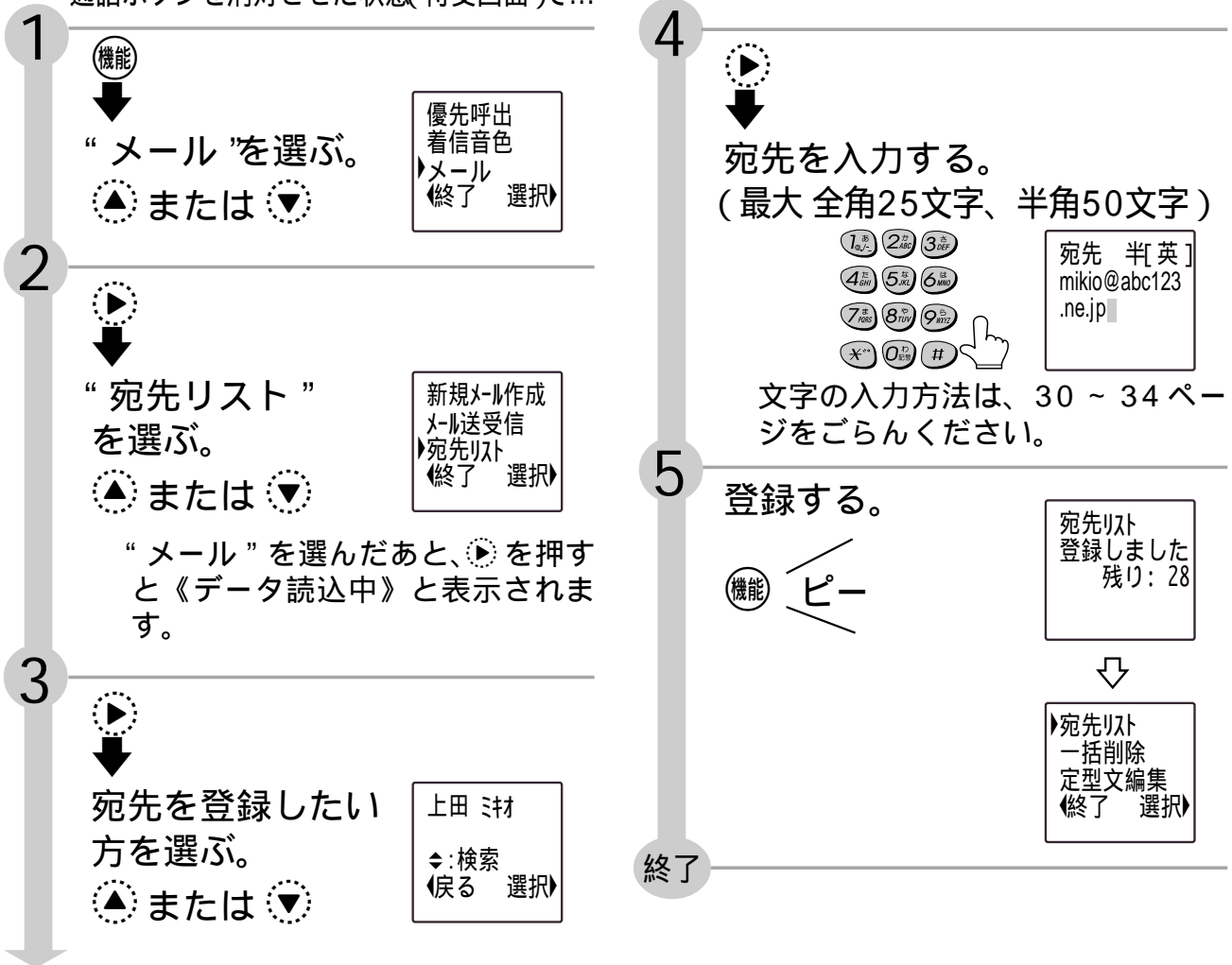

途中で登録を止めるには
切ボタンを押します。

お知らせ

操作4で半角英字入力の際に(*)ボタンを押すと、次の中から選んで入力できます。

(.co.jp) (.ne.jp) (.ac.jp) (.com)
(@pipopa.ne.jp) (@dem.odn.ne.jp)
(www.)

宛先などに入りきらない場合は、入る文字までが挿入されます。

宛先を変更する

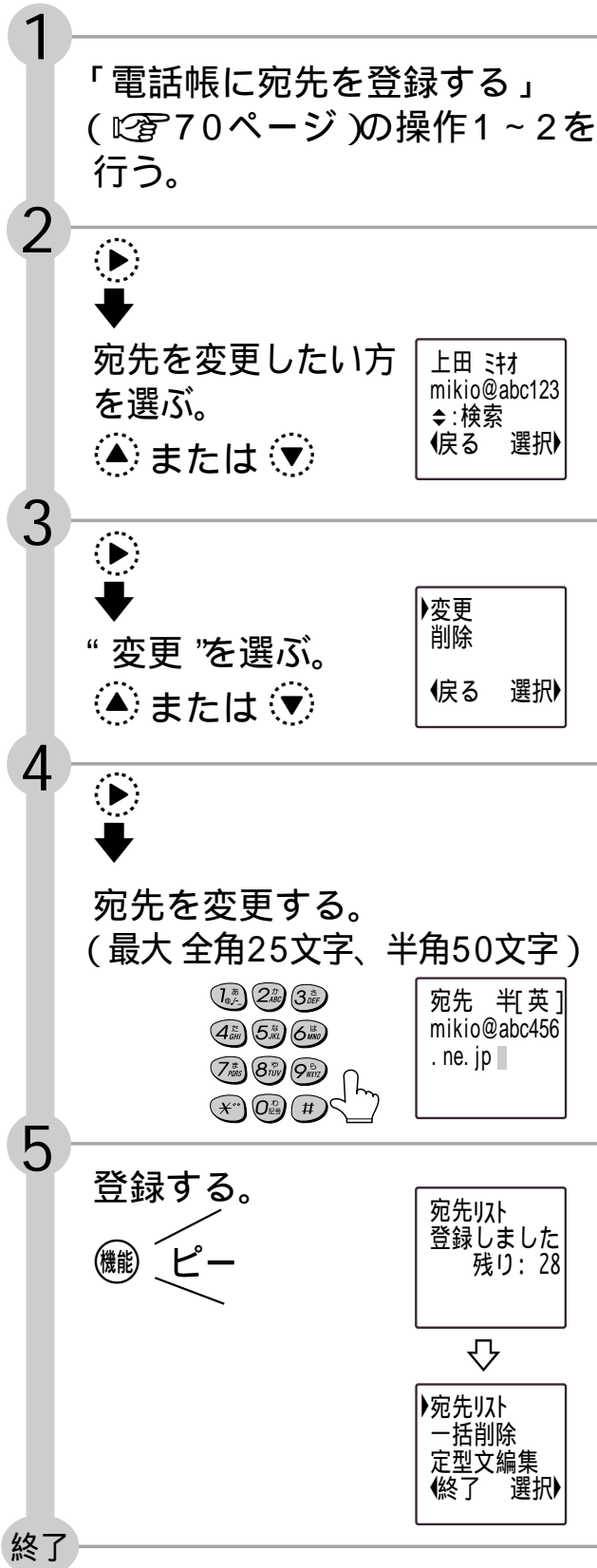

宛先を削除する



途中で操作を止めるには
切ボタンを押します。

送信メールを作成するには

「Lメール(Lモード)」対応親機(一部除く)に増設した場合

メールを送信するには、まず送信メールを作成・保存したあと、メール送受信の操作(☎77ページ)を行います。

送信メールを作成する

通話ボタンを消灯させた状態(待受画面)で...

1



“メール”を選ぶ。

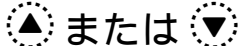

優先呼出
着信音色
▶メール
◀終了 選択▶

2



“新規メール作成”を選ぶ。

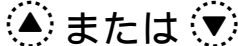

受信メール一覧
送信メール一覧
▶新規メール作成
◀終了 選択▶

3



宛先を入力する。
(最大全角25文字、半角50文字)



宛先? 半[英]
↓:検索

電話帳に登録されている宛先を選ぶときは、▼を押すと登録されている電話帳の先頭の方から表示され、▲を押すと末尾の方から表示されます。

4



件名を入力する。
(最大全角30文字、半角60文字)

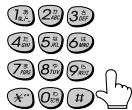

件名 [漢]
お誕生日

文字の入力方法は、30～34ページを
ごらんください。

お知らせ

登録中に電話がかかってくると、作成中の内容は保存されません。はじめからやり直してください。
なるべく電話のかかってこない時間帯にご利用されることをおすすめします。
いくつかのメールを保存して、メール送受信の操作を行うと、1回の通信で全メールを送信することができます。

5



本文を入力する。
(最大全角125文字、半角250文字)



本文 [漢]
お誕生日おめでとう。誕

文字の入力方法は、30～34ページを
ごらんください。
文章を改行したいときは、☎ボタン
を押してください。
改行したところに、☐が表示されます。

6



“保存”を選ぶ。

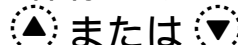

▶保存
定型文挿入
再入力
[機能]決定

入力した本文を直すとき

“再入力”を選んで、操作3からやり直します。

7

保存する。

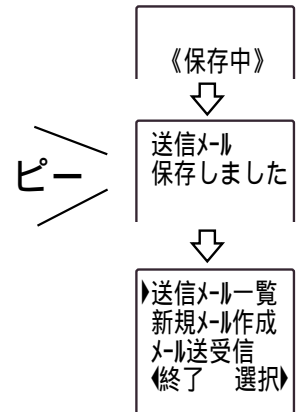

送信するときは、77ページの「未送信メールを送信するには」を
ごらんください。

操作を終わるとき

◀(終了)を押します。

終了

1つのメールを使って、他の相手の方へ送ったり、内容を変更して送ることができます。

メッセージを編集する

通話ボタンを消灯させた状態(待受画面)で...

- 1 機能
↓
“メール”を選ぶ。
▲ または ▼

優先呼出 着信音色 ▶メール ◀終了 選択▶

- 2 ▶
↓
“送信メール一覧”
を選ぶ。
▲ または ▼

受信メール一覧 ▶送信メール一覧 新規メール作成 ◀終了 選択▶

- 3 ▶
↓
使いたいメール
を選ぶ。
▲ または ▼

受信メール一覧 ▶送信メール一覧 新規メール作成 ◀終了 選択▶

- 4 ▶
↓
内容を確認する。

件名 昨日はありがとう

- 5 ▶
↓
“編集”を選ぶ。
▲ または ▼

▶編集 削除 ◀戻る 選択▶

- 6 ▶
宛先入力画面に
入る。
▶

宛先 [半英] ueda@abc123. ne.jp

- 7 「送信メールを作成する」
(☎72ページ)の操作3~7を
行う。
新規メールとして保存されます。
終了

途中で操作を止めるには
切ボタンを押します。

定型文を使うには

「Lメール（Lモード）」対応親機（一部除く）に増設した場合

本文を入力中に、登録してある定型文を入れてメッセージを作成することができます。定型文は10件まで登録できます。定型文の01～05まではあらかじめ登録されています。

番号	定型文
01	了解しました。
02	自宅に電話してください。
03	今日は何時ごろ帰ってきますか？
04	昨日はどうもありがとうございました。
05	ごめんなさい。待ち合わせに30分ほど遅れます。

登録されていない定型文は、

定型文:06

などと表示されます。

定型文を挿入する

各種サービス

Lメール

1 「送信メールを作成する」で...
定型文を挿入したいところに、
カーソルを移動させます。
(☞ 72ページ)

本文 [漢]
おはようござ
います。 |

2 (機能)
↓
“ 定型文挿入 ”
を選ぶ。
▲ または ▼

保存
▶ 定型文挿入
再入力
[機能]決定

3 (機能)
↓
挿入したい定型文
を選ぶ。
▲ または ▼

定型文:04
昨日はどうも
ありがとうございました。

4 挿入する。
▶

本文 [漢]
はどうもあり
がとうござい
ました。 |

挿入したい定型文が全て本文に入らない場合は、入る文字までが挿入されます。

5 (機能)
↓
“ 保存 ”を選ぶ。
▲ または ▼

▶ 保存
定型文挿入
再入力
[機能]決定

6 保存する。
(機能)

《保存中》
↓
送信メール
保存しました
↓
送信メール一覧
新規メール作成
メール送受信
《終了》選択

送信するときは、77ページの
「未送信メールを送信するには」
をごらんください。

操作を終わるとき

◀ (終了) を押します。

終了

お知らせ

定型文が長いときは、画面を交互に切り替え（5秒毎）表示します。

新しい定型文を登録する

通話ボタンを消灯させた状態(待受画面)で...

1



“メール”を選ぶ。

▲ または ▼

優先呼出
着信音色
▶メール
◀終了 選択▶

2



“定型文編集”
を選ぶ。

▲ または ▼

宛先リスト
一括削除
▶定型文編集
◀終了 選択▶

3



登録する番号
を選ぶ。

▲ または ▼

定型文:06

(例) 番号06に登録するとき

4



文字を入力する。
(最大 全角25文字、半角50文字)

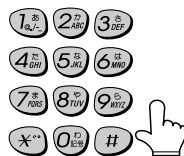

定型 [漢]
ちょっと出が
けてきます。
帰りは8時頃

文字の入力方法は、30～34ページを
ごらんください。

5

登録する。

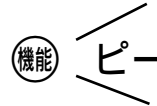

定型文:06
登録しました
残り: 4



宛先リスト
一括削除
▶定型文編集
◀終了 選択▶

終了

途中で登録を止めるには

切ボタンを押します。

定型文を使うには（続き）

定型文を変更する

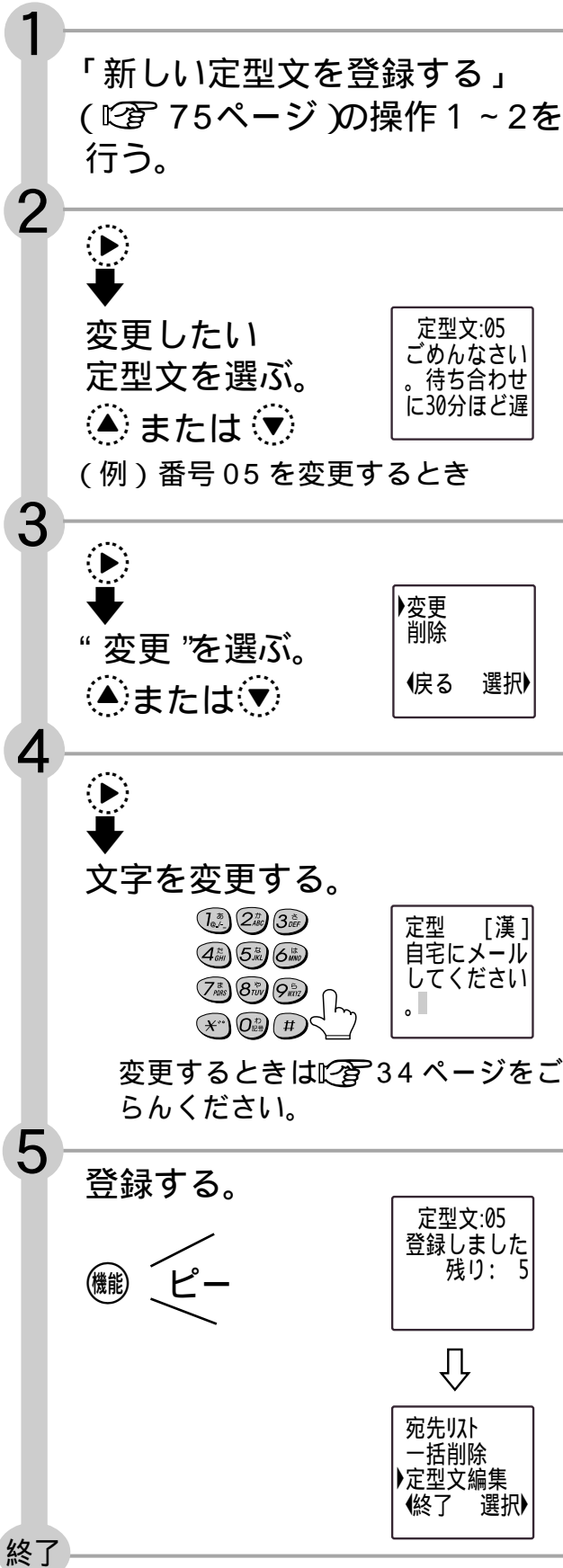

定型文を削除する

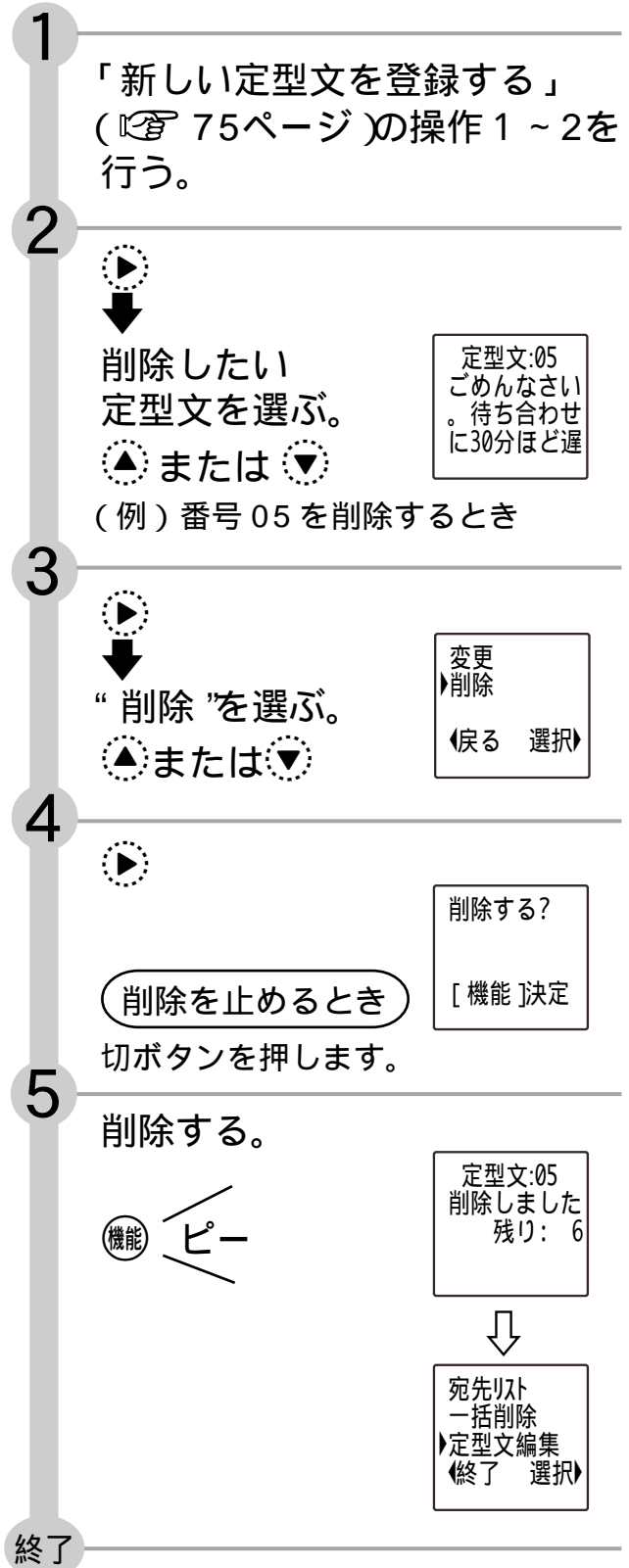

各種サービス

Lメール

未送信メールを送信するには



「Lメール（Lモード）」対応親機（一部除く）に増設した場合

送信メール一覧に保存しておいた未送信のメールを、一度に送信することができます。



メールサーバーに問い合わせると、利用料（通話料金）がかかります。

未送信のメールを送信する

通話ボタンを消灯させた状態（待受画面）で...

1  ↓
“メール”を選ぶ。
 または 

優先呼出
着信音色
▶メール
◀終了 選択▶

2  ↓
“メール送受信”
を選ぶ。
 または 

送信メール一覧
新規メール作成
▶メール送受信
◀終了 選択▶

3 

開始する？
[機能]決定

4 送信する。

《通信中》
=☒

未送信のメールが送信されます。
このとき、メールサーバーに未受信メールがあると、受信メール一覧に受信します。(☎ 80ページ)

メールサーバーにメールが無いとき

受信メール
ありません

このあと、待受画面に戻ります。

途中で操作を止めるには

切ボタンを押します。

お知らせ

送信メール一覧の未送信メールを、1件ずつ選んで送信することはできません。

送信メール一覧のメールを確認するには

「Lメール(Lモード)」対応親機(一部除く)に増設した場合

送信メールを確認することができます。

送信メール一覧を確認する

通話ボタンを消灯させた状態(待受画面)で...

1 ↓
“メール”を選ぶ。
 または

2 ↓
“送信メール一覧”
を選ぶ。
 または

3 ↓
確認したいメール
を選ぶ。
 または

《データ読込中》
↓ 全件数

確認中の件数	15/20
宛先	yabe@def123.
件名	あけましてお 1月1日 8:45

未送信のメールには、が表示されます。

4 ↓
内容を確認する。
 または

宛先
あけましてお
めどう。

本文
新年あけまし
ておめでとう
ございます。

今年もよろし
くお願いします。

宛先
yabe@def123.
ne.jp

件名がないときは、宛先 本文の
順に確認できます。

他のメールを確認するとき

- (戻る) を押す。
- または で確認したいメール
を選んだあと、操作4を行う。

続けて他の操作をするとき

を押して、機能操作画面にします。

操作を終わるには

切ボタンを押します。

送信メール一覧のメールを削除するには

「Lメール（Lモード）」対応親機（一部除く）に増設した場合

不要になった送信メールを削除することができます。

1件ずつ削除する

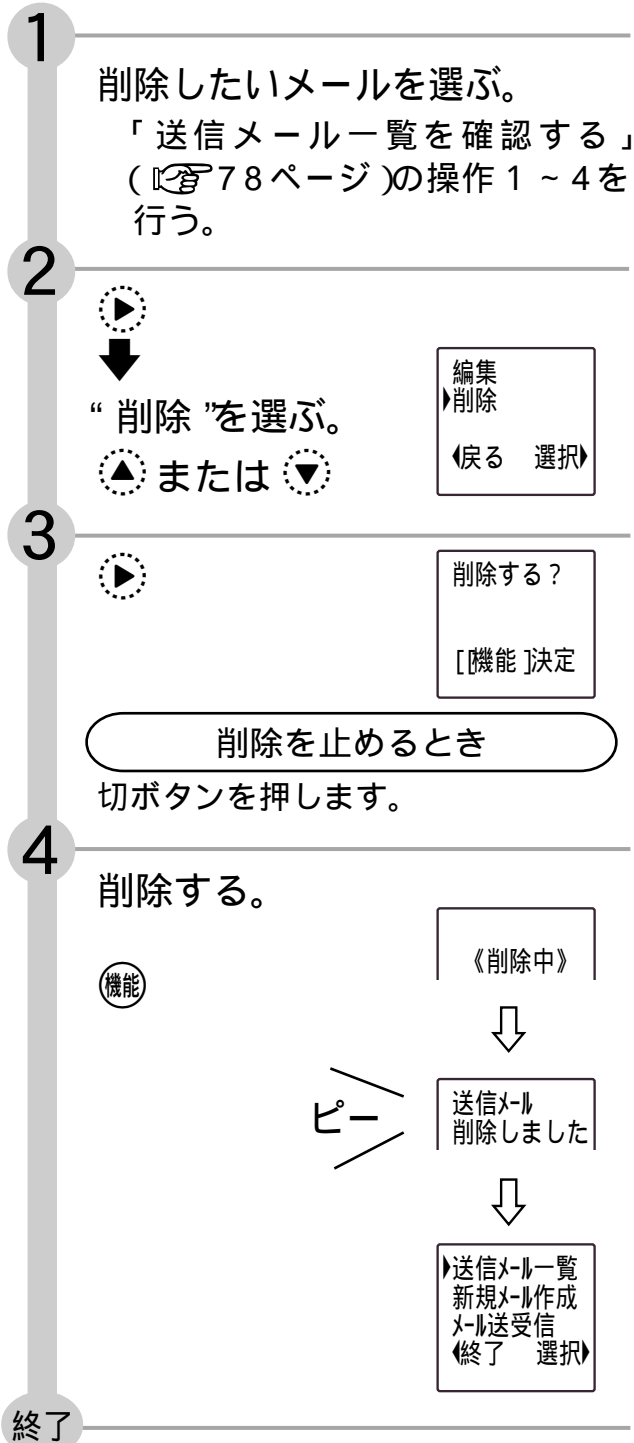

すべて削除する

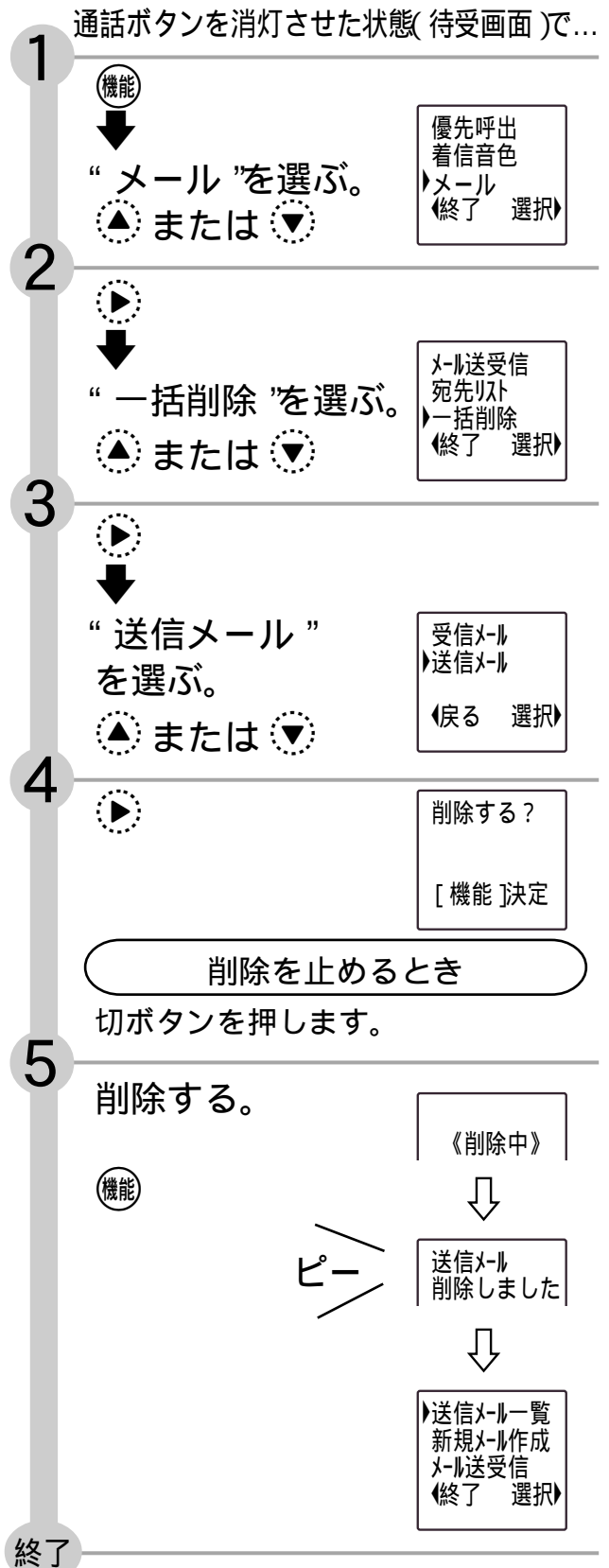

各種サービス

Lメール

メールを受信するには

「Lメール(Lモード)」対応親機(一部除く)に増設した場合

相手の方から送られてきたEメールは、一旦メールサーバーに保存されます。この子機でメールを確認するには、メールサーバーにメールが届いているかどうか問い合わせる必要があります。未受信のメールがあると受信します。(最大30件)

メールサーバーに問い合わせると、利用料(通話料金)がかかります。(メールが届いていない場合でも利用料がかかります。)

メールを受信する

通話ボタンを消灯させた状態(待受画面)で...

- 1  ↓
“メール”を選ぶ。
▲または▼

優先呼出
着信音色
▶メール
◀終了 選択
- 2  ↓
“メール送受信”
を選ぶ。
▲または▼

送信メール一覧
新規メール一覧
▶メール送受信
◀終了 選択
- 3 

開始する?
[機能]決定

- 4 受信する。

《通信中》
=☒

メールサーバーに未受信メールがあると、受信メール一覧に受信します。このとき、未送信のメールが送信メール一覧にあれば、送信されます。メールを受信したら、メール受信音が鳴って、受信メール一覧リスト表示になります。(くわしくは、親機の取扱説明書をごらんください。)

メールサーバーにメールが無いとき

受信メール
ありません

このあと、待受画面に戻ります。

各種サービス

Lメール

お知らせ

保護メールと未読メールが合わせて30件になると、メールが受信できなくなります。表示部に「これ以上、メールが保存できません」が表示されます。不要なメールを削除してください。

受信したメールを確認するには

「Lメール（Lモード）」対応親機（一部除く）に増設した場合

メールサーバーから受信したメールは、受信メール一覧に保存され（最大30件）、いつでも確認することができます。

受信メール一覧を確認する

通話ボタンを消灯させた状態（待受画面）で...

1 ↓
“メール”を選ぶ。
 または

優先呼出
着信音色
▶メール
終了 選択▶

2 ↓
“受信メール一覧”
を選ぶ。
 または

▶受信メール一覧
送信メール一覧
新規メール作成
終了 選択▶

3 ↓
確認したいメール
を選ぶ。
 または

《データ読込中》
↓
確認中の件数
全件数

送信者 02/20
ueda@abc123.
件名 帰りの時間
10月14日 20:45

まだ読んでいないメールには、が表示されます。
親機で保護メールに指定されているメールには、が表示されます。
宛先リストに登録されている方からのメールを受信しても、送信者には名前が表示されず、メールアドレスが表示されます。

お知らせ

半角500文字（全角250文字）を超える本文を受信したときは、本文の最後に「//」が表示されます。
残りは、削除されます。
半角60文字（全角30文字）を超える件名を受信したときは、超えた文字は削除されます。

4 ↓
内容を確認する。
 または

件名
帰りの時間

本文
今日は、帰りが遅くなります。先に夕食を食べておいってください。

送信者
ueda@abc123.
ne.jp

件名がないときは、送信者 本文の順に確認できます。

他のメールを確認するとき

- （戻る）を押す。
- または で確認したいメールを選んだあと、操作4を行う。

続けて他の操作をするとき

を押して、機能操作画面にします。

各種サービス

Lメール

操作を終わるには

切ボタンを押します。

受信したメールに返事をするには (返信)

「Lメール (Lモード)」対応親機 (一部除く) に増設した場合

受信したメールを確認したあと、返事を送信することができます。

受信したメールに返信する

1 返信したいメールを選ぶ。
「受信メール一覧を確認する」
(☞ 81ページ) の操作 1 ~ 4 を
行う。

2  ↓
“返信”を選ぶ。
▲または▼

削除
▶返信
転送
◀戻る 選択▶

3 宛先を確認する。

宛先に送信者のアドレスが、自
動的に入ります。

宛先 半[英]
ueda@abc123.
ne.jp

4 件名を確認する。
機能

件名 [漢]
Re: 帰りの時
間

件名の先頭に “Re” が自動的に
付きます。

5 機能
↓
本文を入力する。
(最大 全角125文字、半角250文字)



本文は、すべて消去されています
ので、返事を入力してください。

6 機能
↓
“保存”を選ぶ。
▲または▼

▶保存
定型文挿入
再入力
[機能]決定

7 保存する。
機能

《保存中》
↓
送信メール
保存しました
↓
▶送信メール一覧
新規メール作成
メール送受信
◀終了 選択▶

ピー

8 ▲または▼で “メール送受信” を
選び、「未送信のメールを送信
する」(☞ 77ページ) の操作 3 ~
4 を行う。

途中で操作を止めるには
切ボタンを押します。



受信したメールを他の宛先に転送するには (転送)

「Lメール(Lモード)」対応親機(一部除く)に増設した場合

受信したメールを確認したあと、そのまま他の宛先に転送することができます。

受信したメールを転送する



1 転送したいメールを選ぶ。
「受信メール一覧を確認する」
(☞81ページ)の操作1~4
を行う。

2  ↓
“転送”を選ぶ。
 または 

削除
返信
▶転送
◀戻る 選択▶

3  ↓
宛先を入力する。
(最大全角25文字、半角50文字)

 宛先? 半英]
◆:検索

電話帳に登録されている宛先を選ぶときは、を押すと登録されている電話帳の先頭の方から表示され、を押すと末尾の方から表示されます。

4 件名を確認する。





件名 [漢]
Fw: 帰りの時間

件名の先頭に“Fw”が自動的に付きます。

5 本文を確認する。

本文 [漢]
今日は、帰りが遅くなります。先に夕食

本文は、そのまま残っています。



6  ↓
“保存”を選ぶ。
 または 

▶保存
定型文挿入
再入力
[機能]決定

7 保存する。

《保存中》
↓
送信メール
保存しました
↓
▶送信メール一覧
新規メール作成
メール送受信
◀終了 選択▶

ピー

8  または  で“メール送受信”
を選び、「未送信のメールを送信する」
(☞77ページ)の操作3~4を行う。

途中で操作を止めるには
切ボタンを押します。

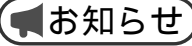
 **お知らせ**
転送される本文は、最初から全角125文字(半角250文字)までしか転送されません。

各種サービス

Lメール

受信したメールを利用して宛先を登録するには

「Lメール(Lモード)」対応親機(一部除く)に増設した場合

受信したメールを確認したあと、送信者のアドレスを電話帳に登録することができます。

電話帳に登録されていない方は、電話帳の登録(☎28ページ)をしてから行ってください。

受信したメールのアドレスを登録する

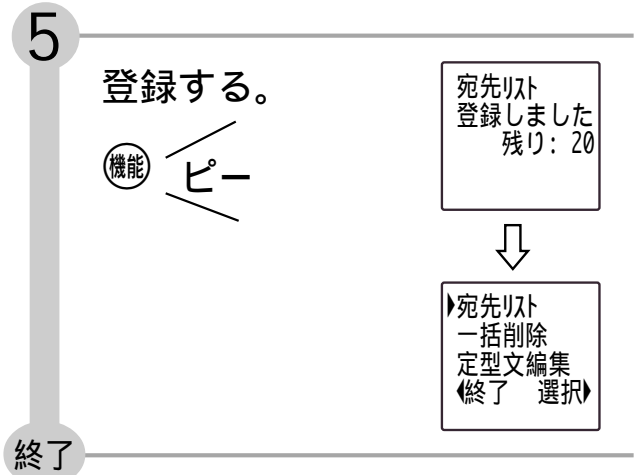
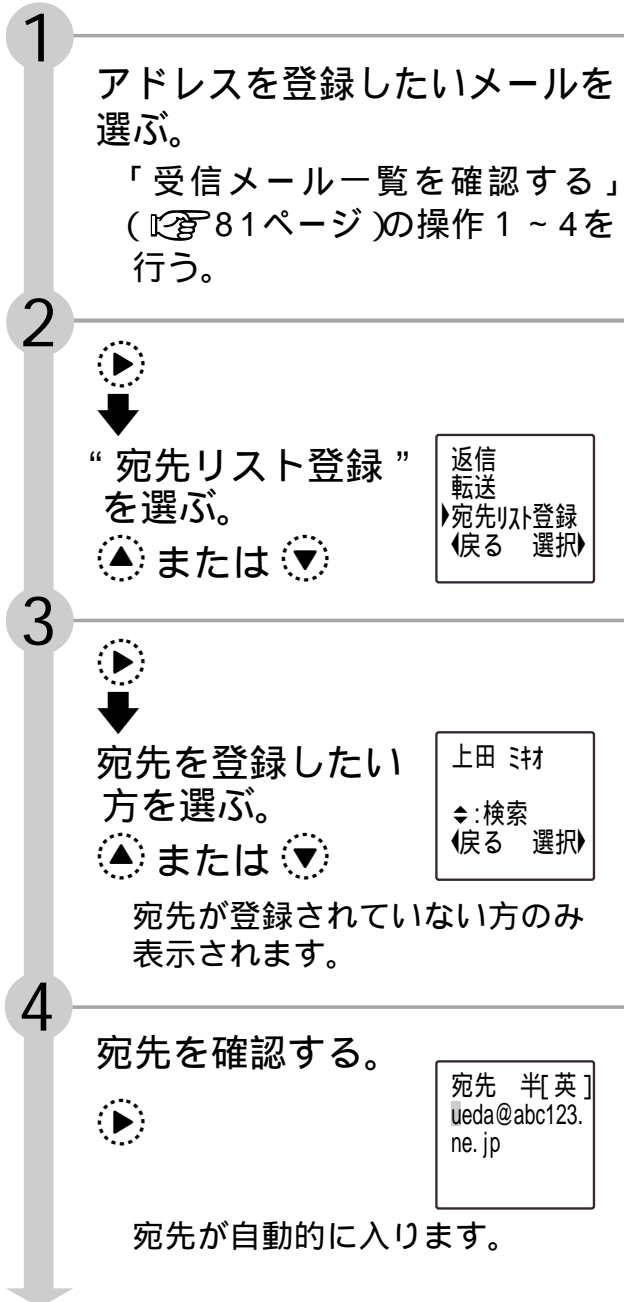

途中で操作を止めるには
切ボタンを押します。

各種サービス

Lメール

受信メール一覧のメールを削除するには

「Lメール（Lモード）」対応親機（一部除く）に増設した場合
 不要になった受信メールを削除することができます。

1件ずつ削除する

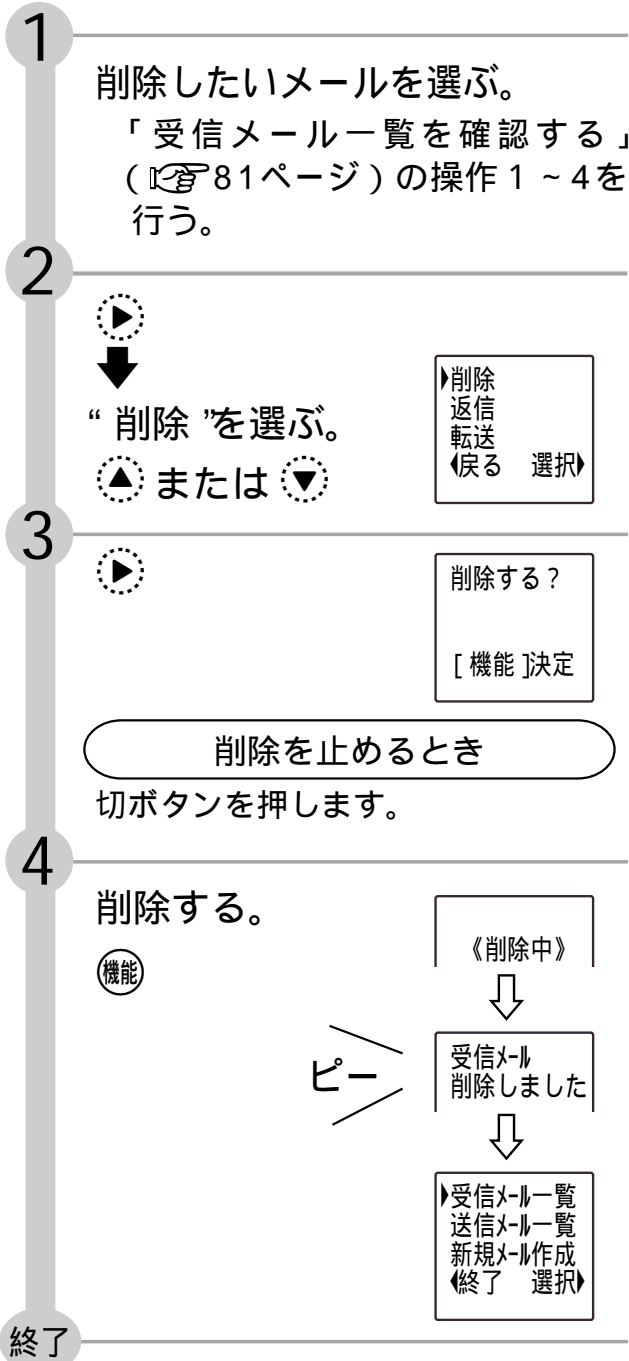

ご注意

親機で保護されているメールは、子機で
 削除することはできません。

すべて削除する

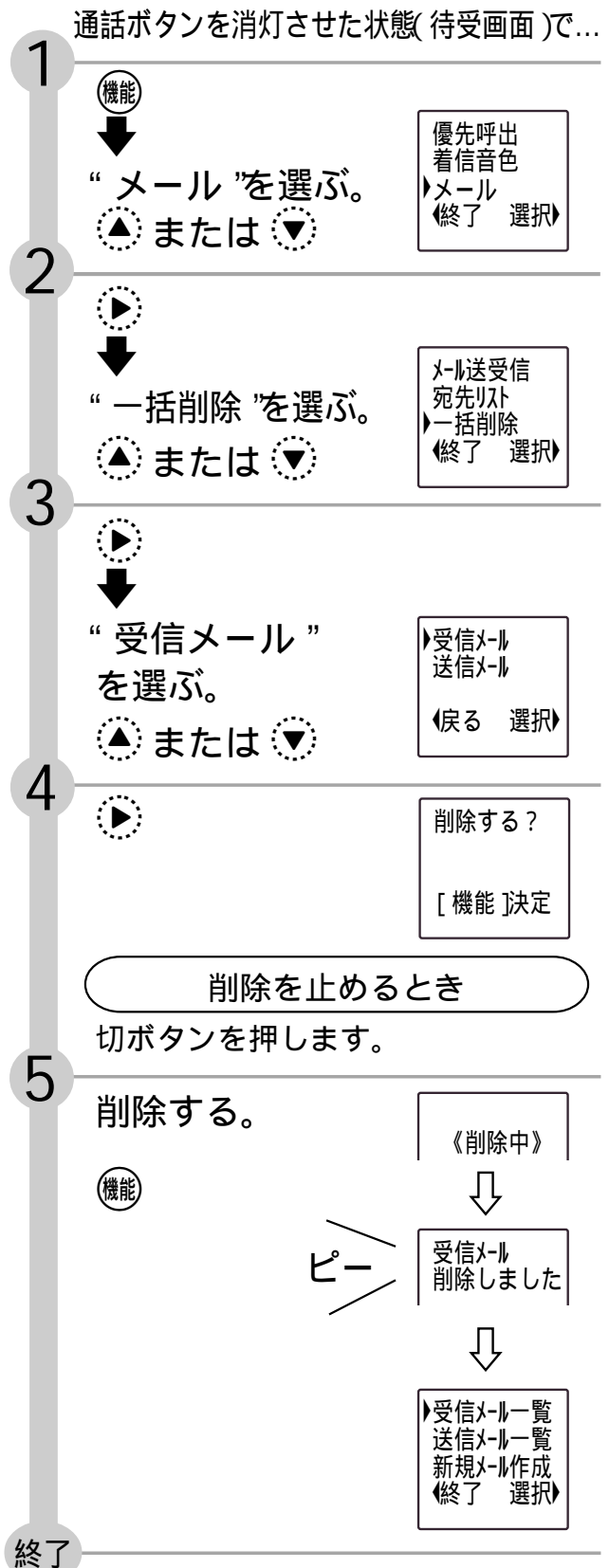

各種サービス

Lメール

宛先を電話帳に登録するには

「J-web」または「でんわdeメール」対応親機（一部を除く）に増設した場合

メールを送信するときに、必要な相手の方の宛先をあらかじめ登録しておくことができます。

登録しておくことで、メールを送信するたびに「宛先（相手の方のメールアドレス）」を入力する必要がなくなり便利です。子機は30件登録できます。

受信したメールから、メールアドレスを登録することができます。（ 100ページ）電話帳に登録されている方でないと、宛先リストに登録できません。

電話帳に宛先を登録する

通話ボタンを消灯させた状態（待受画面）で...

1

機能
↓
“メール”を選ぶ。
▲ または ▼

優先呼出
着信音色
▶メール
◀終了 選択▶

2

▶
↓
“宛先リスト”
を選ぶ。
▲ または ▼

新規作成
センター問い合わせ
▶宛先リスト
◀終了 選択▶

“メール”を選んだあと、▶を押すと《データ読込中》と表示されます。

3

▶
↓
宛先を登録したい
方を選ぶ。
▲ または ▼

上田 ミ材
◆:検索
◀戻る 選択▶

4

▶
↓
宛先を入力する。
（最大 半角英数50文字）

1^{1st} 2^{2nd} 3^{3rd}
4^{4th} 5^{5th} 6^{6th}
7^{7th} 8^{8th} 9^{9th}
* ** 0 品 付

宛先 半[英]
mikio@abc123
.ne.jp

5

文字の入力方法は、30～34ページをごらんください。

登録する。

機能 < ピー

宛先リスト
登録しました
残り: 29

宛先リスト
子機優先指定
全消去
◀終了 選択▶

終了

お知らせ

操作4で半角英字入力の際に（* **）ボタンを押すと、次の中から選んで入力できます。

（.co.jp）（.ne.jp）（.ac.jp）（.com）
（@pipopa.ne.jp）（@dem.odn.ne.jp）
（www.）

宛先などに入りきらない場合は、入る文字までが挿入されます。

宛先を変更する

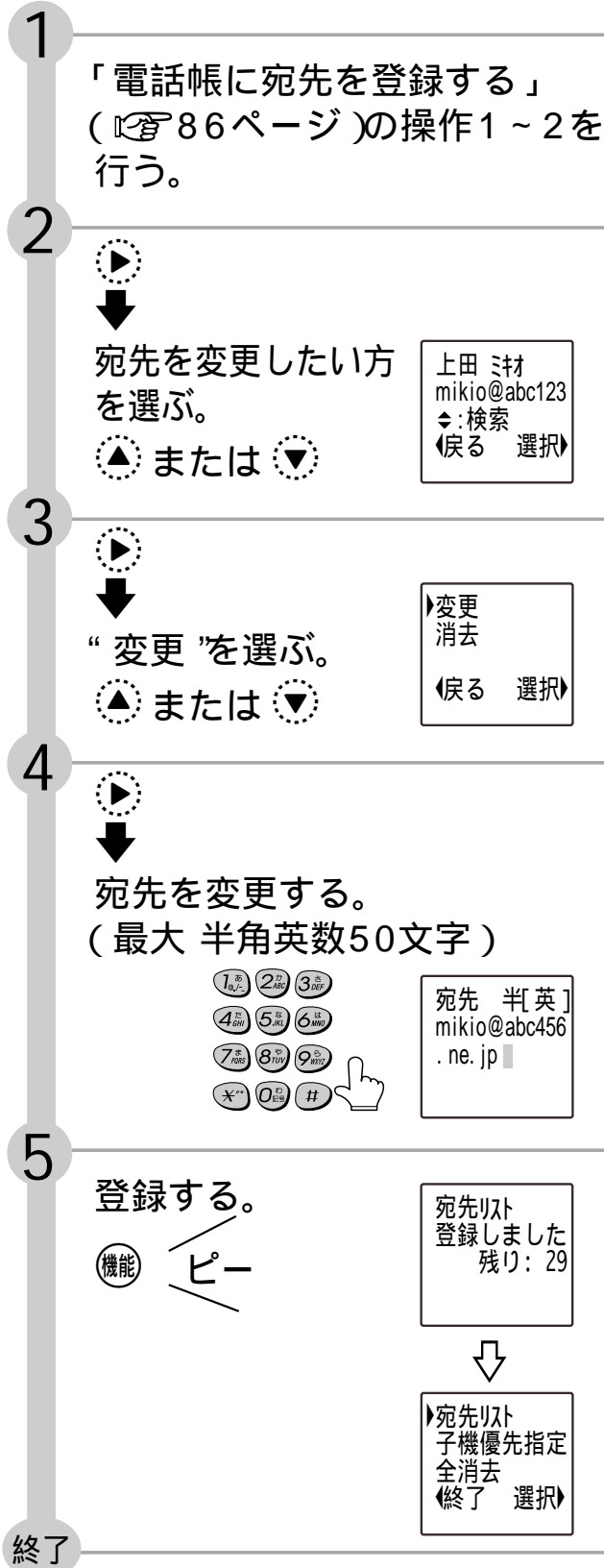

途中で操作を止めるには
切ボタンを押します。

宛先を消去する



送信メールを作成するには

「J-web」または「でんわdeメール」対応親機（一部を除く）に増設した場合

メールを送信するには、まず送信メールを作成・保存したあと、メールサーバーに問い合わせ（☎93ページ）を行います。

送信メールを作成する

通話ボタンを消灯させた状態（待受画面）で...

1

機能



“メール”を選ぶ。

▲ または ▼

優先呼出
着信音色
▶メール
終了 選択▶

2



“新規作成”を選ぶ。

▲ または ▼

受信箱
送信箱
▶新規作成
終了 選択▶

3



宛先を入力する。

（最大 半角英数50文字）



宛先? 半英
◆:検索

電話帳に登録されている宛先を選ぶときは、▼を押すと登録されている電話帳の先頭の方から表示され、▲を押すと末尾の方から表示されます。

4

機能



件名を入力する。

（最大 全角15文字、半角30文字）



件名 [漢]
お誕生日

文字の入力方法は、30～34ページを
ごらんください。

お知らせ

登録中に電話がかかってくると、作成中の内容は保存されません。はじめからやり直してください。
なるべく電話のかかってこない時間帯にご利用されることをおすすめします。
いくつかのメールを送信箱に保存して、センター問い合わせを行うと、1回の通信で全メールを送信することができます。

5

機能



本文を入力する。

（最大 全角125文字、半角250文字）

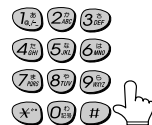

本文 [漢]
お誕生日おめで
とう。誕

文字の入力方法は、30～34ページを
ごらんください。

文章を改行したいときは、



ボタンを押してください。
改行したところに、が表示されます。

6

機能



“保存”を選ぶ。

▲ または ▼

▶保存
定型文挿入
再入力
[機能]決定

入力した本文を直すとき

“再入力”を選んで、操作3からやり直します。

7

保存する。

機能

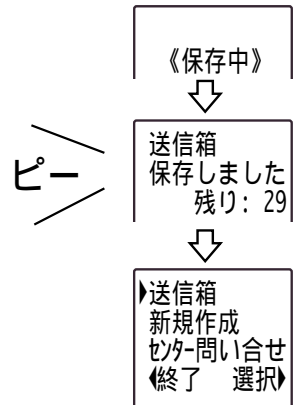

送信するときは、93ページの「送信箱の未送信メールを送信するには」を
ごらんください。

操作を終わるとき

● (終了) を押します。

終了

1つのメールを使って、他の相手の方に送ったり、内容を変更して送ることができます。
複製...作成済みのメール(件名、本文)をコピーして、同じ内容のメールを複数の宛先に送るときに便利です。(件名、本文も変更することができます。)

編集...作成済みのメールを使って、宛先、件名や本文を変更して送るときに使用します。

メッセージを複製する

通話ボタンを消灯させた状態(待受画面)で...

- 1
 - 機能
 - ↓
 - “メール”を選ぶ。
 - ▲ または ▼

優先呼出
着信音色
▶メール
◀終了 選択▶
 - 2
 - ▶
 - ↓
 - “送信箱”を選ぶ。
 - ▲ または ▼

受信箱
▶送信箱
新規作成
◀終了 選択▶
 - 3
 - ▶
 - ↓
 - 使いたいメールを選ぶ。
 - ▲ または ▼

01/20
ueda@abc123.
昨日はありが
10月15日 12:45
 - 4
 - ▶
 - ↓
 - 内容を確認する。

件名
昨日はありが
とう
 - 5
 - ▶
 - ↓
 - “複製”を選ぶ。
 - ▲ または ▼

▶複製
編集
消去
◀戻る 選択▶
 - 6
 - ▶
 - 宛先入力画面に入る。

宛先? 半[英]
|
◆: 検索
- このとき、宛先が消えています。

「送信メールを作成する」
(☎88ページ)の操作3~7を行う。

件名、本文を変更しないときは、機能ボタンを押して次の操作に進んでください。
複製した内容は、保存操作をしないと保存されません。

終了

メッセージを編集する

- 1
 - 左記の「メッセージを複製する」の操作1~3を行う。
- 2
 - ▶
 - ↓
 - 内容を確認する。

件名
昨日はありが
とう
- 3
 - ▶
 - ↓
 - “編集”を選ぶ。
 - ▲ または ▼

▶複製
編集
消去
◀戻る 選択▶
- 4
 - ▶
 - 宛先入力画面に入る。

宛先 半[英]
ueda@abc123.
ne.jp
- 5
 - ▶
 - 「送信メールを作成する」
(☎88ページ)の操作3~7を行う。

未送信メールを編集するとき
上書き保存(前の内容を消去して保存)になります。
使用するメールも残したいときは、「メッセージを複製する」の操作を行ってください。
送信済メールを編集するとき
新規メールとして保存されます。

終了

途中で操作を止めるには
切ボタンを押します。

定型文を使うには

「J-web」または「でんわdeメール」対応親機（一部を除く）に増設した場合
 本文を入力中に、登録してある定型文を入れてメッセージを作成することができます。
 定型文は10件まで登録できます。定型文の00～04まではあらかじめ登録されています。

番号	定型文
00	了解しました。
01	自宅に電話してください。
02	今日は何時ごろ帰ってきますか？
03	昨日はどうもありがとうございました。
04	ごめんなさい。待ち合わせに30分ほど遅れます。

登録されていない定型文は、

 などと表示されます。

定型文を挿入する

各種サービス

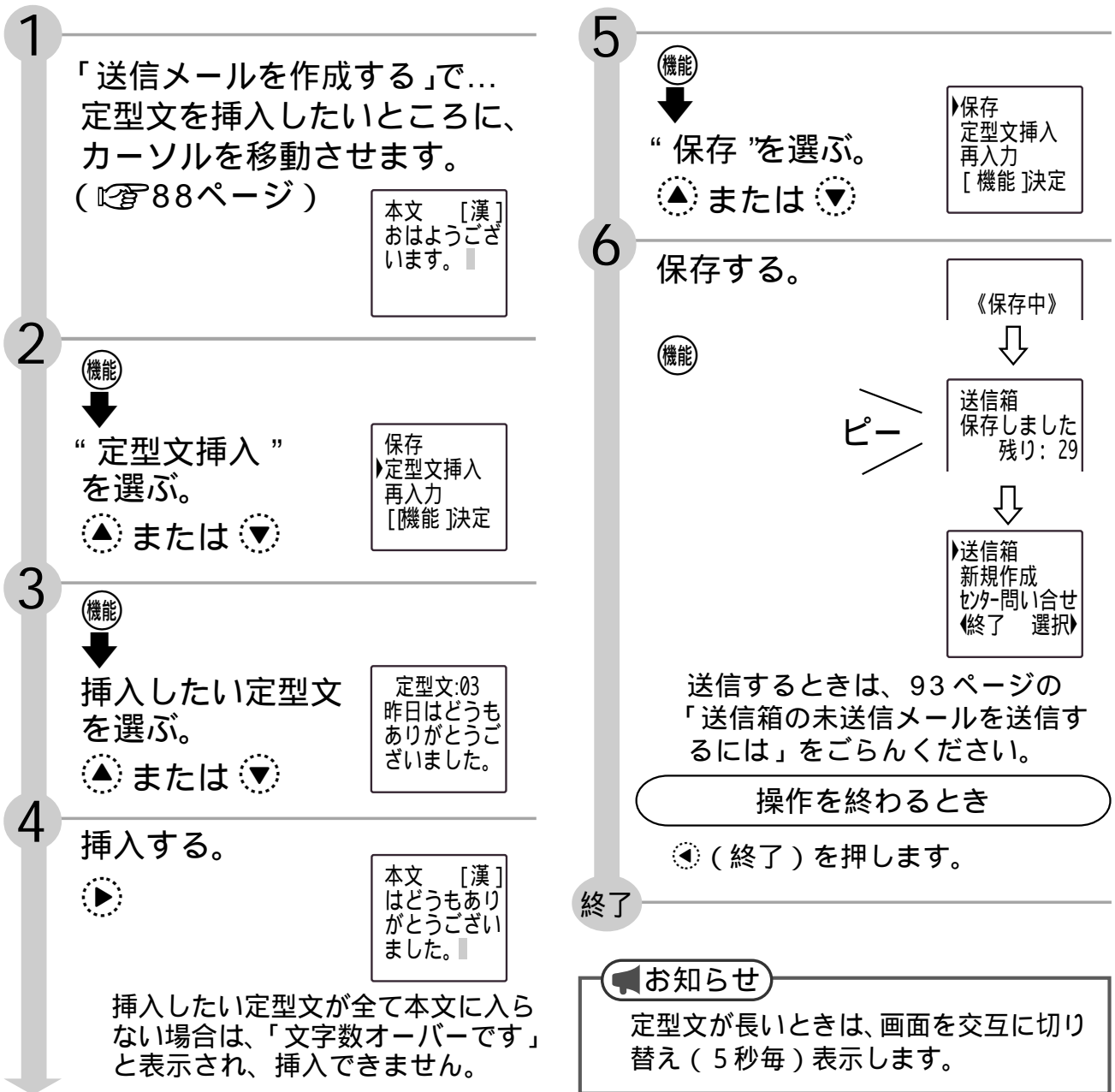
J・web / でんわdeメール



新しい定型文を登録する

通話ボタンを消灯させた状態(待受画面)で...

1



“メール”を選ぶ。

▲ または ▼

優先呼出
着信音色
▶メール
◀終了 選択▶

2



“定型文”を選ぶ。

▲ または ▼

子機優先指定
全消去
▶定型文
◀終了 選択▶

3



登録する番号
を選ぶ。

▲ または ▼

定型文:05

(例) 番号 05 に登録するとき

4



文字を入力する。
(最大 全角25文字、半角50文字)

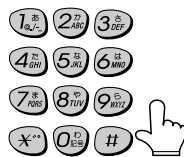

定型 [漢]
ちょっと出か
けてきます。
帰りは8時頃

文字の入力方法は、30～34ページを
ごらんください。

5

登録する。

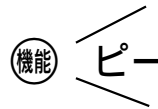

定型文:05
登録しました
残り: 4



子機優先指定
全消去
▶定型文
◀終了 選択▶

終了

途中で登録を止めるには

切ボタンを押します。

定型文を使うには (続き)

定型文を変更する

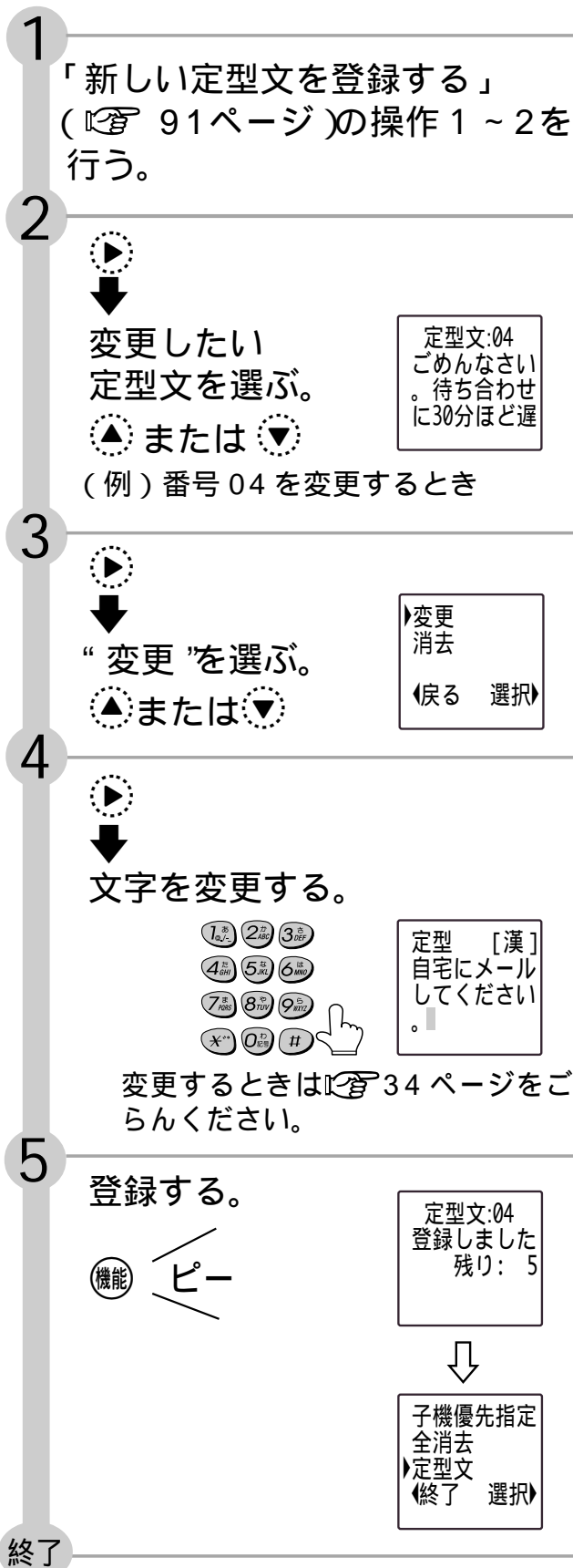

定型文を消去する

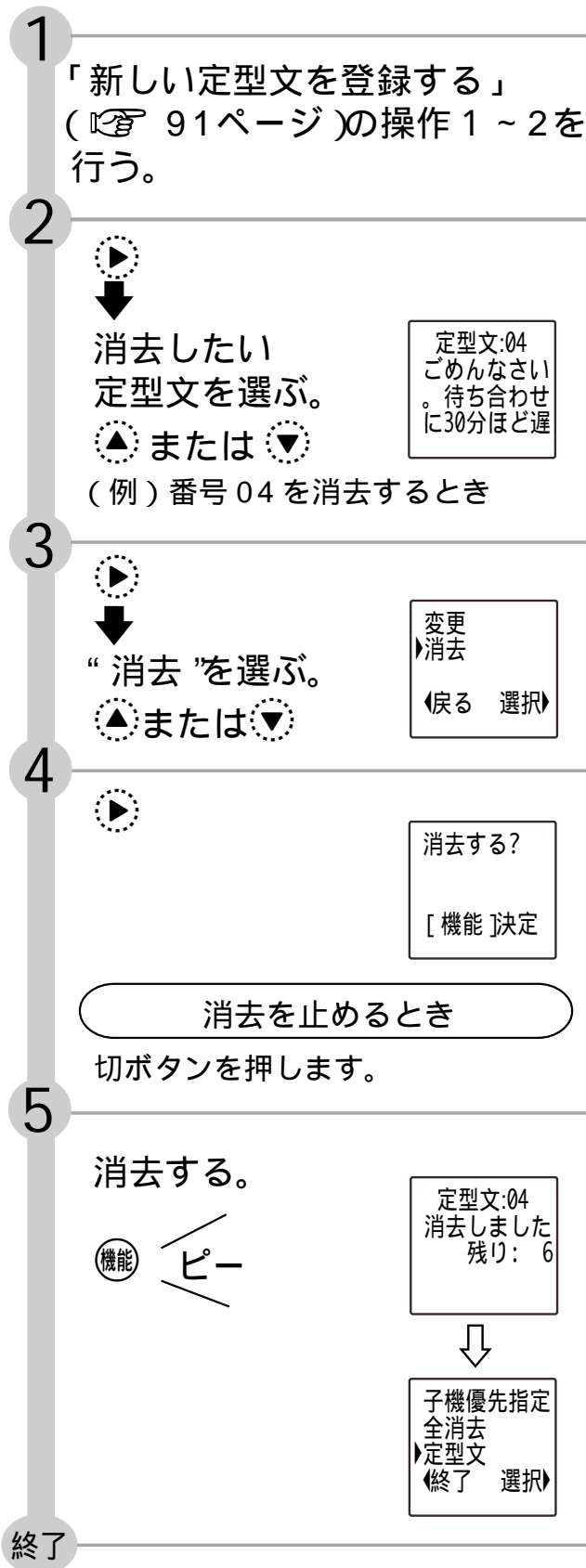



送信箱の未送信メールを送信するには

「J-web」または「でんわdeメール」対応親機（一部を除く）に増設した場合
送信箱に保存しておいた未送信のメールを、一度に送信することができます。
メールサーバーに問い合わせると、利用料（通話料金）がかかります。

未送信のメールを送信する

通話ボタンを消灯させた状態（待受画面）で...

- 1  ↓
“メール”を選ぶ。
 または 

▶メール
◀終了 選択▶
- 2  ↓
“センター問い合わせ”
を選ぶ。
 または 

▶センター問い合わせ
◀終了 選択▶
- 3 

開始する？
[機能]決定
- 4 送信する。



未送信のメールが送信されます。
このとき、メールサーバーに未受信メールがあると、受信箱に受信します。（☒ 96 ページ）

メールサーバーにメールが無いとき

ありません

このあと、待受画面に戻ります。

途中で操作を止めるには

切ボタンを押します。

お知らせ

送信箱の未送信メールを、1件ずつ選んで送信することはできません。

送信箱のメールを確認するには

「J-web」または「でんわdeメール」対応親機（一部を除く）に増設した場合
送信箱のメールを確認することができます。

送信箱を確認する

通話ボタンを消灯させた状態(待受画面)で...

1 ↓
“メール”を選ぶ。
 または

2 ↓
“送信箱”を選ぶ。
 または

3 ↓
確認したいメール
を選ぶ。
 または

優先呼出
着信音色
▶メール
◀終了 選択▶

受信箱
▶送信箱
◀新規作成
◀終了 選択▶

《データ読込中》

↓全件数

確認中の件数 15/20
宛先 yabe@def123.
件名 あけましてお
1月 1日 8:45

未送信のメールには、が表示され
れます。
宛先リストから選んだメールの場合
は、電話帳の名前が表示されます。

4 ↓
内容を確認する。
 または

件名
あけましてお
めです。

本文
新年あけまし
ておめでとう
ございます。

今年もよろし
くお願いします。

宛先
yabe@def123.
ne.jp

件名がないときは、宛先 本文の
順に確認できます。

他のメールを確認するとき

1. (戻る) を押す。
2. または で確認したいメール
を選んだあと、操作 4 を行う。

続けて他の操作をするとき

を押して、機能操作画面にします。

操作を終わるには

切ボタンを押します。

送信箱のメールを消去するには

「J-web」または「でんわdeメール」対応親機（一部を除く）に増設した場合
不要になった送信箱のメールを消去することができます。

1件ずつ消去する

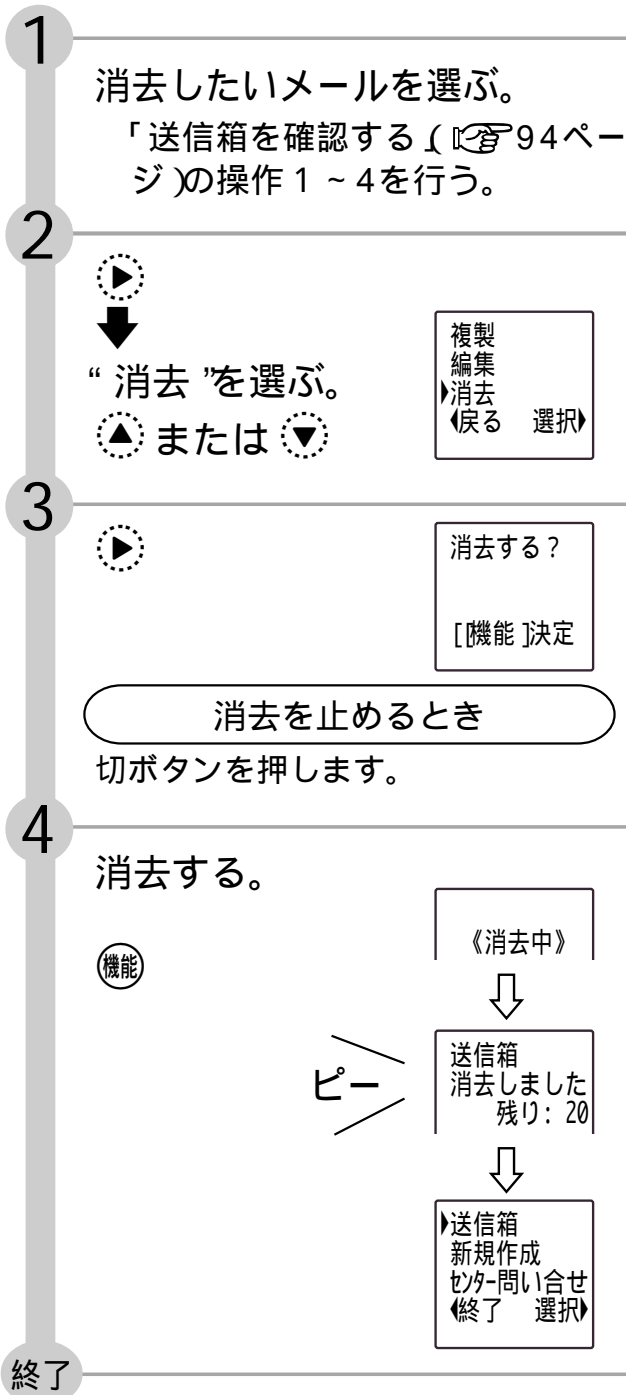

すべて消去する

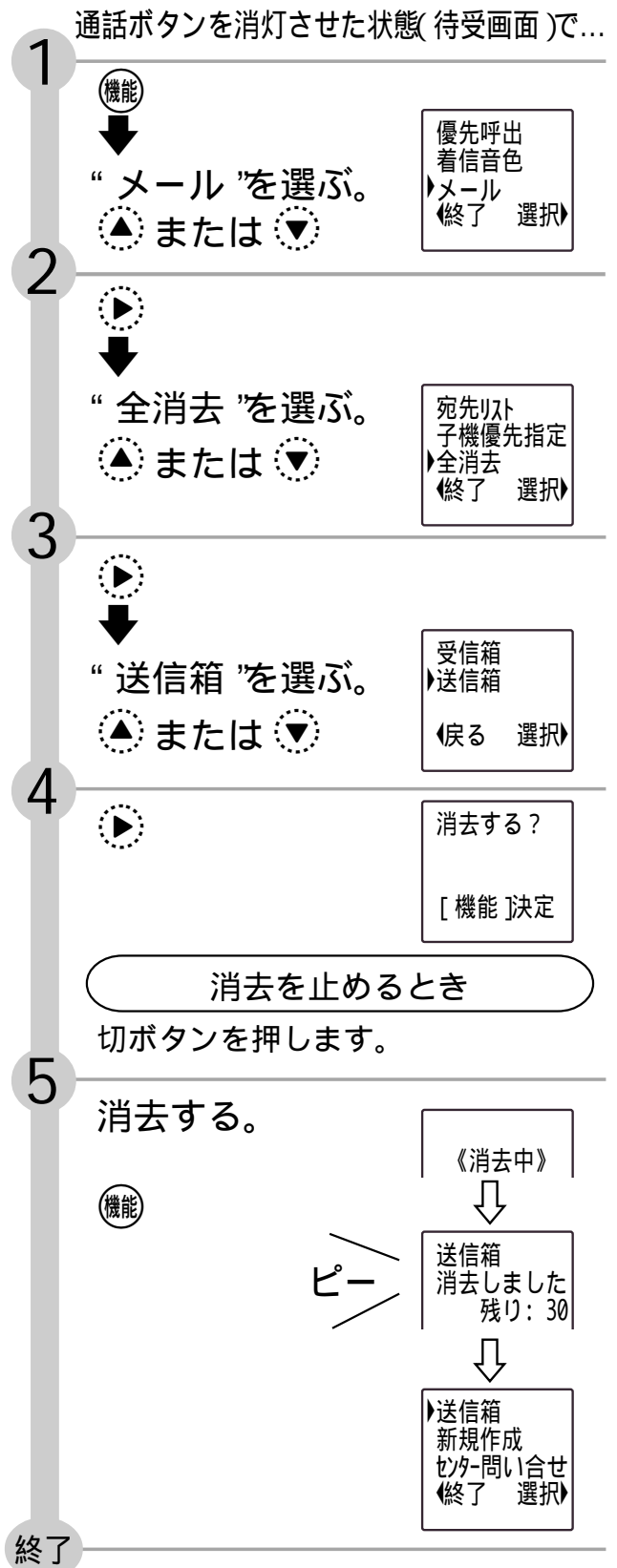

各種サービス

J・web / でんわdeメール

メールを受信するには



「J-web」または「でんわdeメール」対応親機（一部を除く）に増設した場合

相手の方から送られてきたEメールは、一旦メールサーバーに保存されます。この電話機でメールを確認するには、メールサーバーにメールが届いているかどうか問い合わせる必要があります。未受信のメールがあると受信します。（最大30件）

メールサーバーに問い合わせると、利用料（通話料金）がかかります。（メールが届いていない場合でも利用料がかかります。）

メールを受信する

通話ボタンを消灯させた状態（待受画面）で...

1	 ↓ “メール”を選ぶ。 ▲または▼	優先呼出 着信音色 ▶メール ◀終了 選択▶
2	 ↓ “センター問い合わせ” を選ぶ。 ▲または▼	送信箱 新規作成 ▶センター問い合わせ ◀終了 選択▶
3		開始する？ [機能]決定

4	受信する。 	《通信中》 =☒
メールサーバーに未受信メールがあると、受信箱に受信します。このとき、未送信のメールが送信箱にあれば、送信されます。メールを受信したら、メール受信音が鳴って、受信箱リスト表示になります。（くわしくは、親機の取扱説明書をごらんください。）		
メールサーバーにメールが無いとき		
新着 ☒ ありません		
このあと、待受画面に戻ります。		

お知らせ

受信メールが30件になると、メールが受信できなくなります。不要なメールを削除してください。

くわしくは、親機の取扱説明書をごらんください。

受信したメールを確認するには

「J-web」または「でんわdeメール」対応親機（一部を除く）に増設した場合
メールサーバーから受信したメールは、受信箱に保存され（最大30件）、
いつでも確認することができます。

受信箱を確認する

通話ボタンを消灯させた状態（待受画面）で...

1 ↓
“メール”を選ぶ。
 または

2 ↓
“受信箱”を選ぶ。
 または

3 ↓
確認したいメール
を選ぶ。
 または

優先呼出
着信音色
メール
終了 選択

受信箱
送信箱
新規作成
終了 選択

《データ読込中》
確認中の件数
全件数

送信者
件名

02/20
ueda@abc123.
帰りの時間
10月14日 20:45

まだ読んでいないメールには、が表示されます。
添付ファイルが付いているメールには、が表示されます。（この電話機では確認することはできません。）
親機の宛先リストに登録されている方からのメールを受信した場合、送信者に電話帳の名前が表示されています。

お知らせ

半角500文字（全角250文字）を超える本文を受信したときは、本文の最後に「//」が表示されます。
残りは、削除されます。
半角30文字（全角15文字）を超える件名を受信したときは、超えた文字は削除されます。

4 ↓
内容を確認する。
 または

件名
帰りの時間

本文
今日は、帰りが遅くなります。先に夕食

を食べておい
てください。

送信者
ueda@abc123.
ne.jp

件名がないときは、送信者 本文の順に確認できます。

他のメールを確認するとき

- （戻る）を押す。
- または で確認したいメールを選んだあと、操作4を行う。

続けて他の操作をするとき

- を押して、機能操作画面にします。

操作を終わるには

切ボタンを押します。

受信したメールに返事をするには (返信)

「J-web」または「でんわdeメール」対応親機（一部を除く）に増設した場合
受信したメールを確認したあと、返事を送信することができます。

受信したメールに返信する

1 返信したいメールを選ぶ。

「受信箱を確認する」(☞97ページ)の操作1~4を行う。

2

“返信”を選ぶ。

▲または▼

▶返信
転送
宛先リスト登録
戻る 選択

3 宛先を確認する。



宛先 半[英]
ueda@abc123.
ne.jp

宛先に送信者のアドレスが、自動的に入ります。

4 件名を確認する。

機能

件名 [漢]
Re: 帰りの時間

件名の先頭に“Re”が自動的に付きます。

5

機能
▼
本文を入力する。
(最大 全角125文字、半角250文字)

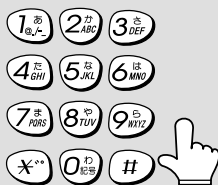

本文は、すべて消去されていますので、返事を入力してください。

6

機能
▼
“保存”を選ぶ。

▲または▼

▶保存
定型文挿入
再入力
[機能]決定

7 保存する。

機能



《保存中》



送信箱
保存しました
残り: 29



▶送信箱
新規作成
センター問い合わせ
終了 選択

8 ▲または▼で“センター問い合わせ”を選び、「未送信のメールを送信する」(☞93ページ)の操作3~4を行う。

途中で操作を止めるには

切ボタンを押します。

受信したメールを他の宛先に転送するには (転送)

「J-web」または「でんわdeメール」対応親機 (一部を除く) に増設した場合
受信したメールを確認したあと、そのまま他の宛先に転送することができます。

受信したメールを転送する

1 転送したいメールを選ぶ。
「受信箱を確認する」(☞ 97
ページ) の操作 1 ~ 4 を行う。



2  ↓
“転送”を選ぶ。
 または 

返信
▶ 転送
宛先リスト登録
◀ 戻る 選択

3  ↓
宛先を入力する。
(最大 半角英数50文字)

1あ 2カ 3シ
4ヒ 5ナ 6ハ
7マ 8ヤ 9ニ
* ** 0わ #

宛先? 半英]
↓: 検索

電話帳に登録されている宛先を選
ぶときは、 を押すと登録されて
いる電話帳の先頭の方から表示さ
れ、 を押すと末尾の方から表示
されます。

4 件名を確認する。

件名 [漢]
Fw: 帰りの時
間

件名の先頭に “Fw” が自動的に
付きます。

5 本文を確認する。

本文 [漢]
今日は、帰りが遅くなります。
先に夕食



本文は、そのまま残っています。

6  ↓
“保存”を選ぶ。
 または 

▶ 保存
定型文挿入
再入力
[機能] 決定

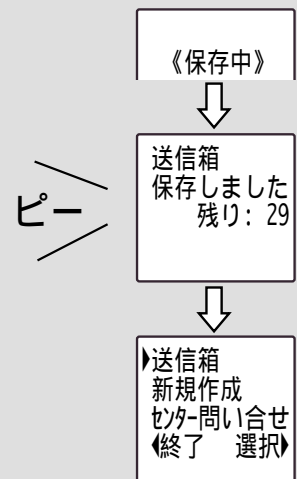
7 保存する。



8  または  で “センター問い合せ” を選び、「未送信のメールを送信する」(☞ 93ページ) の操作 3 ~ 4 を行う。

途中で操作を止めるには
切ボタンを押します。

お知らせ

転送される本文は、最初から全角125文字(半角250文字)までしか転送されません。

受信したメールを利用して宛先を登録するには

「J-web」または「でんわdeメール」対応親機（一部を除く）に増設した場合

受信したメールを確認したあと、送信者のアドレスを電話帳に登録することができます。

電話帳に登録されていない方は、電話帳の登録（☎28ページ）をしてから行ってください。

受信したメールのアドレスを登録する

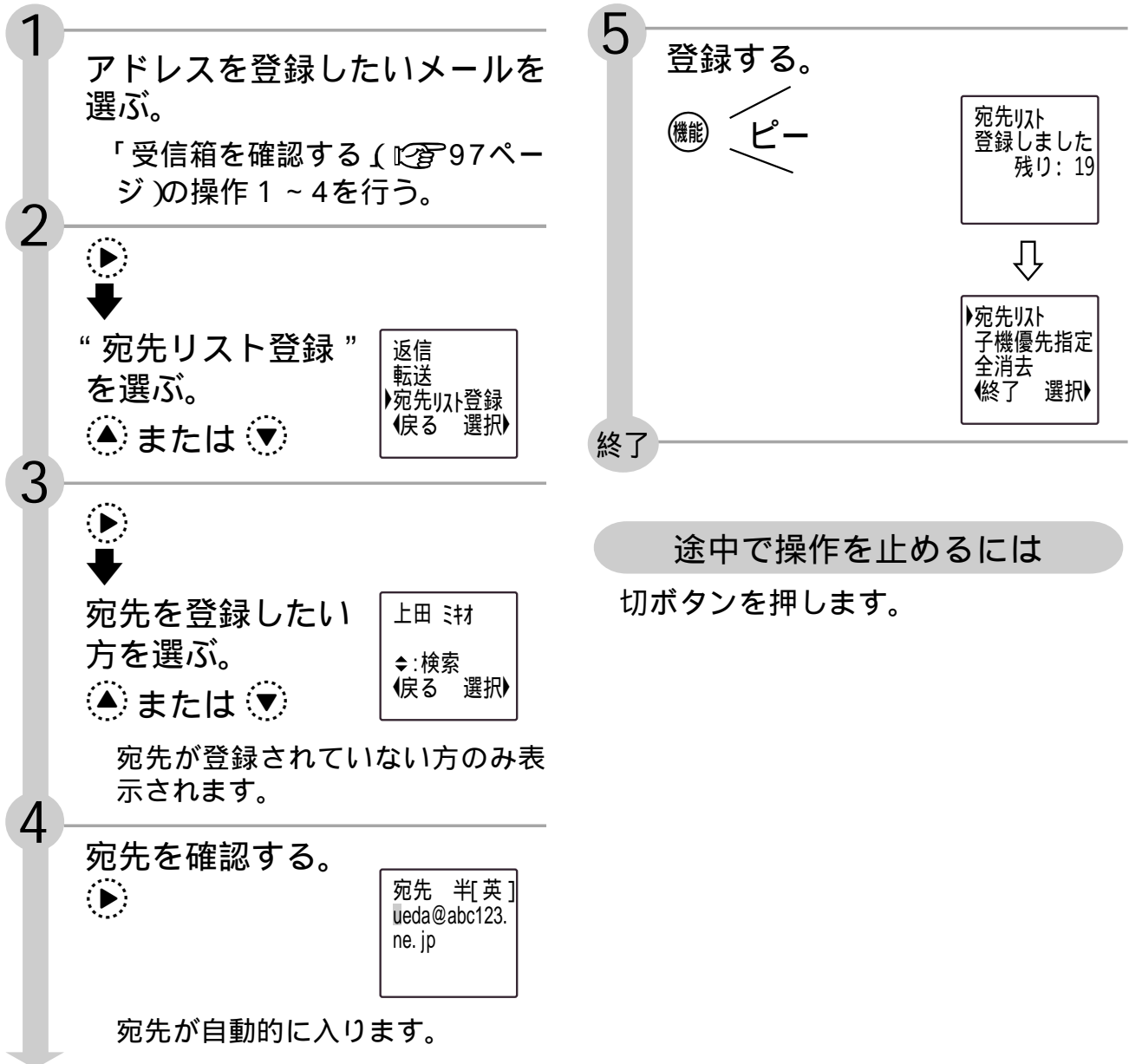

受信箱のメールを消去するには

「J-web」または「でんわdeメール」対応親機（一部を除く）に増設した場合
不要になった受信箱のメールを消去することができます。

1件ずつ消去する

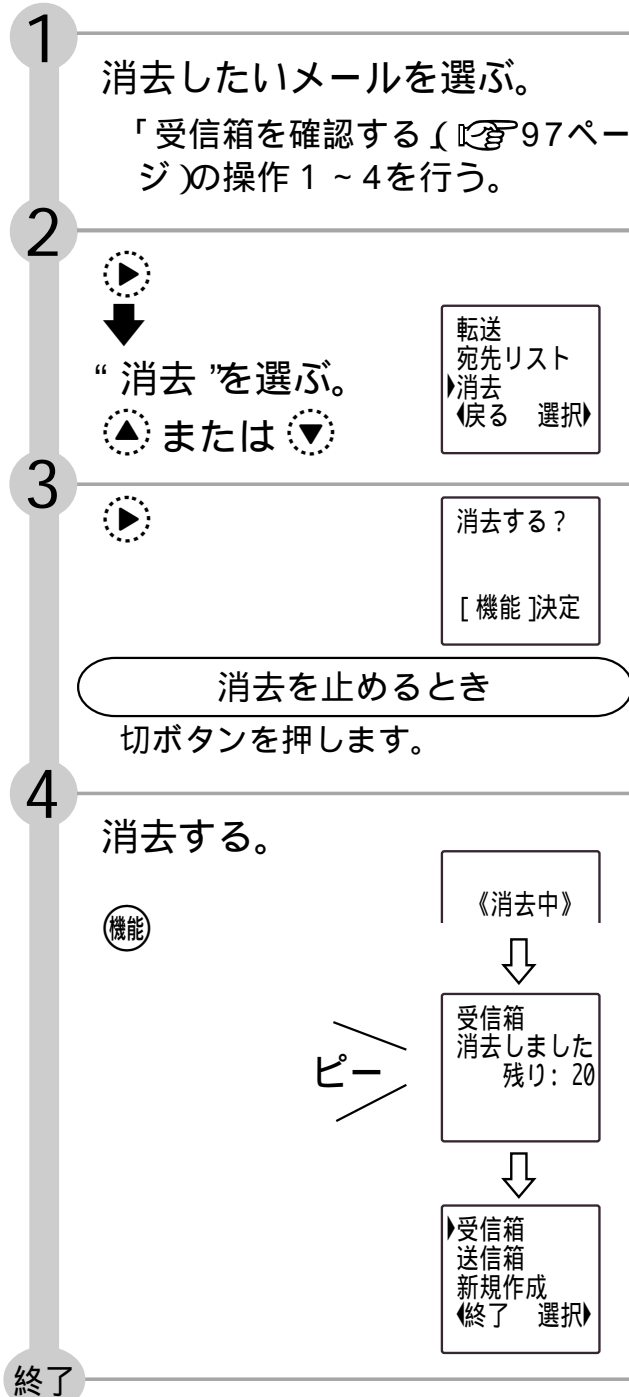

すべて消去する

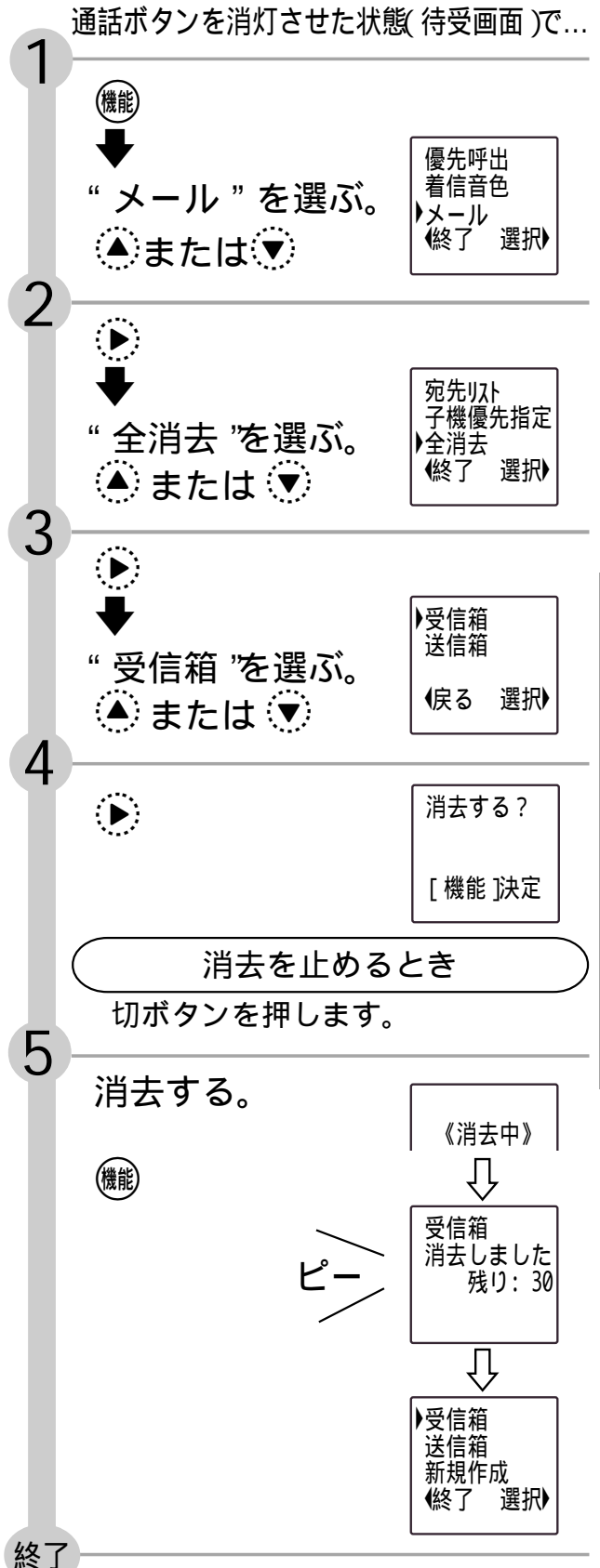

各種サービス

J・web/でんわdeメール

子機だけメール操作ができるようにするには (子機優先指定)

「J-web」または「でんわdeメール」対応親機 (一部を除く) に増設した場合
手もとの子機だけにメールの操作ができるように設定することができます。
設定した子機のみ操作ができます。設定できるのは、1台のみです。
はじめは、「解除」になっています。

優先指定を設定する

通話ボタンを消灯させた状態 (待受画面) で...

1

機能



“メール”を選ぶ。

▲または▼

優先呼出
着信音色
▶メール 選択
◀終了

2

▶



“子機優先指定”
を選ぶ。

▲または▼

センター問い合わせ
宛先リスト
▶子機優先指定
◀終了 選択

3

▶



“設定”を選ぶ。

▲または▼

解除
▶設定
[機能]決定

4

設定する。

機能

子機優先指定



子機優先指定
設定しました

ピー

このあと、待受画面に戻ります。

終了

子機優先指定を設定すると

次の項目が親機や他の子機で
操作できません。

- ・受信箱
- ・送信箱
- ・新規作成
- ・センター問い合わせ
- ・子機優先指定 (他の子機優先指定)
- ・全消去 (親機の宛先リストを除く)

インターネットダイヤルを利用するには

インターネットダイヤル対応の親機に増設した場合

子機でかける

通話ボタンを消灯させた状態(待受画面)で...

1 “【インターネット】”を選ぶ。



【インターネット】

▶A

終了

2



インターネットDIAL

A

3 国番号 地域番号 電話番号
#を押す。

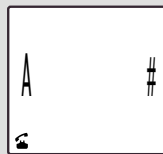

4 相手の方がでたら話す。

電話帳に登録してかける

1 「電話帳に登録する」
(☞ 28 ページ)の操作1～4を
行う。

2

文字切替
/キャッチ



MR. SMITH

A

[機能]決定

3 国番号 地域番号 電話番号
#を押す。



MR. SMITH

A

[機能]決定

4 「電話帳に登録する」
(☞ 29 ページ)の操作6～8を
行う。

5 「電話帳で電話をかける」
(☞ 36 ページ)の操作1～3を
行う。

お知らせ

インターネットダイヤルの通話料金は表示されません。

表示される時間は、通話時間の目安です。実際の通話時間とは異なります。

エラー表示について

共通エラーメッセージ

表 示	原 因
宛先リスト いっぱいです	宛先リストが30件登録されています。または、登録されている電話帳すべてに宛先が登録されています。 不要な宛先を消去してください。
宛先リスト ありません	宛先リストが登録されていません。
データが ありません	定型文挿入時に空白の定型文(作成していない定型文)を選んでいきます。定型文が入っているものを選んでください。

「J-web」または「でんわdeメール」対応親機に増設時のエラーメッセージ

表 示	原 因
TE001 通信品質エラー	通信異常です。 もう一度やり直してください。
TE002 サーバ-応答エラー	通信異常です。 もう一度やり直してください。
TE003 サーバ-応答エラー	通信異常です。 もう一度やり直してください。
しばらくして 操作してください	メールサーバーが混雑しております。 しばらくしてからやり直してください。
XXXXX 通信エラー XXXXXには、エラー番号が 表示されます。	日本テレコム(0088-80 <無料>)に お問い合わせください。

➡ つづく

その他

こんなときは

「J-web」または「でんわdeメール」対応親機に増設時のエラーメッセージ

表 示	原 因
宛先を 確認して ください	宛先をまちがえています。 宛先を訂正してからやり直してください。
受信箱 ありません	受信箱に何も保存されていません。
送信箱 ありません	送信箱に何も保存されていません。
受信箱 いっぱいです 消去して ください	受信箱に、すでにメールが30件保存されています。 不要になったメールを消去してください。 (☞ 101ページ)
送信箱 いっぱいです	送信箱に、すでにメールが30件保存されています。 不要になったメールを消去してください。 (☞ 95ページ)
他の子機で 優先指定 されています	子機優先指定している子機があり、操作できません。
日本テレコムへの お申込みが 必要です	日本テレコム(0088-80 <無料>)にお問い合わせください。
受信箱 消去 できません	メールの全消去操作： 受信箱が0件のとき表示されます。
送信箱 消去 できません	メールの全消去操作： 送信箱が0件のとき表示されます。
文字数 オーバーです	メールの本文に、選択した定型文が全て入りません。

エラー表示について（続き）

Lメール（Lモード）対応親機（一部除く）に増設時のエラーメッセージ

表 示	原 因
受信メール ありません	受信メールが何も保存されていません。
送信メール ありません	送信メールが何も保存されていません。
受信メール 削除 できません	メールの全削除操作： 受信メールが0件のとき表示されます。 (受信メールが全て保護メールのときも表示されます。)
送信メール 削除 できません	メールの全削除操作： 送信メールが0件のとき表示されます。
受信メール いっぱいです	受信メールがすでに30件保存されています。 不要になったメールを削除してください。 (☞ 85ページ)
送信メール いっぱいです	送信メールがすでに30件保存されています。 不要なメールを削除してください。 (☞ 79ページ)
これ以上、 メールが保存 できません	受信メールが30件保存されていませんか。 不要なメールを削除してください。 (☞ 85ページ)
保護メールの為 削除 できません	メールが保護されているため、メールを削除することが できません。親機で保護機能がかけられたメールを解除 してください。

表 示	原 因
失敗しました	メールの送受信に失敗しました。 送受信操作をやり直してください。 ( 77ページ)
セターとの接続に失敗しました	Lモードゲートウェイとの接続に失敗しました。 もう一度操作をやり直してください。
端末自動設定を親機でしてください	端末機器自動設定がうまく設定されていません。 親機で設定してください。
パスワードを親機で保存してください	メールパスワードが保存されていません。 親機で設定してください。

操作ができなくなったとき

この製品を使用中に、強い外来ノイズ（衝撃、過大な静電気、または落雷による電源電圧の異常など）を受けた場合や誤った操作をした場合などに、操作を受け付けなくなるなどの異常が発生することがあります。このようなときは、次のように操作してください。

充電機のコネクターをはずして、もう一度、取り付けます。

このとき、登録した次の内容はお買いあげ時の設定に戻りますので、登録し直してください。

お買いあげ時の設定に戻る内容：
優先呼出表示、アラーム時刻およびアラームのON / OFF、呼出音量、受話音量、スピーカー音量、再ダイヤル、時計

登録内容をすべて消して、お買いあげ時の状態にするには

通話ボタンを消灯させた状態（待受画面）で...

1

機能



“システム設定”
を選ぶ。

▲または▼

アラーム
お好み設定
▶システム設定
◀終了 選択▶

2

▶



“登録初期化”
を選ぶ。

▲または▼

時計登録
使用者表示
▶登録初期化
◀戻る 選択▶

3

▶

初期化する？

[機能]決定

初期化を止めるとき

切ボタンを押します。

4

初期化する。

機能

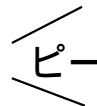

登録内容
初期化
しました

このあと、待受画面に戻ります。
子機の増設登録は消えません。

終了

その他

こんなときは

壁に掛けて使うとき

取り付けるには

- 1 付属の壁掛け用ネジをしっかりとした壁や柱に取り付ける。

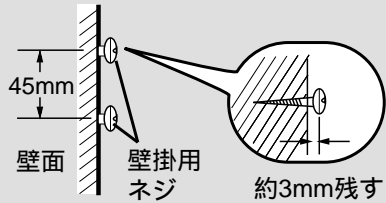

取り付ける際はじょうぶな壁を選び、一定の厚み(約2 cm以上)のある所へ取り付けてください。

- 2 充電器裏面の穴をネジの頭に合わせ、取り付ける。

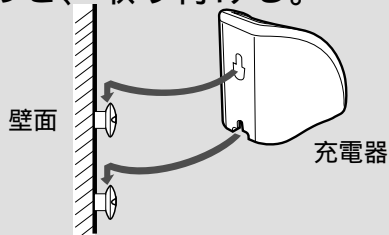

ACアダプターのコードを壁面と充電器の間にはさまないようにしてください。

- 3 子機を充電器に置く。



壁掛け寸法

45mm
機子

その他

👉 ご注意

ベニヤ板など薄い板壁やボード板(石こう板)には直接取り付けないでください。
また、振動の多い場所へも取り付けないでください。落下する恐れがあります。

ご参考に

充電電池の交換が必要になったとき

子機の充電電池は消耗品です。

使用頻度にもよりますが、約2年程度で充電電池の容量が減少してきます。

そのときは、いっばいに充電された状態でも、続けて通話できる時間が、約6時間より短くなってきます。長時間充電してもすぐに充電電池の容量がなくなるときには、新しい充電電池に交換してください。

充電電池の交換のしかた

1 充電電池ふたをはずす。

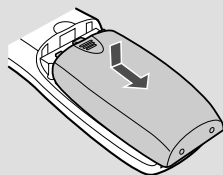

2 充電電池を取りはずす。

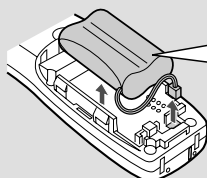

充電電池のビニールカバーをはがしたり、キズをつけないでください。()

3 新しい充電電池を入れる。

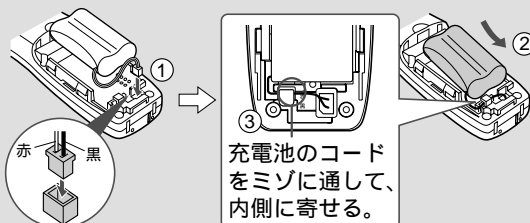

充電電池のコードをミソに通して、内側に寄せる。

4 充電電池ふたを取り付ける。

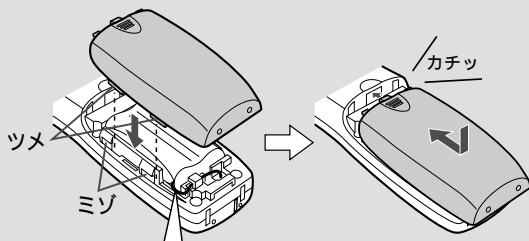

充電電池のコードをはさまないように充電電池ふたを取り付ける。

このあと、10時間以上充電してください。

充電電池を取りはずすと、設定がお買いあげ時の状態に戻ります。
(ただし、増設登録、電話帳や着信記録などの内容は消えません。)

充電電池について

充電電池は使わないで放置しておいても自己放電します。

このため、新しい充電電池でもはじめから容量が少なくなっていたり、全くないことがあります。これは、充電電池の不良ではありません。



充電電池をはじめて使うときや、長時間使わなかったときは、必ず充電してください。充電電池が自己放電したときは、充電しても通常の使用時間より短いことがあります。このようなときは、充電と通話(充電・放電)を何回かくり返すと通常の状態に戻ります。

充電式電池のリサイクルご協力お願い

充電式電池はニッケル水素電池を使用しています。この電池は、リサイクル可能な貴重な資源です。電池の交換、廃棄に際しては、リサイクルにご協力ください。



ニッケル水素電池のリサイクルマークです。

ご使用済みの電池は、「当店は充電式電池のリサイクルに協力しています。」のステッカーを貼ったシャープ商品取り扱いのお店へご持参ください。リサイクルのときは、次のことにご注意ください。

- ・ (+) 端子と (-) 端子にテープを貼る。
- ・ ビニールカバー(被覆・チューブなど)を剥がさない。
- ・ 分解しない。

警告

- () 充電電池のビニールカバーをはがしたり、キズをつけないでください。充電電池の液が漏れたり、発熱・破裂させる原因となります。

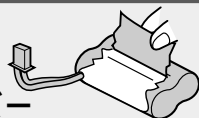

お手入れするとき / 仕様

お手入れするとき

表面が汚れたときは、乾いた布でふきます。
 汚れがひどいときは水にひたした布を
 よくしぼってふきとり、乾いた布で仕
 上げてください。

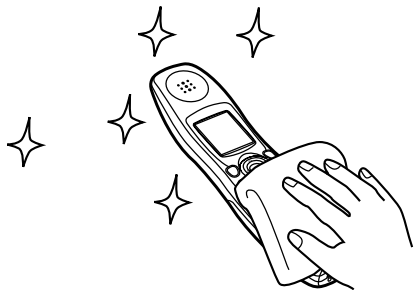

薬品類(ベンジン・
 シンナーなど)は使
 わないでください。
 変質・変色する場合が
 あります。



お手入れの際、油をささないでくだ
 さい。
 故障の原因となります。

仕 様

仕様変更などにより、図や内容が一部異なる場合があります。ご了承ください。

項 目	子 機	充 電 器
寸 法	44(幅)×43(奥行)×180(高さ)mm	66(幅)×84.5(奥行)×81(高さ)mm
質 量	約145g(充電電池含む)	約85g (ACアダプター含まず)
消費電力(100V60Hz AC)	約1.5W(急速充電中) / 約1.0W(待機時)	
充電完了時間	約10時間	—————
使用可能時間 (充電完了時)	待受時() 標準設定時: 約200時間 長時間設定時: 約240時間 通 話 時: 約6時間	—————
電 源	(ニッケル水素電池) DC2.4V、600mAh	(ACアダプター) 入力: AC100V ±10% 50/60Hz 出力: DC7.5V、100mA

() 待受時とは、充電完了後、子機を充電器に置かずに、一度も通話しない状態のことです。
 通話したり、着信の呼出音が鳴ったりすると待受時の使用可能時間は短くなります。

その他

ご参考に

機能メニューリスト

表示	機能の説明	参照ページ
用件再生	親機に録音されている用件を再生します。	48
優先呼出	子機に優先呼出しを設定します。	50
着信音色	呼出音を設定します。	27
メール(1)		
受信メール一覧	受信したメールを確認します。	81
送信メール一覧	送信したメールを確認します。	78
新規メール作成	新しくメールを作成します。	72
メール送受信	メールサーバーに問い合わせすると、メールを送受信します。	77、80
宛先リスト	よくメールを送る方のアドレスを登録します。	70 71
一括削除	受信メール / 送信メールの内容を消去します。	79、85
定型文編集	定型文を登録 / 変更 / 消去します。	75 76
メール(2)		
受信箱	受信したメールを確認します。	97
送信箱	送信したメールを確認します。	94
新規作成	新しくメールを作成します。	88
センター問い合わせ	メールサーバーに問い合わせすると、メールを送受信します。	93、96
宛先リスト	よくメールを送る方のアドレスを登録します。	86 87
子機優先指定	子機のみ操作できるように設定します。	102
全消去	受信箱 / 送信箱の内容を消去します。	95、101
定型文	定型文を登録 / 変更 / 消去します。	91 92
着信鳴り分け	着信種別ごとに呼出音を設定します。	63
着信記録消去	着信記録をすべて消去します。	62
再ダイヤル消去	再ダイヤルをすべて消去します。	23
電話帳転送(3)	子機に登録されている電話帳を親機に転送します。	38
DLメロディ(4)	親機に取り込んだメロディを子機にコピーまたは子機に取り込んだメロディを消去します。	67 ~ 68
アラーム	モーニングコールを設定 / 解除、時刻、音色を設定します。	54 55

その他

「」参考に

- (1) 子機メールが可能なLメール(Lモード)対応の親機に増設した場合
- (2) 子機メールが可能な「J-web」または「でんわdeメール」対応の親機に増設した場合
- (3) 増設した親機に電話帳転送機能がない場合は、「電話帳転送」の表示はできません。
- (4) 増設した親機にメロディコピー機能がない場合は、「DLメロディ」の表示はできません。

表 示	機能の説明	参照ページ
お好み設定		
キータッチ音出力	ボタンやマルチファンクションキーなどの操作音を設定 / 解除します。	56
クイック通話	クイック通話の使用を設定 / 解除します。	56
待ち受け時間	待ち受け時間「標準」、「長時間」を設定します。	57
LCDコントラスト	液晶コントラストを調整します。	57
システム設定		
時計登録	時刻を登録します。	17
使用者表示	使う人の名前を登録します。	49
登録初期化	登録内容を初期化します。	108

保証とアフターサービス (よくお読みください)

この製品の故障やアフターサービスについては、NTTにお問い合わせにならないでください。

保証書(裏表紙)

保証期間
お買いあげの日から1年間です。
保証期間中でも有料になることがありますので、保証書をよくお読みください。

ご不明な点や修理に関するご相談は

修理に関するご相談ならびにご不明な点は、お買いあげの販売店、またはもよりのシャープお客様ご相談窓口(親機の取扱説明書に記載)にお問い合わせください。

補修用性能部品の最低保有期間について

当社は、電話機/ファクシミリ用増設子機の補修用性能部品を製造打切後、7年保有しています。
補修用性能部品とは、その製品の機能を維持するために必要な部品です。

子機の故障や電池消耗等による損失についての補償は致しかねますのでご容赦ください。

修理のために製品をお預けまたはお持ち込みになる場合は、親機と子機の両方を一緒をお願いします。

片方だけですと、故障の内容によっては修理および検査ができないことがあります。

修理を依頼されるときは 出張修理

親機の取扱説明書に記載の「故障かな?と思ったとき」または「困ったとき」を調べてください。それでも異常があるときは、使用をやめて、必ずACアダプターを抜いてから、お買いあげの販売店にご連絡ください。

ご連絡いただきたい内容

品名:電話機/ファクシミリ用増設子機
形名:CJ-KS7
お買いあげ日(年月日)
故障の状況(できるだけ具体的に)
ご住所(付近の目印も合わせてお知らせください。)
お名前
電話番号
ご訪問希望日

便利メモ お客様へ...
お買いあげ日・販売店名を記入されると便利です。

お買いあげ日	販売店名
年 月 日	電話() -

保証期間中

修理に際しましては保証書をご提示ください。保証書の規定に従って販売店が修理させていただきます。

保証期間が過ぎているときは

修理すれば使用できる場合には、ご希望により有料で修理させていただきます。

修理料金のしくみ

修理料金は、技術料・部品代・出張料などで構成されています。

技術料	故障した製品を正常に修復するための料金です。
部品代	修理に使用した部品代金です。
出張料	製品のある場所へ技術者を派遣する場合の料金です。

(P. は取扱説明書の参照ページを表わします。)

電話をかける

P.18

充電器に置いているとき

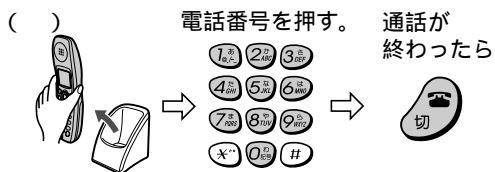

充電器に置いていないとき

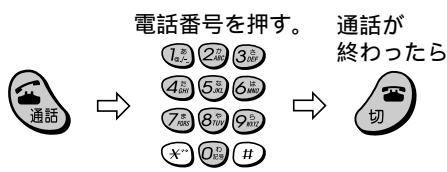

電話を受ける

P.19

充電器に置いているとき

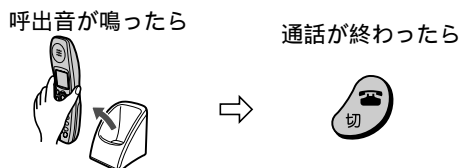

充電器に置いていないとき

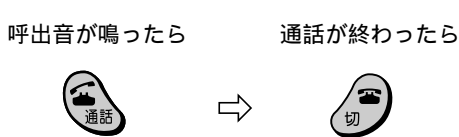

子機を持たずに電話をかける P.20~P.21

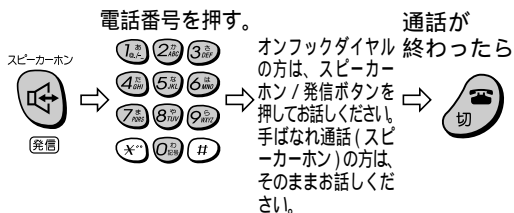

子機を持たずに電話を受ける P.20~P.21

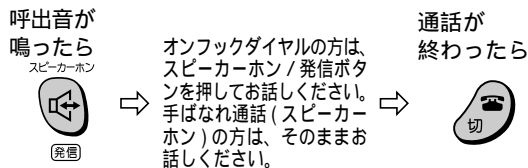

かけ直す P.22

通話ボタンを消灯させた状態で再ダイヤル

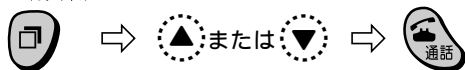

通話中にお待たせする(保留) P.24

外の相手の方と通話中に 再びお話しするには



ファクスを送る

P.25

(ファクシミリ/マルチメディアホンに増設した場合)
親機に原稿をセットしたあと

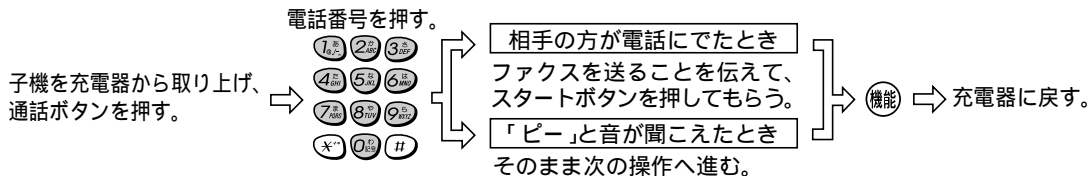

ファクスを受ける

P.25

(ファクシミリ/マルチメディアホンに増設した場合)
呼出音が鳴ったら

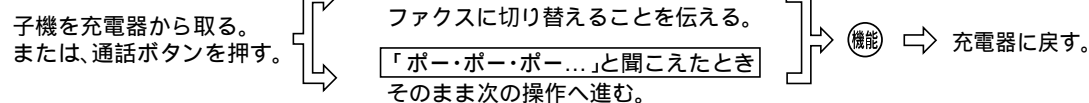

() ファクシミリ/マルチメディアホンに増設した場合、子機を充電器から取り上げたときは、通話ボタンを押したあと、次の操作へ進みます。

(P. は取扱説明書の参照ページを表わします。)

音の調整

呼出音量を変える | P.26

通話ボタンを消灯させた状態で



小 大
と切り換わります。

呼出音を鳴らさないようにする | P.26

通話ボタンを消灯させた状態で

「ピー」と鳴るまで押し続ける。(約2秒)



受話音量を変える | P.26

通話中に



スピーカー音量を変える | P.26

スピーカーから音が聞こえているときに



標準 大
と切り換わります。

呼出音を変える | P.27

通話ボタンを消灯させた状態で

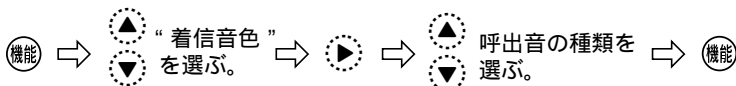

保留メロディの曲を変える | P.24

(保留メロディが複数ある親機に増設した場合)

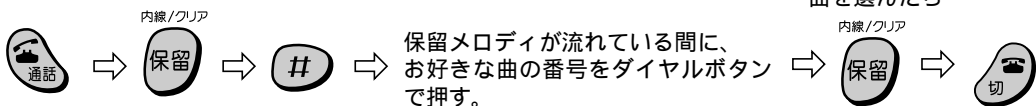

電話帳

登録する | P.28

通話ボタンを消灯させた状態で

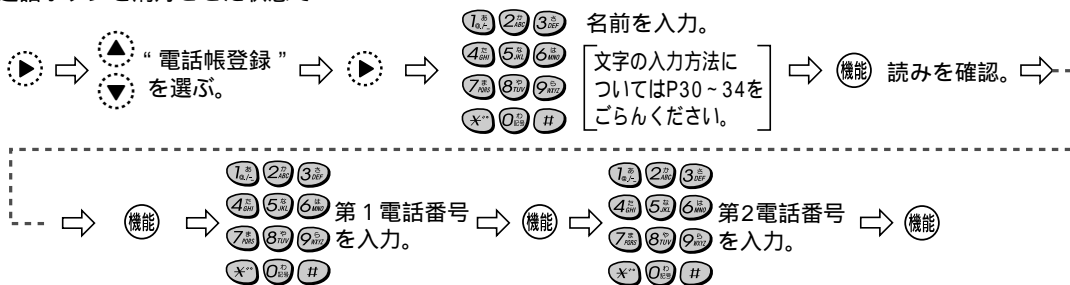

電話帳で電話をかける | P.36

通話ボタンを消灯させた状態で

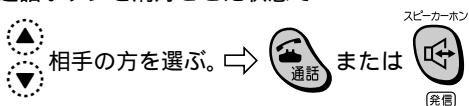

子機から親機を呼び出す | P.40

通話ボタンを消灯させた状態で
内線/クリア 保留 ⇒ 0 わ 記号 ⇒ 親機の方が電話にでたらお話しする。 ⇒ 通話が終わったら 切

親機から呼び出しを受ける | P.40

呼出音が鳴ったら
子機を充電器から取る。または、通話ボタンを押す。 ⇒ 親機の方とお話しする。 ⇒ 通話が終わったら 切

子機から他の子機を呼び出す | P.41

(子機間内線通話対応の親機に増設した場合)
通話ボタンを消灯させた状態で
内線/クリア 例 保留 ⇒ 1 あ @/- ⇒ 他の子機の方が電話にでたらお話しする。 ⇒ 通話が終わったら 切
(呼び出す子機の内線番号)

他の子機から呼び出しを受ける | P.41

(子機間内線通話対応の親機に増設した場合)
呼出音が鳴ったら
子機を充電器から取る。または、通話ボタンを押す。 ⇒ 他の子機の方とお話しする。 ⇒ 通話が終わったら 切

他の子機へメッセージを伝える | P.42

(子機間内線通話に対応していない親機に増設した場合)
外の相手の方との通話中に
内線/クリア 例 保留 ⇒ 1 あ @/- ⇒ 他の子機の方が電話にでたら10秒以内にメッセージを伝える。 ⇒ 切
(呼び出す子機の内線番号)

他の子機からメッセージを受ける | P.42

(子機間内線通話に対応していない親機に増設した場合)
呼出音が鳴ったら
子機を充電器から取る。または、通話ボタンを押す。 ⇒ 他の子機からのメッセージを受ける。

通話を子機から親機へとりつぐ | P.43

外の相手の方との通話中に
内線/クリア 保留 ⇒ 0 わ 記号 ⇒ 親機の方が電話にでたらとりつぐことを伝える。 ⇒ 切

親機から通話のとりつぎを受ける | P.43

呼出音が鳴ったら
子機を充電器から取る。または、通話ボタンを押す。 ⇒ 親機の方とお話しする。 ⇒ 親機の方が受話器を置く。

他の子機へとりつぐ | P.44

(子機間内線通話に対応していない親機に増設した場合)
外の相手の方との通話中に
内線/クリア 例 保留 ⇒ 1 あ @/- ⇒ 他の子機の方が電話にでたら10秒以内にとりつぐことを伝える。
(とりつぎたい子機の内線番号)

他の子機からとりつぎを受ける | P.45

(子機間内線通話に対応していない親機に増設した場合)
呼出音が鳴ったら
子機を充電器から取る。または、通話ボタンを押す。 ⇒ とりつぎを受ける。 ⇒
保留メロディが聞こえたら
内線/クリア 通話 または 保留

他の子機へとりつぐ | P.46

(子機間内線通話対応の親機に増設した場合)
外の相手の方との通話中に
内線/クリア 例 保留 ⇒ 1 あ @/- ⇒ 他の子機の方が電話にでたらとりつぐことを伝える。
(とりつぎたい子機の内線番号)

他の子機からとりつぎを受ける | P.46

(子機間内線通話対応の親機に増設した場合)
呼出音が鳴ったら
子機を充電器から取る。または、通話ボタンを押す。 ⇒ とりつぎを受ける。 ⇒
他の子機の方が切ボタンを押す。

(P. は取扱説明書の参照ページを表わします。)

留守
番電
話

用件を聞く | P.48

通話ボタンを消灯させた状態で



モー
ニング
コール

モーニングコールを設定する | P.54

通話ボタンを消灯させた状態で

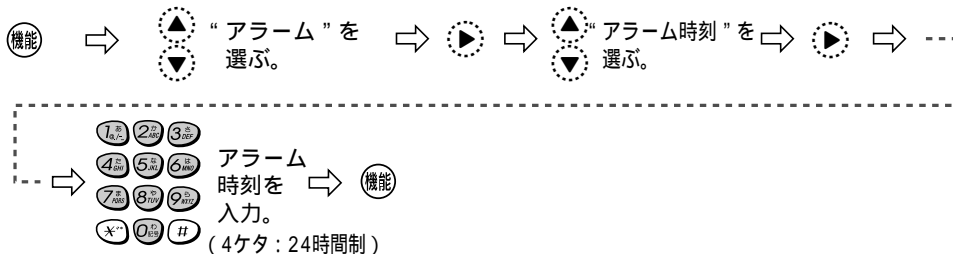

モーニングコールを解除する | P.55

通話ボタンを消灯させた状態で

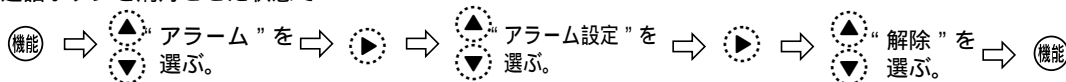

いろ
いろ
な
設定
内容

クイック通話の解除 | P.56

はじめは“設定”になっています。
通話ボタンを消灯させた状態で



キータッチ音の解除 | P.56

はじめは“設定”になっています。
通話ボタンを消灯させた状態で

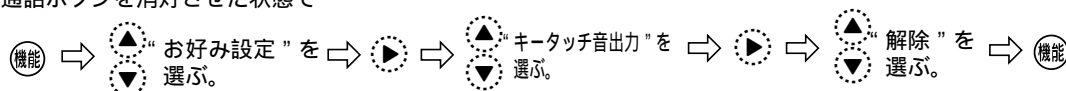

待ち受け時間の変更 | P.57

はじめは“標準(約200時間)”になっています。
通話ボタンを消灯させた状態で

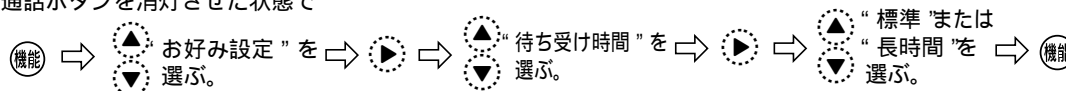

LCDコントラストの調整 | P.57

液晶表示の濃さを16段階で調整できます。
通話ボタンを消灯させた状態で



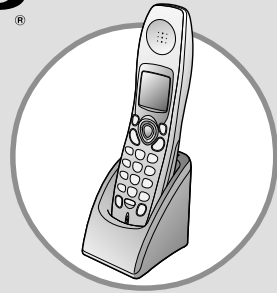

電話機 /
ファクシミリ用
増設子機

形名
シー・ジェイ・ケイ・エス
CJ-KS7

子機増設登録操作説明書

この増設子機をご利用いただくには、増設子機と親機の間で増設の登録操作が必要になります。(そのままでは、使用できません。)増設する親機によって、親機の操作が異なります。増設可能機種リストで、ご自分のタイプを確認してください。マルチメディアホンに増設する場合の増設の操作は、マルチメディアホンの子機増設操作説明書をごらんください。

ご注意

親機の電話機コードを回線からはずし、ACアダプターのプラグを抜いた状態で約10分以上たつと、親機に登録されている内容(リモート操作の暗証番号や短縮ダイヤルなど)などが、消えることがあります。

... 増設登録のまえに ...

親機と増設子機の両方で操作を行いますので、それぞれをそばに並べて操作してください。増設登録操作をするまえに、説明を一度通して読んだうえで、操作をはじめてください。はじめに、増設子機を約1時間充電してから増設登録操作を行ってください。

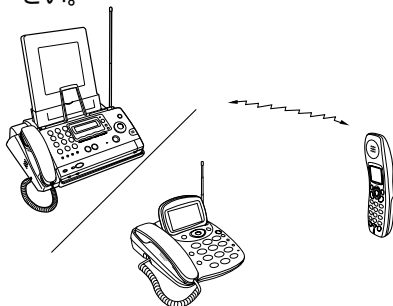

親機と増設子機は、電波を使って増設登録(ID番号の登録)をしています。

電気雑音の影響を受けると、増設登録ができないことがありますので、雑音源から離れて操作を行ってください。

登録する前の準備

1 増設子機の準備をする

1 充電機のコネクターをつなぎ、充電機を入れる。

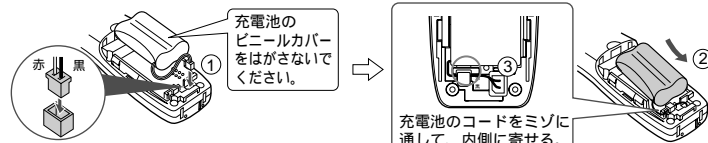

「ピピピピ」と鳴ることがありますが、故障ではありません。

2 充電機ふたを取り付ける。

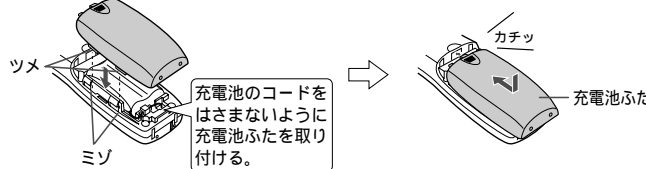

3 充電器にACアダプターをつなぐ。

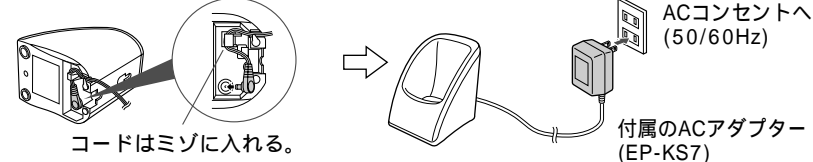

4 増設子機を充電器に置き、約1時間充電する。



通話ボタンは、増設登録が完了するまで点灯し続けます。「ピピピピ」と鳴ることがありますが、故障ではありません。充電機が充電されていないと、増設登録ができないことがあります。

2 親機の準備をする

電話機の場合

ACアダプターをつなぐ。

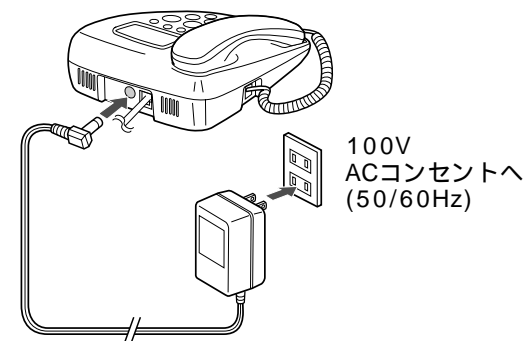

ファクシミリの場合

電源コードのプラグをつなぐ。

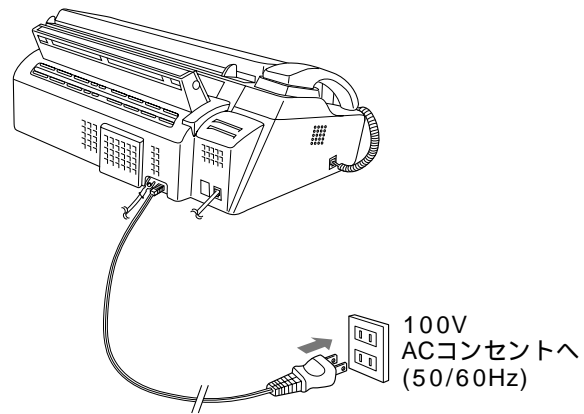

準備が終わったら

増設可能機種リストで親機の形名を確認して、

増設子機の操作 親機の操作 の順で

増設登録操作を行う。

増設可能機種リスト

増設登録操作手順

タイプ **A**

増設登録操作手順 **タイプA**
(表面)

タイプ **B**

増設登録操作手順 **タイプB**
(裏面)

お知らせ

次のようなときには、「ピピピピ」と鳴り、登録操作ができません。操作をまちがえたとき。ボタンを押す間隔を10秒以上あけたとき。指定時間以内に操作を完了しなかったとき。

増設子機が「ピピピピ」と鳴ったとき

増設子機の通話ボタンが点灯したあと、増設子機の操作をはじめからやり直してください。

親機が「ピピピピ」と鳴ったとき

増設子機の通話ボタンが点滅から点灯になったあと、増設子機の操作をはじめからやり直してください。

増設登録操作手順 タイプA

付属の充電電池は、お買いあげ時充電されていません。
「登録する前の準備」にしたがって充電してください。
親機に登録されていない子機のうち最も小さい番号を選んで、自動的にその番号に登録されます。

好きな子機番号に登録したいときは、裏面の「増設登録操作手順 タイプB」を行ってください。

1 はじめに、増設子機を操作します。

1 「ピッ」と鳴るまで、
保留 / 内線 / クリアボタンを
押し続ける。
(約2秒)

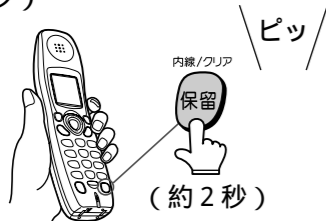

「ピッ」と鳴ったら、保留 / 内線 / クリアボタン
から指をはなす。
通話ボタンがゆっくり点滅します。
通話ボタンは、増設登録操作が終わるまで点滅
しています。

お知らせ

通話ボタンが消灯しているときは、増設登録ができません。「増設登録を取り消すには」の増設子機の取り消しを行ったあと、この操作を行ってください。

2 続けて親機を操作します。

親機の操作は増設子機の操作終了後、2分以内に完了してください。

2 電話機の場合

受話器を置いた状態で...
「ピッ」...「ピッ」と鳴るまで、
親機の保留 / 内線ボタンを押し続ける。
(約2秒)

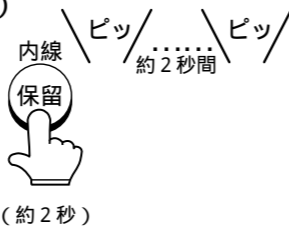

「ピッ」...「ピッ」と鳴ったら、保留 /
内線ボタンから指をはなす。

「ピー」と
鳴る。

登録が完了しました。

増設子機の通話ボタンが消灯します。
増設子機の液晶ディスプレイに、子機
番号が表示されます。

「ピピピピ」
と鳴る。

登録されていません。

増設子機の通話ボタンが点滅から
点灯になったあと(約2分後)
増設子機の手順1からやり直して
ください。

ファクシミリの場合

受話器を置いた状態で...
親機の内線(または子機)ボタンを
約2秒押す。

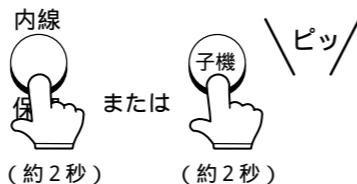

「ピッ」と鳴ったら、内線(または子機)
ボタンから指をはなす。

「ピー」と
鳴る。

登録が完了しました。

増設子機の通話ボタンが消灯します。
増設子機の液晶ディスプレイに、子機
番号が表示されます。

「ピピピピ」
と鳴る。

登録されていません。

増設子機の通話ボタンが点滅から
点灯になったあと(約2分後)
増設子機の手順1からやり直して
ください。

3 登録されているか確認します。

親機で操作します。

電話機の場合

保留 / 内線ボタンを
押したあと、登録した
子機番号を押す。

例) 子機番号「3」の場合

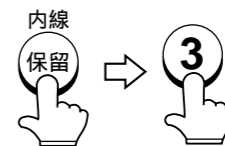

増設子機の呼出音が
鳴ったら...
増設登録はできて
います。



ファクシミリの場合

受話器を取り上げて、
内線(または子機)ボタン
を押したあと、登録した
子機番号を押す。

例) 子機番号「3」の場合



呼出音が鳴らなかつたときは、増設登録はできていません。もう一度、増設子機の手順1からやり直してください。

増設登録操作手順 タイプB

あらかじめ親機で登録されている子機番号を確認してください。
 付属の充電機は、お買いあげ時充電されていません。
 「登録する前の準備」にしたがって充電してください。

1 はじめに、増設子機を操作します。

2 続けて親機を操作します。

親機の操作は増設子機の操作終了後、2分以内に完了してください。

3 登録されているか確認します。

親機で操作します。

1 「ピッ」と鳴るまで、
 保留 / 内線 / クリアボタンを
 押し続ける。
 (約2秒)

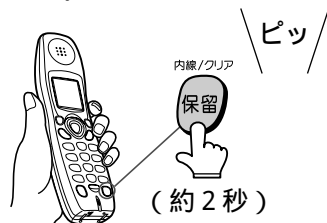

「ピッ」と鳴ったら、保留 / 内線 / クリア
 ボタンから指をはなす。
 通話ボタンがゆっくり点滅します。
 通話ボタンは、増設登録操作が終わる
 まで点滅しています。

お知らせ

通話ボタンが消灯しているときは、増設登録ができません。「増設登録を取り消すには」の増設子機の取り消しを行ったあと、この操作を行ってください。

2 電話機の場合
 ACアダプターのプラグを
 抜く。

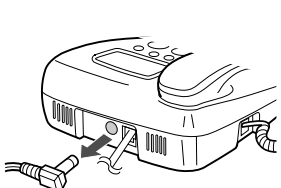

ファクシミリの場合
 電源コードのプラグを
 抜く。

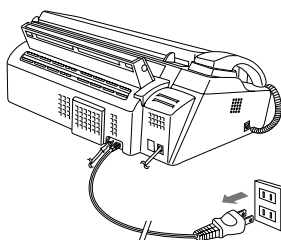

3 受話器を置いた状態で...
 親機の保留 / 内線ボタン
 を押したまま、ACアダプ
 ターのプラグを差し込む。

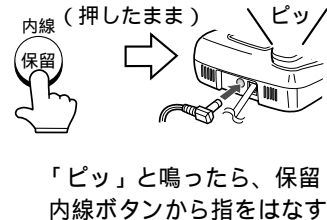

受話器を置いた状態で...
 親機の内線 (または子機)
 ボタンを押したまま、電源
 コードのプラグをつなぐ。

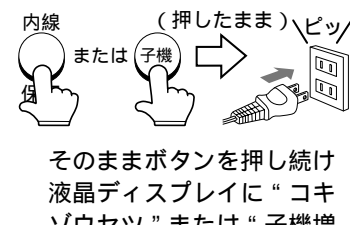

そのままボタンを押し続け
 液晶ディスプレイに“コキ
 ソウセツ”または“子機増
 設”と表示されたら、ボタ
 ンから指をはなす。

4 増設登録する
 子機番号を押す。

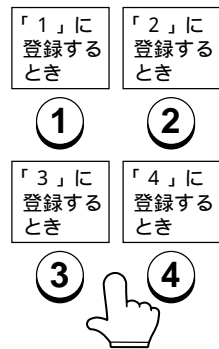

増設登録する
 子機番号を押す。



5 # ボタンを押す。



ボタンを押す。



6 2 ボタンを押す。



2 ボタンを押す。



7 # ボタンを押す。



「ピー」と鳴る。 **登録が完了しました。**
 増設子機は「ピー」と鳴って、通話ボタンが消灯します。
 増設子機の液晶ディスプレイに、子機番号が表示されます。

「ピピピピ」と鳴る。 **登録されていません。**
 増設子機の通話ボタンが点滅から点灯になったあと
 (約2分後) 増設子機の手順1からやり直してくだ
 さい。

ボタンを押す。



「ピー」と鳴る。 **登録が完了しました。**
 親機の液晶ディスプレイに“カンリョウ シマシタ!”または
 “完了しました”と表示されます。
 増設子機は「ピー」と鳴って、通話ボタンが消灯します。
 増設子機の液晶ディスプレイに、子機番号が表示されます。

「ピピピピ」と鳴る。 **登録されていません。**
 親機の液晶ディスプレイに“シツパイ デス!”または
 “失敗です!”と表示されます。
 増設子機の通話ボタンが点滅から点灯になったあと
 (約2分後) 増設子機の手順1からやり直してください。

電話機の場合
 保留 / 内線ボタンを
 押したあと、登録した
 子機番号を押す。

例) 子機番号「3」の場合

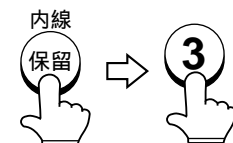

増設子機の呼出音が
 鳴ったら...
 増設登録はできて
 います。



ファクシミリの場合

受話器を取り上げて、
 内線 (または子機) ボタン
 を押したあと、登録した
 子機番号を押す。

例) 子機番号「3」の場合



呼出音が鳴らなかつ
 たときは、増設登録
 はできていません。
 もう一度、増設子機
 の手順1からやり直
 してください。

増設登録が終わったら

増設登録ができないときは

増設登録を取り消すには

子機番号が表示されます。(例) 子機2

ファクス受信手順シールを貼り付ける



ファクシミリに増設したとき

付属のファクス受信手順シールを貼り付けると便利です。

ファクス受信手順シール

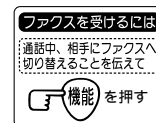

貼り付け位置はめやすです。お好みの位置に貼り付けてください。

何回やり直しても増設登録ができないときは、暗証番号を変更してください。暗証番号とは、増設登録を行うときに、親機と増設子機の間で使っている1ケタの番号です。

この増設子機では、暗証番号は「2」を自動的に使用するようになっています。暗証番号を変更するには、次の操作を行ってください。

増設する親機のタイプによって、操作は異なります。

増設登録操作手順 タイプAの場合

増設子機の操作

手順1で保留/内線ボタンを約2秒間押したあと...

0話 ~ 9話のダイヤルボタン(1ケタ)を押す。(2分以内)

ここで押した番号は親機の操作でも使います。覚えておいてください。

親機の操作

手順2で保留/内線ボタンまたは内線(または子機)ボタンを約2秒間押したあと...増設子機で押した番号と同じ番号(1ケタ)を押す。(2秒以内)

増設登録操作手順 タイプBの場合

増設子機の操作

手順1で保留/内線ボタンを約2秒間押したあと...

0話 ~ 9話のダイヤルボタン(1ケタ)を押す。(2分以内)

ここで押した番号は親機の操作でも使います。覚えておいてください。

親機の操作

手順6で...
2ボタンの代わりに、増設子機で押した番号と同じ番号(1ケタ)を押す。(10秒以内)

お知らせ

上記の操作をしても、増設できないときは、「増設登録を取り消すには」の取り消しを行ったあと、増設登録操作をやり直してください。

増設登録をやり直すときは、まず増設登録を取り消したあと、再度増設登録操作を行ってください。

1 親機の取り消しをします。

1 電話機の場合

ACアダプターのプラグを抜く。

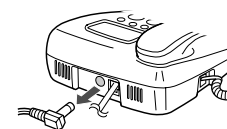

ファクシミリの場合

電源コードのプラグを抜く。

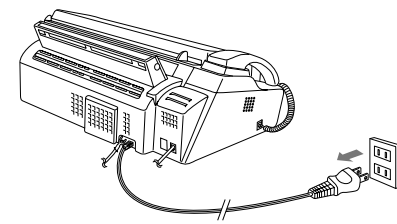

2 受話器を置いた状態で...

親機の保留/内線ボタンを押したまま、ACアダプターのプラグを差し込む。



「ピッ」と鳴ったら、保留/内線ボタンから指をはなす。

受話器を置いた状態で...

親機の内線(または子機)ボタンを押したまま、電源コードのプラグをつなぐ。



そのままボタンを押し続け、約15秒後、液晶ディスプレイに「コキ/IDショウキョ」または「子機/ID消去」と表示されたら、ボタンから指をはなす。

3 10秒以内に、取り消したい子機番号(1ケタ)をダイヤルボタンで押す。① ② ③ ④



4 #ボタンを2回押す。

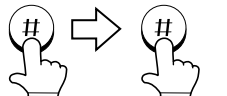

「ピー」と鳴って、親機の取り消しが完了します。

10秒以内に、取り消したい子機番号(1ケタ)をダイヤルボタンで押す。

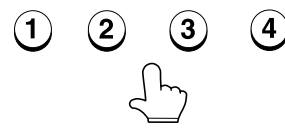

#ボタンを2回押す。

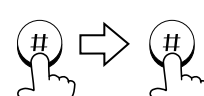

「ピー」と鳴って、親機の取り消しが完了します。

2 増設子機の取り消しをします。

1 切ボタンを押したまま、保留/内線/クリアボタンを約2秒押す。

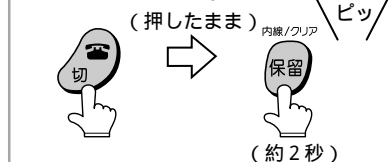

「ピッ」と鳴ったら、切ボタンと保留/内線/クリアボタンから指をはなす。通話ボタンがゆっくり点滅します。通話ボタンは、取り消し操作が終わるまで点滅しています。

2 0話ボタンを押す。



3 #ボタンを押す。



お知らせ

増設されている子機番号を変更するには
1. 親機と子機の両方の、増設登録を取り消します。
2. 増設登録手順タイプBで増設登録操作をします。

4 0話ボタンを押す。



5 #ボタンを押す。

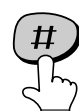

「ピー」と鳴って、増設子機の取り消しが完了します。通話ボタンは、点滅から点灯になります。

「増設されていません」が表示されます。

ご注意

登録を取り消された子機は、再登録の操作を行わないと使用できません。

増設可能機種リスト

この増設子機は、下記の電話機、ファクシミリ、マルチメディアホンに増設できます。

電話機

2001年11月現在

形名	タイプ	形名	タイプ	形名	タイプ	形名	タイプ
CJ-630WY	B	CJ-LW11	B	CJ-SS1CL	B	CJ-V90CL	B
CJ-63Y	B	CJ-LW66	B	CJ-TS1	B	CJ-V90CW	B
CJ-640TY	A	CJ-LW670	B	CJ-V61CL	A	CJ-V91CL	A
CJ-640WY	A	CJ-LW77	B	CJ-V61KT	A	CJ-V91KW	A
CJ-64Y	A	CJ-M101	B	CJ-V61KW	A	CJ-VP3CL	A
CJ-650WY	B	CJ-M3	B	CJ-V70CL	B	CJ-VP7CL	B
CJ-65Y	B	CJ-M30SL	B	CJ-V70CW	B	CJ-VP8CL	B
CJ-66Y	B	CJ-M30SW	B	CJ-V71CL	B	CJ-W10	B
CJ-670WY	B	CJ-M3-SX	B	CJ-V71CW	B	CJ-W100CL	A
CJ-67Y	B	CJ-M8	B	CJ-V75CL	B	CJ-W11	B
CJ-L1	B	CJ-MW102	B	CJ-V75CW	B	CJ-X505	B
CJ-L100	B	CJ-MW33	B	CJ-V77CL	A	CJ-X51-HF	A
CJ-L300EX	B	CJ-MW8	B	CJ-V77KT	A	CJ-X51W-HF	A
CJ-L6	B	CJ-PS2	B	CJ-V77KW	A	CJ-X707	B
CJ-L600	B	CJ-PS3	B	CJ-V80CL	B	CJ-X717	B
CJ-L67	B	CJ-PS5	B	CJ-V80CW	B	CJ-X72	A
CJ-L7	B	CJ-PW22	B	CJ-V81CL	A	CJ-X72W	A
CJ-LT111	B	CJ-PW33	B	CJ-V81CW	A	CJ-XW55	B

ファクシミリ

形名	タイプ	形名	タイプ	形名	タイプ	形名	タイプ
UX-17CL-HF	B	UX-F2CW	A	UX-NDL21V	A	UX-W40CL	A
UX-18CL-HF	A	UX-F3CL	B	UX-T25CL	B	UX-W50CL	A
UX-18CW-HF	A	UX-F41CL	A	UX-T25CL-S	B	UX-W51CL	A
UX-453CL	B	UX-F41KW	A	UX-T28CL	A	UX-W51KW	A
UX-608CL	B	UX-F4CL	A	UX-T45CL	B	UX-W70CL	A
UX-E1CL	B	UX-F4KW	A	UX-T45CW	B	UX-W70KW	A
UX-F11CL	B	UX-F5CL	A	UX-T48CL	B	UX-W90CL	A
UX-F1CL	B	UX-F5KW	A	UX-T65CL	B	UX-X1CL	B
UX-F1CL2	B	UX-F702CL	A	UX-TJ2CL	A	UX-X1CW	B
UX-F20CL	A	UX-F702CW	A	UX-TR3CL	B	UX-X2CL	A
UX-F2CL	A	UX-FJ5CL	B	UX-W2000	A	UX-X2CW	A

マルチメディアホン

形名	形名	形名	形名
NC-10	NC-SB10	NC-SB20	NC-SB20C

は、日本テレコム「J-web」または「でんわdeメール」対応機種で、本機でもEメールができます。
 は、NTT東日本、西日本の「Lメール(Lモード)」対応機種で、本機でもEメールができます。
 マルチメディアホンでの増設の操作は、マルチメディアホンの子機増設操作説明書をごらんください。

Printed in Malaysia

TINSJ0160BXZZ

A0108.YM.SM

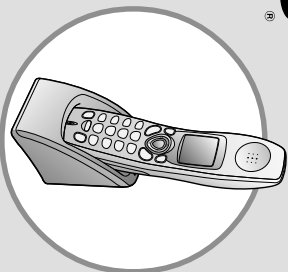

電話機 / フックシミリ用 増設子機

形名
シーエイトケイ エス
CJ-KS7

子機増設登録操作説明書

登録する前の準備

1 増設子機の準備をする

1 充電機のコネクターをつなぎ、充電機を入れる。

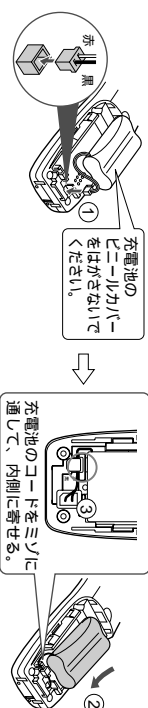

「ピピピ」と鳴ることがありますが、故障ではありません。

2 親機の準備

電話機の場合

ACアダプターを

2 充電機ふたを取り付ける。

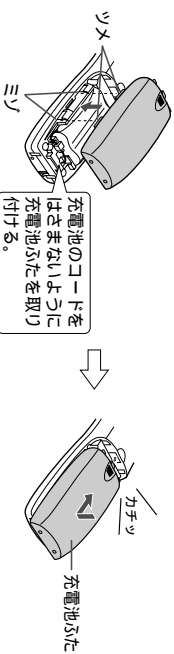

3 充電器にACアダプターをつなぐ。

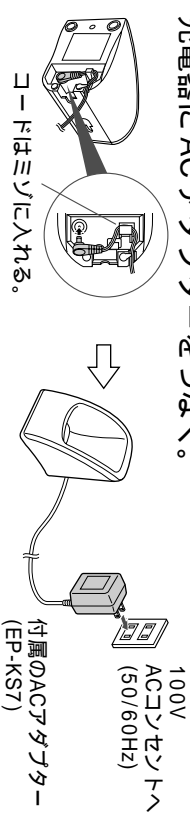

4 増設子機を充電器に置き、約1時間充電する。

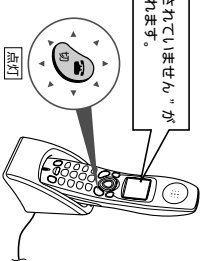

子機の増設登録が終わったら、
10時間以上充電して
ください。

「ピピピ」と鳴ることがありますが、故障ではありません。
充電機が充電されていないと、増設登録ができません。

この増設子機をご利用いただくには、増設子機と親機の間で増設の登録操作が必要になります。(そのままでは、使用できません。) 増設する親機によって、親機の操作が異なります。増設可能機種種リストで、ご自分のタイプを確認してください。マルチメディアホンに増設する場合の増設の操作は、マルチメディアホンの子機増設操作説明書をごらんください。

... 増設登録のまえに ...

親機と増設子機の両方で操作を行いますので、それぞれをそばに並べて操作してください。増設登録操作をするまえに、説明を一度通して読んでおいて、操作をはじめてください。はじめに、増設子機を約1時間充電してから、増設登録操作を行ってください。

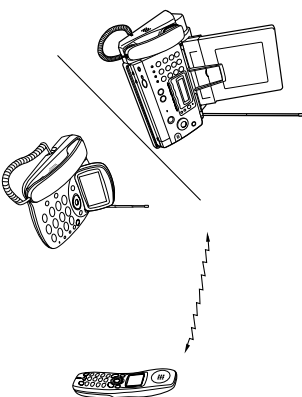

親機と増設子機は、電波を使って増設登録 (ID番号の登録) をしています。

電気雑音の影響を受けると、増設登録ができませんので、雑音源から離れて操作を行ってください。

ご注意

親機の電話機コードを回線からはずし、ACアダプターのプラグを抜いた状態で約10分以上たつと、親機に登録されている内容 (リモート操作用の認証番号や短縮ダイヤルなど) が、消えることがあります。

フックシミリの
電源コードの

2

親機の準備をする

準備が終わったら

入れる。

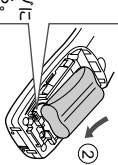

充電電池を入

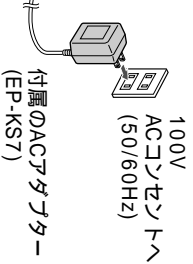

する。

増設登録が終わったら、
間以上充電して

あります。

電話機の場合

ACアダプターをつなぐ。

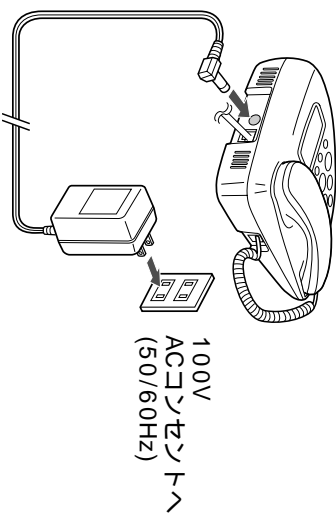

ファクシミリの場合

電源コードのプラグをつなぐ。

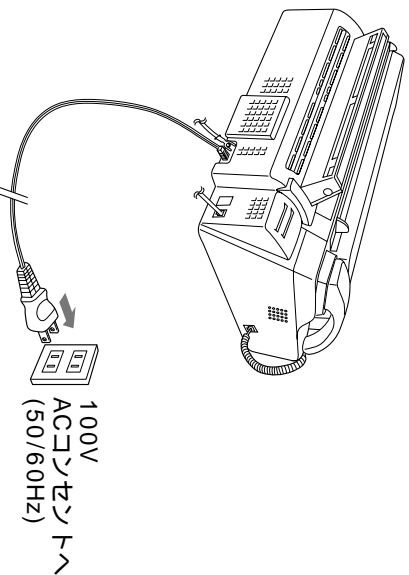

増設可能機種リストで親機の形名を確認して、

増設子機 の操作

親機 の操作 の順 で

増設登録操作を行う。

増設可能機種リスト

増設登録操作手順

タイマ ①

増設登録操作手順 タイマ①
(表面)

タイマ ②

増設登録操作手順 タイマ②
(裏面)

お知らせ

次のようなときには、「ビビビビ」と鳴り、登録操作ができません。
操作をまちがえたとき。
ボタンを押す間隔を1.0秒以上あけたとき。
指定時間以内に操作を完了しなかったとき。

増設子機が「ビビビビ」と鳴ったとき

増設子機の通話ボタンが点灯したあと、増設子機の操作をはじめからやり直してください。

親機が「ビビビビ」と鳴ったとき

増設子機の通話ボタンが点滅から点灯になったあと、増設子機の操作をはじめからやり直してください。

増設可能機種リスト

この増設子機は、下記の電話機、フラクシミリ、マルチメディアホンに増設できます。

電話機

2001年11月現在

形名	タイプ	形名	タイプ	形名	タイプ	形名	タイプ
CJ-630WY	B	CJ-LW11	B	CJ-SS1CL	B	CJ-V90CL	B
CJ-63Y	B	CJ-LW66	B	CJ-TS1	B	CJ-V90CW	B
CJ-640TY	A	CJ-LW670	B	CJ-V61CL	A	CJ-V91CL	A
CJ-640WY	A	CJ-LW77	B	CJ-V61KT	A	CJ-V91KW	A
CJ-64Y	A	CJ-M101	B	CJ-V61KW	A	CJ-V93CL	A
CJ-650WY	B	CJ-M3	B	CJ-V70CL	B	CJ-V97CL	B
CJ-65Y	B	CJ-M30SL	B	CJ-V70CW	B	CJ-V98CL	B
CJ-66Y	B	CJ-M30SW	B	CJ-V71CL	B	CJ-V10	B
CJ-670WY	B	CJ-M3-SX	B	CJ-V71CW	B	CJ-V100CL	A
CJ-67Y	B	CJ-M8	B	CJ-V75CL	B	CJ-V11	B
CJ-L1	B	CJ-MW402	B	CJ-V75CW	B	CJ-X505	B
CJ-L100	B	CJ-MW33	B	CJ-V77CL	A	CJ-X51-HF	A
CJ-L300EX	B	CJ-MW8	B	CJ-V77KT	A	CJ-X51W-HF	A
CJ-L6	B	CJ-PS2	B	CJ-V77KW	A	CJ-X707	B
CJ-L600	B	CJ-PS3	B	CJ-V77KT	A	CJ-X717	B
CJ-L67	B	CJ-PS5	B	CJ-V80CL	B	CJ-X72	A
CJ-L7	B	CJ-PW22	B	CJ-V80CW	B	CJ-X72W	A
CJ-LT11	B	CJ-PW33	B	CJ-V81CL	A	CJ-XW55	B

フラクシミリ

形名	タイプ	形名	タイプ	形名	タイプ	形名	タイプ
UX-17CL-HF	A	UX-F2CW	A	UX-NDL21V	A	UX-W40CL	A
UX-18CL-HF	B	UX-F3CL	A	UX-T25CL	B	UX-W50CL	A
UX-18CW-HF	A	UX-F41CL	A	UX-T25CL-S	B	UX-W51CL	A
UX-453CL	B	UX-F41KW	A	UX-T28CL	A	UX-W51KW	A
UX-608CL	B	UX-F44CL	A	UX-T45CL	B	UX-W70CL	A
UX-E1CL	B	UX-F4KW	A	UX-T45CW	B	UX-W70KW	A
UX-F11CL	B	UX-F5CL	A	UX-T48CL	B	UX-W90CL	A
UX-F1CL	B	UX-F5KW	A	UX-T65CL	B	UX-X1CL	B
UX-F1CL2	B	UX-F702CL	A	UX-TJ2CL	A	UX-X1CW	B
UX-F20CL	A	UX-F702CW	A	UX-TR3CL	B	UX-X2CL	A
UX-F2CL	A	UX-FJ5CL	B	UX-W2000	A	UX-X2CW	A

マルチメディアホン

形名	形名	形名	形名
NC-10	NC-SB10	NC-SB20	NC-SB20C

は、日本テレコムが J-web または J-Web 対応機種で、本機でも Eメールが出来ます。
は、NTT東日本、西日本の LSIメール(Liモード)対応機種で、本機でも Eメールが出来ます。
マルチメディアホンでの増設の操作は、マルチメディアホンの子機増設操作
説明書をご覧ください。

増設登録操作手順 タイプ(A)

付属の充電池は、お買いあげ時充電されています。

「登録する前の準備」にしたがって充電してください。

親機に登録されていない子機のうち最も小さい番号を選んで、自動的にその番号に登録されます。

お好きな子機番号に登録したいときは、裏面の「増設登録操作手順タイプ(B)」を行ってください。

1 はじめに、増設子機を操作します。

1 「ピッ」と鳴るまで、
保留/内線/クリアボタンを
押し続ける。
(約2秒)

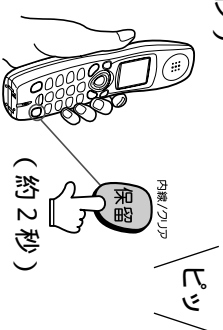

「ピッ」と鳴ったら、保留/内線/クリアボタン
から指をはなす。
通話ボタンがゆっくり点滅します。
通話ボタンは、増設登録操作が終わるまで点滅
しています。

2 続けて親機を操作します。

親機の操作は増設子機の操作終了後、2分

2 電話機の場合

受話器を置いた状態で...
「ピッ」...「ピッ」と鳴るまで、
親機の保留/内線ボタンを押し続け
(約2秒)

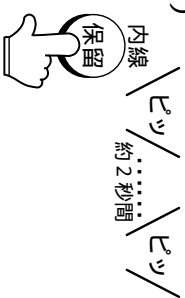

(約2秒)
「ピッ」...「ピッ」と鳴ったら、保留/
内線ボタンから指をはなす。

フラクシミリの場合

受話器を置いた状態で...
親機の内線(または子機)ボタンを
約2秒押す。



(約2秒) または (約2秒)
「ピッ」と鳴ったら、内線(または子機)
ボタンから指をはなす。

お知らせ

通話ボタンが消灯しているときは、増設登録ができません。
「増設登録を取り消すには」の増設子機の取り消しを行ったあと、この操作を行ってください。

んで、自動的にその番号に登録されます。
登録操作手順 タイプ⑧」を行ってください。

2 続けて親機を操作します。

親機の操作は増設子機の手続き終了後、2分以内に完了してください。

2 電話機の場合

受話器を置いた状態で...

「ピッ」...「ピッ」と鳴るまで、
親機の保留/内線ボタンを押し続ける。
(約2秒)



「ピッ」...「ピッ」と鳴ったら、保留/
内線ボタンから指をはなす。

「ピー」と
鳴る。

登録が完了しました。

増設子機の通話ボタンが消灯します。
増設子機の液晶ディスプレイに、子機
番号が表示されます。

「ピピピピ」と
鳴る。

登録されていません。

増設子機の通話ボタンが点滅から
点灯になったあと(約2分後)入
増設子機の手順1からやり直し
てください。

フアクシミリの場合

受話器を置いた状態で...

親機の内線(または子機)ボタンを
約2秒押す。



「ピッ」と鳴ったら、内線(または子機)
ボタンから指をはなす。

「ピー」と
鳴る。

登録が完了しました。

増設子機の通話ボタンが消灯します。
増設子機の液晶ディスプレイに、子機
番号が表示されます。

「ピピピピ」と
鳴る。

登録されていません。

増設子機の通話ボタンが点滅から
点灯になったあと(約2分後)入
増設子機の手順1からやり直し
てください。

3 登録されているか確認します。

親機で操作します。

電話機の場合

保留/内線ボタンを
押したあと、登録した
子機番号を押す。

例) 子機番号「3」の場合

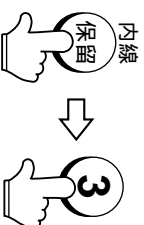

増設子機の呼出音が
鳴ったら...
増設登録はできて
います。



フアクシミリの場合

受話器を取り上げて、
内線(または子機)ボタン
を押したあと、登録した
子機番号を押す。

例) 子機番号「3」の場合



呼出音が鳴らなかつ
たときは、増設登録
はできていません。
もう一度、増設子機
の手順1からやり直
してください。

増設登録操作手順 タイプB

あらかじめ親機で登録されている子機番号を確認してください。
付属の充電機は、お買いあげ時充電されています。
「登録する前の準備」にしたがって充電してください。

1 はじめに、増設子機を操作します。

- 1 「ピッ」と鳴るまで、
保留 / 内線 / クリアボタンを
押し続ける。
(約2秒)

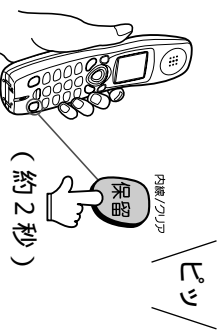

「ピッ」と鳴ったら、保留 / 内線 / クリア
ボタンから指をはなす。
通話ボタンがゆっくりに点滅します。
通話ボタンは、増設登録操作が終わる
まで点滅しています。

お知らせ

通話ボタンが消灯しているときは、増設登録ができ
ません。「増設登録を取り消すには」の増設子機の取
り消しを行ったあと、この操作を行ってください。

2 続けて親機を操作します。

親機の操作は増設子機の操作終了後、2分以内に完了してください。

- 2 電話機の場合
ACアダプターのプラグを
抜く。

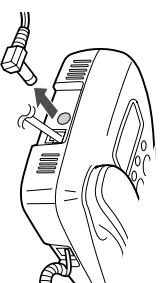

- 2 フラッシュメモリのプラグを
電源コードのプラグを
抜く。

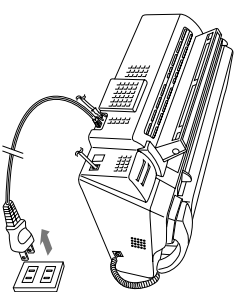

- 3 受話器を置いた状態で...

親機の保留 / 内線ボタン
を押したまま、ACアダプ
ターのプラグを差し込む。



「ピッ」と鳴ったら、保留 /
内線ボタンから指をはなす。

- 4 増設登録する
子機番号を押す。

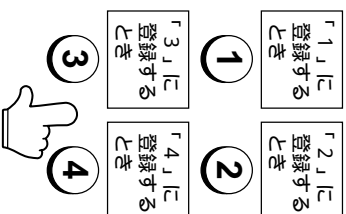

増設登録する
子機番号を押す。

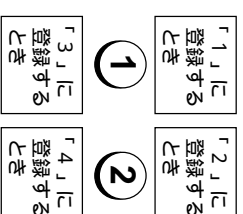

- 5 # ボタンを押す。



- 6 # ボタンを押す。

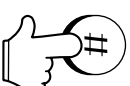

- 6 2 ボタンを押す。



- 6 2 ボタンを押す。



3 登録されているか確認します。

親機で操作します。

電話機の場合

保留/内線ボタンを
押したあと、登録した
子機番号を押す。

例) 子機番号「3」の場合

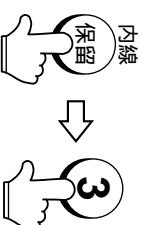

増設子機の呼出音が
鳴ったら...
増設登録はでき
ています。



呼出音が鳴らなかつ
たときは、増設登録
はできません。
もう一度、増設子機
の手順1からやり直
してください。

フックシミリの場合

受話器を取り上げて、
内線/または子機ボタン
を押したあと、登録した
子機番号を押す。

例) 子機番号「3」の場合



5 **#** ボタンを押す。



6 **2** ボタンを押す。



7 **#** ボタンを押す。

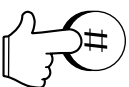

登録が完了しました。

「ピー」と鳴る。
増設子機は「ピー」と鳴って、通話ボタンが消灯します。
増設子機の液晶ディスプレイに、子機番号が表示されます。

「ピピピピ」と鳴る。
登録されていません。

増設子機の通話ボタンが点滅から点灯になったあと
(約2分後) 増設子機の手順1からやり直してくだ
さい。

ボタンを押す。

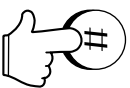

2 ボタンを押す。



ボタンを押す。

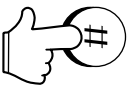

登録が完了しました。

「ピー」と鳴る。
親機の液晶ディスプレイに“カンリヨウ シマシタ! または
“完了しました”と表示されます。
増設子機は「ピー」と鳴って、通話ボタンが消灯します。
増設子機の液晶ディスプレイに、子機番号が表示されます。

「ピピピピ」と鳴る。
登録されていません。

親機の液晶ディスプレイに“シツパイ デス! または
“失敗です!”と表示されます。
増設子機の通話ボタンが点滅から点灯になったあと
(約2分後) 増設子機の手順1からやり直してください。

増設登録が終わったら

子機番号が表示されます。(例) 子機2



何回やり直しても増設登録ができないときは、暗証番号を変更してください。暗証番号とは、増設登録を行うときに、親機と増設子機の間で使っている1ケタの番号です。この増設子機では、暗証番号は「2」を自動的に使用するようになっていきます。暗証番号を変更するには、次の操作を行ってください。

増設する親機のタイプによって、操作は異なります。

増設登録操作手順タイプAの場合

増設子機の操作

手順1で保留/内線ボタンを約2秒間押したあと...

0 ~ **9** のダイヤルボタン(1ケタ)を押す。(2分以内)

ここで押した番号は親機の操作でも使います。覚えておいてください。

親機の操作

手順2で保留/内線ボタンまたは内線(または子機)ボタンを約2秒間押したあと...

増設子機で押した番号と同じ番号(1ケタ)を押す。(2秒以内)

増設登録操作手順タイプBの場合

増設子機の操作

手順1で保留/内線ボタンを約2秒間押したあと...

0 ~ **9** のダイヤルボタン(1ケタ)を押す。(2分以内)

ここで押した番号は親機の操作でも使います。覚えておいてください。

親機の操作

手順6で...

2 ボタンの代わりに、増設子機で押した番号と同じ番号(1ケタ)を押す。(10秒以内)

お知らせ

上記の操作をしても、増設できないときは、「増設登録を取り消すには」の取り消しを行ったあと、増設登録操作をやり直してください。

増設登録を取り消すには

増設登録をやり直すときは、まず増設登録を取り消したあと

1 親機の取り消しをします。

1 電話機の場合

ACアダプターのプラグを抜く。

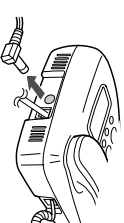

フックシミ
電源コードの

2 受話器を置いた状態で...

親機の保留/内線ボタンを押したまま、ACアダプターのプラグを差し込む。



受話器を置いた
親機の内線(ミ
ドのプラグを

「ピー」と鳴ったら、保留/内線ボタンから指をはなす。

3 10秒以内に、取り消したい子機番号(1ケタ)をダイヤルボタンで押す。① ② ③ ④



そのままボタ
「コキ/IDシミ
ボタンから指

10秒以内に、取
で押す。

4 # ボタンを2回押す。

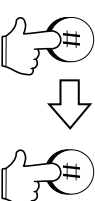

ボタンを

「ピー」と鳴って、親機の取り消しが完了します。

「ピー」と鳴

フックシミ受信手順シールを貼り付ける

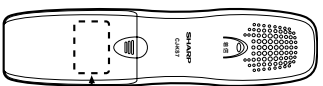

フックシミりに増設したとき

付属のフックシミ受信手順シールを貼り付けると便利です。

フックシミ受信手順シール



貼り付け位置はめやすです。お好みの位置に貼り付けてください。

設定登録を取り消すには

登録をやり直すときは、まず増設登録を取り消したあと、再度増設登録操作を行ってください。

親機の取り消しをします。

電話機の場合

ACアダプターのプラグを
抜く。

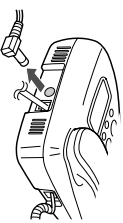

受話器を置いた状態で...

親機の保留/内線ボタンを押し
、ま、ACアダプターのプラグ
を引込む。



「ピー」と鳴ったら、保留/内線
ボタンから指をはなす。

10秒以内に、取り消したい子機
番号(1ケタ)をダイヤルボタン
で押す。① ② ③ ④



⑤ ボタンを2回押す。

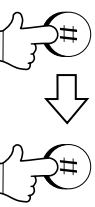

「ピー」と鳴って、親機の取り
消しが完了します。

フアクシミリの場合

電源コードのプラグを抜く。

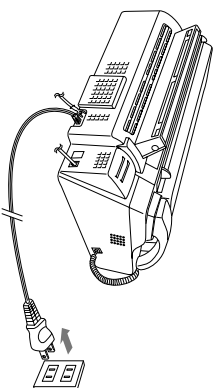

受話器を置いた状態で...

親機の内線(または子機)ボタンを押し
たまま、電源コー
ドのプラグをつなぐ。



そのままボタンを押し続け、約1.5秒後、液晶ディスプレイに
“コキ/IDシヨウキヨ” または “子機/ID 消去” と表示されたら、
ボタンから指をはなす。

10秒以内に、取り消したい子機番号(1ケタ)をダイヤルボタン
で押す。① ② ③ ④



⑤ ボタンを2回押す。

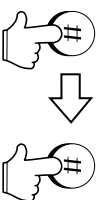

「ピー」と鳴って、親機の取り消しが完了します。

2 増設子機の取り消しをします。

1 切ボタンを押したまま、
保留/内線/クリアボタンを
約2秒押す。



(約2秒)

「ピー」と鳴ったら、切ボタンと
保留/内線/クリアボタンから
指をはなす。
通話ボタンがゆっくりに点滅します。
通話ボタンは、取り消し操作が終
わるまで点滅しています。

2 ⑥ ボタンを押す。



3 ⑦ ボタンを押す。



4 ⑧ ボタンを押す。



5 ⑨ ボタンを押す。

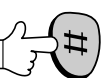

「ピー」と鳴って、増設子機の
取り消しが完了します。
通話ボタンは、点滅から点灯に
なります。
“増設されていません” が表示
されます。

お知らせ

増設されている子機番号を変更するには
1. 親機と子機の両方の、増設登録を取り
消します。
2. 増設登録手順⑨で増設登録操作
をします。

ご注意

登録を取り消された子機は、再登録の
操作を行わないで使用できません。