

SHARP

プラズマクラスターイオン発生機 取扱説明書

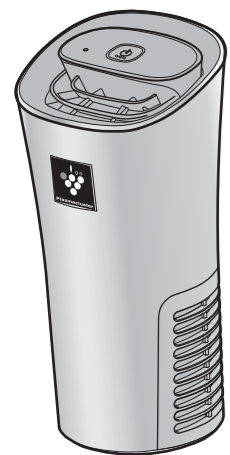

プラズマクラスター-NEXT *1



形名
アイジー エムエックス

IG-MX15

お買いあげいただき、まことにありがとうございました。
この取扱説明書（保証書付）をよくお読みのうえ、正しくお使いください。
ご使用前に「安全上のご注意」を必ずお読みください。
この取扱説明書（保証書付）は、いつでも見ることができる所に必ず保存してください。

DC12V バッテリー使用の一般乗用車に対応しています。
DC24V バッテリー使用車（バス、トラックなど）には使用できません。

*1 当技術マークのイオン個数の目安は、商品を運転席横のカップホルダーに置いて、「ターボプラス」運転時にプラズマクラスター適用容積の空間中央（床上0.5m）で1cm³当たり50,000個以上です。

プラズマクラスターロゴおよびプラズマクラスター、Plasmacluster はシャープ株式会社の登録商標です

この製品は業務用には使用しないでください

安全上のご注意 必ずお守りください

人への危害、財産への損害を防ぐため、お守りいただくことを説明しています。

■ 誤った使いかたで生じる内容を、次のように区分して説明しています

警告	「死亡または重傷を負うおそれがある」内容
注意	「軽傷を負う、または財産に損害を受けるおそれがある」内容

警告 火災や漏電、感電、大けがを防ぐ

- 自動車を運転しながら本体の移動・スイッチの操作などをしない（交通事故の原因）
- 12V 車以外で使用しない（火災・感電の原因）
- 電源コードを傷付けけない・無理に曲げない・引っ張らない・ねじらない・たばねない・高温部に近づけない・重い物を載せたり、挟み込んだりしない・加工しない
- また、傷ついた電源コードは使用しない（電源コードが破損し、ショート・火災・感電の原因）
- 濡れた手でカーアダプター・電源コードを抜き差ししない（感電の原因）
- 吹出口や吸込口から本体内部に飲料水、たばこの灰、金属類や燃えやすいものなどを入れない（火災・感電の原因）
- 本体内部に水や異物が入った場合は、カーアダプターを、アクセサリソケットから抜いて、お買いあげの販売店、または「お客様ご相談窓口」にご相談ください。
- 改造はしない。また、修理技術者以外の人には分解や修理をしない（火災・感電・けがの原因）
- 修理はお買いあげの販売店、または「お客様ご相談窓口」にご相談ください。
- 異常時（こげ臭いニオイなど）は、運転を停止して、カーアダプター、電源コードを抜く（火災・感電の原因）
- お買いあげの販売店、または「お客様ご相談窓口」にご相談ください。



プラグを抜く

■ お守りいただく内容の種類を、次の図記号で説明しています

	してはいけないこと		しなければならないこと
			プラグを抜く

注意 漏電やけがを防ぎ、財産を守る

- カーアダプター・電源コードを抜くときは、電源コードを引っ張らない（電源コードが傷付き、火災・感電の原因）
- カーアダプターの金属部にふれない（運転停止直後は温度が高いため、やけどのおそれ）
- 油類、アルコール、ベンジン、シンナーで拭いたり、ヘアスプレー、殺虫剤をかけない（ひび割れ・感電・引火のおそれ）
- 子どもだけで使わない
- 乳幼児の手の届く範囲では使用しない（感電・けがの原因）
- 持ち運ぶときは、落としたり、衝撃を与えない（けが・故障の原因）
- 長期間で使用にならない場合は、必ずカーアダプターをアクセサリソケットから抜く（絶縁劣化による感電・漏電・火災の原因）
- 室内くんじょうタイプ（発煙型）の殺虫剤や消臭剤を使う場合は、別の場所へ移動させる
- 機械内部に蓄積し、その後、吹出口から放出されて、健康によくありません。
- 悪路、段差などでは、車の運転スピードをゆるめるか、カップホルダーから本体を取りはずす（本体がカップホルダーから飛び出し、けが・本体の故障のおそれ）
- パソコンなどにつなぐ場合は、付属の電源コードを使用する（火災・感電・故障の原因）



プラグを抜く



禁止マーク



禁止マーク

設置について

警告	前方の視界を妨げる場所や、運転操作を妨げる場所、同乗者に危険を及ぼす場所には設置、配線しない 【交通事故やけがの原因】
注意	調理台や加湿機のそばなど、油煙や湿気が当たるような場所に置かない 【感電の原因】
注意	市販のカップホルダーやぐらついた台の上、傾いた所など不安定な場所に置かない 【けが・本体の故障の原因】

本体と車両電子キーは30cm以上離す。

本体の電波と干渉し電子キーを認識しない場合があります。

- 吸込口・吹出口をふさがない。
- 直射日光が当たる場所に置かない。変形や故障の原因になります。
- 運転手やニオイに対する効果を最大限に発揮するために、吹出口を対象に向けて設置してください。（具体的な効果は裏面の特長欄をご参照ください）
- カーエアコンの吹出口のすぐ前に設置する場合、暖房時は本体が熱くなる場合があります。
- テレビやラジオにノイズが入ったり電波時計が正しく時刻表示しないときは、車両のガラスアンテナ、テレビ・ラジオ・電波時計などから本体を離す。
- 車の振動などで本体が傷付く場合があります。
- 本体の近くでは、フッ素樹脂やシリコンを配合した化粧品など*は使わない。
※ヘアケア商品（枝毛コート液・ヘアームース・ヘアトリートメントなど）、化粧品、制汗剤、静電気防止剤、防水スプレー、つや出し剤、ガラスクリーナー、化学ぞうきん、ワックスなど。

本体内部にフッ素樹脂やシリコンなどの絶縁物が付着し、プラズマクラスターイオンが発生しなくなることがあります。その場合、プラズマクラスターイオン発生ユニットの交換が必要となります。

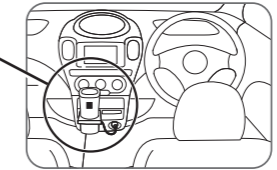

カーアダプターの接続

警告	シフトレバーやハンドル、座席などの可動部分に触れたりはさみ込んだり、運転の妨げになるように配線しない 【交通事故やけがのおそれ】
警告	必ず付属のカーアダプターを使用し、アクセサリソケットの奥に突き当たるまで確実に差し込む 【発熱、変形、火災のおそれ】
	灰皿とアクセサリソケットが一体型の場合、灰皿の火が確実に消えた上で使用し、車両を離れるときはカーアダプターを抜いて、灰皿のふたを閉じる 【火災のおそれ】

- 1 カーアダプターをアクセサリソケットに差し込む
- 2 電源コードのUSB端子をカーアダプターに接続する

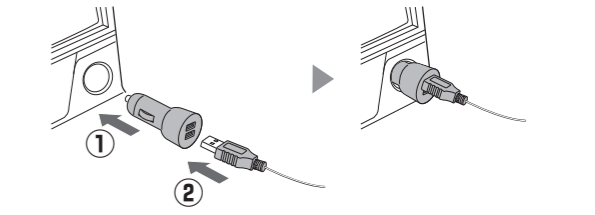

カーアダプターにプラズマクラスターイオン発生機が接続されているとき、もう一方の接続口には1.5A以下の機器を接続することができます。

修理を依頼される時は 持込修理

- 1 「故障かな?」を調べてください。（裏面）
- 2 それでも異常があるときは使用をやめて、必ずカーアダプターをアクセサリソケットから抜いてください。
- 3 お買いあげの販売店に、ご連絡ください。

保証期間中	修理に際しましては、保証書をご提示ください。保証書の規定に従って、修理させていただきます。
保証期間が過ぎているときは	修理すれば使用できる場合には、ご希望により有料で修理させていただきます。
修理料金のしくみ	修理料金は、技術料・部品代などで構成されています。
技術料	故障した製品を正常に修復するための料金です
部品代	修理に使用した部品代金です

保証書（一体）

- 保証期間…お買いあげの日から1年間です。ただし、プラズマクラスターイオン発生ユニットのみ2年間です。保証期間中でも有料になることがありますので、保証書をよくお読みください。

補修用性能部品の保有期間

- 当社はプラズマクラスターイオン発生機の補修用性能部品を製品の製造打切後、6年保有しています。
- 補修用性能部品とは、その製品の機能を維持するために必要な部品です。

点検 長期ご使用の場合は商品の点検を！
こんな症状はありませんか？

- 運転ボタンを押しても運転しないときがある。
- 電源コードやカーアダプター、本体が異常に熱くなる。
- 電源コードを折り曲げると通電したりしなかったりする。
- いつもと違って温度が異常に高くなったり、こげ臭いニオイがする。
- 本体が変形している。
- モーターの回転が止まったり、遅かったり不規則なときがある。
- その他の異常や故障がある。

故障や事故の防止のため、使用を中止しカーアダプターをアクセサリソケットから抜き、必ず販売店に点検をご依頼ください。なお、点検・修理に要する費用は販売店にご相談ください。

- 左記症状がなくても、お買いあげ後3～4年程度たちましたら、安全のため点検をおすすめします。点検費用については、販売店にご相談ください。

お客様ご相談窓口のご案内

修理・使いかた・お手入れ・お買い物などのご相談・ご依頼、および万一、製品による事故が発生した場合は、お買いあげの販売店、または下記窓口にお問い合わせください。ファクシミリ送信される場合は、製品の形名やお問い合わせ内容のご記入をお願いいたします。

※ 弊社では、フリーダイヤル・ナビダイヤルサービスをご利用のお客様に「発信者番号通知」をお願いしています。発信者番号を非通知に設定されている場合は、番号の最初に「186」をつけておかけください。

【会員サービス】
「COCORO MEMBERS」入会で製品情報を上手に活用

ご愛用製品を「MY家電登録」いただくと、別売品などのサポート情報が手軽にご利用いただけます。

COCORO MEMBERS
MY家電登録はこちら

<https://jp.sharp/support/sp/cocoro/cocoro.html>

使いかた・お手入れなどのご相談窓口
おかけ間違いのないようご注意ください

固定電話、PHSからは、フリーダイヤル 携帯電話からは、ナビダイヤル
☎ **0120-078-178** ☎ **0570-550-449**

■フリーダイヤル・ナビダイヤルがご利用いただけない場合は…

電話	FAX	受付時間
050-3852-5405	06-6792-5993	●月曜～土曜：9:00～18:00 ●日曜・祝日：9:00～17:00
〒581-8585 大阪府八尾市北亀井町3丁目1番72号		

修理に関するご相談窓口
おかけ間違いのないようご注意ください

固定電話、PHSからは、フリーダイヤル 携帯電話からは、ナビダイヤル
☎ **0120-02-4649** ☎ **0570-550-447**

■フリーダイヤル・ナビダイヤルがご利用いただけない場合は…

電話	FAX	受付時間
050-3852-5520	06-6792-3221	●月曜～土曜：9:00～20:00 ●日曜・祝日：9:00～17:00
〒581-8585 大阪府八尾市北亀井町3丁目1番72号		

※沖縄県にお住まいのお客様については、那覇サービスセンターにおかけください
電話：098-861-0866（受付時間：年末年始を除く月曜～金曜 9:00～17:00）

いつでも便利なWebサービス
【シャープオンラインサポート】

ご質問やお困りごとは、気軽にアクセス、修理のお申し込みや進捗確認もサポート

シャープ お問い合わせ 検索

<https://jp.sharp/support/> お問い合わせはこちら

「宅配業者引き取りサービス」のご案内
※サービスエリア:日本国内地域。ただし、沖縄県を除く。

当社指定の宅配業者が修理依頼品をお引き取りし、修理完了後に修理完了品をご自宅までお届けするサービスです（有料）

宅配業者引き取りサービスはこちら

<http://www.sharp-sek.co.jp/repair/pickup>

■QRコードについて
QRコードは株式会社デンソーウェーブの登録商標です。誘導されるサイトおよび動画の視聴は無料ですが、通信料金はおお客様のご負担になります。

【ご相談窓口におけるお客様の個人情報のお取り扱いについて】
シャープ株式会社および関係会社は、お客様の個人情報をご相談対応や修理対応などに利用させていただいております。個人情報は適切に管理し、修理業務等を委託する場合や正当な理由がある場合を除き、第三者に開示・提供いたしません。個人情報の取扱いの詳細については、<https://jp.sharp/privacy/index-j.html> をご参照ください。

●所在地・電話番号・受付時間などについては、変更になることがあります。 2K1910

特長



プラズマクラスターNEXT*1

プラズマクラスター NEXT*1 搭載

- ・自然界にあるのと同じイオン
- ・作用メカニズムも解明*2
- ・もちろん安全性も確認済み*3

プラズマクラスターイオン発生機の効果についてはホームページからご確認ください
<https://jp.sharp/pcig/>



集中力を維持しやすく、ストレスがたまりにくい 落ち着いた運転環境づくりをサポート

約 3.6m³ の車内空間で、イオン発生機を運転手にむけて設置して、「ターボプラス」にて運転時の運転手に対する約 90 分間の試験にて確認した効果です。*4 *5

車内 6 大付着臭の消臭

車内で気になるニオイ（タバコ臭・カビ臭・食べ物臭・汗臭・ペット臭・体臭（30～40代特有））を消臭します。約 3.6m³ の車内相当の空間で、「ターボプラス」にて運転時の約 20 分～約 6 時間後の効果です。*6

- *1 表紙の注釈を参照してください。
- *2 ドイツアーヘン応用科学大学 アートマン教授（ウイルス・カビ菌・菌）
- *3 広島大学大学院 先端物質科学研究科（ダニのふん・死がいのアレル物質）
- *4 精神的ストレスの予防・治療などの効果を保証するものではありません。
- *5 試験結果には個人差があります。環境によっても異なります。
- *6 試験空間での実証結果であり、実使用空間での実証結果ではありません。ニオイの種類・強さ・対象物の素材などによって消臭効果は異なります。

USB 電源対応

車内以外にもデスクトップに置くなど、いろいろなシーンでご使用いただけます。



(イメージ図)

各部のなまえ

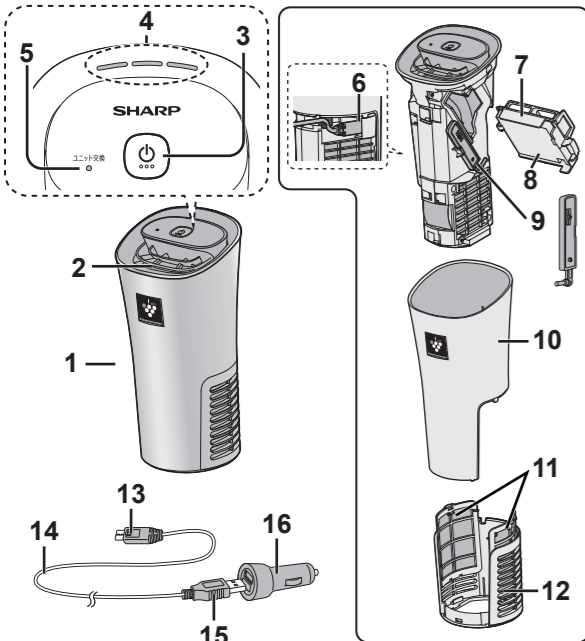

印刷物付属品 取扱説明書（保証書付）

・当商品は日本国内向けであり、日本語以外の説明書はありません。
 This model is designed exclusively for Japan, with manuals in Japanese only.

1	本体
2	吹出口
3	運転ボタン
4	運転ランプ（青・青・紫）
5	ユニット交換ランプ（赤）
6	電源接続部
7	ユニットホルダー
8	ユニット*7
9	ユニット清掃ブラシ
10	本体カバー
11	花粉キャッチ フィルター（吸込口）
12	フィルターカバー
13	マイクロ USB 端子（本体接続用）
14	電源コード（長さ 1.5m）
15	USB 端子*8
16	カーアダプター（2ポート）

フィルターカバー・本体カバーの 取りはずし / 取り付け

取りはずしかた

① フィルターカバーを取りはずす

- ツメを押しながら、フィルターカバーを下に引く

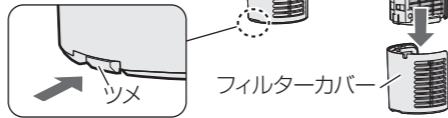

② 電源コードを抜いてから、本体カバーを取りはずす

- ・電源コードを抜かず本体カバーをははずすと、電源コードを傷つける場合があります。
- ・指をはさまないように、本体カバーをゆっくりと取りはずしてください。

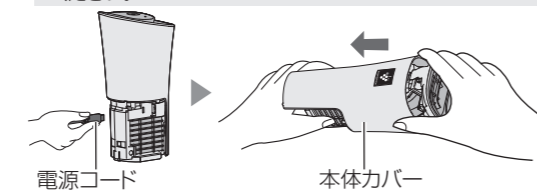

取り付けかた

① 本体カバーを取り付け、電源コードを配線する



② フィルターカバーを取り付ける

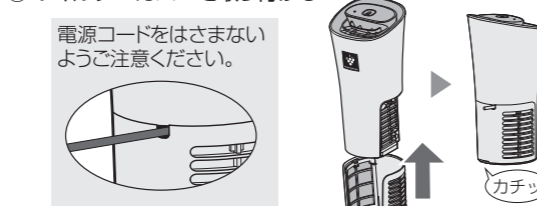

*7 ユニットとは、プラズマクラスターイオン発生ユニットのことです。（以降同様）
 *8 DC5V の定格電圧以外では使用しない

運転する



運転ランプ



静音
 運転音を抑えて、プラズマクラスターイオンを放出します。



中
 「静音」運転の約 2 倍のプラズマクラスターイオンを放出します。



ターボプラス
 「静音」運転の約 3.6 倍のプラズマクラスターイオンを放出します。



おまかせ
 「ターボプラス」で 25 分間運転し、その後「中」運転になります。乗車直後、スピーディーに消臭したい時などにおすすめです。

エンジン連動機能

本体運転中に、車のエンジンを切って本体の運転が停止した後、再び車のエンジンをかけると、停止したときと同じ運転モードで本体の運転を再開します。

ユニットの交換

総運転時間が約 17,500 時間（1 日 24 時間運転した場合約 2 年）経過すると、ユニット交換ランプが点滅してユニット交換時期をお知らせします。

- どの運転モードで運転しても、ユニットの交換時期は同じです。

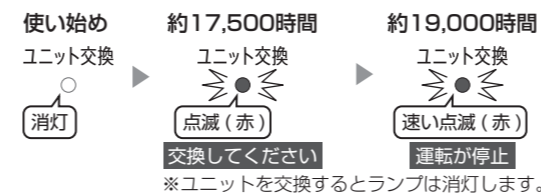

1. フィルターカバー・電源コード・本体カバーをははずして、ユニットホルダーを取り出す

【「各部のなまえ」参照】

2. ユニットホルダーからユニットを取り出す

- ユニットホルダーのツメをははずし(①)、矢印の方向に取り出す(②)

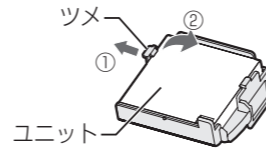

3. ユニットホルダーに新しいユニットを取り付ける

別売品：IZ-C100M

電極部に指やユニットホルダーが触れないように注意する。

4. ユニットホルダーを本体に取り付け、本体カバー・電源コード・フィルターカバーを取り付ける

【「各部のなまえ」参照】

古いユニットは燃えないごみとして廃棄してください。
 ● 廃棄物の分別ルールがある地域においては、そのルールに従ってください。

お手入れ

警告 お手入れの際は、必ずカーアダプター、または電源コードを抜く
 プラグを抜く 【感電・けがの原因】

台所用合成洗剤以外のものは使わないでください

本体

1か月に1回程度

柔らかい布で拭き取る

汚れがひどいときは、台所用合成洗剤を薄めた液に浸した布を固くしぼって拭きます。その後、洗剤が残らないように、よく拭き取ってください。

花粉キャッチ フィルター（吸込口） 1か月に1回程度

イオン濃度を維持するためには、フィルターのこまめなお手入れが必要です。お使いになる環境によってフィルターの汚れ具合が異なりますので、フィルターがほこりで目詰まりしたら、フィルターのお手入れをしてください。

1. フィルターカバーを取りはずす

【「各部のなまえ」参照】

2. フィルターカバーから、フィルター（2枚）を取りはずす

3. フィルターのほこりを掃除機で吸い取る

- 掃除機で押さえすぎないでください。
- 汚れがひどいときは、水洗いをしてください。
- 台所用合成洗剤を使うときは、洗剤が残らないようによく洗い流して、日陰で乾かしてください。

4. フィルター（2枚）を取り付ける

- ① フィルターカバーの差込口にフィルターを差し込む
- ② フィルターの上側ツメをフィルターカバーの穴に差し込む

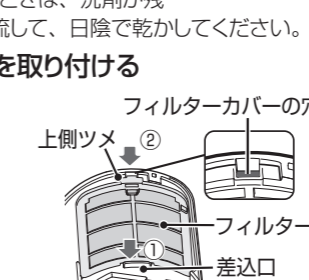
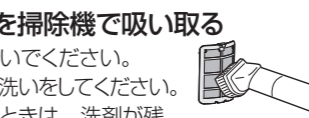
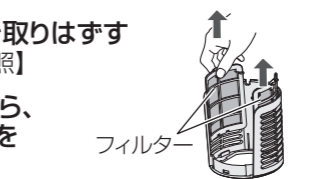

5. フィルターカバーを本体に取り付ける

【「各部のなまえ」参照】

ユニット（電極部） 家庭やオフィスでお使いの場合 6か月に1回程度

1. フィルターカバー・電源コード・本体カバーを取りはずす

2. ユニットホルダー・ユニット清掃ブラシを取りはずす

3. ユニットの電極部や根元周辺に付いたほこりや汚れを、ユニット清掃ブラシで取り除く

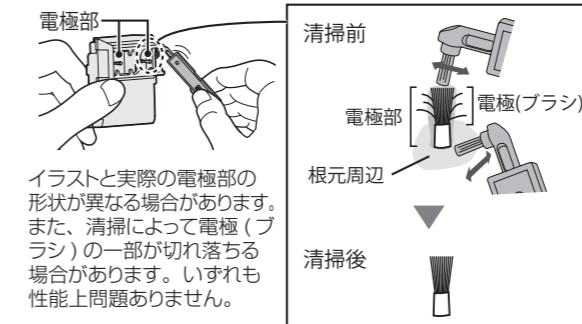

- 付属のユニット清掃ブラシ以外でお手入れしない。（故障の原因）ただし、電極部の根元周辺がひどく汚れている場合は、先を水で少し湿らせた綿棒でお手入れする。
- 電極（ブラシ）を直接手で触らない。（痛み・かゆみのおそれあり）
- 電極を变形させない。（故障の原因）
- 接続端子を触らない。（故障の原因）

4. ユニット清掃ブラシとユニットホルダー、本体カバー、電源コード、フィルターカバーを、取り付ける

【「各部のなまえ」参照】

故障かな？

運転しない

- カーアダプターを正しく接続してください。
- ユニット交換ランプが点滅しているときは、ユニットを交換してください。

「ジージー…」と音がする

- プラズマクラスターイオンが発生するときの音で異常ではありません。（音の間隔は変わることがあります）使用環境や運転モードにより、音が大きく感じたり、聞こえにくく感じたりすることがありますが、プラズマクラスターイオンの効果は変わりません。
- フィルターのお手入れをしてください。

車のエンジンを切ったら勝手に運転が停止する

- 車のエンジンの「ON/OFF」と連動して、本体が運転/停止します。【エンジン連動機能】車のエンジンを切って停止した後に、再び車のエンジンをかけると、停止したときと同じ運転モードで本体の運転を再開します。

エンジン連動機能で運転が停止しない

- 車のエンジンを切った状態でもアクセサリソケットに電源が供給されている車ではエンジン連動機能はご利用になれません。車のバッテリー上がり防止のため、カーアダプターを抜いてください。

ユニット交換ランプが速い点滅になり、運転が停止する

- ユニットの交換時期です。新しいユニットと交換してください。

運転ランプがすべて点滅し、運転が停止する

- プラズマクラスターイオンが発生していません。ユニットの電極部のお手入れをしてください。
- ユニットを取り出し、再度奥まで挿入してください。

運転ランプ（青）または運転ランプ（紫）が点滅し、運転が停止する

- カーアダプターを抜いて再び差し込み、もう一度運転操作をおこなってください。

繰り返しランプが点滅するときはお買いあげの販売店、または「お客様ご相談窓口」にご連絡ください。

仕様

形名	IG-MX15		
電源	カーアダプター		
定格入力	DC 12V		
定格出力	DC 5V		
プラズマクラスター適用容積（目安）*9*10	約 3.6 m ³		
運転モード	静音	中	ターボプラス
消費電力	0.6W	0.8W	1.4W
運転音	18dB	25dB	33dB
質量	約 295g（付属品除く）		
寸法	上部	78×76mm	
	下部	直径 65mm	
	高さ	165mm	（付属品除く）

*9 商品を運転席横のカップホルダーに置いて、「ターボプラス」運転時にプラズマクラスター NEXT の効果*が期待できる適用容積の目安です。
 ※ 詳しくは左上の特長欄をご参照ください。
 *10 商品を運転席横のカップホルダーに置いて、プラズマクラスター適用容積の空間中央（床上 0.5m）で測定した 1㎡当たりのイオン濃度は、すべての運転モードで 25,000 個以上です。

別売品

交換用プラズマクラスターイオン発生ユニット（1個）

形名：IZ-C100M
 希望小売価格：5,000 円＋税（2020 年 3 月現在）
 ● ユニットの保証期間は、お買いあげの日から 2 年間です

お買いあげの販売店、またはホームページからご購入ください
<http://store.sharp.co.jp/206/>

