

SHARP

気化式加湿器

取扱説明書

形名

エイチ ブイ ピー

HV-P30



プラズマクラスター 7000 *1

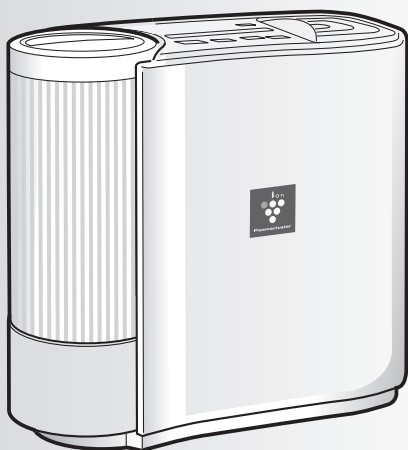

*1 当技術マークの数字は、商品を壁際に置いて、「強」運転時に、プラズマクラスター適用床面積の部屋中央(床上1.2m)で測定した1cm³当たりのイオン個数の目安です。



プラズマクラスターロゴおよびプラズマクラスター、Plasmacluster は、シャープ株式会社の登録商標です。

もくじ

ページ

はじめに

- 特長 2
- よくあるご質問 3
- 安全上のご注意 4
- 安全使用に関する重要な内容です。
- その他のご注意 5

各部のなまえ

- 前面 6
- 背面 7
- 操作部

ご使用の前に

- 設置について 8
- 知っておいていただきたいこと 9
- タンクに水を入れる

使いかた

運転のしかた

- 運転する 10
- 停止する 11

いろいろな使いかた

- プラズマクラスターイオン単独運転 12
- プラズマクラスターイオン入/切 13
- 切タイマー運転

お手入れ

お手入れ

- お手入れの時期 14
- 持ち運ぶときは 15
- お手入れの手順 16
- タンク・タンクキャップ 17
- 加湿フィルター 18
- トレー
- エアフィルター
- 本体

困ったとき

- 仕様 19
- 別売品 19
- 保証とアフターサービス 20
- お客様ご相談窓口のご案内 21
- こんなときは? 22

収納 23

裏表紙

お買いあげいただき、まことにありがとうございました。この取扱説明書(保証書付)をよくお読みのうえ、正しくお使いください。

ご使用の前に、「安全上のご注意」を必ずお読みください。この取扱説明書(保証書付)は、いつでも見ることができるところに必ず保存してください。

「COCORO MEMBERS」で「製品登録」をお願いします



入会特典

- 家電製品を WEB でまとめて管理できる!
- 登録製品に関する消耗品、取扱説明書などサポート情報へ簡単アクセス!
- 抽選で当社製品などが当たる「わくわくポイント」がもらえる!

COCORO MEMBERSは、シャープ製品/COCOROサービスをご利用のお客様向けのシャープの会員サービスです。

ココロメンバーズ 検索

<https://cocoromembers.jp.sharp/ml>



特長

ページ 内の数字は主な説明のあるページを示します。

高濃度プラズマクラスター7000と加湿機能で うるおいのあるキレイな空気に！



プラズマクラスター 7000 *1

清潔設計

抗菌*2加工の
操作パネルを採用。

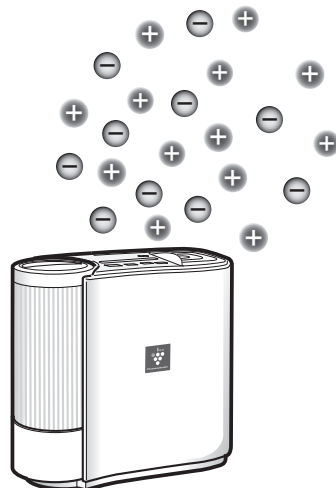

温度・湿度のWセンサーで うるおい自動運転

温度・湿度のWセンサーが、お部屋の温度・湿度を
チェック。

お部屋の環境に応じて快適な湿度を保ちます。
(うるおい自動運転 (10 ページ))

おやすみ中でも快適な静音運転

吹き出す風の量と加湿量を抑えて静かに運転します。
おやすみ中でも運転音を気にせず、快適にお使いになれ
ます。

(静音運転 (10 ページ))



長寿命加湿フィルター

抗菌*3・防カビ*4加工の加湿フィルターは、
8シーズンの長寿命で、経済的です。
水分を含んだ加湿フィルターに風を当てて加湿する
気化式を採用。
ヒーターを使わないので、省電力で運転でき、
経済的です。

きれいな水で加湿

別売品

「Ag+イオンカートリッジ」取り付け可能。
タンクキャップに簡単に装着でき、
水回りを清潔に保ちます。(19 ページ)

プラズマクラスターイオン単独運転機能

プラズマクラスターイオンのみ(加湿なし)の運転をする機能です。(12 ページ)

*1 表紙の注釈を参照

*2 試験機関：(一財)ボークン品質評価機構・試験方法：統一試験方法JIS Z2801・試験結果：99%以上抗菌
・抗菌方法：キーシート(操作パネル)表面を抗菌インクにて印刷

*3 試験機関：(一財)ボークン品質評価機構・試験方法：統一試験方法JIS Z2801・試験結果：99%以上抗菌
・抗菌方法：フィルターに抗菌剤を含浸

*4 試験機関：(一財)ボークン品質評価機構・試験方法：カビ抵抗性試験JIS Z2911・試験結果：菌糸の発育が認められない
・抗カビ方法：フィルターに防カビ剤を含浸

よくあるご質問

その他のご質問については、「こんなときは？」(22, 23 ページ)をご覧ください。

加湿器をすでにお使いのお客様のご質問にお答えしました

Q 蒸気(湯気)が見えないけど加湿しているの!?

A 水を沸とうさせて蒸気(湯気)を出す方式ではなく、水分を含ませたフィルターに風を当てて湿った空気を出す方式なので、蒸気(湯気)は見えません。

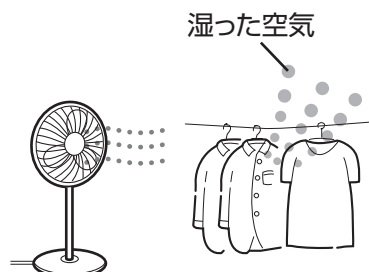

洗濯物を早く乾かしたいとき、風を当てると早く乾きます。そのとき、湿った空気が出て部屋が加湿されるのと同じ原理です。

Q 吹き出す風が冷たい!?

A 加湿フィルターに含まれる水が気化するとき、空気中の熱を奪うため、室温より低い温度の風が吹き出します。お部屋の広さによっては、寒く感じる場合があります。(室温20℃のとき、吹き出す風の温度は約13℃です)

Q 水道水を使わないといけないの!?

A 必ず水道水(飲用)をお使いください。塩素処理されており、雑菌が繁殖しにくいからです。ミネラルウォーター・アルカリイオン水・井戸水・浄水器などの水は、カビや雑菌が繁殖しやすくなったり、水あかが多くなったりして、ニオイの原因になります。

ご注意

- 40℃以上のお湯やアロマオイル・化学薬品・汚れた水・洗剤・芳香剤・次亜塩素酸を入れない(ひび割れ・水もれ・異臭の原因)

Q 加湿フィルターのお手入れは?

A 吹き出す風がおったり、加湿量(水の減りかた)が少なくなってきたら、きれいな水ですすぎ洗います。ニオイが取れにくい場合は、クエン酸・台所用合成洗剤(粉末)・重曹を使います。(16 ページ)

加湿フィルターの交換の目安

8シーズン
(約48カ月)

(1日約8時間・年間6カ月使用の場合)

- 品名: 交換用加湿フィルター(1個)
- 形名: HV-FY3 (19 ページ)

Q 加湿フィルター・エアフィルター・Ag⁺イオンカートリッジ※はどこで買えるの?

A 「加湿フィルター」・「エアフィルター」・「Ag⁺イオンカートリッジ※」はお買いあげの販売店からご購入ください。ご購入の際は、お間違いのないようご注意ください。(19 ページ)

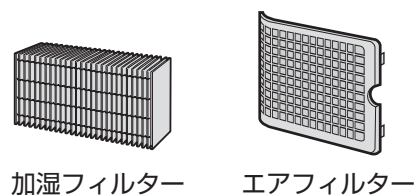

加湿フィルター

エアフィルター

Ag⁺イオンカートリッジ※

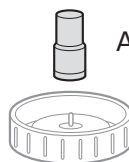

※Ag⁺イオンカートリッジは、本体ご購入時は、付属していません。別途ご購入ください。

詳細はこちらからご確認ください。

https://jp.sharp/support/humid_con/option.html



安全上のご注意

人への危害、財産への損害を防ぐため、お守りいただくことを説明しています。

■ 誤った使いかたで生じる内容を次のように区分して、説明しています。

 **警告** 「死亡、または重傷を負うおそれがある」内容。

 **注意** 「軽傷を負う、または財産に損害を受けるおそれがある」内容。

■ お守りいただく内容の種類を次の図記号で説明しています。

 してはいけないこと。

 しなければならないこと。



警告

火災や感電、けがを防ぐために

電源コード・電源プラグ・コンセントは



- 交流100V以外では使わない
(火災・感電の原因)
- 電源コード・電源プラグが傷んだり、コンセントの差し込みがゆるいときは使わない
(感電・ショート・発火の原因)

- 電源コードを傷付ける・加工する・無理に曲げる・引っ張る・ねじる・束ねる・高温部に近づけるなどしない
(電源コードが破損し、火災・感電の原因)
- 電源コードに重い物を載せたり挟み込ませない
(電源コードが破損し、火災・感電の原因)



- 電源プラグのホコリなどは、定期的に取り除く
(ホコリが溜まると湿気などで絶縁不良となり、火災・感電の原因)

- 電源プラグは、コンセントの奥までしっかり差し込む
(感電・ショート・発煙・発火の原因)



プラグを抜く

- 異常時(こげくさいニオイなど)は、運転を停止して電源プラグを抜く
(火災・感電・けがの原因)
すぐに電源プラグを抜いて、お買いあげの販売店、またはお客様ご相談窓口にご相談を。

- お手入れの際は、必ず電源プラグをコンセントから抜く
(感電・けがの原因)
- めれた手で電源プラグを抜き差ししない
(感電・けがの原因)

ご使用や取り扱い時は



- 改造はしない
修理技術者以外の方は分解や修理をしない
(火災・感電・けがの原因)
修理はお買いあげの販売店、またはお客様ご相談窓口にご相談を。
- お手入れに、塩素系・酸性タイプの洗剤を使わない
(洗剤から有毒ガスが発生し、健康を害する原因)

- お茶や水などをこぼさない
水につけたり、水をかけたり、本体に直接水を入れたりしない
(本体内部に水が入り、感電・ショート・発火の原因)
- 吹出口や吸込口、すき間にピンや針金などの異物を入れない
(感電や異常動作をしてけがの原因)



- 幼児の手の届く範囲では使わない
(感電・けがの原因)

必ずお守りください

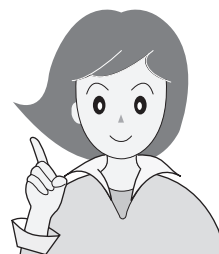

注意

漏電やけがを防ぎ、家財などを守るために

電源コード・電源プラグ・コンセントは



プラグを抜く

- 電源コードは必ず電源プラグを持って抜く
(火災・感電・ショートの原因)

- 使用時以外は、電源プラグをコンセントから抜き、タンク・トレーの水は排水する
(けがややけど、絶縁劣化による感電・漏電・火災の原因)

ご使用や設置時は



- 不安定な場所や高い所に置かない
傾けたり、ゆすったりしない
(転倒すると水がこぼれる原因)

- トレー内の水を飲まない、
飲ませない
(体調不良の原因)

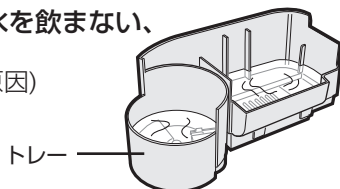

- 暖房機など電化製品の上で使ったり、
置いたりしない
(転倒すると感電・ショートの原因)

- 水道水以外は使わない
また、40℃以上のお湯、化学薬品、芳香剤、
汚れた水、次亜塩素酸などを入れない
(ひび割れ・水もれ・異臭の原因)

- 美術品や学術資料などの保存、特殊用途には
使わない
(保存品の品質低下の原因)

- 加湿フィルターを、本機以外の目的では絶対に
使わない



- 毎日新しい水道水と入れ替える
本体内部を常に清潔に保つよう、定期的
にお手入れする
(お手入れせずに使うと、汚れや水あかにより、
加湿量が低下したり、カビや雑菌が繁殖し悪臭
の原因)
まれに体質によってはカビや雑菌に対し過敏
に反応し、健康を害することがあります。
※この場合は、医師にご相談を。

- 同じ場所で長時間ご使用の場合は、製品下
部や床の周辺などの汚れに注意する
製品を移動して床などもときどき清掃します。

- 移動時はタンクを抜いて、本体底面の
取っ手を両手でしっかり持ち、水平に
持ち運ぶ
傾けたりゆすったり
しない
(水がこぼれて床を
ぬらす原因)

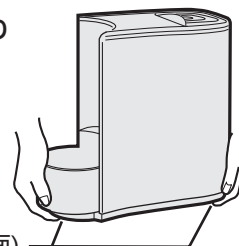

取っ手(本体底面)

その他のご注意

- 排水するときは、必ずトレーを引き出して
からおこなってください
(感電・ショート・発火・故障の原因)

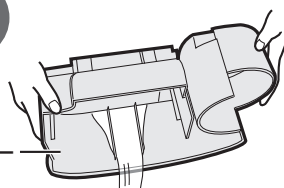

- 吸込口・吹出口をふさがないでください
(変形・故障の原因)

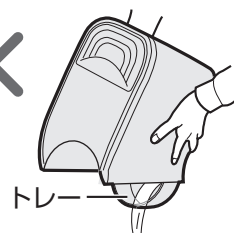

各部のなまえ

前面

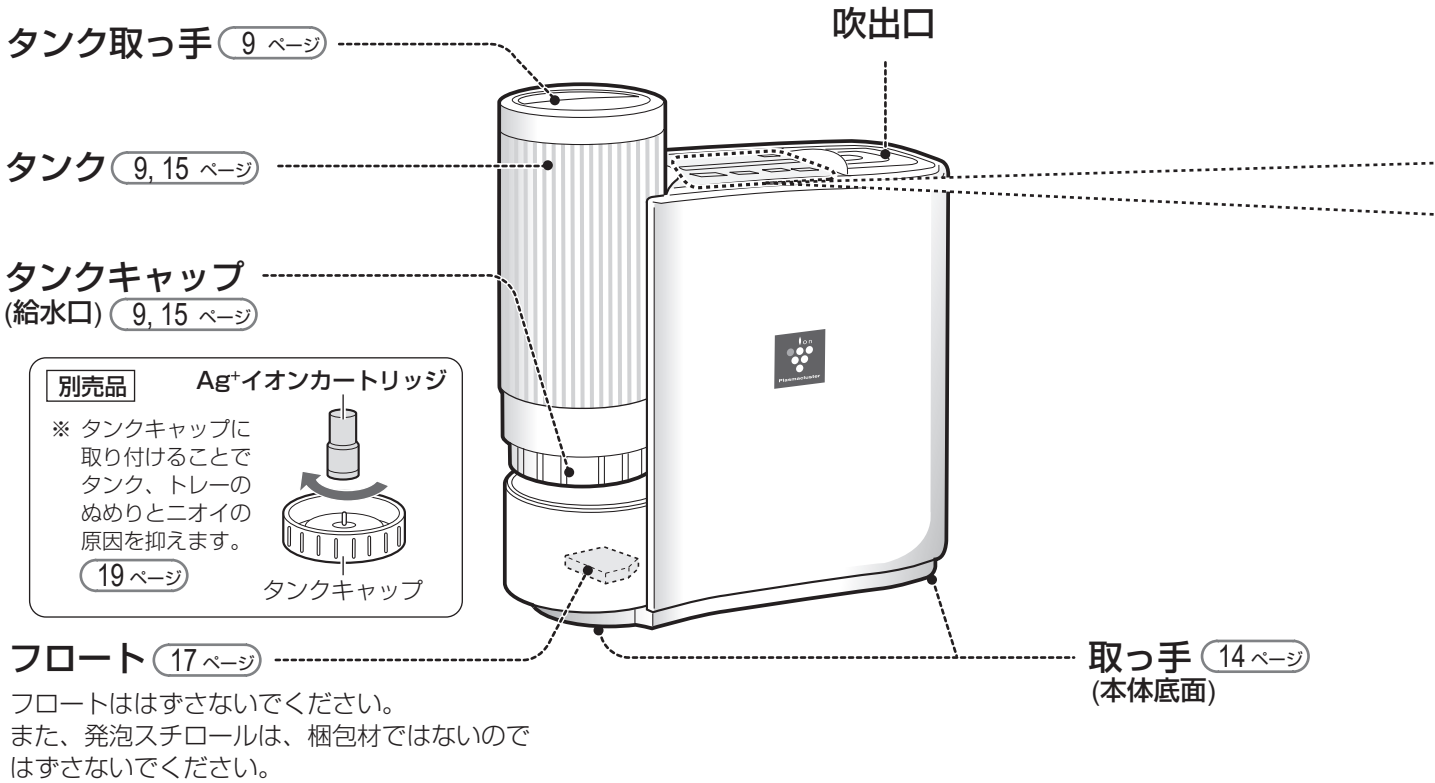

背面

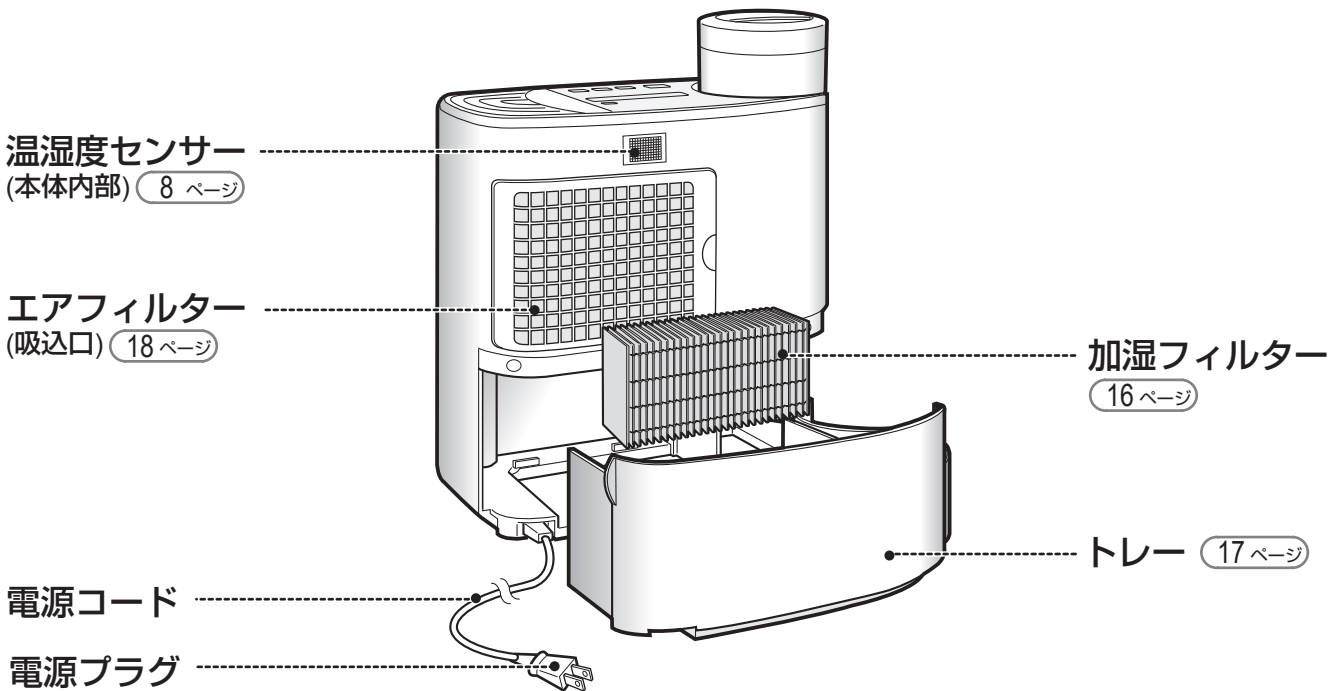

操作部

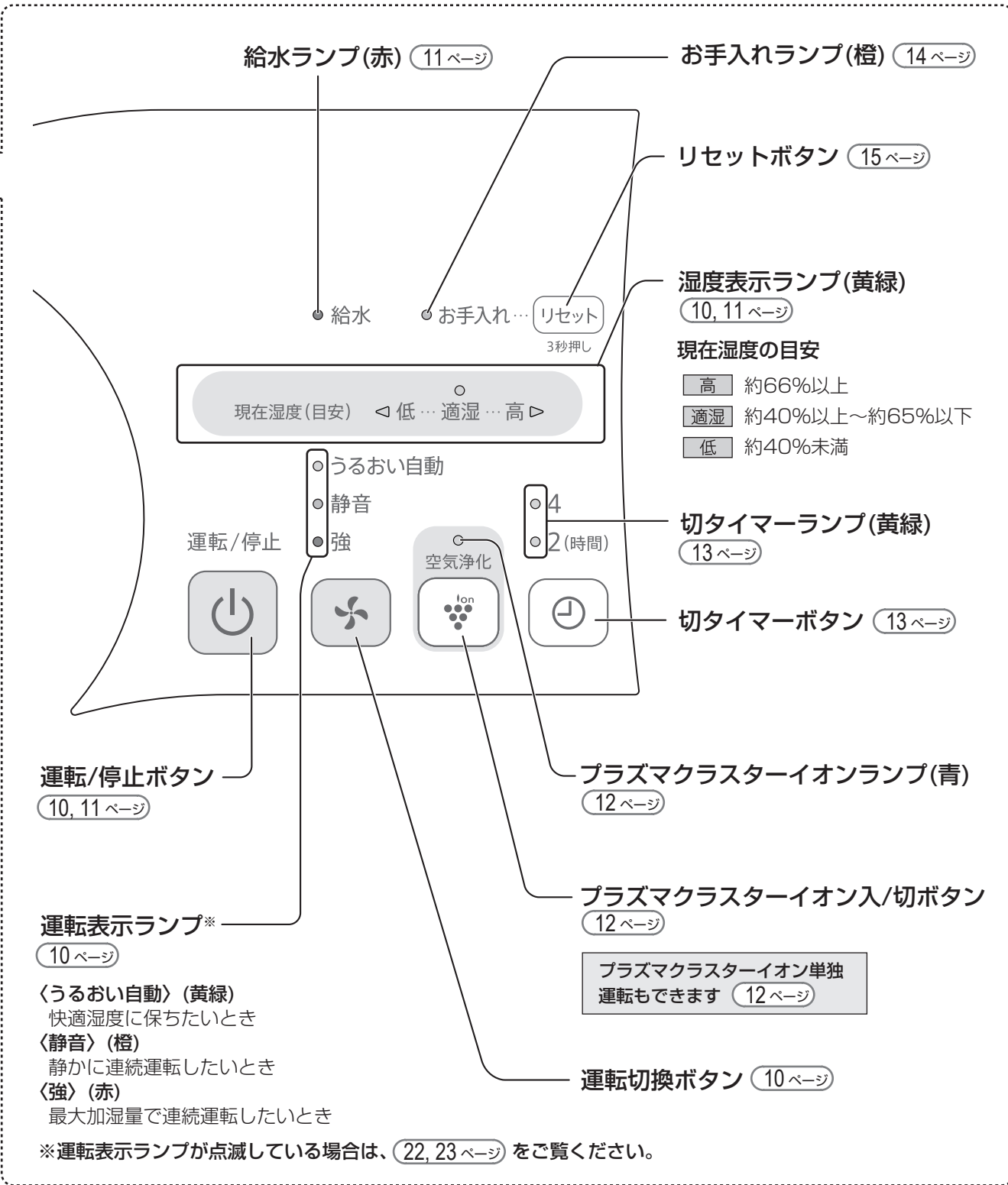

ご使用の前に

設置について

破損・劣化・故障を防止するために、必ずお守りください

室温0~35℃で
ご使用ください。

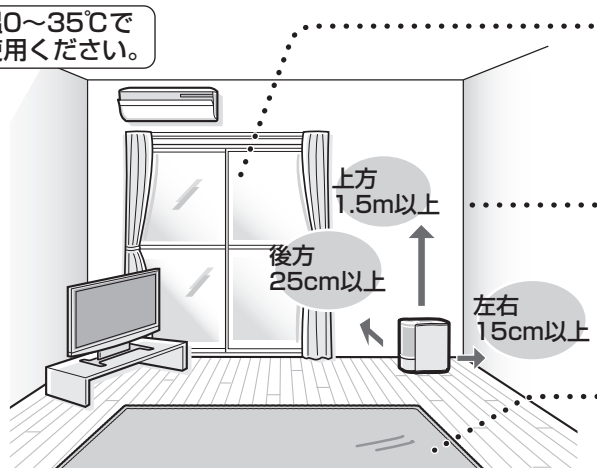

直射日光の当たる所や、熱や蒸気が発生する製品（暖房器具、炊飯器、電気ポットなど）から少し離す

- 変形、変質、変色の原因
- タンクより水があふれる原因
- 安全装置やセンサーが誤動作する原因

カーテンや壁・家具などから離す

- シミ・変形の原因

アルコールや次亜塩素酸、薬品などが浮遊する場所では使わない

- 故障の原因

安定した平らな所に置く

- 毛足の長いカーペットや ふとんなどの上に置くと、転倒する原因

お知らせ

- 湿度や温度の条件によって加湿量が変わります
湿度が高いときや、室内の温度が低いときは水が気化しにくいので、加湿量が少なくなります。
(タンクの水の減りかたが少なくなります)
- 設置場所(エアコンや暖房器具の影響を受ける所や、壁や窓際など)によって現在湿度表示と市販の湿度計が一致しない場合があります

加湿量と湿度(強運転・室温20℃の場合)

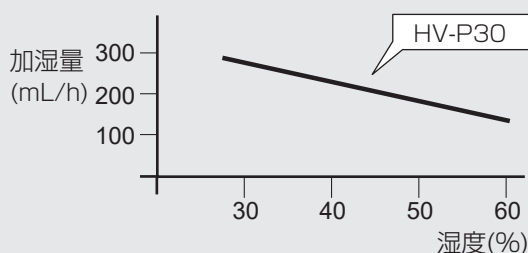

お願い

- テレビ・ラジオにノイズが入ったり、電波時計が正しく時刻表示しないときは、テレビ・ラジオ・電波時計 などからできるだけ離してください

知っておいていただきたいこと

- 吸込口・吹出口をふさがない
(変形や故障の原因)
- 湿度の高い所(約70%以上)で使わない
(故障の原因)
- 室内の湿度ムラをなくすために
床付近と天井付近では温度・湿度が異なります。
サーキュレーター・エアコンなどを使って室内の空気を循環させてください。
- 加湿フィルターをはずしたまま使わない
加湿しなくなります。(故障の原因)

凍結にご注意

凍結のおそれがあるときは、タンクとトレーの水を捨てます。
(凍結したまま使うと、故障の原因)

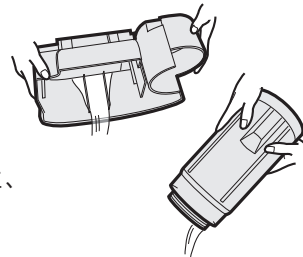

使わないときは水を捨てる

使わないときは、タンクとトレーの水を捨てます。
(水を入れたまま放置すると、カビや雑菌が繁殖する原因)

タンクに水を入れる

1

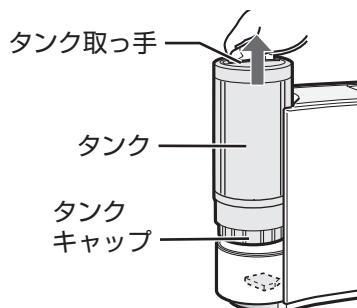

タンクを上に取り出す

2



タンクキャップをはずし、タンクに水道水を入れる

3

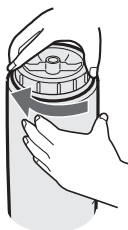

タンクキャップをしっかりと締める

4

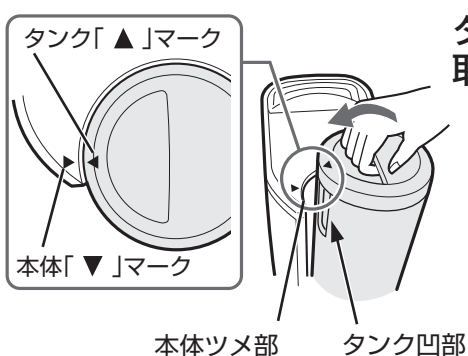

タンクを本体に取り付ける

5

電源プラグをコンセントに差し込む

● 水道水以外は使わない (3 ページ)
(ミネラルウォーター、浄水器の水、アルカリイオン水、井戸水などを入れるとカビや雑菌が繁殖し、ニオイの原因)

● 40℃以上のお湯、アロマオイル、化学薬品、汚れた水、洗剤、芳香剤、次亜塩素酸などを入れない
(ひび割れ・水もれ・異臭の原因)

● 水もれがないことを確認する
● タンクの周りの水滴は、必ず拭き取る
● 締めにくいときは、キャップを開ける方向に1度回し、タンクとかみ合わせてから締める

● タンクの凹部を本体のツメ部に引っ掛ける
傾いた状態でセットすると運転できないことがあります。
(タンクの「▲」マークを本体の「▼」マークに合わせてください)
● タンクは落としたりせず、ゆっくりと本体にセットする
(故障の原因)

別売品

- 品名：Ag⁺イオンカートリッジ
- 形名：FZ-AG01K1(1個入り)
FZ-AG01K2(2個入り) (19 ページ)
FZ-AG01K4(4個入り)

※ タンクキャップに取り付けることでタンク、トレーのぬめりとニオイの原因を抑えます。

Ag⁺イオン
カートリッジ

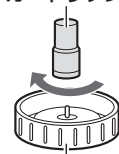

タンクキャップ

ご注意

- 本体に水をかけない (ショート・感電の原因)
- 運転停止直後や部屋が寒いとき、タンク表面に結露することがありますが、故障ではありません
- トレーはしっかりと本体にセットする
(確実にセットされていないと、給水ランプが点滅し、加湿運転できない場合があります)

運転のしかた

運転する

1

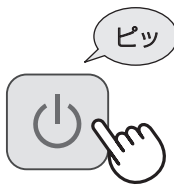

運転表示ランプの「うるおい自動(黄緑)」と「プラズマクラスターイオンランプ(青)」が点灯し、うるおい自動運転・プラズマクラスターイオン運転が始まります

運転始めには約1分間、湿度表示ランプ(黄緑)が次の順序で点滅します。(現在湿度を確認しています)



- 電源プラグを抜かないかぎり、運転「入」にすると前回の運転モードで再び運転します(切タイマーは記憶されません)

2



お好みの運転モードを選びます
運転切換ボタンを押すたびに、次のように切り換わります

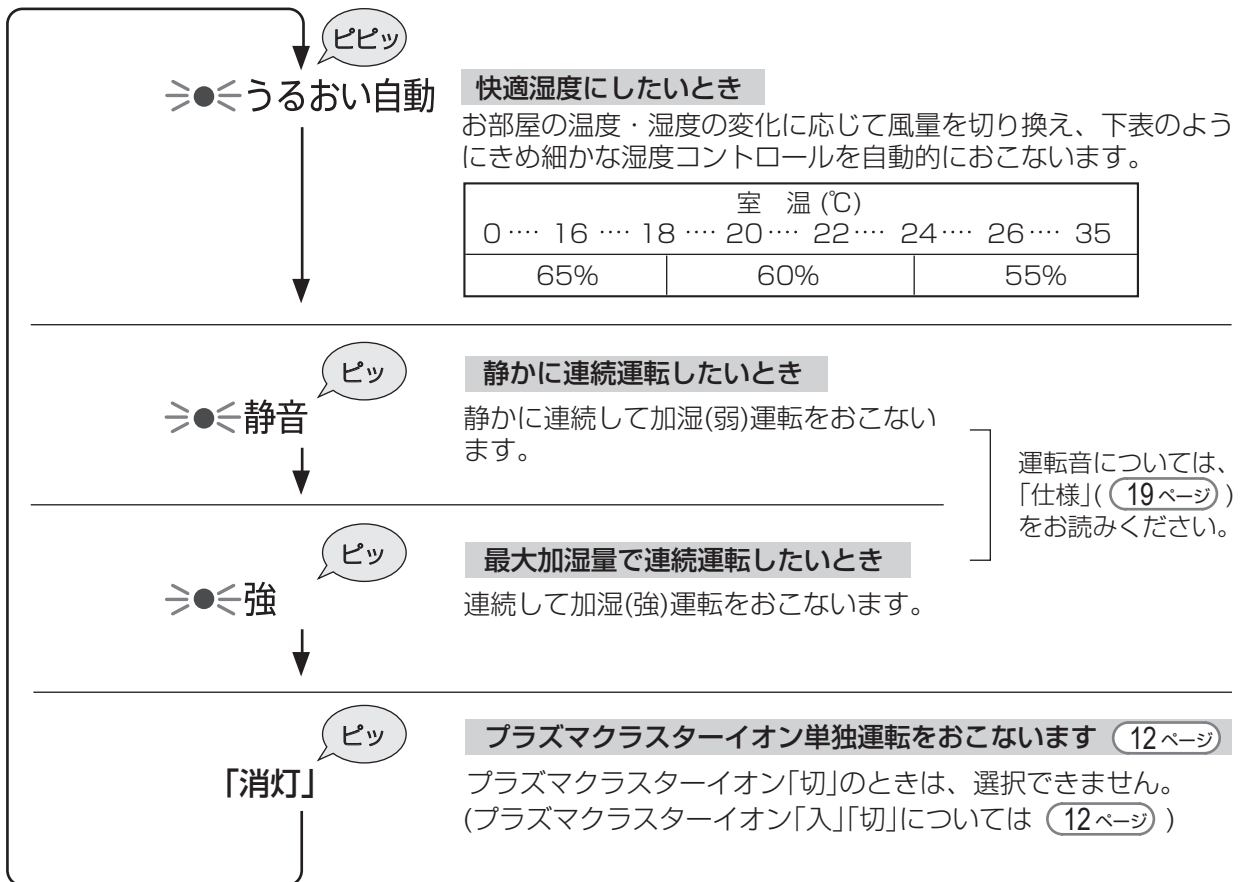

ご注意

- 湿度が上がりすぎると、窓や押し入れなどが結露するおそれがあります

停止する

停止

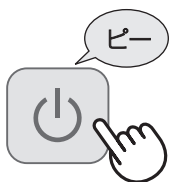

すべてのランプが消えて運転が終了

- 長時間使わないときは、電源プラグをコンセントから抜く(運転「切」の状態でも、約0.4Wの電力を消費します)

湿度表示ランプ (お好みの湿度に設定することはできません)

加湿運転のとき、現在湿度(目安)の表示をします。
(プラズマクラスターイオン単独運転のときは表示しません)

現在湿度の目安

高	約66%以上
適湿	約40%以上～約65%以下
低	約40%未満

タンクの水がなくなったら

- 「ピー、ピー…」音が約10秒間鳴り、給水ランプが点滅します
湿度表示ランプが消灯し、加湿運転は自動的に停止します
- タンクに水を入れた後、「運転切換ボタン」を押すと、加湿運転が始まります



タンク取り出し時に、しずくが落ちる場合がありますので、
トレー内で十分にしずくを落としてから取り出してください。

お知らせ音(給水時・お手入れ時)を消したいとき

運転停止時

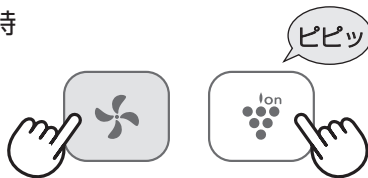

同時に3秒以上長押し

解除するとき



同時に3秒以上長押し、または電源プラグを抜く

お知らせ

- 運転中トレーに水を供給するため、タンク内に気泡が発生し、ポコポコと音がします
- 初めてお使いになるときや、長期間保管後にお使いになるときなどは加湿フィルターに水が十分にしみ込むまで時間がかかりますので、運転開始後しばらくは加湿能力が十分に発揮されない場合があります
- タンク内部が水滴でくもることがありますが、水分が結露してタンク内面に付着するため、異常ではありません
- お部屋が加湿適用床面積(19ページ)より広すぎたり換気をしたりすると、お部屋の湿度が上がりにくくなります

いろいろな使いかた

プラズマクラスターイオン単独運転

1

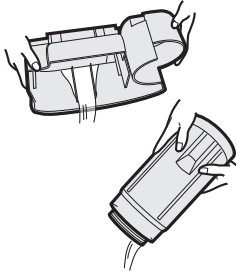

トレー・タンクの水を排水する
水が残っていると加湿します。

(15 ページ)

- プラズマクラスターイオン単独運転時は、プラズマクラスターイオン入/切ボタンの「入」「切」はできません

2

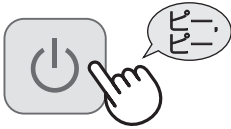

給水ランプが点滅

3



プラズマクラスターイオンランプを
点灯させる

4

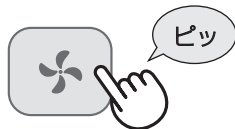

運転表示ランプが消灯するまで、
押す(1~3回)

- 給水ランプが消灯し、プラズマクラスターイオン単独運転を開始します

プラズマクラスターイオン入/切

プラズマクラスターイオン「入」または「切」を選ぶ

加湿運転中に押す

入
切



プラズマクラスター
イオンランプ(青)「点灯」



プラズマクラスター
イオンランプ(青)「消灯」

- プラズマクラスターイオン単独運転時は操作できません

切タイマー運転

● 4

⇒●⇐2(時間)



押すたびに、次のように切タイマーランプが切り換わります

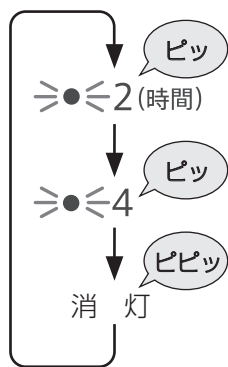

2時間後(または4時間後)、自動的に運転を停止

- 加湿運転時に設定する場合は、タンク水量が半分以上あることを確認する
(タイマー運転中にタンクの水がなくなると、切タイマー時間より早く運転を停止します)

設定
解除

お知らせ

- 切タイマー時間を変えたい場合、切タイマーボタンを押して、お好みの時間に合わせます
- 「4」を選んだ場合、残り時間が2時間以下になると、切タイマーランプが「2(時間)」に変わります

いろいろな使いかた

お手入れ

お手入れの時期

各部品の所定の期間ごとや、お手入れランプが点灯したときに

お手入れランプ

加湿時間が約240時間になると、「ピー、ピー」音が約10秒間鳴り、点灯します。
(長時間お手入れしていないことをお知らせ)



お手入れの手順(15ページ)にそって、お手入れしてください。

お手入れ終了後は、リセットボタンを3秒以上押し続けて、お手入れランプを消してください。

お願い

- 汚れの度合いは水質によって異なるため、こまめにお手入れしてください
- お手入れランプが点灯しなくても、次のような場合はお手入れしてください
 - ・ 加湿フィルター・トレー・タンクに赤茶色や白色の不純物が溜まる
 - ・ エアフィルターにほこりが付着する

これらの状態のまま使用すると、故障の原因(本体内部が高温になる・加湿量が低下する・異臭がするなど)になります。

ご注意

- 本体内部のお手入れに塩素系・酸性タイプの洗剤は使用しない(製品を傷める原因)
- 使用中や使用直後は、お手入れしない(感電やけがの原因)

持ち運ぶときは

お手入れ時は洗面所や浴室など水がこぼれてもいいような場所に移動します

1

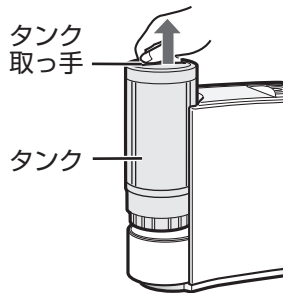

タンクを取りはずす

9ページ

- 運転/停止ボタンを押してファンが完全に停止してから電源プラグを抜き、タンクをはずします
- トレー内の水位が上昇し、水がこぼれることがあります

2

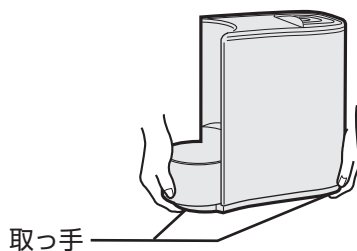

取っ手(本体底面)を持ち、両手で静かに運ぶ

- トレーの中の水がこぼれるおそれがありますので、傾けたり、ゆすったりしないでください

3

タンクを本体にセットする 9ページ



警告



お手入れ時は必ず電源プラグを抜く

プラグを抜く

【感電・けがの原因】

お手入れの手順

1

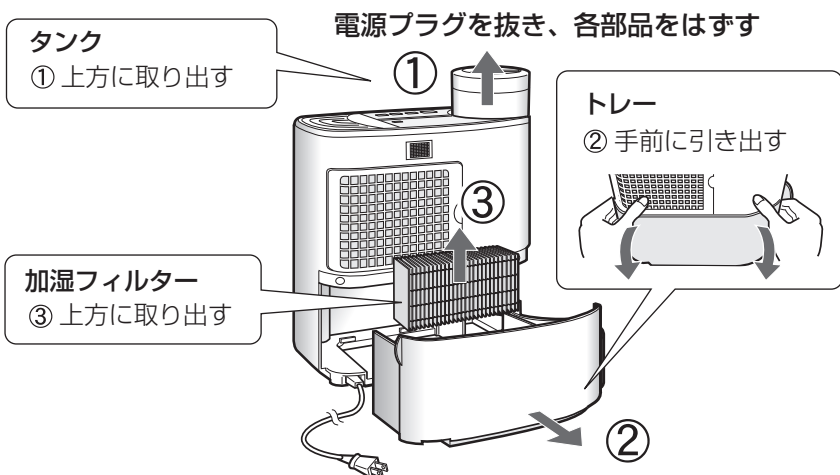

● トレイはタンクを取り出さないと引き出せません

● 水がこぼれる場合があるので、トレイはゆっくりと引き出します

2

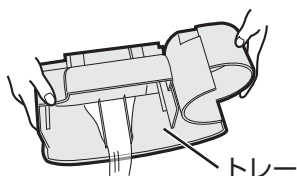

トレイの水を排水し、各部のお手入れをして、各部品を元通り取り付け

15～18 ページ

3

電源プラグを差し込んでから



4

● お手入れ... リセット 3秒押し

3秒間押し続ける
お手入れランプ「消灯」

ピッ

● お手入れランプが点灯しなくても、お手入れした後は、リセットボタンを「ピッ」と音がするまで押します

タンク・タンクキャップ

給水ごと

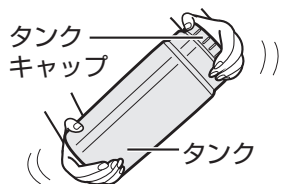

少量の水を入れ
振り洗い

● タンクキャップをしめ、振り洗いをします

汚れが落ちにくいとき

タンクキャップをはずし、タンク内とキャップを水洗いする

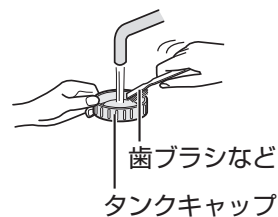

● 水以外で洗わないでください (表面を傷めたり、割れの原因)

お手入れ (つづき)

加湿フィルター

2週間に1回程度

吹き出す空気がおったり、加湿量(水の減りかた)が少なくなってきたとき

1

加湿フィルターを水洗いする

- 表面についた水あか・汚れなどを洗い落とします(水を入れ替えて数回すすぎます)

お願い

- 加湿フィルターに力を加えない(型くずれのおそれ)

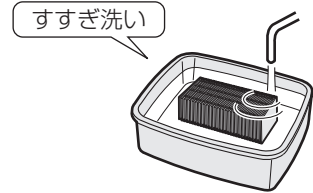

2

加湿フィルターを元通りに取り付ける

- 加湿フィルターには、取り付け方向の指定はありません
- お手入れの後に続けて使うときは、フィルターを乾燥させる必要はありません

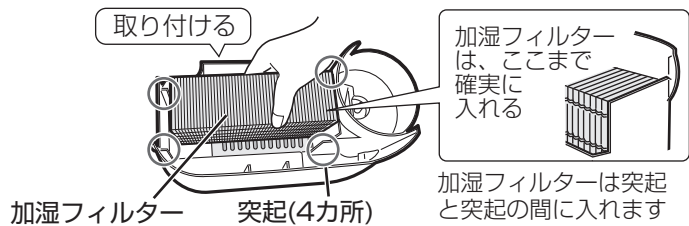

ニオイが取れにくいとき

- 1 水またはぬるま湯(約40℃以下)に、台所用合成洗剤(粉末)、または重曹を溶かしてつけ置きする(約30~60分)

使用量

「台所用合成洗剤(粉末)」
水またはぬるま湯(約40℃以下)
1Lあたり約9g(キャップ約1/4弱)

「重曹」
水またはぬるま湯(約40℃以下)
1Lあたり約36g(大さじ4杯)

水あか(白い固まり)が取れにくいとき

- 1 水またはぬるま湯(約40℃以下)に、クエン酸を溶かしてつけ置き洗う(約2時間)

使用量

「クエン酸」
薬局・薬店でお求めになれます。

水またはぬるま湯(約40℃以下)
1Lあたり約6g(大さじ2/3杯)

2 すすぎ洗う

- きれいな水で2~3回、ニオイがなくなるまでくり返します。
(不十分なすすぎは、洗剤のニオイ・本体の変形・変色・泡の発生などの原因)
● 指定の洗剤以外は使わないでください(変形・変色・割れの原因)

加湿フィルターの表面には、ご使用とともに白色や赤茶色の固まりが付着しますが、水道水に含まれる不純物(カルシウムなど)であり、異常ではありません。
お手入れしても、ニオイがしたり加湿量が少なくなるときは、加湿フィルターを交換してください。

交換時期の目安

8シーズン
(約48カ月)

(1日8時間、約6カ月の使用が1シーズンの目安です)

- 8シーズン以内でも、次のような状態になった場合は交換してください(水質により、加湿フィルターの寿命は異なります)
 - お手入れしてもニオイや加湿量がお手入れ前と変わらない
 - 変色(黒色・黄色)や汚れがひどい
 - 白色や赤茶色の固まりが加湿フィルター全面に付着した
 - 傷みや型くずれがひどい
- 古い加湿フィルターは、お住まいの地域のごみ分別方法に従って廃棄してください
材質: PET・レーヨン

- 品名: 交換用加湿フィルター(1個)
- 形名: HV-FY3 (19ページ)

※加湿フィルターは消耗品ですので、保証期間中でも「有料」とさせていただきます。

トレー

2週間に1回程度

トレーの水が汚れたり、内面が水あかでぬるぬるしてきたとき

1

トレーの水を排水する

図の方向から排水

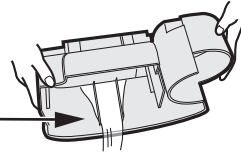

2

トレー内を水洗いして汚れを落とす(フロートは、はずさない)

お願い

- 細部は綿棒や歯ブラシなどで汚れを落としてください
- トレー外側の水気は拭き取ってください

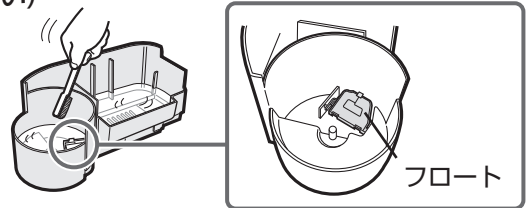

フロートがはずれたら

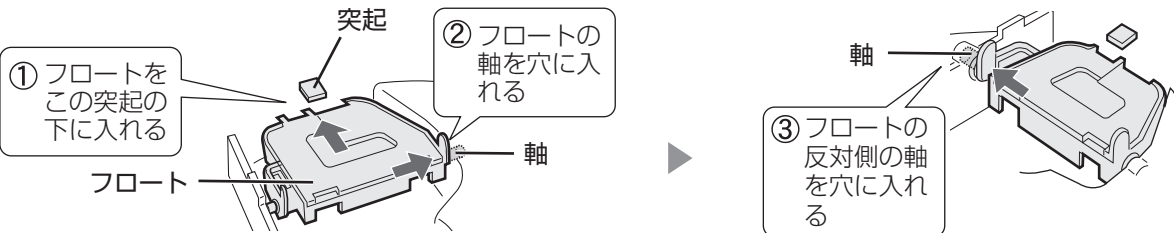

- フロートに付いている発泡スチロールは、梱包材ではありません。取りはずさないでください。

水あかが取れにくいとき

1 台所用合成洗剤(粉末)、または重曹を入れて溶かして、そのまま約30分おく

使用量

「台所用合成洗剤(粉末)」

トレーに約 $\frac{1}{3}$ (約1 L)の水を入れて、洗剤(粉末)を約18g(キャップ1目盛)入れます。

「重曹」

トレーに約 $\frac{1}{3}$ (約1 L)の水を入れて、重曹を約36g(大さじ4杯)入れます。

台所用合成洗剤(粉末)
または重曹

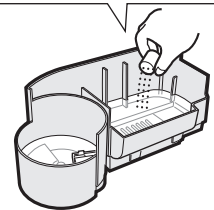

2 すすぎ洗いする

きれいな水で2~3回、くり返します。

(不十分なすすぎは、洗剤のニオイ・本体の変形・変色・泡の発生などの原因)

お知らせ

- トレーは、タンクを取り出さないとはずれません
- トレーはゆっくり取り出す(急に取出すと、トレー内の水がこぼれる場合があります)
- トレーは本体とのすき間がないように、しっかり取り付ける(確実にはまらないと、運転しない場合があります)
- 指定以外の洗剤は使わない(変形・変色・割れ(水もれ)の原因)

お手入れ (つづき)

エアフィルター

2週間に1回程度

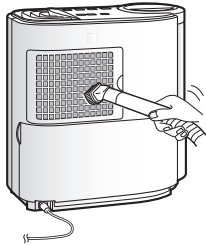

本体背面の
エアフィルターの
ほこりを掃除機で
吸い取る

- ほこり・ごみが取れにくいときは、取りはずしてきれいな水でつけ置き洗いします(洗剤は使わないでください)



お願い

- こまめにエアフィルターの掃除をしてください
(汚れがひどくなると加湿量が少なくなり、また正しい湿度検知ができません)
- エアフィルターは、格子からはずさないでください

本体

1カ月に1回程度



水洗いは絶対にしない

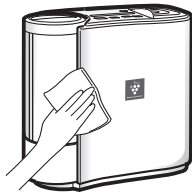

柔らかい
布で拭く

- 吹出口や操作部周辺のほこりは、掃除機で吸い取ってください

汚れが落ちにくいとき

台所用合成洗剤(中性)を薄めた液に浸した布で拭き、洗剤が残らないように、固くしぼった布で拭き取り、から拭きしてください

指定の洗剤以外は、使わないでください。

(表面を傷めたり、内部(精密部)に液が浸透すると故障の原因)



シンナー
ベンジン
アルコール



オープンクリーナー
クレンザー
漂白剤



柑橘類由来成分
含有洗剤
(リモンネンなど)



住宅・家具用
合成洗剤
(アルカリ性)



スプレー式洗剤
金属タワシ

仕様

形名	HV-P30	
電源	100V・50-60Hz 共用	
運転切換	強	静音
消費電力(W)	9	2.5
1時間あたりの電気代(円) ^{※1}	約0.25	約0.07
加湿量(mL/h) ^{※2}	290	145
運転音(dB)	38	22
連続加湿時間(時間) ^{※3}	約8.2	約16
加湿適用床面積(目安) ^{※4}	木造和室	5畳(8m ²)
	プレハブ洋室	8畳(14m ²)
プラズマクラスター適用床面積(目安) ^{※5}	約5畳(約8m ²)	
タイマー	2・4時間切タイマー	
タンク容量(L)	約2.4	
電源コードの長さ(m)	約1.8	
外形寸法(mm)	(幅)322×(奥行)159×(高さ)316	
製品質量(kg)	約2.8	
安全装置	室温異常検知装置 (ルームサーミスタ)	吸込口の温度が約0℃以下になると、安全のため運転を停止します。

※1 室温30℃で測定し、電力料金目安単位27円/kWh(税込) [2014年4月改定] (家電公取調べ)で算出しています。

※2 温度20℃/湿度30%の環境における加湿量です。室内の温度・湿度によって加湿量が変わります。

- ・温度が高い、または湿度が低いほど加湿量が多くなる。
- ・温度が低い、または湿度が高いほど加湿量が少なくなる。

※3 連続加湿時間は、温度20℃/湿度30%の環境においてタンク満水時より開始し、給水ランプが点滅するまでの時間です。

※4 加湿適用床面積の目安は日本電機工業会規格(JEM1426)に基づき、プレハブ住宅洋室の場合を最大適用床面積とし、木造和室の場合を最小面積としたものです。ただし、壁・床の材質、部屋の構造、使用暖房器具などによって適用床面積は異なりますので、お買いあげの販売店にご相談ください。

※5 商品を壁際に置いて、「強」運転時に部屋中央(床上1.2m)で7,000個/cm³のイオンが測定できる床面積の目安です。

- 使用温度範囲…室温0～35℃

別売品

お買い上げの販売店からご購入ください。

製品の性能を保証するため、シャープ純正品のご使用をおすすめします。本体の形名をお間違えのないようご注意ください。
(希望小売価格 2021年9月現在)

詳細はこちらからご確認ください。

https://jp.sharp/support/humid_con/option.html



- 品名：交換用加湿フィルター (1個)

- 形名：HV-FY3

希望小売価格：2,200円(税込)

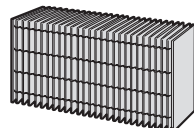

- 品名：エアフィルター (1個)

- 流通コード：279 101 0183

- 希望小売価格：880円(税込)

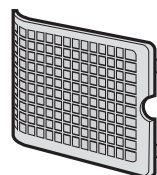

- 品名：Ag⁺イオンカートリッジ



- 形名：

FZ-AGO1K1 (1個入り) 希望小売価格：990円(税込)

FZ-AGO1K2 (2個入り) 希望小売価格：1,980円(税込)

FZ-AGO1K4 (4個入り) 希望小売価格：3,960円(税込)

※ 交換時期の目安 約1年に1回

1日平均約2.5Lの水を使用した場合(総使用量900Lが交換の目安です) 水質、使用環境によっては、交換時期が早くなる場合があります。

※ FZ-AGO1K1は、加湿空気清浄機用と記載されていますが、加湿器用としてご使用になれます。

保証とアフターサービス

修理を依頼されるときは **持込修理**

- 1 「こんなときは？」(22, 23ページ)を調べてください。
- 2 それでも異常があるときは使用をやめて、必ず電源プラグをコンセントから抜いてください。
- 3 お買いあげの販売店にご連絡ください。

便利メモ お買いあげの際に記入されると便利です。

販売店名
電 話 () -
お買いあげ日 年 月 日

保証期間中

- 修理に際しましては保証書をご提示ください。保証書の規定に従って修理させていただきます。

保証期間が過ぎているときは

- 修理すれば使用できる場合には、ご希望により有料で修理させていただきます。

修理料金のしくみ

- 修理料金は、技術料・部品代などで構成されています。

技術料	故障した製品を正常に修復するための料金です。
部品代	修理に使用した部品代金です。

保証書(一体)

- 保証期間 … お買いあげの日から1年間です。保証期間中でも有料になることがありますので、保証書をよくお読みください。(加湿フィルターは消耗品ですので、保証期間中でも「有料」とさせていただきます)

補修用性能部品の保有期間

- 当社は加湿器の補修用性能部品を、製品の製造打切後、6年保有しています。
- 補修用性能部品とは、その製品の機能を維持するために必要な部品です。

愛情点検



長期で使用の場合は商品の点検を!

こんな症状はありませんか?

- 運転/停止ボタンを押しても、運転しないときがある。
- コードやプラグが異常に熱くなる。
- こげくさいニオイがする。
- その他の異常や故障がある。

故障や事故の防止のため、使用を中止し電源プラグをコンセントから抜き、必ず販売店に点検をご依頼ください。なお、点検・修理に要する費用は販売店に、ご相談ください。

- 左記症状がなくても、お買いあげ後3~4年程度たちましたら、安全のため点検をおすすめします。点検費用については、販売店にご相談ください。

お客様ご相談窓口のご案内

修理・使いかた・お手入れ・お買い物などのご相談・ご依頼、および万一製品による事故が発生した場合は、お買いあげの販売店、または下記窓口にお問い合わせください。

ファクシミリ送信される場合は、製品の形名やお問い合わせ内容のご記入をお願いいたします。

※弊社では、フリーダイヤル・ナビダイヤルサービスをご利用のお客様に「発信者番号通知」をお願いしています。発信者番号を非通知に設定されている場合は、番号の最初に「186」をつけておかけください。



【会員サービス】「COCORO MEMBERS」入会で製品情報を上手に活用

ご愛用品を「MY家電登録」いただくと、別売品やお手入れ方法などサポート情報が手軽にご利用いただけます。修理のお申し込みをされる場合、お客様情報や製品情報を入力する手間が省けます。

COCORO MEMBERS
MY家電登録はこちら



<https://jp.sharp/support/sp/cocoro/cocoro.html>



いつでも便利なWebサービス【シャープオンラインサポート】

ご質問やお困りごとは、気軽にアクセス、修理のお申し込みや進捗確認もサポート

シャープ お問い合わせ

お問い合わせはこちら



<https://jp.sharp/support/>



使いかた・お手入れなどのご相談窓口

おかけ間違いのないようご注意ください

受付時間 (年末年始を除く) ●月曜～土曜：9:00～18:00 ●日曜・祝日：9:00～17:00

固定電話からはフリーダイヤル

0120 - 078 - 178

携帯電話からはナビダイヤル

0570 - 550 - 449

■フリーダイヤル・ナビダイヤルがご利用いただけない場合は…

電話	FAX
050 - 3852 - 5405	06 - 6792 - 5993
〒581-8585 大阪府八尾市北亀井町3丁目1番72号	



修理に関するご相談窓口

おかけ間違いのないようご注意ください

受付時間 (年末年始を除く) ●月曜～土曜：9:00～20:00 ●日曜・祝日：9:00～17:00

固定電話からはフリーダイヤル

0120 - 02 - 4649

携帯電話からはナビダイヤル

0570 - 550 - 447

■フリーダイヤル・ナビダイヤルがご利用いただけない場合は…

電話	FAX
050 - 3852 - 5520	06 - 6792 - 3221
〒581-8585 大阪府八尾市北亀井町3丁目1番72号	

※沖縄県にお住まいのお客様については、**那覇サービスセンター**におかけください

電話：098 - 861 - 0866 (受付時間：年末年始を除く月曜～金曜 9:00～17:00)

■QRコードについて

QRコードは株式会社デンソーウェーブの登録商標です。誘導されるサイト、および動画の視聴は無料ですが、通信料金はお客様のご負担になります。

【ご相談窓口におけるお客様の個人情報のお取り扱いについて】

シャープ株式会社および関係会社は、お客様の個人情報をご相談対応や修理対応などに利用させていただいております。個人情報は適切に管理し、修理業務等を委託する場合や正当な理由がある場合を除き、第三者に開示・提供いたしません。個人情報の取扱いの詳細については、<https://corporate.jp.sharp/privacy/index-j.html> をご参照ください。

●所在地・電話番号・受付時間などについては、変更になることがあります。

2K1910

こんなときは？

修理依頼やお問
い合わせの前に、
もう一度お調べ
ください。



こんなとき	お調べください	参照 ページ	
運転しない (タンクの水が減らない)	●電源プラグがコンセントからはずれていませんか。 ⇒正しく接続してください。	—	
	●うるおい自動運転中は、湿度コントロールをおこなうため、快適湿度になると加湿を停止します。	10	
	運転表示ランプの「強」が点滅している	●「エラー表示」を確認してください。 (他のランプも同時に点滅していることがあります)	23
	タンクに水が入っているのに「給水ランプ」が点滅する	●フロートが引っ掛かっていませんか。 ⇒フロートの周りのごみを取り除いてください。	17
		●トレーが本体に確実に入っていますか。 ⇒トレーを本体に確実に入れてください。	17
●タンクが本体に確実にセットされていますか。 ⇒タンクを本体に確実にセットしてください。		9	
●給水後、「運転切換ボタン」を押しましたか。 ⇒「運転切換ボタン」を押してください。		11	
蒸気(湯気)が出ない	●この製品は、加湿フィルターに含ませた水を気化させる方式なので、蒸気(湯気)は見えません。	—	
吹き出す風が冷たい	●加湿フィルターで水が気化するときに熱がうばわれるため、吹き出す風の温度は室温より低くなります。	—	
加湿量が低下してきた (タンクの水が減らなくなってきた)	●エアフィルター(吸込口)にほこりが詰まっていますか。 ⇒エアフィルターをお手入れください。	18	
	●加湿フィルターに水あかやごみが付着していませんか。 ⇒加湿フィルターをお手入れください。	16	
湿度が上がらない	●部屋が加湿適用床面積より広すぎませんか。 ⇒仕様の加湿適用床面積を目安にご使用ください。	19	
	●換気をしたり、床がじゅうたん敷きではありませんか。 ⇒換気状態・床や壁の状態(乾燥している)や、あるいは毛足の長いカーペットやふとんの上、じゅうたん敷きの場合にも、湿度が上がりにくいことがあります。 1～2週間様子を見て、湿度をご確認ください。	8	
湿度が高くなっても運転が止まらない	●「強」または「静音」で運転していませんか。 ⇒「うるおい自動」でご使用ください。	10	
	●直射日光や暖房機の温風が、直接本体に当たっていませんか。 ⇒直射日光や暖房機の温風が当たらない所でご使用ください。	8	
現在湿度がいつも高い	●北側にある部屋や、湿気がこもりやすい浴室などに近い部屋では、湿度が高い場合があります。 他の部屋で運転しても症状が変わらない場合は、お買いあげの販売店または、最寄りのお客様ご相談窓口にご相談ください。	21	
「現在湿度」の表示と他の湿度計の表示が違う	●同じ部屋でも場所によって湿度差があるためです。 加湿器の湿度センサーと市販の湿度計では、精度や湿度の変化に対する応答の速さなどが異なります。 (湿度表示は目安です)	—	

運転しない

湿度が高い

3ページの「よくあるご質問」も、
ご参照ください。

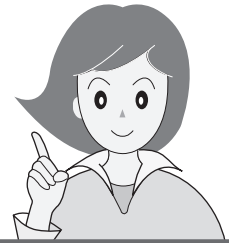

こんなとき		お調べください	参照 ページ	
その他	ニオイが出る	<ul style="list-style-type: none"> 加湿フィルターに水あかやごみが付いていませんか。 ⇒加湿フィルターをお手入れください。 トレーが汚れていたり水が古くなっていませんか。 ⇒トレー・タンクをお手入れください。 プラズマクラスターイオン発生時に微量のオゾンが発生するため、吹出口からニオイがすることがありますが、ごくわずかであり、健康に支障はありません。 	16 15,17 —	
	音がする	「ポコポコ」音	●タンクからトレーに水が供給される時、タンク内に空気が入る音です。	—
	「ジー」音	●プラズマクラスターイオンが発生するときの音で、異常ではありません。使用環境や、運転モードにより、音が大きく感じたり、聞こえにくく感じる場合がありますがプラズマクラスターイオンの効果は同じです。	—	
エラー表示	下記で繰り返しエラー表示になるときは、お買いあげの販売店に連絡してください。			
	強・静音ランプ点滅	温湿度センサー異常 ●電源プラグを抜いて、約10秒以上あけてふたたび差し込み、もう一度運転操作をおこなってください。	—	
	強・うるおい自動ランプ点滅	温湿度センサー異常(低温) ●製品本体内の水が凍結しますので、室温が0℃以上の部屋でご使用ください。	—	
強・低ランプ点滅	ファン回転異常 ●電源プラグを抜いて、製品内部に異物が入っていないか確認してください。	—		

収納

各部をお手入れした後、収納する

1

各部をお手入れする (14~18 ページ)

トレーは水分をよく拭き取り、加湿フィルターは振って水気を取り除く

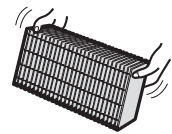

2

加湿フィルターは陰干しし、十分に乾燥させてから、元通り取り付ける

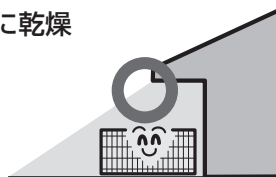

直射日光は避ける

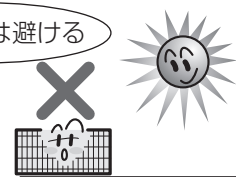

3

取扱説明書といっしょにお買いあげ時の箱に入れるか、ポリ袋などで包み、湿気の少ない所で保存する

お問い合わせ先

お問い合わせの前にもう一度「よくあるご質問」(3ページ)、「こんなときは？」(22,23ページ)をご確認ください。

21ページに記載のお客様ご相談窓口よりお問い合わせください

Webもご活用ください。

シャープ お問い合わせ

<https://jp.sharp/support/>



Q&A情報 よくあるご質問

お問い合わせの多いご質問や、アドバイスなど



故障診断ナビ

症状別での故障診断など

シャープ株式会社

本社 〒590-8522 大阪府堺市堺区匠町1番地