

## デジタルコードレスファクシミリ 取扱説明書

[ファッピィ:]  
**fappy**\*  
FAX makes it happy.

形名 ユーエックス ディー シー エル  
**UX-D20CL** (子機 1台タイプ)  
ユーエックス ディー シー ダブル  
**UX-D20CW** (子機 2台タイプ)

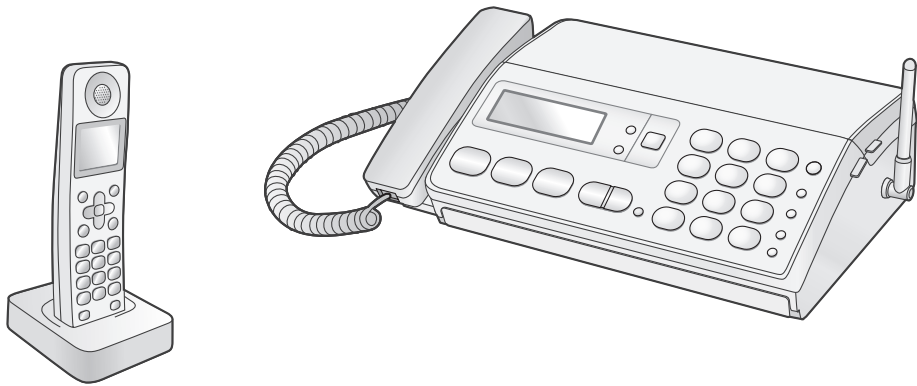

### 技術基準適合品

お買いあげいただき、まことにありがとうございました。

- この取扱説明書をよくお読みのうえ、正しくお使いください。  
ご使用の前に「安全に正しくお使いいただくために」(P.7  
ページ)を必ずお読みください。
- この取扱説明書は、いつでも見る事ができる所に必ず保存  
してください。

### 別売品・消耗品

<ご注文は、お買いあげの販売店へお申し付けください>  
別売品・消耗品は当社の純正品や指定品をお使いください  
(詳しくは P.88ページ)。

品名	形名	サイズ	希望小売価格 (税抜価格)
ファクシミリ用普通紙	PP110MA4	A4サイズ (250枚)	630円 (600円)
インクリボン (お買いあげ時にセットされて いるインクリボンはお試し用 です。お早めに新しいインク リボンをお買い求めください)	UX-NR8G	A4幅×33m 1本	1,312円 (1,250円)
	UX-NR8GW	A4幅×33m 2本1組	2,415円 (2,300円)
デジタルコードレス子機用 充電電池(ニッケル水素充電電池)	A-002		1,800円 (1,715円)

### こまだったときは

本機が正しく動かないなど  
お困りのときは、

71~87ページを  
ご覧ください。



**ナンバー・ディスプレイ**対応  
キャッチホン・ディスプレイ

※NTTへのサービス申し込みが必要です(有料)。

ナンバー・ディスプレイサービスのお問い合わせは

局番なしの**116番**へ



ニッケル水素電池の  
リサイクルにご協力ください。

もくじ

ご使用の前に

電話・電話帳

留守番電話

ファクス

印刷・コピー

便利な機能

ナンバー・ディスプレイ

こまだったときは

ご参考に

さくいん

# 知りたいこともくじ

よくお使いになる機能やお問い合わせの多い内容をまとめました。  
通常のもくじは4～5ページをご覧ください。

## 別売品について

- 別売品一覧 ⇒ 88ページ

使えるインクリボンの品番は？

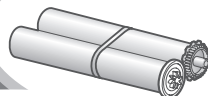

UX-NR8G (1本入り)  
UX-NR8GW (2本入り)

使える子機の充電電池の品番は？



A-002

## 相手先の電話番号を登録したい！

- ワンタッチダイヤル ⇒ 37ページ

- 電話帳に登録 ⇒ 38～41ページ

親機の電話帳に直接登録することはできません。  
子機で登録した電話帳を親機に転送して登録します。

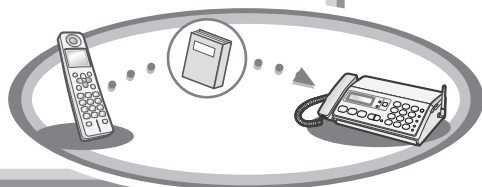

## 迷惑電話がかかってきたら

- 通話中の迷惑電話をお断り ⇒ 35ページ
- 特定の番号からの電話や、非通知／公衆電話／表示圏外からの電話を受けないようにしたい！（ナンバー・ディスプレイ契約時のみ）⇒ 70ページ

## いろいろな設定を使いたい！

- 携帯電話へおトクにかける設定をしたい！（携帯とくとくダイヤル）⇒ 59～60ページ
- 登録／設定早見表 ⇒ 95～100ページ
- 特別設定 ⇒ 90～92ページ

## 本機の動作で困ったときは

### ● 電話がかけられないときは

回線種別を手動で設定してください。⇒ 21ページ

特定の番号や携帯電話に電話がかけられない場合は、「電話がかけられない」をご覧ください。⇒ 71～72ページ

### ● ひかり電話などの光回線に契約を変更したときは

回線種別の設定を変更し直してください。⇒ 21ページ

「携帯とくとくダイヤル」を使用しない設定に変更してください。  
変更しないと、携帯電話に電話をかけることができません。⇒ 59ページ

ご契約の内容によっては、一部のサービスの番号にかけることができません。  
詳しくは、ご契約の光電話会社にご確認ください。

光回線に変更後に困ったことがある場合は、「ADSLやひかり電話をご契約の方へ」をご覧ください。⇒ 77ページ

### ● 子機の通話中に雑音が入るときは

設置場所や環境によって雑音が入ることがあります。  
詳しくは、「子機に雑音が入ることがあります」をご覧ください。⇒ 11ページ

「電波サポート」を設定すると改善することがあります。⇒ 33、63ページ

それでも雑音が入るときは、「相手の声が聞こえにくい」をご覧ください。  
⇒ 75ページ

- その他のことで困ったときは、「こまったときは」をご覧ください。  
⇒ 71～87ページ

# もくじ

知りたいこと もくじ	2
もくじ	4

## ご使用の前に

付属品の確認	6
安全に正しくお使いいただくために	7
ご使用の前に知っていただきたいこと	10
親機各部のなまえ	13
子機各部のなまえ	15
液晶ディスプレイ	16
親機の準備	17
いろいろな接続	22
インクリボンを確認する／交換する	23
子機の準備	27
音の設定を変える	30
日時を設定する	31
自分の番号・名前を登録する	31

## 電話・電話帳

電話をかける・受ける・かけ直す	33
迷惑電話をお断りする	35
内線通話する	36
ワンタッチダイヤルを使う	37
電話帳に登録する	38
電話帳で電話をかける	41
子機に電話帳を転送する	42

## 留守番電話

留守設定する	44
録音を再生／消去する	45
応答メッセージを選ぶ	46
留守番電話の応答回数を変更する	47

## ファクス

ファクスを送る	48
ファクスの受けかたを選ぶ	52
電話に出てからファクスを受ける	54
ファクス自動受信を設定する	55

## 印刷・コピー

記録紙のセットのしかた	56
メモリー受信したファクスを印刷／消去する	57
コピーする	57
登録した内容を印刷する	58

## 便利な機能

携帯電話へおトクにかける (携帯とくとくダイヤル機能)	59
子機を増やす	60
伝言を録音する(メモ録音)	61
通話内容を録音する(今から録音)	61
通話内容をさかのぼって録音する (戻って録音)	62
親機をもっと便利に使う	62
子機をもっと便利に使う	63
キャッチホン/ キャッチホン・ディスプレイ	64

## ナンバー・ディスプレイ

ナンバー・ディスプレイを利用する	65
着信を音声でお知らせする	66
着信記録(着信履歴)を使う	68
着信鳴り分けを使う	69
特定の種類・特定の番号の着信をお断りする	70

## こまったときは

電話がかけれない	71
ファクスを送れない	73
ファクスを受けられない／着信音が鳴らない	74
相手の声が聞こえにくい	75
コピーや印刷ができない	76
子機が使えない	76
留守モードが正しく働かない	76
ナンバー・ディスプレイが使えない	77
ADSL やひかり電話をご契約の方へ	77
その他 こまったときは	78
停電になったときは	78
記録紙に白や黒の線が入るときは	79
お手入れのしかた	81
原稿や記録紙がこまったときは	82
エラー表示／エラー音について	85
故障かな?と思ったときは (修理依頼される前に)	87

## ご参考に

別売品／消耗品	88
登録や設定・電話帳の内容を初期化する	89
特別設定について	90
仕様	93
登録／設定早見表	95
保証とアフターサービス (よくお読みください)	101
お客様ご相談窓口のご案内	102
さくいん	103

お調べになりたい内容が、もくじから探しにくいときは、さくいん (☎ 103ページ) をご覧になると見つかる場合があります

Datalight is a registered trademark of Datalight, Inc.  
FlashFX™ is a trademark of Datalight, Inc.  
Copyright 1993-2004 Datalight, Inc., All Rights Reserved  
U.S. Patent Office 5,860,082/6,260,156

### —<お知らせ>—

- この製品は、厳重な品質管理と検査を経て出荷しておりますが、万一不具合がありましたら、お買いあげの販売店またはシャープお客様ご相談窓口 (☎ 102ページ) までご連絡ください。
- お客様または第三者がこの製品の使用を誤り、使用中に生じた故障、その他の不具合またはこの製品の使用によって受けられた損害については、法令上賠償責任が認められる場合を除き、当社は一切その責任を負いませんので、あらかじめご了承ください。
- この製品は使用誤りや静電気・電氣的ノイズの影響を受けたとき、また故障・修理のときは記録内容が変化・消失する場合があります。

もくじ

ご使用の前に

電話・電話帳

留守番電話

ファクス

印刷・コピー

便利な機能

ナンバーディスプレイ

こまったときは

ご参考に

さくいん

# 付属品の確認

次のものがすべてそろっているか、確認してください。もし足りない場合や違うものが入っているときは、お買いあげの販売店にご連絡ください。

<p>親機 1台</p>  <p>お試し用インクリボン(1本)は、あらかじめ親機にセットされています。</p>	<p>受話器 1個 受話器コード 1本</p> 	<p>電話機コード (約1.5m) 1本</p> 	
<p>子機 UX-D20CL : 1台 UX-D20CW : 2台</p> 	<p>充電器 (子機用) UX-D20CL : 1個 UX-D20CW : 2個</p> 	<p>充電電池ふた (子機用) UX-D20CL : 1個 UX-D20CW : 2個</p> 	<p>充電電池 (子機用) UX-D20CL : 1個 UX-D20CW : 2個</p> 
<p>● 付属のお試し用のインクリボンは、工場出荷時に本機が正しく動作できることを確認したものです。別売のインクリボンよりも印刷できる枚数が少なくなっていますので (A4サイズで、約10枚印刷可能)、お早めに別売インクリボンをお買い求めください。</p> <p>● インクリボンは、必ず当社の純正品をお使いください (P.88ページ)。          ■ UX-NR8G (33m×1本入り)          ■ UX-NR8GW (33m×2本入り)</p> <p>● 記録紙は付属していませんので、お買い求めください (P.88ページ)。</p>			
<p>ワンタッチダイヤルシール 1枚</p>	<p>はじめにお読みください* 1枚</p>		
<p>取扱説明書 (本書) * 1冊</p>	<p>1冊</p>		



\*当商品は日本国内向けであり、日本語以外の説明書はございません。

This model is designed exclusively for Japan, with manuals in Japanese only.



# 安全に正しくお使いいただくために

この取扱説明書および商品には、安全にお使いいただくためにいろいろな表示をしています。その表示を無視して誤った取り扱いをすることによって生じる内容を、次のように区分しています。内容をよく理解してから本文をお読みになり、記載事項をお守りください。

## ■ 図記号について



 <b>危険</b>	人が死亡または重傷を負うおそれが高い内容を示しています。
 <b>警告</b>	人が死亡または重傷を負うおそれがある内容を示しています。
 <b>注意</b>	人がけがをしたり財産に損害を受けるおそれがある内容を示しています。

## ■ 図記号の意味

	記号は、気をつける必要があることを表しています。
	記号は、してはいけないことを表しています。
	記号は、しなければならないことを表しています。

## 危険

充電池の取り扱いについては、必ず次のことを守ってください。正しく使用しないと、充電池の液もれ・発熱・破裂により、やけどやけがの原因となります。

- 充電池をネックレス・ヘアピンなど金属のものと一緒に持ち運んだり、保管しないでください。
- 充電池の＋端子を金属などで接触させないでください。
-  ● 充電池の端子は＋を逆にして接続しないでください。
- 充電池を水や火の中に捨てたり、加熱したりしないでください。
- 充電池は、子機以外の機器には使用しないでください。
- 充電するときは、専用の充電器以外では使用しないでください。
- 充電池ふたを取り付けるときは、充電池のコードをはさまないようにしてください。
- 充電池は、専用のものを使用してください。
-  ● 充電池の液が目に入ったときは、こすらずに、すぐにきれいな水で洗ったあと、直ちに医師の治療を受けてください。失明のおそれがあります。

## 警告

- 水や薬品などの液体をこぼさないでください。ペットのいるご家庭では、ペットの尿にもご注意ください。火災・感電の原因になります。液体をこぼした場合は、電源プラグを抜いてお買いあげの販売店へご相談ください。
- 内部に金属物を入れないでください。火災・感電の原因になります。金属物が入った場合は、電源プラグを抜いてお買いあげの販売店へご相談ください。
- 浴室など、湿気の多い場所では絶対に使用しないでください。絶縁が悪くなり火災・感電の原因になります。
- ご自身での分解や修理・改造は絶対にしないでください。火災・感電の原因になります。修理はお買いあげの販売店へご相談ください。
- 病院内などの使用を禁止された場所ではご使用にならないでください。電子機器や医療機器に影響を与え、事故の原因となることがあります。
- 充電機のビニールカバーをはがしたり、キズを付けたりしないでください。充電機の液が漏れたり、発熱・破裂させる原因になります。
- 充電機を水や海水につけたり、ぬらしたりしないでください。充電機が発熱したり、サビの原因となります。
- ぬれた手で電源プラグの抜き差しはしないでください。感電の原因になります。
- 電源コード・電源プラグを破損するようなことはしないでください。  
次のようなことはしないでください。
  - ・ 傷つける
  - ・ 無理に曲げる
  - ・ 加工する
  - ・ 無理にねじる
  - ・ 熱器具に近づける
  - ・ 重いものを載せる
  - ・ 無理に引っ張る
  - ・ 束ねる傷んだまま使用すると、感電や火災の原因になります。コードやプラグの修理は、お買いあげの販売店へご相談ください。
- コンセントや配線器具の定格を超える使いかたはしないでください。たこ足配線などで定格を超えると、発熱による火災の原因になります。
- この製品を持ち運ぶときは、落としたり、衝撃を与えたりしないようにしてください。けがの原因になります。万一、この製品を落としたり、キャビネットを破損した場合はお買いあげの販売店へご連絡ください。そのまま使用すると、火災・感電の原因になります。

- 万一、内部に水や異物などが入った場合は、電源プラグをコンセントから抜き、子機の充電機をはずしてお買いあげの販売店にご連絡ください。そのまま使用すると、火災・感電の原因となることがあります。
- 充電機の液が皮膚や衣服に付着したときは、すぐにきれいな水で洗い流してください。皮膚に障害を起こすことがあります。
- 電源プラグは根元まで確実に差し込んでください。感電や発熱による火災の原因になります。傷んだプラグ・ゆるんだコンセントは使用しないでください。
- 電源プラグを抜き差しするときは本体（金属でない部分）を持ってください。感電の原因になります。
- この製品は国内電源仕様です。必ず家庭用電源電圧（交流 100V）に接続してください。海外や交流 100V以外の電源電圧で使用すると、火災や感電の原因になります。
- 雷が鳴り始めたら、安全のため早めに電源プラグをコンセントから抜いてください。火災・感電・故障の原因になります。
- 煙・異臭・異音が出たり、落下・破損したりした場合は使用を中止してください。火災・感電の原因になります。電源プラグを抜いてお買いあげの販売店へご相談ください。

## 注意



● 風通しの悪いところや、じゅうたんなどの上に置かないでください。通気孔をふさぎ本体の放熱が悪くなり、じゅうたんなどの変色、火災の原因になることがあります。



● カバーを閉めるときに、指などをはさまないように注意してください。けがの原因になることがあります。



● 水平でない場所や振動の激しい場所には置かないでください。落下により破損・けがの原因になることがあります。

● 充電器を布や布団でおおったり、つつんだりしないでください。熱がこもり、火災の原因になることがあります。

● 湿気や湯気・油煙・ホコリの多い場所では使用しないでください。火災・感電・故障の原因になることがあります。

● 充電器の上に、コインなどの金属を置かないでください。やけど、けがの原因になることがあります。

● 充電器から磁力線が出ていますので、磁気に弱いもの（キャッシュカードなどの各種磁気カード、通帳、自動改札定期券、カセットテープ、フロッピーディスクなど）を近づけないでください。磁気に弱いものは使えなくなることがあります。

● 本機の温度の高い部分に長時間触れないようにご注意ください。低温やけどの原因になることがあります。

● 暑い場所や直接日光のあたるところ、暖房機の近くには置かないでください。熱がこもり、火災の原因になることがあります。

● 火気や熱器具に近づけないでください。変形や故障、火災の原因になることがあります。

● 手で直接記録ヘッドに触れないでください。発熱している場合があり、やけどやけがの原因になることがあります。



● 充電池は、幼児の手の届かないところに保管してください。

● 点検・清掃（お手入れ）は、必ず電源プラグをコンセントから抜いてから（記録ヘッドなど熱くなるものは冷えてから）行ってください。感電やけが（やけど）の原因になることがあります。

# ご使用の前に知っていただきたいこと

## ■ 親機と子機の間には障害物のある場所で使わない

親機と子機の間には障害物（金属製のドア、鉄筋コンクリート、鉄骨、モルタル壁、金属線入りのガラス、断熱材など）があると、電波を通しにくくなるため、電波の届く距離が短くなる場合があります。

## ■ 子機の使用範囲を確かめる

電波の届く距離は、周囲の環境によっても異なりますが、直線見通し距離で半径約100mです（アンテナを立てた状態）。内線通話（☎36ページ）しながら子機を持って移動し、通話ができる範囲をお確かめください。

親機と子機を別の階や別棟に設置したときは、子機の電話がつながりにくくなったり、通話中の雑音や途切れの原因になることがあります。

## ■ 親機のアンテナは、立ててお使いください

電波の届く距離が短かったり、雑音が入ることがありますので、親機のアンテナは、必ずまっすぐに立てて、お使いください。

## ■ アンテナにコードを巻き付けない

着信時に子機の着信音が鳴らなくなったり、通話時に雑音が入ったりすることがあります。

## ■ 本機を設置するときは

電波干渉によって、雑音が入るなどの悪影響が出たり、他の無線機器に障害を与えたりすることがあります。電波干渉を防ぐために、下記の機器からは、親機・子機とも約3m以上離してください。

- 電子レンジ ●無線LAN機器（ルーター・AV機器・防犯機器など）
- ワイヤレスAV機器（テレビ・ステレオ・パソコンなど）
- ゲーム機のワイヤレスコントローラー
- 万引き防止システム（書店やCDショップなど）
- アマチュア無線局 ●工場や倉庫などの物流管理システム
- 鉄道車両や緊急車両の識別システム ●マイクロ波治療器
- 2.4GHzコードレス電話機

その他、Bluetooth™対応機器やVICS（道路交通情報通信システム）など

また、同じ室内に複数台の2.4GHzコードレス電話機を設置しないでください。電波干渉によって、子機の通話に雑音が入ったり、通話中に音声途切れたりすることがあります。

## ■ 子機の電波について

子機は、2.4～2.4835GHzの全帯域を使用する無線設備です。

移動体識別装置の帯域が回避できません。

変調方式：FH-SS方式 与干渉距離：80m

本機には、それを示すマークが貼付されています。

2.4FH8

### 本機の使用周波数に関わるご注意

本機の使用周波数帯では、以下の機器や設備が運用されています。

- 電子レンジ、産業・科学・医療用機器など
- 工場の製造ラインなどで使用されている移動体識別用の構内無線局（免許を要する無線局）
- 特定小電力無線局（免許を要しない無線局）
- アマチュア無線局（免許を要する無線局）
  - ・本機を使用する前に、近くで移動体識別用の構内無線局および特定小電力無線局が運用されていないことを確認してください。
  - ・万一、本機から移動体識別用の構内無線局、または特定小電力無線局に対して有害な電波干渉が発生した場合には、お客様ご相談窓口（フリーダイヤル 0120-663-700）にご連絡ください。
- その他、本機から移動体識別用の特定小電力無線局に対して有害な電波干渉の事例が発生した場合など、何かお困りのことが起きたときは、お客様ご相談窓口（フリーダイヤル 0120-663-700）にご連絡ください。

## ■電波雑音にご注意ください

テレビ・ラジオなどの電気機器の近くに本機を設置すると、雑音や受信障害の原因になったり、特定チャンネルでテレビ画面が乱れることがあります。また、AV・OA機器、無線LANなどの電子機器などの近くに本機を設置すると、電波雑音の影響を受けて子機の着信音が鳴らないことがあります。これらの機器からは3m以上離すか、親機を別の電源コンセントに接続して操作してみてください。

## ■子機に雑音が入ることがあります

- 親機の電源コードと電話機コードはできるだけ離して設置してください。雑音が入ることがあります。
- 子機は使用範囲内でお使いください(☎10ページ)。通話中に声かとぎれたり、通話できなくなることがあります。
- 磁気や蛍光灯などの電気雑音の影響を受けると、通話中に声かとぎれたり、通話できなくなることがあります。
- アンテナの近くに、ACアダプター・充電器・他の機器の電源コードなどを近づけると、声かとぎれたり聞き取りにくくなる場合がありますので、離れた位置に設置してください。
- 本機の近くに携帯電話の充電器やACアダプターを置くと、声かとぎれたり着信音が鳴らないことがあるので離してください。また、親機や充電器とは別の電源コンセントに接続してください。
- 親機で通話／通信中のときに雑音やノイズが入ることがありますので、親機と充電器を50cm以上離してご使用ください。
- 親機のアンテナは垂直に立てた状態でお使いください。アンテナの状態が悪いと、電波が飛びにくくなり、電話の声かとぎれることが多くなります。
- アンテナにコードを巻きつけないでください。雑音が入ることがあります。
- 子機はしっかりと充電してください。充電量が不足すると、通話中に雑音が入ることがあります。
- 動きながら通話したり、自動車やバイクが近くを通ると、声かとぎれたり雑音が入ることがあります。設置場所を変えてみてください。
- 補聴器をお使いの場合、種類によっては通話中に雑音が入ることがあります。
- 親機や子機の設置場所によっては、電波干渉による雑音などの悪影響が出ることがあります。10ページの「本機を設置するときは」をご覧ください。
- ひかり電話などの光回線やIP電話、ADSL、ISDNをご利用のときは、雑音が入ることがあります(☎77ページ)。
- 通話中に雑音が入るときは、「電波サポート」(☎33、63ページ)を設定すると、改善されることがあります。また、他の電化製品(無線LANなど)の電波干渉によって雑音が入るときは、「回避チャンネル設定」(☎92ページ)を変更すると、改善されることがあります。

## ■“傍受”にご注意ください

本機は、子機での通話にデジタル信号を利用した傍受されにくい商品ですが、電波を使用している関係上、第三者が故意に傍受するケースも考えられます。機密を要する重要な通話には、親機のご利用をおすすめします。

## ■子機はいつも充電器に戻しておく

充電のしすぎによって、故障することはありません。正常に充電されるよう子機を充電器に確実に戻してください。

## ■子機の着信音は、親機と同じタイミングでは鳴りません

電話がかかってくると、子機が親機より遅れて鳴ったり、早く鳴ったりします。

## ■子機の取り扱いについて

ご近所で子機(コードレス電話機)が使われているときは、正しく動作しないことがあります。こんなときは、一時的に親機をお使いください。

## ■使用中に温かくなることがあります

親機の背面や側面、充電中の子機が少し温かくなることがありますが、故障ではありません。

## ■受話口やスピーカーの穴をふさがない

受話口やスピーカーの穴をふさぐと音が聞こえにくくなります。

## ■送話口(マイク)をふさがない

こちらの声が相手の方に聞こえにくくなります。

## ■ ご使用にあたってのお願い

この製品のご使用にあたって、NTTのレンタル電話機が不要となる場合は、NTTへご連絡ください。ご連絡いただいた日をもって、「**機器使用料**」は、**不要**となります。  
詳しくは、**局番なしの116番（無料）**へお問い合わせください。

**この製品を使用できるのは、日本国内のみです。規格などが異なるため海外では使用できません。**

**This machine is designed for use in Japan only and cannot be used in any other country.**

## ■ この装置について

この装置は、クラスB 情報技術装置です。この装置は、家庭環境で使用することを目的としていますが、この装置がラジオやテレビジョン受信機に近接して使用されると、受信障害を引き起こすことがあります。取扱説明書に従って正しい取り扱いをしてください。 VCCI-B





## ■ 商標について

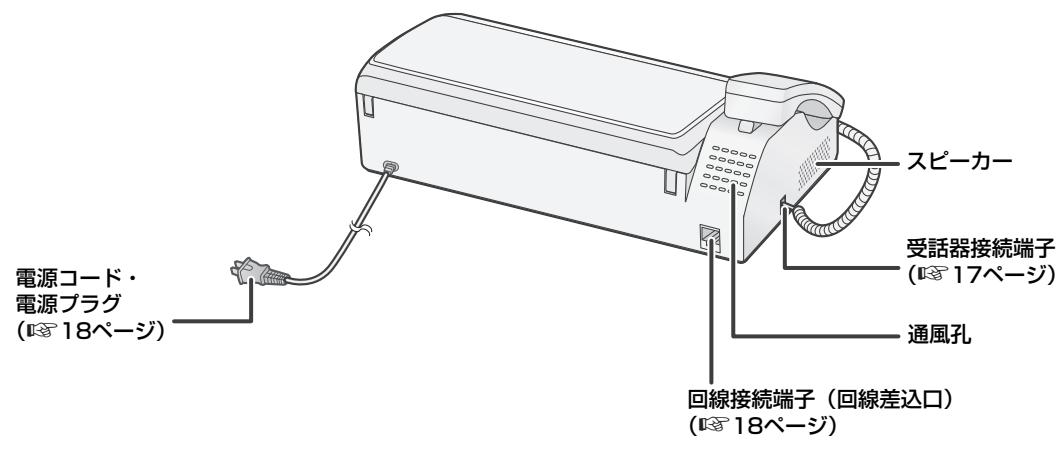
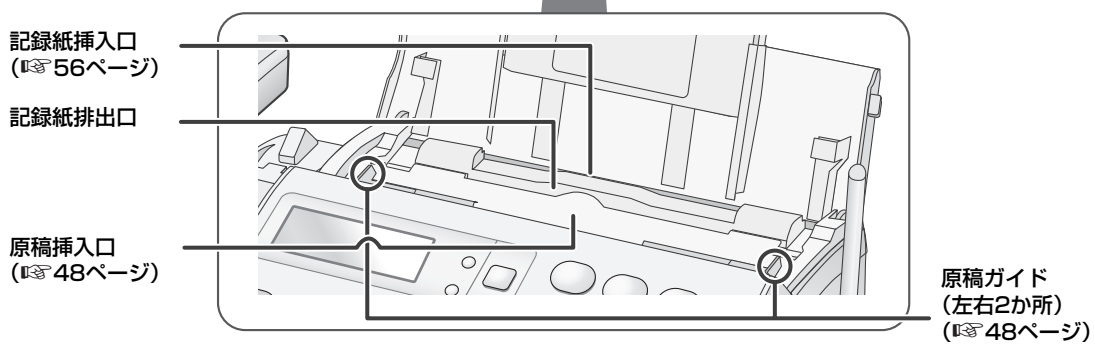
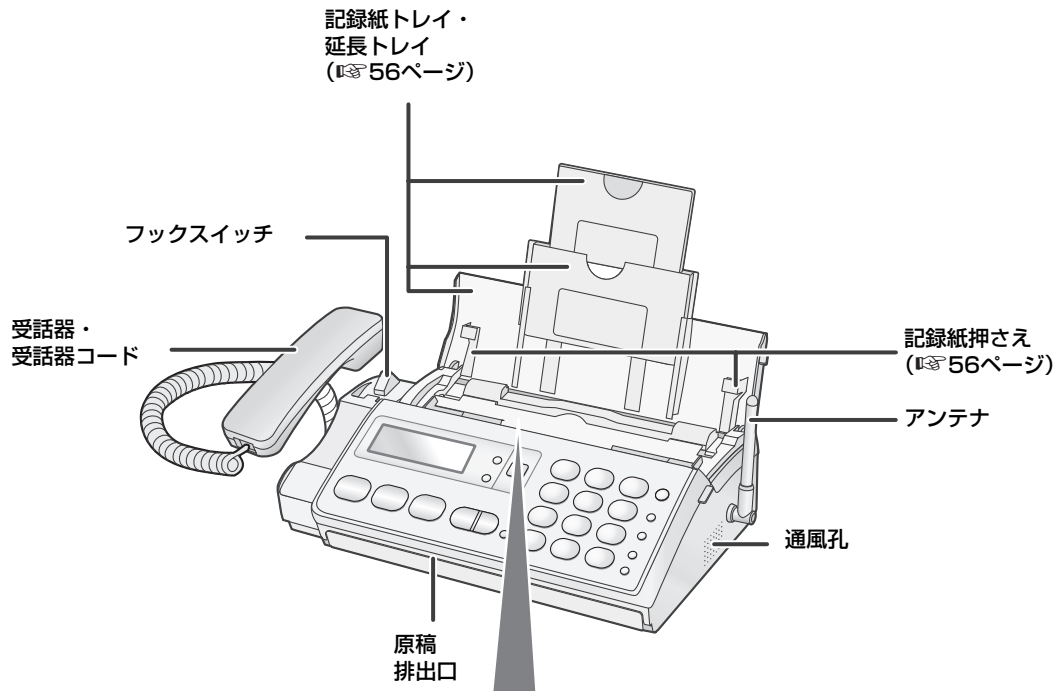

●本書に記載されている会社名・商品名は、各社の商標または登録商標です。

# 親機各部のなまえ

ご使用前の



 (マルチファンクションキー)	<ul style="list-style-type: none"> <li>● 項目の選択や決定・音量変更・画質変更など 上下の部分を押して、項目の選択や音量の変更ができます。本文中では、マルチファンクションキーの操作を以下のように記載しています。</li> </ul> <div style="display: flex; justify-content: space-around;"> <div style="text-align: center;">             : 矢印が指している部分を押す         </div> <div style="text-align: center;">             : 上下どちらかを押す         </div> </div>
 メニュー/決定	マルチファンクションキーの中央にあるボタンです。 <ul style="list-style-type: none"> <li>● 各種項目の決定</li> <li>● メニュー画面の呼び出し</li> <li>● 迷惑電話拒否機能の呼び出し (☎35ページ)</li> </ul>



電話帳検索 	<ul style="list-style-type: none"> <li>● 電話帳で電話をかける (☎41ページ)</li> </ul>
再ダイヤル/着信記録 	<ul style="list-style-type: none"> <li>● 再ダイヤル (☎34ページ)</li> <li>● 着信記録 (☎68ページ)</li> </ul>



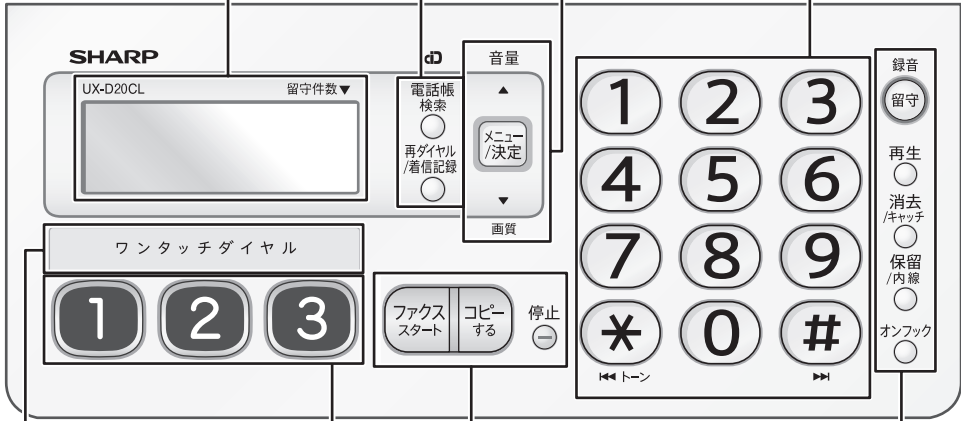

ダイヤルボタン	<ul style="list-style-type: none"> <li>● 電話番号のダイヤル (☎33ページ)</li> <li>● 文字入力 (☎32ページ)</li> </ul>
---------	---

液晶ディスプレイ  
(☎16ページ)



ワンタッチダイヤルシール貼付位置	付属のワンタッチダイヤルシールに相手の名前などを書き込み貼り付けることができます。
------------------	---

 ファクススタート	<ul style="list-style-type: none"> <li>● ファクス送受信 (☎48、54ページ)</li> <li>● メモリー受信したファクスの印刷 (☎57ページ)</li> </ul>
 コピー	<ul style="list-style-type: none"> <li>● コピー (☎57ページ)</li> </ul>
 停止	<ul style="list-style-type: none"> <li>● 操作や送信の中止</li> </ul>

 録音 (留守)	<ul style="list-style-type: none"> <li>● 留守設定 (☎44ページ)</li> <li>● 今から録音 (☎61ページ)</li> </ul>
 再生	<ul style="list-style-type: none"> <li>● 録音再生 (☎45ページ)</li> </ul>
 消去 (キャッチ)	<ul style="list-style-type: none"> <li>● 各種消去</li> <li>● キャッチホン (☎64ページ)</li> <li>● 各種操作のキャンセル</li> </ul>
 保留/内線	<ul style="list-style-type: none"> <li>● 内線通話 (☎36ページ)</li> <li>● 通話の保留 (☎33ページ)</li> </ul>
 オンフック	<ul style="list-style-type: none"> <li>● オンフックダイヤル (☎33ページ)</li> </ul>

<div style="display: flex; flex-direction: column; align-items: center;"> <div style="border: 1px solid black; border-radius: 50%; width: 20px; height: 20px; margin-bottom: 5px;">1</div> <div style="border: 1px solid black; border-radius: 50%; width: 20px; height: 20px; margin-bottom: 5px;">2</div> <div style="border: 1px solid black; border-radius: 50%; width: 20px; height: 20px;">3</div> </div>	<ul style="list-style-type: none"> <li>● ワンタッチダイヤル (☎37~38ページ)</li> </ul>
---	---

点灯 (点滅) するボタンは、  
録音 (留守) です (赤色に点灯および点滅)。

# 子機各部のなまえ

ご使用前に



## マルチファンクションキー

- 項目の選択や決定・音量変更など  
上下左右の部分を押して、項目の選択や音量の変更ができます。本文中では、マルチファンクションキーの操作を以下のように記載しています。



● など：色の付いている部分を押す



● は上下いずれかを押す

マルチファンクションキーの中央には、決定とメニュー表示用の「メニュー/決定ボタン」( ) があります。

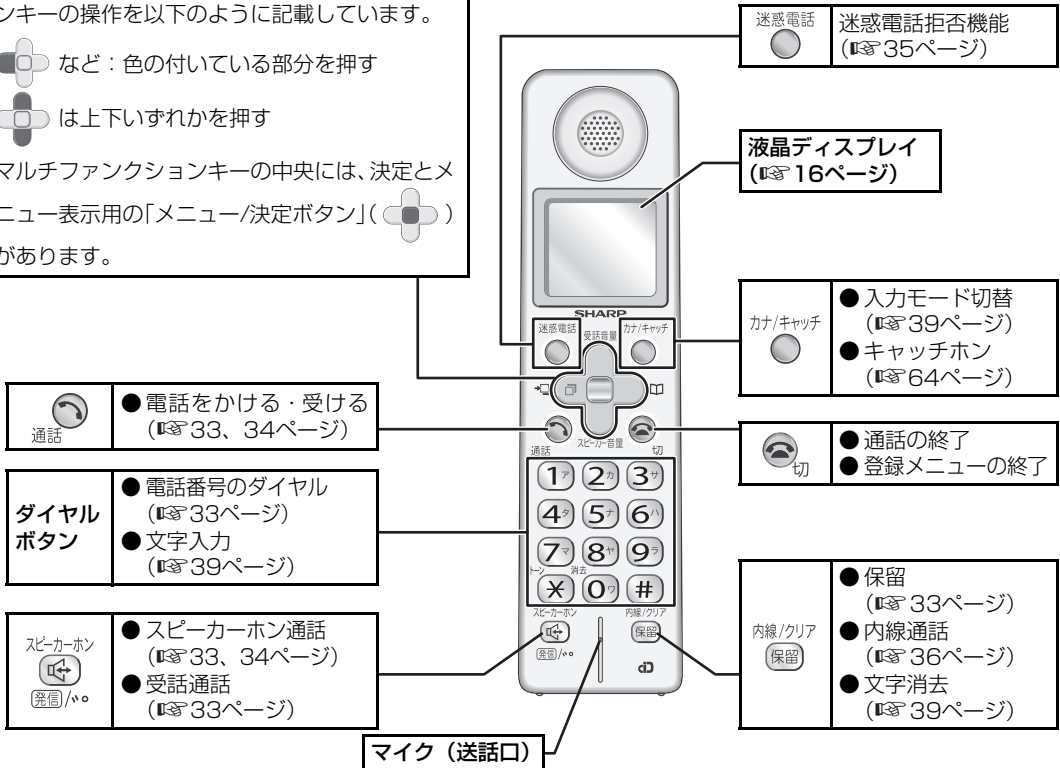

## 子機背面

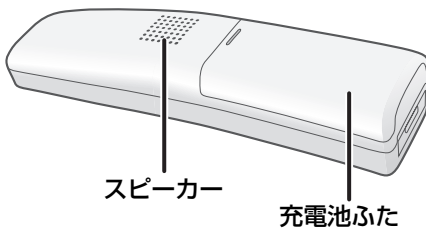

## 充電器

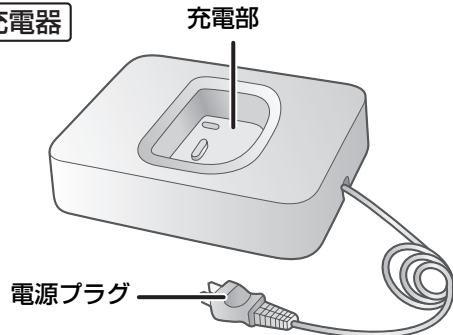

# 液晶ディスプレイ

親機や子機の液晶ディスプレイの表示について説明します。

## 親機

約1分間、何も操作をしないと、節電のためにバックライトが消灯します。さらに約2分間、何も操作をしないと、ディスプレイが消えます。いずれかのボタンを押すと、再び通常の表示に戻ります。受信ファクスがある場合は、バックライトが点滅します。



<p>時刻や電話番号、通話時間などを表示します。</p> <p><b>ファクス ジドウ</b> ファクス自動受信 (☎55ページ) が設定されているときに表示。</p> <p><b>ファクス ユウセン</b> ファクス優先 (☎90ページ) が設定されているときに表示。</p> <p>① <b>ファクス センヨウ</b> ファクス専用 (☎90ページ) が設定されているときに表示。</p> <p><b>ルス セッテイ</b> 留守設定 (☎44ページ) しているときに表示。</p>	<p>② 留守録音やメモ録音の件数を表示します。</p> <p> : 通話中に表示。</p> <p> : 携帯とくたくダイヤル機能 (☎59ページ) を設定しているときに表示。</p> <p>着信記録 : 着信記録の確認中に表示 (☎68ページ)。</p> <p>③ 子機 : 子機の使用中に表示。</p> <p>着信音切 : 着信音を鳴らさない設定 (☎30ページ) のときに表示。</p> <p>お断り : 各種お断り機能 (☎70ページ) の設定時に表示。</p> <p> : オンフックダイヤル (☎33ページ) 使用時に表示。</p>
---	--

## 子機

設定状態、日付と時刻などを表示します。暗いところでも見やすいバックライト付きです。



※ 図は説明用です。すべての項目が一度に表示されることはありません。

<p>① <b>留守</b> : 留守設定時に表示します (☎44ページ)。</p> <p><b>着信音切</b> : 着信音を鳴らさない設定にしているときに表示します。</p> <p>着信記録 : 着信記録の使用中に表示します。</p> <p> : 通話ボタンを押すと表示します。</p> <p> :  を押すと表示します。</p>	<p>①  : アラームを設定しているときに表示します。</p> <p> : 充電電池の残量を表示します (☎28ページ)。</p> <p>② 子機番号または使用者表示 (☎32ページ) で登録した名前を表示します。子機番号および名前は、内線通話 (☎36ページ) や電話のとりつき／3者通話 (☎37ページ) などで利用します。</p>
---	---

# 親機の準備

## STEP1 親機を接続する

STEP2

ひかり電話などの光回線やADSL、IP電話などをお使いの場合は接続方法が異なりますので、22ページをご覧ください。

### ■ 設置について

本機の操作、消耗品の交換、日常点検などの作業を行うために、下図のような設置スペースを確保してください。

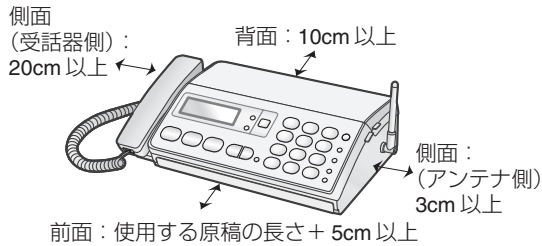

### 1 受話器コードの一方を受話器に、もう一方を親機に、カチッと音が鳴るまで差し込む

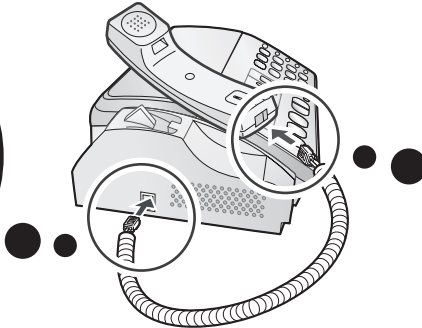

### 2 取り付け終わったら、受話器を置く

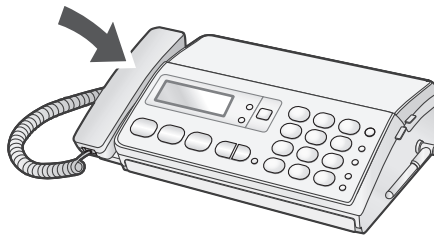

### 3 アンテナをまっすぐに立てる



次ページへ

## 4 付属の電話機コードの一方を電話線差込口に、もう一方を親機に、カチッと音が鳴るまで差し込む

※先に電源プラグを接続すると、電話回線の種類が正しく設定されないことがあります。

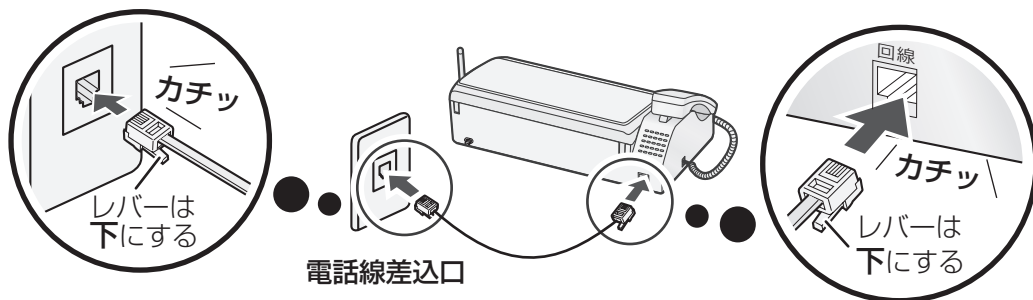

●ホームテレホン、構内交換機（PBX）などでは工事が必要になります（☎22ページ）。

●電話線コンセントのタイプが直接配線（ローゼット／プレート）の場合、資格者の工事が必要です。また、3ピンプラグ式コンセントの場合、市販のアダプター、または資格者の工事が必要です。

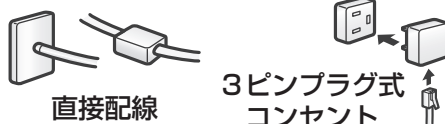

## 5 すべての準備が終わったら、電源プラグを差し込む



**続いて、日付と時刻の設定をします。**

19ページをご覧ください。

### —<お知らせ>—

- 引っ越しをしたときや本機を知人から譲られたときなど、最初に接続した電話回線と異なる回線を接続するときは、回線種別を手動で設定してください（☎21ページ）。
- 無線LANなどをお使いの場合は、電波干渉を防ぐために、機器から親機、子機とも約3m以上離して設置してください。詳しくは、「本機を設置するときは」（☎10ページ）をご覧ください。
- 電源コードと電話機コードはできるだけ離して設置してください。雑音が入ることがあります。
- 1つの電話回線を他の電話機やファクシミリと並列に接続しないでください。正常に動作しなくなることがあります。
- 電話機コードは、付属のものをお使いください。付属のものより長いものをお使いになるときは、88ページの別売品をお使いください。それ以外の市販品をお求めの場合、必ず6極2芯と表示されているものをお求めください。



親機の電源プラグを差し込むと、日付・時刻の設定画面になります。

**1** [ヒツケ・ジコク] と表示されたら  を押す

**2** ダイヤルボタンで年月日を入力する

- 年は西暦年、月日は2ケタで入力します。

**3** ダイヤルボタンで時刻を入力する

- 時刻は24時間制で入力します。
- 時・分とも2ケタで入力します。

**4** 入力した内容を確認して  を押す

携帯とくとくダイヤルの設定画面になります (☎20ページ)。設定を中止したときも同様です。

- 先に子機を充電していると、登録した親機の日時が自動的に子機へ転送されます (時計バックアップ (☎92ページ)) を使用する設定になっているとき。

◆入力を間違えたときは、 で間違えた数字まで戻り、あらためて入力してください。

### ■ 日付・時刻を設定し直す

設定を中止したときや、設定した日付・時刻を修正したいときは、31ページをご覧くださいのうえ、再設定してください。

**続いて、「携帯とくとくダイヤル」の設定をします。**

20ページをご覧ください。

### —<お知らせ>—

- 時刻表示は、めやすとしてご利用ください。誤差が生じた場合は設定をやり直してください。
- 日付を設定すると、曜日は自動的に設定されます。年月日・時刻・曜日は送信したファクスに印刷されます。
- 親機の電源を入れても、日付・時刻の設定画面が表示されないときは、「親機の日時を設定する」(☎31ページ) をご覧ください。

「携帯とくとくダイヤル」とは、各電話会社の事業者識別番号（0033 など）を設定しておく、携帯電話へ電話をかけるときに番号の前に自動的にその番号を付加してダイヤルする機能です。本機能についての詳しい説明は、59 ページをご覧ください。

ひかり電話をご利用の場合は携帯とくとくダイヤルはご利用できません。

手順2で ① を押してください（携帯とくとくダイヤルを利用しない設定になります）。

1 日付・時刻を設定すると、[ケイタイ トクトク] と表示されます。 →  を押す

2

ひかり電話利用の有無を選びます。

利用していない・ひかり電話が分からない

② を押す

利用している

① を押す

ひかり電話をご利用のときは、「携帯とくとくダイヤル」のご利用はできません。待受画面に戻ります。

利用する「携帯とくとくダイヤル」の設定を選びます。

[0033]  
を選ぶとき：

① を押す

[ソノタ]  
を選ぶとき：

② を押す

[リョウシナイ]  
を選ぶとき：

③ を押す

ダイヤルボタンで  
「事業者識別番号」(最大6ケタ)<sup>※1</sup>  
を入力して  を押す

※1 事業者識別番号とは、他の事業者の回線を通じて電話をかけるときに、ダイヤルしなければならない番号のことです。

3

IP電話利用の有無を選びます。

IP電話（ひかり電話などを除く）  
を利用している

① を押す

IP電話（ひかり電話などを除く）  
を利用していない

② を押す

ダイヤルボタンで  
「IP 電話解除番号」(最大6ケタ)<sup>※2</sup>  
を入力して  を押す

※2 IP電話で携帯とくとくダイヤルをご利用になるには、携帯電話に発信するときだけ、NTTなどの一般回線を使う必要があります。「IP電話解除番号」を登録すると、携帯電話への発信時のみ、自動的に一般回線で発信できます。IP電話をご利用でないときは設定しないでください。

ここまでの設定が終わったら

待受画面に戻り、親機が自動的に電話回線の種類を確認します。しばらくお待ちください。ピーと鳴ったら設定完了です。これで親機の準備は終了です。

○ 項目の選択を間違えたときは

 を押すと、1つ前の項目に戻ります。あらためて正しい項目を選択してください。

## ■ 親機の準備がすべて完了したら

天気予報（177）に電話がかかることを確認します。

- 通話料金がかかります。
- 電話がかからないときは、「電話回線（ダイヤル／プッシュ）の種別を手動で設定する」（☞ 下記）をご覧ください。



## ■ 携帯とくとくダイヤルの設定をあとで変えたいときは（☞ 59ページ）

### ■ 電話がかけられないときは

下記「電話回線（ダイヤル／プッシュ）の種別を手動で設定する」をご覧くださいのうえ、[プッシュ（トーン）] または [ダイヤル20PPS] に設定を変えて試してください。それでもかからないときは、「電話がかけられない」（☞ 71ページ）をご覧ください。

### ■ 電話回線（ダイヤル／プッシュ）の種別を手動で設定する

電話がかからないときは、回線種別が正しく設定されていないことがあります。また、回線の状態によっては、自動設定できないときがありますので、下記の操作で回線種別を設定してください。

- ①  ① ④ と順に押す
- ② お使いの回線に合わせて、ボタンを選んで押す
  - [プッシュ（トーン）]：①
  - [ダイヤル20PPS]：②
  - [ダイヤル10PPS]：③
- ③  を押す

### —<お知らせ>—

- IP電話やひかり電話を使用しているときは、一部つながらない番号があります。詳しくは、契約電話会社にお問い合わせください。
- IP電話や構内交換機（PBX）、ビジネスホン、ホームテレホンをご利用のときは、回線種別が正しく設定されないことがありますので、ご契約の回線種別をお確かめのうえ、あらためて設定してください（☞ 上記）。

# いろいろな接続

光回線やADSL回線、ISDN回線と接続する場合は、下記の内容を参考にしてください。  
詳しくは、各サービス会社にお問い合わせください。

## ■ ひかり電話などの光回線をご利用のとき

本機に接続した電話機コードとひかり電話対応機器のTELポートとを接続してください。  
また、お困りのときは以下をご覧ください。

<b>電話がかからない</b>
回線種別が正しく設定されていますか？ ⇒ ご契約の回線種別を確認して手動で変更します (☎ 21ページ)
<b>携帯電話につながらない</b>
光電話 (NTTのひかり電話など) をご契約の場合「携帯ととくとくダイヤル機能」はご利用になれません ⇒ 携帯ととくとくダイヤルを使用しない設定にします (☎ 59ページ)
<b>ファクスの送受信ができない</b> 電話やファクスを使っていないのに [ ガイセン ショウ中 ] などの表示が出る ナンバー・ディスプレイが動作しない 電話の声が聞こえにくい・雑音が入る 受話器を取ると「キーン」という音が出る
ご契約の内容をご確認ください。詳しくは、契約電話会社にお問い合わせください  それでも改善されないときは、シャープお客様ご相談窓口 (☎ 102ページ) にご相談ください

## ■ ADSLによるIP電話をご利用のとき

本機に接続した電話機コードとIP電話対応ADSLモデム内蔵ルータのTELポートとを接続してください。

- ・ 基本的には、IP電話会社から提供される「IP電話対応モデム」や「アダプター」(会社によって名称は異なります) に設けられている「電話機用」の差込口に接続すればお使いになれます。
- ・ 接続のしかたやファクスをつないだときの動作などについて、詳しくは、IP電話サービスを提供している会社のパンフレットやホームページなどをご確認ください。

## ■ ADSL回線に接続するとき

本機に接続した電話機コードとADSLモデムに接続されているスプリッタとを接続してください。

## ■ ISDN回線に接続するとき

本機に接続した電話機コードとターミナルアダプター (TA) のアナログポートとを接続してください。

- ・ 電話線差込口からの電話機コードを、直接、親機の回線接続端子に接続しないでください。

## ■ 構内交換機 (PBX) やビジネスホン、ホームテレホンへ接続するとき

### ビジネスホンとは

電話回線を2本以上持っていて、その回線を多くの電話機で共有できる、内線通話なども可能な簡易交換機です。

### ホームテレホンとは

電話回線1本で複数の電話機を設置できて、内線通話などでもできる家庭用の簡易交換機です。

- 構内交換機 (PBX) やビジネスホン、ホームテレホンなどへ接続する場合は、工事、アダプター接続等が必要となりますので、お取り付けのビジネスホン、ホームテレホンのメーカーに接続方法をご確認をお願いします。
- ナンバー・ディスプレイをご利用になれない場合があります。ご利用になれない場合は、ナンバー・ディスプレイを使用しない設定にしてお使いください (☎ 65ページ)。
- 本機以外の電話機で受けたあととファクスに切り替えられないことがあります。

## — <お知らせ> —

- 端子やポートの名称は商品によって異なる場合があります。
- スプリッタがルータに内蔵されている場合があります。
- 電話機や他のファクシミリとは並列接続しないでください。正常に動作しなくなることがあります。

# インクリボンを確認する / 交換する

ファクスの印刷やコピーに必要なインクリボンを確認／交換できます。

インクリボン(ギヤ付きタイプ)は、必ず当社の純正品をお使いください(☞88ページ)。

- UX-NR8G (33m×1本)
- UX-NR8GW (33m×2本)

33mでA4原稿を最大で約105枚(※)印刷することができます(ご注文は、お買いあげの販売店へお申し付けください)。

※1件5枚の受信ファクスをくり返し印刷した場合

## インクリボンを確認する (はじめてお使いになるとき)

インクリボンは、あらかじめ親機にセットされています。はじめてお使いになるときはインクリボンを確認し、たるみを取る操作をしてください。

セットされているインクリボンは、工場出荷時に正しく印刷できることを確認したものです。別売のインクリボンよりも印刷できる枚数が少なくなっておりますので(A4サイズで、約10枚印刷可能)、お早めに別売インクリボンをお買い求めください。

### 1 記録紙トレイツまみを持って、記録紙トレイを後ろに起こす



### 2 操作パネルつまみを持って、操作パネルを前に起こす

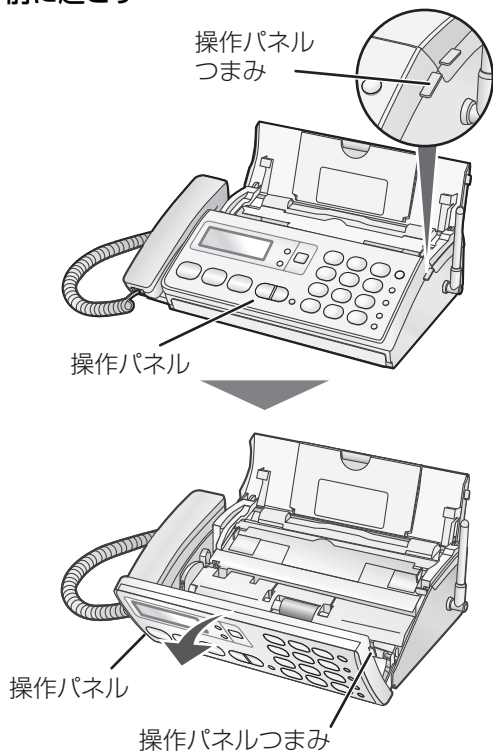

次ページへ

**3** 後ろカバー解除レバー（緑色）を押し上げ、後ろカバーを後ろに起こす

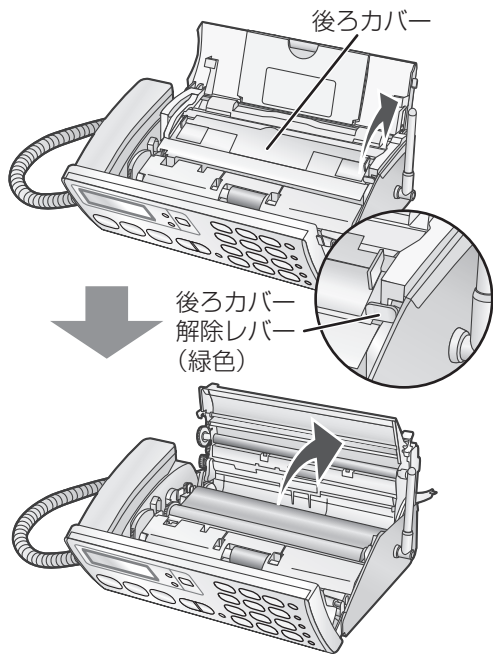

**4** インクリボンのたるみを取る

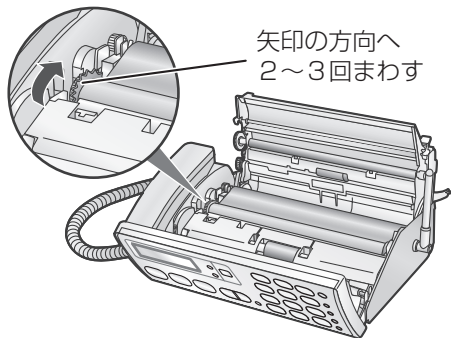

**5** 後ろカバーを閉める

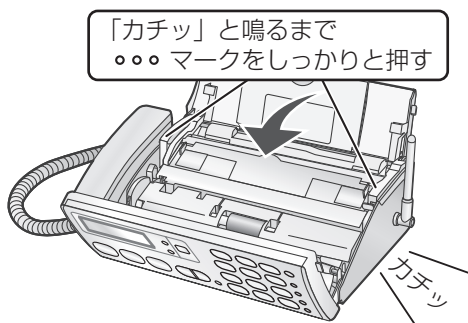

**6** 操作パネル、記録紙トレイの順に閉める

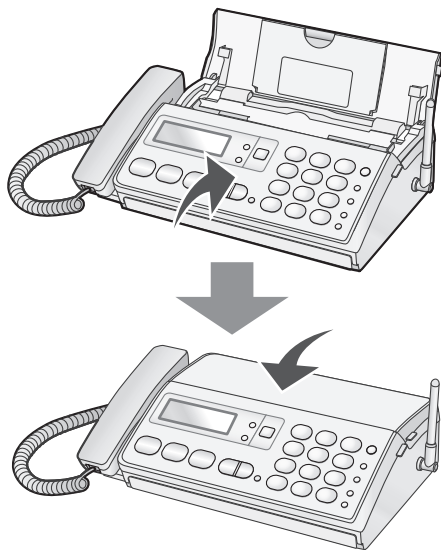

## 使用済みのインクリボンを交換する

ディスプレイに [インクリボン ナシ UX-NR8G/GW] と表示されたときは、インクリボンを使い切っています。新しいインクリボンに交換してください。記録紙がセットされているときは、いったんすべて取り出してください。

### 1 記録紙トレイツまみを持って、記録紙トレイを後ろに起こす



### 2 操作パネルつまみを持って、操作パネルを前に起こす

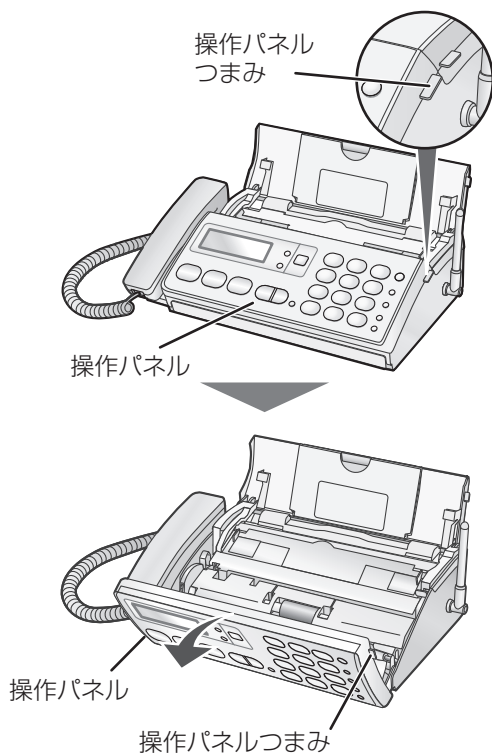

### 3 後ろカバー解除レバー（緑色）を押し上げ、後ろカバーを後ろに起こす

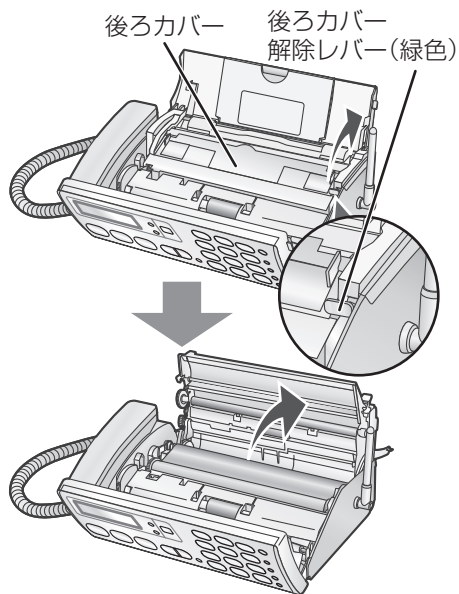

### 4 使用済みのインクリボンを取り出す

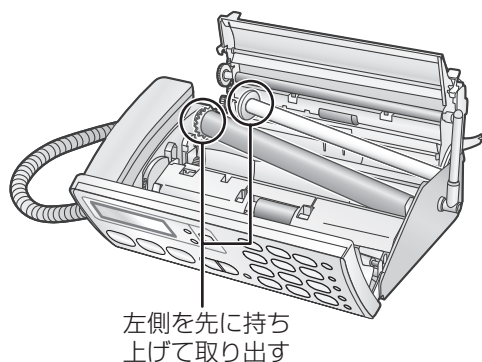

次ページへ

## 5 新しいインクリボンを、青色の突起に差し込んでから取り付ける

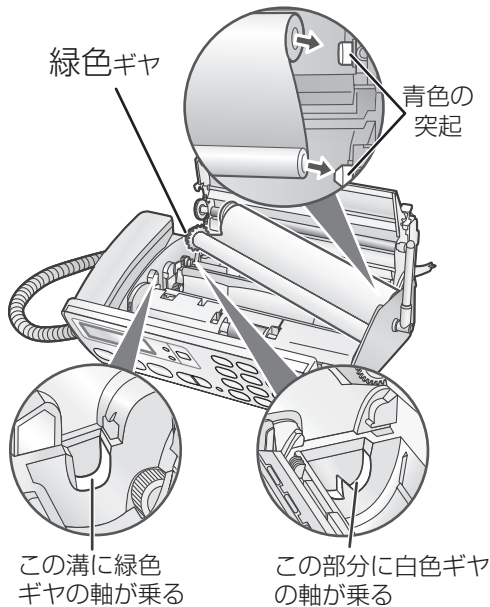

## 6 インクリボンのたるみを取る

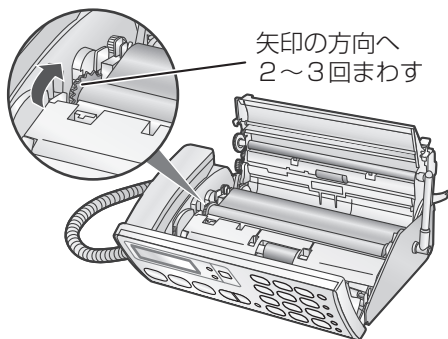

## 7 後ろカバーを閉める

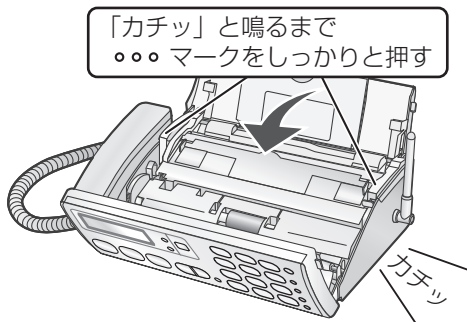

## 8 操作パネル、記録紙トレイの順に閉める

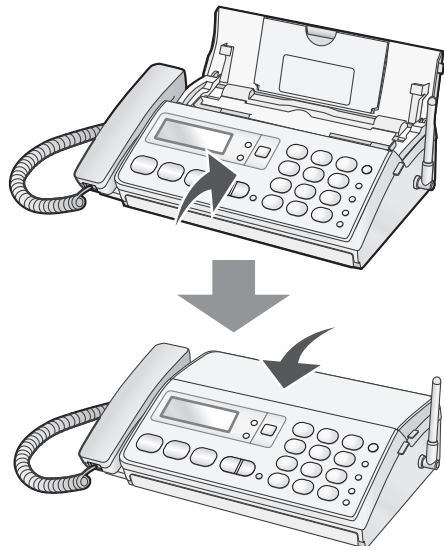

### —お知らせ—

- 使用済みのインクリボンには、コピーや受信ファクスの内容が白く残っています。内容を他の人に見られたいときは、ハサミなどで切り刻んでから、捨ててください。
- 使用済みのインクリボンは「燃えないゴミ」として捨ててください（地域によっては「燃えるゴミ」として取り扱われている場合もあります）。
  - ・インクリボンのフィルムは、ポリエチレン、カーボン、パラフィンなどでできています。
  - ・インクリボンの芯やギヤは、ポリスチレン、ポリアセタール、金属などでできています。
- 使用済みのインクリボンのギヤだけを取り外して再利用することはできません。新しいインクリボン（ギヤ付きタイプ）をお使いください。

# 子機の準備

## STEP1 充電電池をセットする

STEP2



充電電池は、子機以外の機器には使用しないでください。充電電池の液もれ・発熱・破裂により、やけどやけがの原因となります。



充電電池のビニールカバーをはがしたり、キズを付けないでください。充電電池の液がもれたり、発熱・破裂させる原因となります。

### 1 充電電池のコードの先端部分を、子機に差し込む

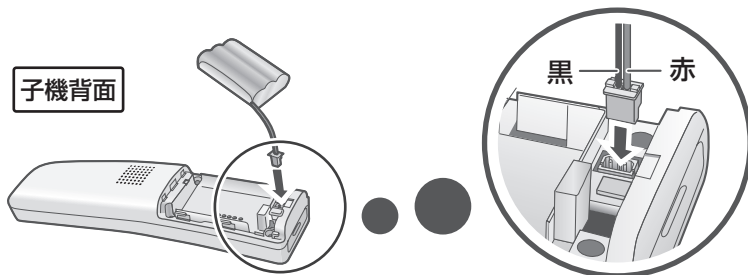

### 2 コードを通す

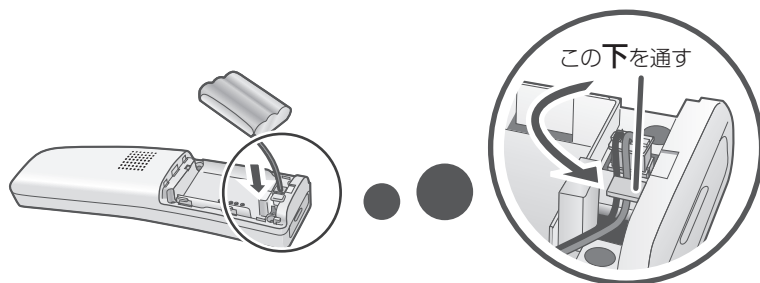

### 3 充電電池を入れて、ふたを取り付ける

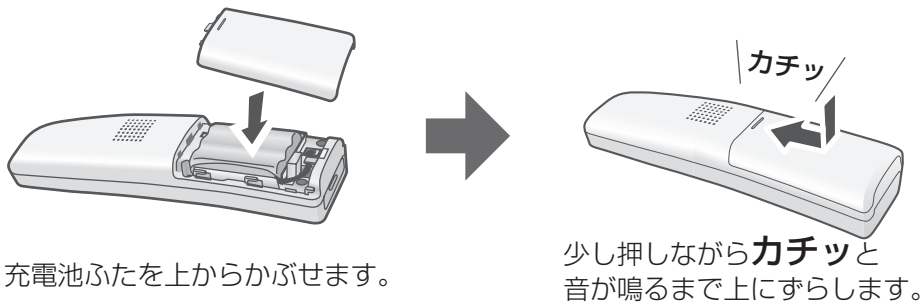

充電電池ふたを取り付けるときは、充電電池のコードをはさまないようにしてください。充電電池の発熱・破裂により、やけどやけがの原因となります。

**危険**

充電するときは、専用の充電電池以外は使用しないでください。充電電池の液もれ・発熱・破裂により、やけどやけがの原因となります。

### 1 充電器の電源プラグをコンセントに差し込む

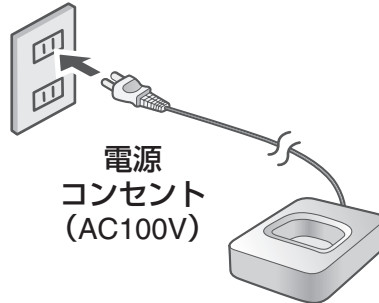

### 2 充電器に子機を置いて、充電する



はじめて子機を使うときは、**連続して10時間以上**充電してください。



- 親機の日時を設定していると、転送されて自動的に子機の日時が設定されます。
- 充電中は、ディスプレイの が点滅します（充分に残っている状態から充電した場合は、点滅しません）。

### ■通話時間について

いっぱい充電した状態（10時間以上）で通話できる時間は、通話状態で **最大約6時間** です。

- 子機ディスプレイの は、充電電池の残量を表示しています。
  - : 充分に残っています。
  - : 少なくなっています。
  - : ほとんどありません。すぐに充電してください。
  - : [デンチアリマセン]と表示されて使用できません。10時間以上、充電してからお使いください。
  - : 充電中は点滅しています（充分に残っている状態から充電した場合は、点滅しません）。
- 通話中や登録操作中に、充電容量がなくなると、“ピッピッ…”と警報音が鳴り、約1分後に通話が切れます。このときは、いったん電話を切って充電するか、親機に転送してお話してください。

### —<お知らせ>—

- 子機を2台以上お使いのときは、それぞれの子機が近づきすぎないようにしてください。電波が干渉して、着信音が鳴らなくなることがあります。
- 電磁誘導による充電の方式をとっています（無接点充電）。AMラジオなどの近くに充電器を置くと、AMラジオなどに雑音が入ることがあります。AMラジオなどの向きを変えるか、充電器から離してご使用ください。
- 電磁波や磁力を出すものの近くで充電しないでください。充電ができない場合があります。
- 無線LANなどをお使いの場合は、電波干渉を防ぐために、機器から親機、子機とも約3m以上離して設置してください。詳しくは、「本機を設置するときは」(P.10ページ)をご覧ください。

## 充電電池を交換する

### 充電電池は2年程度で交換してください（型番は A-002）

子機の充電電池は消耗品です。使用頻度にもよりますが、2年程度で充電電池の容量が減少していきます。長時間充電してもすぐに充電電池の容量がなくなるときには、新しい別売の充電電池に交換してください。充電電池は必ず88ページに記載されているものをお使いください。

#### 1 充電電池ふたを取り外す

子機背面

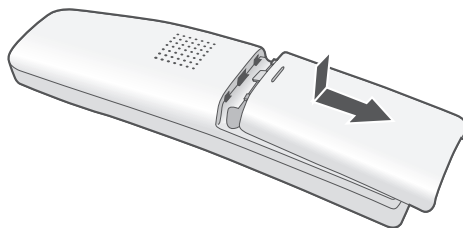

ご使用の前

#### 2 充電電池を取り外す

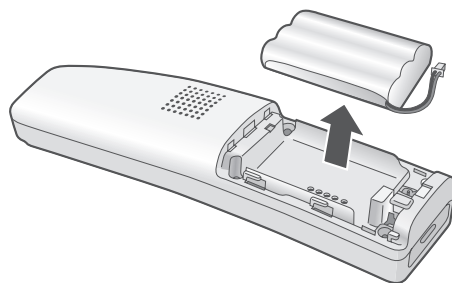

#### 3 新しい充電電池を入れる

「充電電池をセットする」(☎ 27ページ) を参考に、新しい充電電池を入れて**10時間以上**充電してください。

#### ■ 充電式電池のリサイクルご協力をお願い

充電式電池はニッケル水素電池を使用しています。  
この電池は、リサイクル可能な貴重な資源です。  
電池の交換、廃棄に際しては、リサイクルにご協力ください。



ニッケル水素電池の  
リサイクルマークです。

- ご使用済みの電池は、「当店は充電式電池のリサイクルに協力しています。」のステッカーを貼ったシャープ商品取り扱いのお店へご持参ください。
- リサイクル時のときは、次のことにご注意ください。
  - (+) 端子と (-) 端子にテープを貼る
  - 外装カバー（被覆・チューブなど）をはがさない
  - 分解しない

# 音の設定を変える

## 親機の着信音の大きさを食べる／鳴らさないようにする

電話がかかってきたときに鳴る着信音の音量を変えることができます。

### 1 受話器を置いたまま で音量を選ぶ (5段階)

●はじめは3段階目に設定されています。

鳴らさないようにするときは「ピー」と鳴るまで、約5秒間  を押し続ける

●着信音を鳴らすようにするときは  を押しします。

## 親機の着信音の種類を変える

電話がかかってきたときに鳴る着信音の種類を変えることができます。

### 1 (2) (2) と順に押す

### 2 で設定したい着信音を選び を押す

●選択している項目の着信音が再生されます。

●着信音は以下から選べます。はじめは [デンワベルオン] に設定されています。

- |            |              |
|------------|--------------|
| 1: デンワベルオン | 2: トリノコエ     |
| 3: デンシオン   | 4: インベンション   |
| 5: ジュ・ト・ブ  | 6: シンフォニー 40 |
| 7: ハニユウノヤド | 8: メヌエット     |
| 9: セレナーデ   |              |

### 3 「誰からコール」 (☎ 66ページ) の設定時は着信音を変更できないため、確認画面が表示されます。表示されないときは手順4へ進んでください。

誰からコールを解除し、着信音を変更する:  を押して手順4へ

誰からコールを解除せず、着信音を変更しない:  を押す

### 4 を押す

## 親機の受話音量を変える

通話中に受話器から聞こえる音量を変えることができます。

### 1 通話中に を押す (5段階切替)

●はじめは2段階目の音量に設定されています。

## 親機のスピーカー音量を変える

録音再生時などに、スピーカーから聞こえる音量を変えることができます。

### 1 スピーカーから音が出ているときに で音量を選ぶ (5段階)

●はじめは3段階目に設定されています。

## 子機の着信音の大きさを食べる／鳴らさないようにする

電話がかかってきたときに鳴る着信音の音量を変えることができます。

### 1 を押し、 で [チャクシンオンリョウ] を選ぶ

### 2 を押し、 で [ダイ] [ヒョウジュン] [ショウ] [キリ] から選ぶ

●はじめは [ヒョウジュン] に設定されています。

### 3 を押す

## 子機の着信音の種類を変える

電話がかかってきたときに鳴る着信音の種類を変えることができます。

### 1 を押し、 で [チャクシンネイロ] を選ぶ

### 2 を押し、 で着信音を選ぶ

●選択している項目の着信音が再生されます。

●着信音は以下から選べます。はじめは [ブルルブルルル] に設定されています。

- |             |                  |
|-------------|------------------|
| 1: ブルルルブルルル | 2: ポロロロポロロロ      |
| 3: ピロンピロン   | 4~8: ショートメロディ1~5 |
| 9: ジムノペティ   | 10: ジュピター        |

●誰からコールを設定しているときは、子機の着信音は [ブルルルブルルル] になります。

### 3 を押す

## —お知らせ—

- 着信音を鳴らさない設定にしても、内線の着信音は鳴ります。
- 親機の着信音量の大きさは、ファクスの原稿をセット (☎ 48ページ) しているときは変更できません。変更するときは、原稿を取り除いてください (☎ 50ページ)。

## 子機の受話音量を変える

通話中に受話口から聞こえる音量を変えることができます。

### 1 通話中に で4段階の音量のいずれかを選ぶ

●はじめは2段階目に設定されています。

## 子機の通話音質を変える

通話中に受話口から聞こえる音質を変えることができます。

### 1 通話中に を押す

●押すごとに [タカイ] (高音を強調する)、[ヒクイ] (低音を強調する)、[フツウ] が変わります ([フツウ] を選ぶと「ピピッ」と鳴ります)。

## 子機のスピーカー音量を変える

録音再生時などに、スピーカーから聞こえる音量を変えることができます。

### 1 スピーカーから音が出ているときに で音量を選ぶ (4段階)

●はじめは2段階目に設定されています。

IP電話やADSL、ISDN (INSネット64) などをご利用のときは、電話の音量が大きくなりすぎて聞こえにくくなる場合があります。

こんなときは、91ページをご覧ください。「親機送話音量切替」「子機送話音量切替」「子機受話音量切替」の各設定をそれぞれ [小] に設定してください。通話品質が改善されることがあります。

## 日時を設定する

日時に誤差が生じたときなどに、日付と時刻を設定し直すことができます。

### 親機の日時を設定する

#### 1 (1) (1) と順に押す

#### 2 ダイヤルボタンで日付を入力する

●年は西暦年を4ケタ、月日は2ケタで入力します。

#### 3 ダイヤルボタンで時刻を入力する

●24時間制で2ケタで入力します。

#### 4 入力した日時を確認して を押す

### 5 を押す



●時計バックアップ (92ページ) を設定しているときは、親機の日時を設定すると、自動的に子機に転送されます。子機の日時設定は上書きされます。また、「子機へ時計送信」 (92ページ) で手動転送することもできます。



◆入力を間違えたときは、 で間違えた数字まで戻り、あらためて入力してください。

### ■子機の日付と時刻を合わせる

子機の日時を合わせるとディスプレイに時刻を表示します。

時計バックアップが設定されていると、停電などで親機の日時が消えたときに、子機から日付や時刻を転送します。

①  を押し、 で [システムセットイ] を選ぶ

②  を押し、 で [ニチジトウロク] を選ぶ

③  を押し、ダイヤルボタンで日付を入力する (年は西暦の下2ケタで入力)

④ ダイヤルボタンで時刻を入力する (24時間制)

⑤  を押す

●入力を間違えたときは、 で間違えた数字を選び、あらためて入力します。

### —<お知らせ>—

●日時の設定には、1カ月に±60秒程度の誤差があります (25℃の常温の場合)。時刻表示は、めやすとしてご利用ください。誤差が生じた場合は設定をやり直してください。

## 自分の番号・名前を登録する

### 発信元番号を登録する (親機)

ファクスを送ったとき、相手側の記録紙に印刷される番号を登録できます。

#### 1 (1) (2) (1) と順に押す

#### 2 ダイヤルボタンで番号を入力する

●最大20ケタまで入力できます。

#### 3 入力した番号を確認して を押す

#### 4 を押す

◆入力を間違えたときは、 で間違えた数字まで戻り、あらためて入力してください。

## ■ 発信元番号を消去する

以下の操作で登録した発信元番号を消去できます。変更したいときも、いったん消去してからあらためて登録します。

- ① ① ② ② ② と順に押す
- ② を押す

## ■ 発信元名を登録する（親機）

ファクスを送ったとき、相手側の記録紙に印刷される名前を登録できます。

- 1 ① ③ ① と順に押す
- 2 名前を入力する（）  
●最大24文字まで入力できます。
- 3 入力した名前を確認して を押す
- 4 を押す

## ■ 発信元名を消去する

以下の操作で登録した発信元名を消去できます。変更したいときも、いったん消去してからあらためて登録します。

- ① ① ③ ② ② と順に押す
- ② を押す

## ■ 使用者名を登録する（子機）

子機を使う方の名前や使う場所の名前を登録できます。登録した名前は、待受画面に表示されます。

- 1 を押し、 で [システムセッテイ] を選ぶ
- 2 を押し、 で [シヨウシャヒョウジ] を選ぶ
- 3 を押し、ダイヤルボタンで名前を入力する（最大9文字）  
●文字の入力方法（ 39ページ）
- 4 を押す

## ■ 使用者名を消去する

名前を入力画面で を押して入力した名前を消去し、 を押します。

## ■ 親機で名前を入力する

ダイヤルボタンで文字を入力します。 を押すことに入力が切り替わります。

	①	②	③	④	⑤	⑥	⑦	⑧	⑨	⑩	*	#
カタカナ	ア	カ	サ	タ	ナ	ハ	マ	ヤ	ラ	ワ		
	イ	キ	シ	チ	ニ	ヒ	ミ	ユ	リ	ヲ		
	ウ	ク	ス	ツ	ヌ	フ	ム	ヨ	ル	ン		
	エ	ケ	セ	テ	ネ	ハ	メ	ャ	レ	-		
	オ	コ	ソ	ト	ノ	ホ	モ	ユ	□	[空白]		
	ア			ツ					ヨ			
	イ											
	ウ											
	エ											
	オ											



	①	②	③	④	⑤	⑥	⑦	⑧	⑨	⑩	*	#
英字	@	A	D	G	J	M	P	T	W	,		
	.	B	E	H	K	N	Q	U	X	:		
	/	C	F	I	L	O	R	V	Y	!		
	-						S		Z	?		
	-									&		
										/		
										(		
										)		
										[		
										]		



	①	②	③	④	⑤	⑥	⑦	⑧	⑨	⑩	*	#
数字	1	2	3	4	5	6	7	8	9	0	*	#



カタカナへ

- カタカナの入力中は [カナ]、英字入力中は [ABC]、数字入力中は [123] と画面に表示されます。
- カーソルを移動させるときは、 を押します。
- 入力した文字を消去するときは、 を押します。
- 文字と文字の間を開ける（姓と名の間を開けるときなど）は、文字を入力した後に を押します。
- 同じボタンに割り当てられている文字を続けて入力するときは、文字を入力したあと、 を押してカーソルを移動させてから、次の文字を入力します。

# 電話をかける・受ける・かけ直す

## 親機で電話をかける

### 1 受話器を取る

### 2 ダイヤルボタンで電話番号を押す

- 間違い電話を防ぐために、「ツーン」という音を確かめてからダイヤルしてください。
- 先にダイヤルしてから受話器を取って電話をかけることもできます。

### 3 通話が終わったら受話器を戻す

## 子機で電話をかける

### 1 子機を充電器から取る

### 2 ダイヤルボタンで電話番号を押す

### 3 を押す

### 4 通話が終わったら を押す

### 5 充電器に戻す

## ■電話がかけれないときは

71ページをご確認のうえ、設定をし直してください。

## ■通話を保留にする



保留にすると、音楽(ビューティフルドリーマー)が流れ、お互いの声が聞こえなくなります。

親機の操作：

- ① 通話中に  を押して受話器を戻す

再び通話するときは受話器を取る

子機の操作：

- ① 通話中に  を押す  
再び通話するときは  または  を押す

## ■子機で通話中に雑音が入るときは

電波サポートを設定すると、改善される場合があります。下記の操作で、現在の通話にのみ電波サポートが設定されます。

- ① 子機で通話中に  を押し、 で [デンパサポート] を選ぶ

- ②  を押す

- 電波サポートを常に設定するときには (P.63 ページ)

## ■ダイヤル回線でトーン信号を送る

親機：電話がつながっているときに、 を押してからダイヤルボタンを押す

子機：電話がつながっているときに、 を押してからダイヤルボタンを押す  
電話を切ると、自動的にもとのダイヤル回線の信号(パルス信号)に戻ります。

## ■スピーカーホンで電話をかける(子機)

- ① ダイヤルボタンで電話番号を押す

- ②  を押す

- ③ 相手につながったら、マイクに向かって話す

- ④ 通話が終わったら  を押す

- マイクで話す距離のめやすは約50cmです。

## ■天気予報や時報を聞く(親機：オンフックダイヤル/子機：受話通話)



オンフックダイヤルまたは受話通話で電話をかけると、スピーカーから相手側の音声が聞こえますので、天気予報や時報を聞くときに便利です。ただし、音声を聞くだけになるため、お話しはできません。

親機の操作：

 を押してからダイヤルします。

オンフックダイヤルから通常の通話に切り替えるときは、受話器を取ります。

子機の操作：

 を  が表示されるまで3秒以上押ししてからダイヤルします。

受話通話から通常の通話に切り替えるときは

 を押します。



## ■ PBX（構内交換機）やホームテレホンから外線にかける

外線につながり番号を押したあと、親機では再ダイヤル/着信記録、子機では  を押して約3秒間の待ち時間（ポーズ時間）を加えます。続けて電話番号をダイヤルしてください。ポーズを入力すると、親機では「-」（ハイフン）、子機では「\_」（アンダーバー）で表示されます。ポーズは電話帳に登録することもできます（☎39ページ）。

## ■ 親機で電話を受ける



- 1 電話がかかってきたら受話器を取る
- 2 通話が終わったら受話器を戻す

## ■ 子機で電話を受ける

- 1 電話がかかってきたら子機を充電器から取る
- 2  を押す
- 3 通話が終わったら  を押す
- 4 充電器に戻す

◆電話に出られないときは、 を押すと子機の着信音を止めることができます（親機の着信音は止まりません）。

## ■ スピーカーホンで電話を受ける（子機）

- ① 着信音が鳴ったら、子機を充電器から取ってスピーカーホン  を押す
  - ② 相手につながったら、マイクに向かって話す
  - ③ 通話が終わったら  を押す
- マイクで話す距離のめやすは約50cmです。



■ ナンバー・ディスプレイの契約をすると電話がかかってきたとき、相手の方の電話番号などが表示されます（☎65ページ）。

### —<お知らせ>—

●子機で通話するとき、はじめに音量が不安定になることがあります。そのままお使いになると、すぐに安定します。安定しないときは、お話ししている場所を移動するか、送話音量や受話音量を下げてお使いください（☎31、91ページ）。





## ■ 親機で電話をかけ直す（再ダイヤル）

相手の方がお話し中のときなどに、もう一度電話をかけ直すことができます。親機では、以前かけた番号のうち新しいものが20件まで記録されます。

- 1  を押す
  - 2  でかけ直したい番号を選ぶ
- 親機で再ダイヤルできる番号は32ケタまでです。
- 受話器を取ってから  を押すと、最後にかけた番号で発信します。
- 3 受話器を取る
  - 4 通話が終わったら受話器を戻す





## ■ 子機で電話をかけ直す（再ダイヤル）

相手の方がお話し中のときなどに、もう一度電話をかけ直すことができます。子機では、以前かけた番号のうち新しいものが10件まで記録されます。

- 1 子機を充電器から取る
  - 2  を押し、 で番号を選ぶ
- 子機で再ダイヤルできる番号は32ケタまでです。
- 3  を押す
  - 4 通話が終わったら  を押す
  - 5 充電器に戻す

## ■ 親機の再ダイヤルを消去する

1 件ずつ消去：



- ①  を押す
- ②  で消去したい番号を選ぶ
- ③  を2回押す
- ④  を押す



すべて消去：

- ①    と順に押す

## ■ 子機の再ダイヤルを消去する



1 件ずつ消去



①  を押し、 で消去したい番号を選ぶ

②  を押し、 で [ショウキョ] を選ぶ

③  を2回押す

すべて消去

①  を押し、 で [ショウキョ] を選ぶ

②  を押し、 で [サイダイヤル] を選ぶ

③  を2回押す

### —くお知らせ—

- 再ダイヤルの番号は、親機と子機で別々に記録しています。親機でかけた番号を子機で再ダイヤルすることや、子機でかけた番号を親機や他の子機で再ダイヤルすることはできません。

## 迷惑電話をお断りする

セールスや勧誘、無言電話などの迷惑電話を受けたとき、チャイム音を鳴らして電話を切りやすしたり、お断りメッセージを流したり、通話を録音しているとアピールしたりすることができます。

### ■ チャイムでお断り

操作するとチャイム音を鳴らします。「来客ですので失礼します」などと伝えることで、電話を切りやすくなります。

### ■ メッセージでお断り（音声お断り）

操作するとお断りメッセージ（「この電話はお受けすることはできません」）を3回流します。メッセージのあと、自動的に電話を切ります。

### ■ 録音でお断り

操作すると、直前の15秒間の通話内容を再生し、相手に聞かせることができます。再生が終了すると、自動的に電話を切ります。

さらに、ナンバー・ディスプレイ（[☎ 65ページ](#)）の契約をしていると、同じ相手先からの電話を受けないように、着信お断りが設定されます。

#### 電話番号を通知している着信：

電話が切れたあと、自動的にその番号をお断り番号（[☎ 70ページ](#)）に登録します。

※ お断り番号がすでに30件登録されているときは、登録されません。

#### 番号非通知の着信、公衆電話や表示圏外からの着信：

電話を切ってから約2時間、非通知・公衆電話・表示圏外のお断りを設定します。常に設定したいときは70ページをご覧ください。

## 親機でお断りする

1 通話中に  **5** と順に押す

2 使用のお断りの種類を選び、ボタンを押す



○ 「チャイムでお断り」： **3**

○ 「メッセージでお断り」： **4**

○ 「録音でお断り」： **5**

- 「録音でお断り」は、録音内容を保存しません。録音内容を保存したいときは、「戻って録音」（[☎ 62ページ](#)）をお使いください。

## 子機でお断りする

1 通話中に  を押し、 でお断りの種類を選ぶ

○ [チャイムデオコトワリ]

○ [メッセージデオコトワリ]

○ [ロクオンデオコトワリ]

2  を押す

### ■ 間違えて操作したときは

チャイムでお断りをしたとき：

親機でチャイムが鳴ってから10秒以内に  を押してください。お断り設定が中止されます。子機では、設定を中止できません。

メッセージでお断り／録音でお断りをしたとき：

親機では、受話器を一度戻してから取り上げてください。子機では、 を押してください。

相手先の番号がお断り番号に登録されたとき：

登録されたお断り番号を消去してください（[☎ 70ページ](#)）。番号がわからないときは、お断り番号リストを印刷（[☎ 58ページ](#)）して確認してください。

非通知・公衆電話・表示圏外のお断りが設定されたとき：

非通知・公衆電話・表示圏外のお断り設定を解除してください（[☎ 70ページ](#)）。

### ■ チャイム後自動設定を設定する

チャイムでお断りをしたあとに、自動でお断り設定するかを変更できます。はじめは自動設定する設定です。

①  **5** **5** と順に押す

② 設定するときは **2**、しないときは **1** を押す

③  を押す

## —<お知らせ>—

- 「キャッチホン・ディスプレイ」のサービスをご利用の場合、キャッチホンでの通話中は、迷惑電話拒否機能は働きません。
- こちらから電話をかけたときは、メッセージでお断り／録音でお断りを使用することはできません。
- 録音でお断りを子機で再生しているときに通話をやめると、再生が中断されます。最後まで再生したいときは、再生が終わるのを確認してから充電器に戻してください。

# 内線通話する

親機と子機、子機と子機の間で通話できます。

## 親機から子機を呼び出す

### 1 受話器を取る

### 2 を押す

### 3 通話したい子機の内線番号(①～④)を押す

- 相手の方が電話に出るか、約30秒呼び出しを続けると、自動的に呼び出しをやめます。
- 登録されているすべての子機を呼び出すときは、を押してください。

### 4 通話が終わったら受話器を戻す

## 子機から親機や他の子機を呼び出す

### 1 子機を充電器から取る

### 2 を押す

### 3 (親機) または ～ (子機) を押す

- 相手の方が電話に出るか、約30秒呼び出しを続けると、呼び出しをやめます。
- 子機の内線番号は、子機のディスプレイに表示されています。ただし、相手の子機がユーザー表示 (P.32ページ) をしていると、その名前が表示されます。
- 子機間の内線通話は親機を通して行われます。子機と子機が近くても、親機から離れていると通話できないことがあります。

### 4 通話が終わったら を押す



### 5 充電器に戻す



## ■ 内線通話を受ける

### 親機で受ける：

- ① 呼出音が鳴ったら、受話器を取る
- ② 通話が終わったら、受話器を戻す

### 子機で受ける：

- ① 呼出音が鳴ったら、子機を充電器から取る
- ②  を押す
- ③ 通話が終わったら  を押す
- ④ 充電器に戻す

- 内線通話に出られないときは、呼出音が鳴っているときに  (親機) または  (子機) を押してください。呼出音が止まります。呼び出した側は「ピピピピ」と鳴って終了します。



## ■ 内線通話中に外線から電話がかかってきたら

親機のスピーカーから着信音が、子機のスピーカーから「ピピッ ピピッ」という音が、それぞれ聞こえます。

### 親機で話すには

- ① 受話器を戻す
- ② 再び受話器を取る

### 子機で話すには

- ①  を押す
- ② 子機の着信音が鳴ったら  を押す

## 親機で外線をとるつぐ／3者通話する

外線通話中に子機を呼び出し、外線をとるついだり、3人で通話したりすることができます。

### 1 外線通話中に を押す

### 2 通話したい子機の内線番号(①～④)を押す

- 外線通話に戻るときは、 を2回押してください。

呼び出された側は電話を受ける操作をする

### 3 外線をとるつぐとき：

#### 子機に用件を伝えて受話器を戻す

- 子機が外線通話になります。

#### 3者通話するとき： を押す

- 外線と内線の3者通話になります。通話が終わったら受話器を戻してください。

## 子機で外線をとりつぐ／3者通話する

外線通話中に親機や他の子機を呼び出し、外線をと  
りついだり、3人で通話したりすることができます。

### 1 外線通話中に を押す

### 2 0<sub>ワ</sub>(親機) または 1<sub>ア</sub> ~ 4<sub>タ</sub>(子機) を押す

- 外線通話に戻るときは、 を2回押してく  
ださい。

呼び出された側は電話を受ける操作をする

### 3 外線をとりつぐとき：

親機や他の子機に用件を伝えて  を押す

- とりつぎ先が外線通話になります。



3者通話するとき： を押す

- 外線と内線の3者通話になります。通話が終  
わったら  を押してください。



## ■電話を自分ひとりでとりつぐ(ひとり転送)

かかってきた電話を、自分ひとりで親機や他の  
子機にとりつぐことができます。

親機から子機へ：

- ① 親機で通話中に  を押す
- ② 受話器を戻す
- ③ 子機を充電器から取って  を押す

子機から親機／他の子機へ：

- ① 子機で通話中に  を押す
- ② 子機の  を押す、または充電器に戻す
- ③ 着信音が鳴ったら、親機の受話器を取る、また  
は他の子機を充電器から取って  を押す

## ワンタッチダイヤル を使う

よく電話をかける相手の方を、ワンタッチダイヤル  
(3件、親機のみ) に登録しておく、簡単な操作で  
電話をかけることができます。

また、ワンタッチダイヤルで電話をかけるとき、録  
音した相手先の名前を読み上げる「お名前ワンタッ  
チダイヤル」(☎38ページ) も使用できます。

電話帳とは別に登録します。

## ワンタッチダイヤルに登録する

### 1 を押す

### 2 登録したいワンタッチダイヤルボタンを

   から選んで押す

- エラー音が鳴ったあと、登録画面が表示されます。
- すでに登録されているボタンを押すと、メニューが  
表示されます。新しく番号を登録するときは、一度  
番号を消去してからあらためて登録してください。

### 3 ダイヤルボタンで電話番号を入力する (最大24ケタ)







- 電話帳から選んでワンタッチダイヤルを登録  
することはできません。
- ワンタッチダイヤルには、名前を登録するこ  
とはできません。

### 4 を押す

## ■ワンタッチダイヤルに登録したときは







親機のワンタッチダイヤルの上側に、付属のワ  
ンタッチダイヤルシールを貼ると、ワンタッチ  
ダイヤルに登録されている方が分かるようになり  
ます。貼り付け位置に関しては14ページをご  
覧ください。

## ■ワンタッチダイヤルの登録を修正する

- ①  を押す
- ② 修正したいワンタッチダイヤルボタンを  
   から選んで押す
- ③  を押し、ダイヤルボタンで電話番号を修  
正する  
 を押して修正箇所まで番号を消去し、番  
号を修正します。
- ④ 修正が終わったら  を押す

## ■ワンタッチダイヤルの登録を消去する





1件ずつ消去

- ①  を押す
- ② 消去したいワンタッチダイヤルボタンを  
   から選んで押す
- ③   と順に押す

すべて消去

- ①    と順に押す

## ■ ワンタッチダイヤルの登録を確認する

- ①  を押す
- ② 確認したいワンタッチダイヤルボタンを    から選んで押す
- ③  を押す
  - ・登録されている番号が表示されます。
  - ・お名前ワンタッチダイヤルを録音している場合は、音声を読み上げます。

## ワンタッチダイヤルの使用時に読み上げる名前を録音する（お名前ワンタッチダイヤル）

ワンタッチダイヤルに相手先の名前を録音しておくと、そのワンタッチダイヤルを押したときに録音した音声を読み上げてから電話をかけます。登録されている方が分かり、間違い電話を予防できます。

### 1 を押す

### 2 録音したいワンタッチダイヤルボタンを

   から選んで押す

### 3 を押す

- すでに録音されているときはメニューが表示されます。録音し直すときは、もう一度  を押してください。

### 4 受話器を取る







### 5 「ピー」と音が鳴ったら録音する（5秒間）

- 録音をやめるときは  を押してください。

### 6 「ピー」と音が鳴ったら受話器を戻す

## ■ ワンタッチダイヤルに録音されている名前を消去する

ワンタッチダイヤルに録音されている名前のみ消去できます。

- ①  を押す
- ② 消去したいワンタッチダイヤルボタンを    から選んで押す
- ③   と順に押す

## ワンタッチダイヤルで電話をかける

### 1 のいずれかを押す

- ワンタッチダイヤルボタンを押してから受話器を置いたままにしておくと、自動的にオンフックダイヤルになります。
- お名前ワンタッチダイヤル（ 左記）が録音されているときは、その音声を再生します。録音されていないときは、「ワンタッチ1」「ワンタッチ2」「ワンタッチ3」のいずれかを読み上げてから電話をかけます。

### 2 受話器を取る

### 3 通話が終わったら受話器を戻す

#### —<お知らせ>—

- ナンバー・ディスプレイを契約時に、ワンタッチダイヤルに登録している相手から電話がかかってくると、お名前ワンタッチダイヤルに録音した名前を再生します。同じ番号を親機の電話帳にも登録しているときは、電話帳の名前を発声します（誰からコール  ）。







## 電話帳に登録する

よく利用する電話番号を、電話帳に登録しておくことができます。最大100件（1番号ずつ）の番号を登録できます。同じ相手先で電話番号が2番号以上あるときは、それぞれ別の名前で登録してください。

電話帳の登録は、子機で行います。

子機で登録した電話帳データを親機に転送すると、親機で電話帳を使用できるようになります。

以下の手順で登録してください。

1. 子機で電話帳を登録する（ ）
2. 登録した電話帳を親機へ転送する（ ）
3. 親機に転送された電話帳を調整する
  - ・発声する音声のアクセントを変更（ ）
  - 電話帳の発声は、以下の機能で使用します。
    - 「おしゃべり電話帳」（ ）
    - 「誰からコール」（ナンバー・ディスプレイ契約時のみ  ）
  - ・「誰あてコール」でお知らせする名前を設定（ナンバー・ディスプレイ契約時のみ  ）

## 子機の電話帳に登録する

- 1 を押す
- 2 で [デンワチョウトウロク] を選ぶ
- 3 を押し、**ダイヤルボタン**で名前を入力する (最大12文字)
  - 文字の入力方法 (☞下記)
  - 名前を入力しないで登録すると、電話帳などには番号が表示されます。

- 4 を押す
- 5 **ダイヤルボタン**で番号を入力する (最大24ケタ)
  - ナンバー・ディスプレイをご利用のときは、機能を正しく動作させるため、必ず市外局番から登録してください。

- 6 を押す

- ### ■子機の電話帳を修正する
- ① 子機を充電器から取る
  - ② で修正したい相手の番号を選ぶ
  - ③ を押し、 で [ヘンコウ] を選ぶ
  - ④ を押し、名前を修正する
  - ⑤ を押し、番号を修正する
  - ⑥ を押す

- ### ■子機の再ダイヤルや着信記録の番号を電話帳に登録する
- ① 再ダイヤルから登録するときは を1回、着信記録から登録するときは を2回押す
  - ② で登録したい番号を選ぶ
  - ③ を押し、 で [トウロク] を選ぶ
  - ④ を押し、名前、番号を順に設定して登録する

- ### ■子機で文字を入力する
- 子機で文字を入力するときは、ダイヤルボタンを使用します。入力できる文字は、以下の通りです。  
 を押すごとに入力が切り替わります。
- 親機で文字を入力する方法については、32ページをご覧ください。

	1	2	3	4	5	6	7	8	9	0		#
カタカナ	ア	カ	サ	タ	ナ	ハ	マ	ヤ	ラ	リ		
	イ	キ	シ	チ	ニ	ヒ	ミ	ユ	リ	ヲ		
	ウ	ク	ス	ツ	ヌ	フ	ム	ヨ	ル	ン		
	エ	ケ	セ	テ	ネ	ハ	メ	ヤ	レ	-		
	オ	コ	ソ	ト	ノ	ホ	モ	ユ	ロ	[空白]		
	ア			ツ					ヨ			
イ												
ウ												
エ												
オ												

カナ/キャッチ

	1	2	3	4	5	6	7	8	9	0	X	#
英字	A	D	G	J	M	P	T	W	-			
	B	E	H	K	N	Q	U	X	[空白]			
	C	F	I	L	O	R	V	Y	/			
	a	d	g	j	m	S	t	Z	[			
	b	e	h	k	n	p	u	w	]			
	c	f	i	l	o	q	v	x	:			
						r	y	,				
						s	z	.				
								!				
								(				
							)					
							&					
							?					
							@					

カナ/キャッチ

	1	2	3	4	5	6	7	8	9	0	X	#
数字	1	2	3	4	5	6	7	8	9	0	*	#





カナ/キャッチ

カタカナへ





- カタカナの入力中は [カナ]、英字入力中は [ABC]、数字入力中は [123] と画面に表示されます。
- カーソルを移動させるときは、 を押します。
- 入力した文字を消去するときには、 (内線/クリア) を押します。
- 文字と文字の間を開ける (姓と名の間を空けるときのなど) は、文字を入力した後に を押します。
- 同じボタンに割り当てられている文字を続けて入力するときには、文字を入力したあと、 を押してカーソルを移動させてから、次の文字を入力します。

## ■ 子機の電話帳を消去する

1 件ずつ消去：

- ① 子機を充電器から取る
- ②  で消去したい相手の番号を選ぶ
- ③  を押し、 で [ショウキョ] を選ぶ
- ④  を2回押す

すべて消去：

- ① 子機を充電器から取る
- ②  を押し、 で [ショウキョ] を選ぶ
- ③  を押し、 で [デンワチョウ] を選ぶ
- ④  を2回押す





### —<お知らせ>—

- 親機と子機の電話帳には、あらかじめ [ >>ジホウ 117 ]、[ >>テンキヨホウ 177 ] の2件の電話番号が登録されています。あらたに登録できるのは98件です。100件登録したいときは、この内容を消去してください。







## ■ 子機から親機に電話帳を転送する

子機から親機に電話帳を転送することで、親機に電話帳を登録することができます。転送しても元の電話帳は消えません。

### ■ 子機から親機に電話帳をすべて転送する

- ①  を押し、 で [デンワチョウテンソウ] を選ぶ
- ②  を押し、 で [オヤキ] を選ぶ
- ③  を押す

### ■ 子機から親機に電話帳を1件ずつ転送する

- ①  で転送したい相手先を選ぶ
- ②  を押し、 で [テンソウ] を選ぶ
- ③  を押し、 で [オヤキ] を選ぶ
- ④  を押す

### —<お知らせ>—

- 転送中は、子機に衝撃を与えないようにしてください。転送できないことがあります。
- 名前の先頭が “)”” で始まっている電話番号（天気予報、時報）は転送できません。
- 転送中に電話がかかってくると、転送を中断し、電話の着信音が鳴ります。通話が終わったら、もう一度転送をやり直してください。





## ■ 親機の電話帳に登録する

親機の電話帳に登録するときは、子機に登録した電話帳（ 39ページ）を転送します。転送できる電話帳は、最大100件です。転送方法は、左記をご覧ください。  
※親機で電話帳を直接登録することはできません。

### ■ 親機の電話帳を修正する



親機で電話帳を修正することはできません。親機から修正前の相手先を消去してください。次に、子機で修正した電話帳を親機に転送してください。

### ■ 親機の電話帳を消去する

- ①  を押す
- ②  で消去したい相手先を選ぶ
- ③  を2回押す
- ④  を押す





## ■ 電話帳の相手先を音声で読み上げる（おしゃべり電話帳）

おしゃべり電話帳は、親機の電話帳の相手先を読み上げる機能です。はじめは、読み上げる設定になっています。

- 1  (3) (1) と順に押す
- 2 読み上げを使うときは (1)、使わないときは (2) を押す
- 3  を押す

### ■ 「さん」の有無を設定する













はじめは、名前の最後に「さん」を付けて読み上げる設定になっています。「さん」の有無は相手先ごとに設定できます。

- ①  を押す
- ②  で設定したい相手先を選ぶ
- ③  を押す  
押すごとに「さん」の有無が切り替わります。
- ④  を押す

- あらかじめ登録されている [ >>ジホウ 117 ] と [ >>テンキヨホウ 177 ] の2件には、「さん」を付けることはできません。

## ■ アクセントの位置を変更する

読み上げのアクセントの位置を、「姓」と「名」で個別に変更できます。「姓」と「名」の区切りは、電話帳の名前に入力されている空白で判断されます。

- ①  を押す
- ②  で設定したい相手先を選ぶ
- ③  を押す (名前を読み上げます)
- ④ 「姓」のアクセントを変更するときは 、「名」のアクセントを変更するときは  を押す
- ⑤ 読み上げから3分以内に  ~ 、 で調整する  
 ~  は、それぞれ左から数えて1~8番目の文字にアクセントを付けます。 はアクセントを自動設定し、 は平坦なアクセントに設定します。
- ⑥ 設定が終わったら  を押す

### —<お知らせ>—

- おしゃべり電話帳では、名前にアルファベット、数字、記号を使っていると、途中までしか発声できないことがあります。
- おしゃべり電話帳は、受話器を上げているときやオンフックダイヤルボタンを押したあとは動きません。
- 「おしゃべり電話帳」を使用しない設定をしているときは、ワンタッチダイヤルを使用時の「ワンタッチ1」「ワンタッチ2」「ワンタッチ3」の音声やお名前ワンタッチダイヤル (☎ 38ページ) は発声されません。
- おしゃべり電話帳では、記号は次のように発声します。  
 ＊ (スター)、# (シャープ)、. (テン)、@ (アット)、& (アンド)



次の記号は発声しません。



—\_空白 , : / ! ? ( ) [ ]

## 電話帳で電話をかける

よく使う相手先を電話帳に登録しておくで、電話帳から相手先を選んで電話をかけることができます。

### 親機の電話帳でかける

- 1  を押す
- 2  で電話をかけたい相手先を選ぶ

- ダイヤルボタンで相手先を検索できます。「オトウサン」を探すときは「あ行」に対応した  を押す、「ガッコウ」を探すときは「か行」に対応した  を押すというように、行単位でのおおまかな検索になります。

各行に対応するボタンは、以下の通りです。







- |   |  |   |
|---|--|---|
|  :あ行 |  :か行 |  :さ行 |
|  :た行 |  :な行 |  :は行 |
|  :ま行 |  :や行 |  :ら行 |
|  :わ行 |  |   |

目的の相手先が選ばれなかったときは、さらに  で選んでください。

- 3 受話器を取る
- 4 通話が終わったら受話器を戻す

### ■ 親機で25ケタ以上の番号をダイヤルする

電話帳には、電話番号を24ケタまでしか登録できません。25ケタ以上の電話番号のときは、番号を分けて登録しておけば続けて使えます(チェーンダイヤル機能)。

- ① 受話器を取る
- ②  を押す
- ③  で最初の番号を選ぶ
- ④  を押す
- ⑤ すぐに、もう一度  を押す
- ⑥  で次の番号を選ぶ
- ⑦  を押す
- ⑧ 通話が終わったら受話器を戻す

### ■ おしゃべり電話帳を設定または解除する (☎ 40ページ)

## 子機の電話帳でかける

### 1 子機を充電器から取る

### 2 で電話をかけたい相手先を選ぶ

●ダイヤルボタンで相手先を検索できます。「オトウサン」を探すときは「あ行」に対応した **1ア** を押し、「ガッコウ」を探すときは「か行」に対応した **2カ** を押しというように、行単位でのおおまかな検索になります。

目的の相手先が選ばなかったときは、さらに  で選んでください。







### 3 を押し

### 4 通話が終わったら を押し

### 5 充電器に戻す







## ■子機で25ケタ以上の番号をダイヤルする

電話帳には、電話番号を24ケタまでしか登録できません。25ケタ以上の電話番号のときは、番号を分けて登録しておけば続けて使えます(チェーンダイヤル機能)。

- 1 子機を充電器から取る
- 2  で最初の番号を選ぶ
- 3  を押し
- 4 電話が発信される前に  を押し
- 5  で次の番号を選ぶ
- 6  を押し
- 7 通話が終わったら  を押し
- 8 充電器に戻す

## ■子機の電話帳で、184(非通知)や186(通知)を付けて電話をかける

184や186などの番号を電話帳に登録した番号の前に入れてダイヤルします。

- 1 子機を充電器から取る
- 2  で相手先を選ぶ
- 3  を押し、 で[トクバンダイヤル]を選ぶ
- 4  を押し
- 5 ダイヤルボタンで **1ア** **8ヤ** **4タ**(非通知)や **1ア** **8ヤ** **6ハ**(通知)などの番号を押す(最大8ケタ)
- 6  を押し
- 7 通話が終わったら  を押し
- 8 充電器に戻す

## —お知らせ—

- チェーンダイヤル機能で33ケタ以上の番号をダイヤルした場合、再ダイヤルしても同じ番号をダイヤルすることはできません。
- 親機でコピー中、印刷中、録音データ保存中のときは、子機で電話をかけることはできません。

## 子機に電話帳を転送する

### 子機から他の子機に電話帳をすべて転送する

親機や子機の電話帳を、他の子機に転送することができます。

- 子機の電話帳を親機に転送するときは、40ページをご覧ください。







### 1 を押し、 で[デンワチョウテンソウ]を選ぶ

### 2 を押し、 で転送先を選ぶ

### 3 を押し



- 転送先には、子機のディスプレイに表示されている内線番号または使用者表示(☎32ページ)で設定した名前が表示されます。

## 子機から他の子機に電話帳を1件ずつ転送する

- 1  で転送したい相手先を選ぶ
- 2  を押し、 で [テンソウ] を選ぶ
- 3  を押し、 で転送先を選ぶ
- 4  を押し

### ■ 親機の電話帳を子機に転送する

子機の電話帳を消去したときや、他の子機に電話帳を登録するときなど、親機の電話帳を子機に転送することができます。

- ①  (3) (3) と順に押し
- ② すべての相手先を転送する：
  - ① を押しして手順⑤へ  
相手先を選んで転送する：
  - ② を押しして手順③へ
- ③  で転送したい相手先を選ぶ
- ④  を押し
- ⑤ 転送したい子機の内線番号 ( ① ~ ④ ) を押し

### — <お知らせ> —

- 転送中は、子機に衝撃を与えないようにしてください。転送できないことがあります。
- 名前の先頭が “)” ではじまっている電話番号（天気予報、時報）は転送できません。
- 転送中に電話がかかってくると、転送を中断し、電話の着信音が鳴ります。通話が終わったら、もう一度転送をやり直してください。

# 留守設定する

留守設定しておくと、外出中に相手の方の用件を録音したり、ファクスを自動受信したりできます。

- すべての録音を合わせて、最大約12分間または30件まで録音できます。用件1件あたりの録音時間は最大約30秒です（1件あたりの録音時間は変更できます。「留守録音時間」90ページ）。

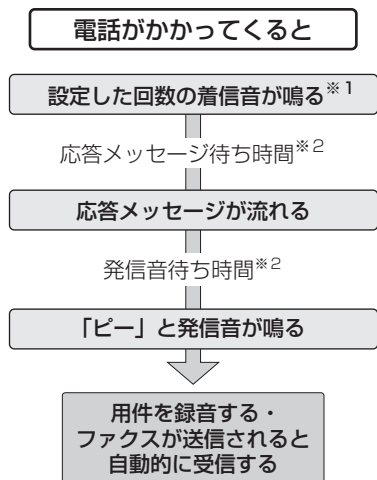



※1 着信音の回数を変更できます（「留守時応答回数を設定する」47ページ）。

※2 応答メッセージ待ち時間と発信音待ち時間は、ファクスを受信するために必要な無音時間です。変更することもできます（90ページ）。ただし、短くするとファクスを受けにくくなる場合があります。



## 親機で留守設定する

### 1 を押す

- 固定応答メッセージが流れ、が点灯して留守設定になります。
- 録音できる残り時間が約5分以下になると音声でお知らせします。残り時間がないときは、留守に設定できません。不要な録音を消去（45ページ）するか、受信ファクスを消去／印刷（57ページ）して、メモリーの空き容量を増やしてください。

## 親機で留守設定を解除する

### 1 留守設定時に を押す

- が消灯して留守設定が解除されます。新しい録音があるとき（点滅時）は、自動的に再生されます。再生中にできる操作については、46ページをご覧ください。
- 再生が終わると、録音の消去などができます。画面の表示に従って操作してください。







### ● が点滅しているときは

- 留守設定中に点滅しているときは、新しい録音があります（今から録音、戻って録音、メモ録音も含む）。また、子機には[シンチャクXXケン]と表示されます。
- 留守を解除したあとも点滅（間隔の短い点滅）しているときは、未再生の録音があります。約3秒以上再生すると再生済みになり、すべて再生済みになると消灯します。
- 未再生録音を聞くとときや、録音を聞き直すときは、「録音を再生／消去する」（45ページ）の操作をします。

### ● 親機に [ファクスアリ[スタート]] と表示しているときは

送られてきたファクスがメモリーに残っています。すべての受信データを印刷または消去（57ページ）すると表示が消えます。

### ● 子機で留守設定する／解除する

- ①  を押し、 で [ルスバンデンワ] を選ぶ
- ②  を押し、 で [ルスセッテイキリカエ] を選ぶ
- ③  を押し、 で [カイジョ] または [セッテイ] を選ぶ
- ④  を押す

- 子機では、留守設定を解除しても用件の自動再生はしません。

### —<お知らせ>—

- 自動着信すると、相手の方に通話料金がかかります。
- 相手の方が自動送信でファクスを送っているときは、「ポー・ポー…」という音を検出すると、自動的にファクス受信に切り替わります（ファクス受信可能な場合のみ）。
- 応答メッセージが流れている間、相手の方の声がスピーカーから聞こえます（「お声拝聴」90ページ）。応答メッセージが流れている間や録音している間に電話に出ると通話できます。

# 録音を再生／消去する



以下の操作で、各種の録音（留守録音、今から録音、戻って録音、メモ録音）を再生できます。

## 親機で録音を再生／消去する

### 1 を押す

- 再生が始まります。留守設定しているときは留守設定以降の録音を、留守設定していないときは未再生の録音を再生します。どちらの録音もないときは、1件目から再生します。
- 約3秒以上再生した録音は再生済みになります。
- 再生中の録音を消去するときは、 を2回押します。

### 2 再生が終わったら、操作を選ぶ



- 聞き直す：
- 再生した録音を消去する： 2回
- 終了する：

## ■親機で録音をすべて消去する

メモリーに保存されている録音をすべて消去できます。

- ①  ① ② と順に押す

## ■親機のメモリーの残量を確認する（ファクス/録音メモリー残量表示）

- ①  ⑦ と順に押す
- ② 確認したら  を押す

## 子機で録音内容を再生／消去する

親機のメモリーに保存されている録音を再生できます。





### 1 を押し、 で [ルスバンデンワ] を選ぶ

### 2 を押し、 で [サイセイ] を選ぶ

### 3 を押す



- 再生が始まります。留守設定しているときは留守設定以降の録音を、留守設定していないときは未再生の録音を再生します。どちらの録音もないときは、1件目から再生します。
- 録音内容は、約3秒以上再生すると再生済みになります。
- 再生中の録音を1件消去するときは、 を2回押します。

## ■子機で録音をすべて消去する





- ①  を押し、 で [ルスバンデンワ] を選ぶ
- ②  を押し、 で [ゼンショウキョ] を選ぶ
- ③  を2回押す

## ■通話中に再生する

親機で再生する：

- ① 通話中に  を押す
- 再生をやめるときは  を押します。

子機で再生する：

- ① 通話中に  を押し、 で [ロクオンサイセイ] を選ぶ
- ②  を押す
- 再生をやめるときは  を押します。

## ■録音再生中の通話について

親機：再生中でも通話できます。

子機：再生中は通話できません。



戻って録音（ 62ページ）再生中：

親機・子機とも通話できません。

## 再生中にできる操作

### 再生を途中でやめる

親機：停止  

子機：切（通話中に再生したときは ）

### 再生中の録音を聞き直す

親機：  \*

子機：  5+

●再生が約3秒以内のときに操作すると、1つ前の録音に戻ります。

### 次の録音にとばす

親機：  #

子機：  6+

### 1つ前の録音に戻す

親機：3秒以上再生して  \* 2回

子機：3秒以上再生して  5+ 2回

●聞きたい録音まで戻すときは、ボタンをくり返し押します（1回押すごとに1つ戻ります）。

### 早聞きや遅聞きをする

親機： 再生

子機： 9+

●ボタンを押すごとに、以下のように再生速度が変わります。

親機：早聞き→遅聞き→通常の再生→早聞き…

子機：早聞き→通常の再生→早聞き…

## —<お知らせ>—

●録音されている用件が多いと、メモリー残量が少なくなり、録音やファクス受信ができなくなることがあります。不要な録音や受信ファクスは消去してください。

## 応答メッセージを選ぶ

留守設定の応答メッセージを3種類から選ぶことができます。

### 固定メッセージ 1

「ただ今、留守にしております。ファクスを送られる方は、スタートボタンを押してください。電話の方は、ピーッと鳴りましたらお名前とご用件をお話してください」

### 固定メッセージ 2

「ただ今、電話に出ることができません。ファクスを送られる方は、スタートボタンを押してください。電話の方は、ピーッと鳴りましたらお名前とご用件をお話してください」

### 自作メッセージ

自分で録音したメッセージが流れます（ 47ページ）。

ただし、録音やファクス受信ができなくなったときは、以下の固定メッセージが流れます。

#### ファクス受信できる・録音できない：

「ただ今、留守にしております」または「ただ今、電話に出ることができません」※に続けて「ファクスを送られる方は、スタートボタンを押してください。電話の方は、恐れ入りますが、後程おかけ直してください」

#### ファクス受信できない・録音できる

「ただ今、留守にしております」または「ただ今、電話に出ることができません」※に続けて「ピーッと鳴りましたらお名前とご用件をお話してください」

#### ファクス受信も録音もできない



応答しません。着信音が鳴り続けます。

※固定メッセージ1または2のどちらに設定していたかで変わります。自作メッセージに設定していたときは、その前に設定していた固定メッセージに応じて変わります。

## 応答メッセージを選ぶ



- 1  ④ ③ と順に押す
- 2 応答メッセージを選んでボタンを押す
  - 「固定メッセージ1」: ①
  - 「固定メッセージ2」: ②
  - 「自作メッセージ」: ③
  - 自作メッセージを録音していないときは、③を押すと録音の操作になります（※下記）。
- 3 設定するときは ①、メッセージを確認するときは ② を押す

## 自作メッセージを録音する

- 1  ④ ③ ③ ② と順に押す
- 2 20秒以内に受話器を取る
- 3 20秒以内に  を押し、受話器でメッセージを録音する
  - メッセージは20秒以下にしてください。長すぎるとファクスを受信できないことがあります。
- 4 録音が終わったら  を押す
  - 録音したメッセージが再生されます。
- 5 再生が終わったら受話器を戻す
  - 自作メッセージを録音すると、自動的に留守応答メッセージとして設定されます。

### ■自作メッセージを消去する

以下の操作で自作メッセージを消去できます。自作メッセージを変更したいときは、いったん消去してからあらためて録音してください。



- ①  ④ ③ ③ ③ ② と順に押す
- ②  を押す
- 応答メッセージに自作メッセージを設定していたときは、応答メッセージが固定メッセージ1または2（自作メッセージの前に設定されていた方）に変わります。

## 留守番電話の応答回数を変更する

### 留守時応答回数を設定する

留守設定で応答メッセージが流れるまでの応答回数（呼出音の回数）を変更できます。はじめは4回に設定されています。

応答回数を7回以上に設定すると、相手の方がファクスを自動送信した場合などに、ファクスに切り替わらないことがあります。ファクス受信されることが多いときや、電話に出ないでファクスを受けたいときは、応答回数を6回以下に設定してください。

- 1  ④ ② と順に押す
- 2 ダイヤルボタンで応答回数（1～25回）を入力する
- 3  を押す
- 4  を押す

# ファクスを送る

## 親機でお話してからファクスを送る

親機で電話をかけて、相手の方とお話してからファクスを送る操作です。

### 1 記録紙トレイを開ける

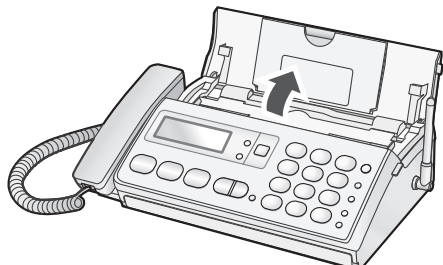

### 2 延長トレイを引き出す



### 3 原稿ガイドを原稿の幅に合わせる

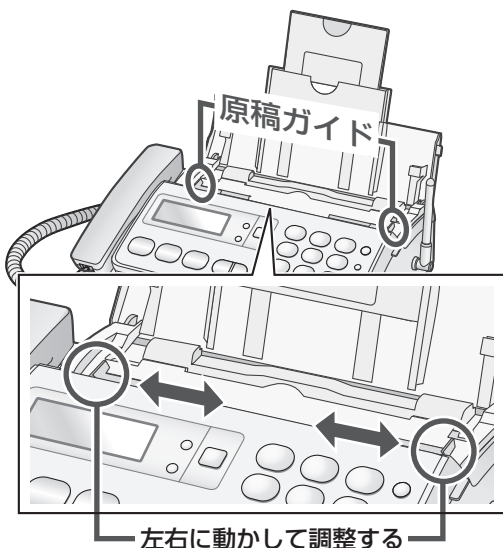

### 4 原稿をセットする

原稿は**ウラ**向きに！

コピーや送信する面を下にしてセットする  
(一度に5枚まで)

原稿をこの向きで入れると、相手の方に正しい向きで送信できます。

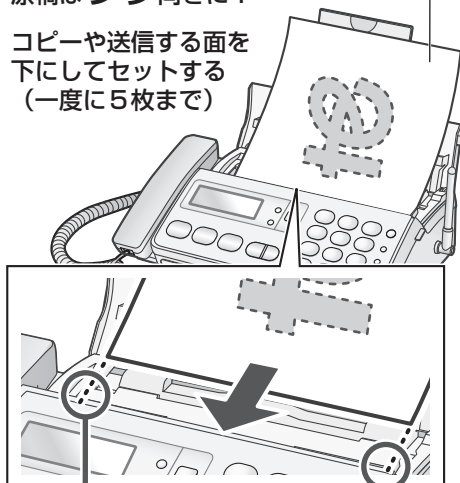

ガイドの間に原稿を入れる

- 一度にセットできる原稿は5枚までです。6枚以上の原稿があるときは、セット枚数が5枚を超えないように、1枚ずつ追加してください。また、新しい原稿は一番上に追加してください。
- セットできる原稿の条件や読み取れる範囲については51ページをご覧ください。
- 原稿が自動的に少し引き込み始めたら、手を離してください。
- 原稿をセットしたあと、画質を選ぶことができます (☎51ページ)。画質を [セイサイ] や [シャシン] にすると、通信時間が長くなります。

### 5 受話器を取ってダイヤルする

- 先にダイヤルしてから、受話器を取って電話をかけることもできます。

次ページへ

# 6

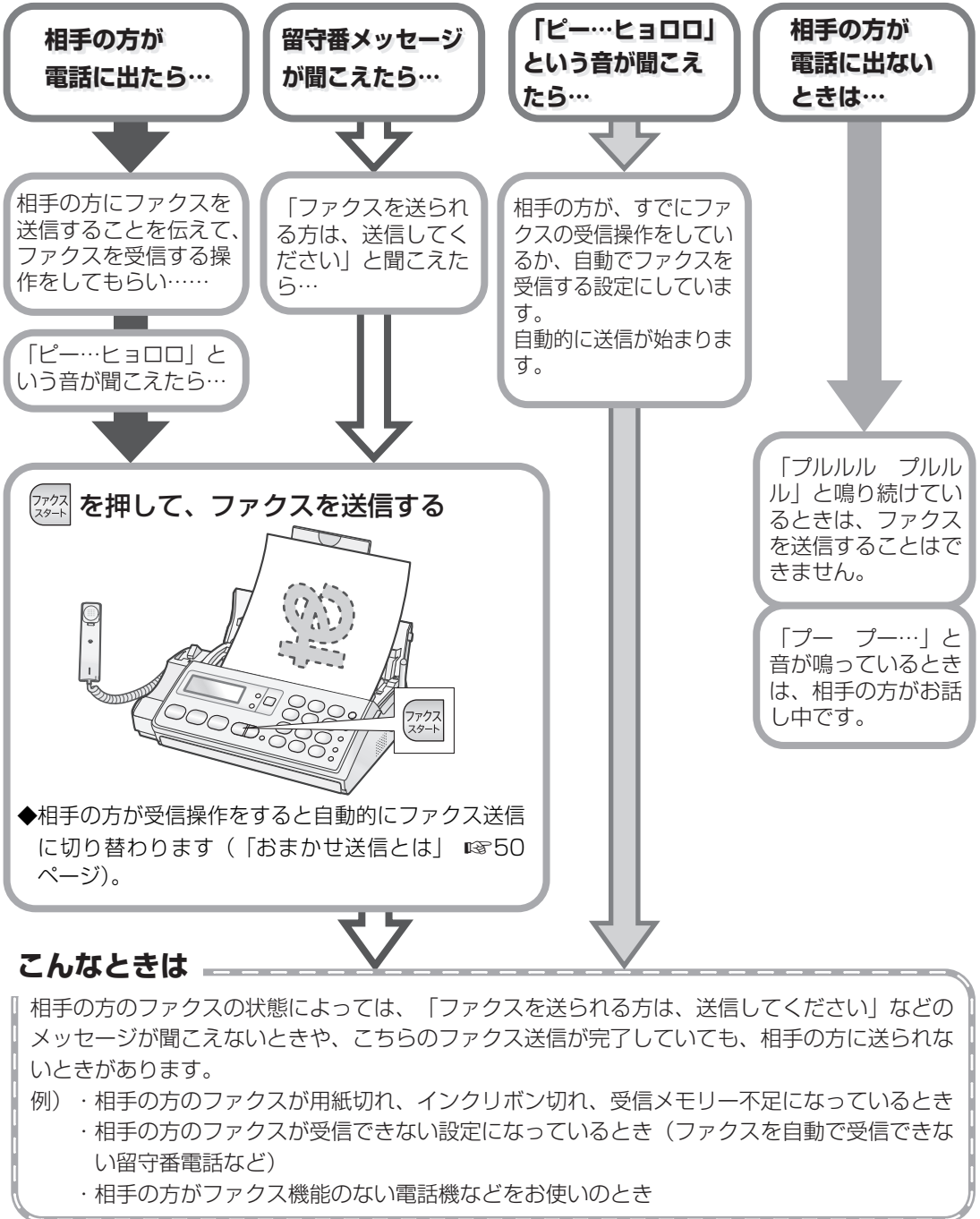



ファクス

# 7 受話器を戻す

●送信が始まります。

◆途中でやめるとき：送信前は受話器を戻す / 送信中は  を押す（原稿がつまった状態になります）

## ■子機でファクスを送る

- ① 親機に原稿をセットする  
(☞48ページ 手順1~4)
- ② 子機で電話をかける
- ③ 相手の方が電話に出たら、ファクスを送信することを伝え、ファクスを受信する操作をしてもらう
- ④ 「ピー…ヒョロロ」 という音が聞こえたら、 を押し、 で [FAXソウシン] を選ぶ
- ⑤  を押す
- ⑥ 子機を充電器に戻す  
上記の手順③で「ファクスを送信してください」という留守番メッセージや、相手の方が電話に出ないで「ピー…ヒョロロ」という音が聞こえたときも、続けて手順④~⑥の操作をしてください。

## ■原稿を取り出すときは

- ① 一番下にある原稿を残して、その他の原稿を取り除く
- ②  **0** と順に押す  
原稿が排出されます。排出されないときは、「原稿が詰まったときは」(☞82ページ) をご覧ください。

## ■おまかせ送信とは

- 親機、子機ともに動作します。  
相手の方が受信操作をすると「ピー」という音(ファクス受信音)が聞こえ、「ファクスを送信します。【受話器を戻してください。】」とメッセージが流れて自動的にファクス送信します。  
※【 】内のメッセージは受話器を取っているときのみ流れます。  
※お使いの環境などによっては、おまかせ送信が動かないことがあります。「ピー」という音が聞こえても送信が始まらない場合は、親機をお使いのときは  を押して、子機をお使いのときは「子機でファクスを送る」(☞上記)の操作を行って送信してください。

## ■親機でお話ししないでファクスを送る



- ダイヤルで電話をかけ、お話ししないでファクスを送ることができます。  
以下のようなときは、ファクスを送信できません。「親機でお話ししてからファクスを送る」(☞48ページ)をご確認のうえ、相手の方とお話ししてからファクスを送信してください。
- 相手の方が自動でファクス受信になる設定をしていないとき
  - 相手の方がファクス受信の操作をしていないとき
  - 相手の方が電話に出ないとき など

## 1 原稿をセットする (☞48ページ 手順1~4)

## 2 を押す





## 3 「ツー」という音が聞こえたら、ダイヤルボタンで電話番号を入力する

## 4 電話が繋がったら を押す 送信が始まります。

- ◆途中でやめるとき:送信前は  を押す / 送信中は  を押す(原稿が詰まった状態になります)

## ■原稿を取り出すときは(☞左記)





## ■再ダイヤルでファクスを送る

- ① 原稿をセットする(☞48ページ 手順1~4)
- ②  を押し、 で番号を選ぶ
- ③  または  を押す(ファクスを送信します)

### 相手の方とお話ししてから送るときは

- ① 上記の手順①~②の操作をする
- ② 受話器を取ってファクスを送信することを伝え、受信操作をしてもらう
- ③ 「ピー…ヒョロロ」という音が聞こえたら、 を押す
- ④ 受話器を戻す

## ■電話帳でファクスを送る

- ① 原稿をセットする(☞48ページ 手順1~4)
- ②  を押す
- ③  で相手の方を選ぶ
- ④ 相手の方とお話ししないで送るときは  または  を押す(ファクスを送信します)

### 相手の方とお話ししてから送るときは

- ① 上記の手順①~③の操作をする
- ② 受話器を取ってファクスを送信することを伝え、受信操作をしてもらう
- ③ 「ピー…ヒョロロ」という音が聞こえたら、 を押す
- ④ 受話器を戻す

## ■ ワンタッチダイヤルでファクスを送る

- ① 原稿をセットする (☞ 48ページ 手順 1~4)
- ② **1 2 3** のいずれかを押す (ファクスを送信します)

相手の方とお話してから送るときは

- ① 原稿をセットする (☞ 48ページ 手順 1~4)
- ② 受話器を取る
- ③ **1 2 3** のいずれかを押す
- ④ ファクスを送信することを伝え、受信操作をしてもらう
- ⑤ 「ピー…ヒョロロ」という音が聞こえたら、  
 を押す
- ⑥ 受話器を戻す

### —<お知らせ>—

- 本機には、自動的に再ダイヤルしてファクスを送り直す機能はありません。
- 相手の方がファクス受信に切り替えなかったときになどに、「アウト ナシ」と表示されてファクスが送れないことがあります。こんなときは、「親機でお話してからファクスを送る」(☞ 48ページ)の方法で送信してください。

## コピー／ファクス送信の画質・濃度を選ぶ

### 1 原稿をセットした状態で を押す

①【フツウジ】 ⑤【フツウジ：コク】  
文字が大きくはっきり見えるときに選びます。

②【チイサナジ】 ⑥【チイサナジ：コク】  
【フツウジ】の2倍の密度で読み取ります。文字が小さいときに選びます。画像が小さくなる(縮小される)ことはありません。

③【セイサイ】 ⑦【セイサイ：コク】  
【フツウジ】の4倍の密度で読み取ります。細かい線を使った図面や、さらに小さな字のときに選びます。受信側に【セイサイ】がないときは、自動的に【チイサナジ】に切り替わります。

④【シャシン】 ⑧【シャシン：コク】  
濃淡のある原稿(カラーの原稿)や、写真のときに選びます。

- 押すごとに①~⑧の順で設定が変わります。
- 原稿の文字などが薄いときは、各画質の【：コク】を選びます。
- 画質を選ばなかったときは、ファクス送信では【フツウジ】、コピーでは【チイサナジ】になります。

## 2 ファクスやコピーの操作を行う

- 受話器を取ったり、 を押した状態から、画質の変更はできません。

## 使用できる原稿

### ■ セットできる原稿のサイズ

幅 148mm ~ 210mm /  
長さ 128mm ~ 500mm /  
厚さ 0.06mm ~ 0.18mm  
(厚さのめやす 新聞紙：約0.05~0.06mm  
上質紙：約0.10mm)

### ■ 原稿を読み取れる範囲

原稿の端の部分は読み取れませんので、ご注意ください。  
最大読み取り幅：205mm  
最大読み取り長：送信原稿長(128~500mm)から上下 2~6mm とも2~6mmを引いた長さ

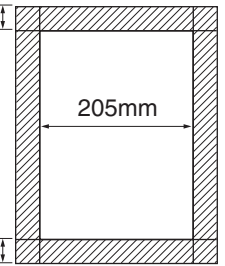

### ■ 一度に2枚以上セットできない原稿

- 長さ297mmを超える原稿
- 厚さ0.12mmを超える原稿
- 厚さや大きさの異なる原稿

### ■ そのままではセットできない原稿

次のような原稿は複写機でコピーをとってからセットしてください。そのままセットすると、故障の原因になります。

- サイズが小さすぎるもの(写真など)
- フィルム状のもの、透明のもの
- 紙の厚さが薄すぎるもの
- しわ、破れ、折り目やソリのあるもの
- 裏カーボン紙、感熱紙など
- コーティングされているもの
- セロハンテープや糊で貼り合わせたもの
- クリップやステープラーの針が付いたもの

### —<お知らせ>—

- 糊や修正液、ボールペンのインクなどをご利用の用紙はできる限りご使用にならないでください。使用する場合は、よく乾かしてください。読み取れなかったり、紙つまりの原因になることがあります。また、原稿送りローラーや読み取り部(ガラス)の汚れの原因になります。汚れたときは79ページをご覧ください。
- 小さい原稿を送信するためのキャリアシートはご使用になれません。

# ファクスの受けかたを選ぶ

お使いの状況に合わせて、いろいろなファクスの受信方法を選ぶことができます。ファクスを自動で受けるときは設定が必要です。

## 電話に出てからファクスを受ける (はじめの設定)

電話に出て相手の方とお話したあと、ファクスに切り替えて受信します。  
この設定では、いったん電話に出ないとファクスを受けられません。

もっと詳しく  54ページ



着信音が鳴ったら…



## ファクスを自動で受ける (設定が必要です)

自動でファクスを受ける方法は以下の3通りです。設定すると自動でファクスを受けることができますので、お使いの状況に応じて設定してください。

### ● 在宅時に電話に出られなくても自動でファクスを受ける (自動受信)

着信音が鳴ったあと、本機が自動的に着信を受け、電話かファクスかを判別します。ファクスの場合は自動で受信し、電話の場合は、いったん着信音が止まったあと、再び着信音を鳴らして呼び出しを続けます。

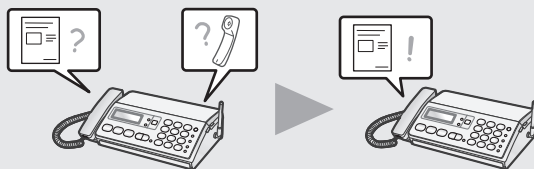

着信すると…

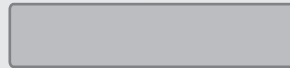

もっと詳しく / 設定のしかた  55ページ

### ● 留守時にファクスを自動で受ける (留守設定)

留守設定にすると、自動応答したあとファクスの受信や用件の録音をします。

もっと詳しく / 設定のしかた  44ページ



着信すると…



### ● ファクス専用にする (ファクス専用) <相手の方とお話しはできません>

ファクス受信専用で使いになりたい方におすすめです。  
電話を受けることはできません。

設定のしかた  90ページ



電話に出る

相手の方の用件が電話なら

そのままお話しする

相手の方にファクスを送ると言われたら

ファクス受信の操作をする

親機： ファクス  
スタート

子機： → [FAX ジュシン] →

着信音が3回\*<sup>1</sup>鳴る  
(回数は変更できません)

\*<sup>1</sup> 着信音の種類によつては、回数は異なることがあります。

本機が自動で受ける  
(約5秒間、着信音が止まります) \*<sup>2</sup>

\*<sup>2</sup> このときから相手に通話料金が掛かります。

ファクスのときは、自動受信する

電話のときは、さらに着信音が鳴る

着信音は「デンワベルオン」になります。



プルルルル...

: この間に電話に出ると、お話しできます。

着信音が4回\*<sup>3</sup>鳴る  
(回数は変更できます)

\*<sup>3</sup> 着信音の種類によつては、回数は異なることがあります。

ただ今、留守に...



本機が自動応答してメッセージが流れる

ファクスのときは、自動受信する

「ピー」と発信音が鳴る

電話のときは、用件を録音する



「〇〇です。明日の予定ですが...」

: この間に電話に出ると、お話しできます。

## ファクスを受信するときの印刷のしかた

ファクスを受信したときの印刷のしかたは、次の2通りです。はじめは、メモリー受信に設定されています。

変更するときは「ファクス受信方法」(☎90ページ)で設定します。

### メモリー受信 (お買いあげ時)

ファクスを親機のメモリーに保存します。あらかじめ記録紙がセットされているときは、ファクスを自動的に印刷し、メモリーから消去します。記録紙がセットされていないときは、そのままメモリーに保存します。

自動印刷中に記録紙やインクリボンがなくなっても、受信したファクスはメモリーに保存されています。

親機のメモリーがいっぱいになると、ファクスを受信できません。

### 記録紙受信

あらかじめ記録紙をセットしておきます。

ファクスを親機のメモリーに保存せず、そのまま記録紙に印刷します。

親機のメモリーの残量にかかわらず、ファクスを受信できます。

記録紙やインクリボンがなくなると、ファクスを受信できません。

### メモリー受信とは

送られてきたファクスを直接記録紙に印刷せずに、いったん親機のメモリーに記録することです。

## メモリー受信枚数・受信件数について

A4サイズの当社標準原稿(英字で文字数が700字程度)を[Fツウジ]で約42枚までメモリー受信できます。原稿の内容によって、受信できる枚数は変わります(最大でも約60枚または30件までです)。

受信メモリーと録音用のメモリーは同じメモリーを使用しています。録音などが残っていると、メモリー受信できない場合があります。

## 親機のファクス/録音メモリーの残量を確認する

①  **7** と順に押す

② 確認したら  を押す

### —お知らせ—

- ファクスを受信するときに、受信日付や相手の方のファクスに登録されている電話番号を印刷するため、全体を約93%に縮小します。縮小しないで印刷したいときは「縮小受信」(☎91ページ)をしない設定にします。

## 電話に出てからファクスを受ける

相手の方とお話ししたあと、ファクスに切り替えることができます。

はじめは無制限呼出の設定(電話に出るまで着信音が鳴り続ける)になっているため、電話に出られないときはファクスを受信できません。外出時などには留守設定をおすすめします。

## 親機で電話に出てからファクスを受ける

原稿がセットされているときに  を押すと送信になるため、電話を受けるときは原稿を取り出しておいてください。

### 1 着信音が鳴ったら受話器を取る

### 2 受話器から「ポー・ポー・ポー…」という音が聞こえるか、相手側からファクスが送信されたら を押す

- 「おまかせ受信」(☎91ページ)が設定されていると、「ポー・ポー…」という音が聞こえたあと、自動的にファクスを受信できます。おまかせ受信が働かないときは、「ポー・ポー・ポー…」という音のあとで  を押してください。

なお、こちらから電話をかけたときは、おまかせ受信は動きません。

### 3 受信が始まるので、受話器を戻す

- 受信が終わると、自動的に電話が切れます。

## 子機で電話に出てからファクスを受ける

① 着信音が鳴ったら、子機を充電器から取る

②  を押す

③ 「ポー・ポー・ポー…」という音が聞こえたら…相手側でファクス送信の操作をしています。

 を押し、 で[FAXジュシン]を選んで  を押す

相手側からファクスが送信されたら…

相手側がファクス送信の操作をしたあと、

 を押し、 で[FAXジュシン]を選んで  を押す

④ 子機を充電器に戻す

# ファクス自動受信を設定する

着信音が鳴っている間に電話に出られないときは、自動的にファクスを受信するように設定できます。はじめは、ファクスを自動受信しない設定（着信音が鳴り続ける設定）になっています。

● 下記の例は、[ファクスノ ウケカタ] を [ジドウニ スル]、呼出回数を10回に設定したときの動作です。

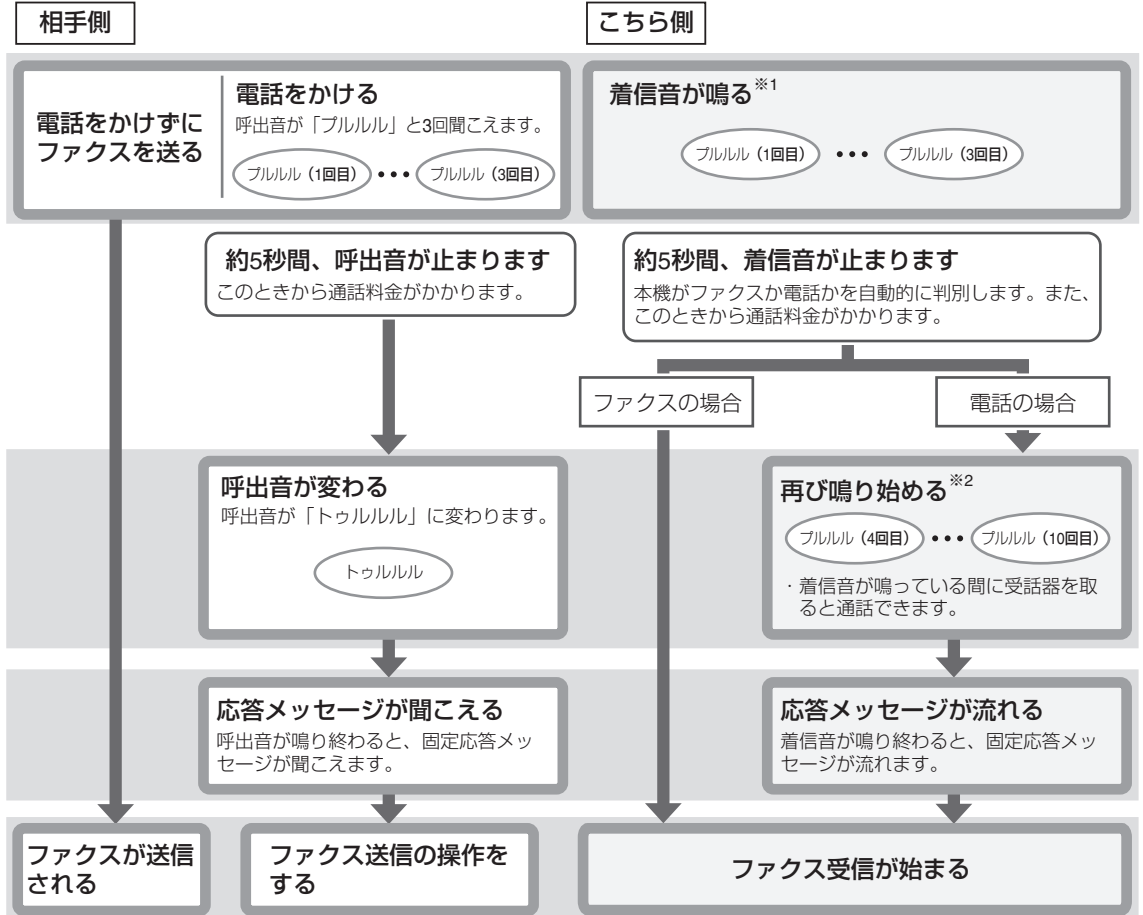

※1 回数は変更できません。

※2 このときの着信音は [デンワベルオン] になります。応答メッセージが流れるまでの呼出回数を変更できます。

## 自動受信の設定をする

- 1 ⑥ と順に押す
- 2 画面の表示を確認して を押す
- 3 ② を押す
- 4 ダイヤルボタンで呼出回数(6~25回)を入力する
  - ここで設定する呼出回数は、応答メッセージが流れるまでに鳴る着信音の回数です。
- 5 を押す
- 6 を押す

## ■インクリボンや受信メモリーがなくなると受信できないときは

着信音が鳴り続けます。電話が切れたあと、下記のページをご覧ください。

- インクリボンを交換する (☎25ページ)
- 録音を消去する (☎45ページ)
- 受信ファクスを消去する (☎57ページ)

## —<お知らせ>—

- 相手の方が「ポー・ポー…」という音を出さずに送信するファクスをお使いのときや、スタートボタンを押さなかったときは自動受信できません。このときは、受話器を取ってから受信してください。
- ファクスを自動受信する設定にしていると、電話がかかってきたときに、子機に着信記録が2回残ることがあります。

ファクス

# 記録紙のセットのしかた

A4サイズの記録紙をセットします。一度に15枚まで、記録紙をセットできます。

記録紙はA4サイズの当社推奨品（☎88ページ）をお買い求めください。

## ○ 普通紙（PP110MA4）

推奨品以外の記録紙やコピー用紙を使用すると印刷がかすれたり、濃く、または薄くなる場合があります。ご注文は、お買いあげの販売店へお申し付けください。

## 記録紙をセットする

### 1 記録紙トレイを開ける



### 2 延長トレイを引き出す



### ■ 記録紙を追加するときは

いったん記録紙をすべて取り出してから、再度セットしてください。

印刷中は、記録紙を追加しないでください。

### ■ 記録紙が詰まったときは（☎84ページ）

### 3 記録紙押さえの一番奥に、印刷する用紙をセットする

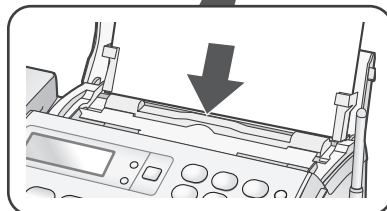

- ご使用にならないときは、記録紙トレイを確実に閉めてください。
- 紙づまり防止のため、記録紙はよくさばいて、先端をそろえてからセットしてください。また、強く差し込まないでください。
- 記録紙が壁などにあたり、前に傾いていると記録紙が詰まる場合があります。

### —<お知らせ>—

- しわや折り目が付いていたり、そっていたり、破れていたりする記録紙はセットしないでください。記録紙づまりの原因になります。
- ファクスやコピーを使わないときは、記録紙をセットせずに記録紙トレイを閉めておくことをおすすめします。長期間、記録紙をセットしたままにすると、記録紙の給紙不良や記録紙づまりなどの原因になる場合があります。
- 一度使用した記録紙（裏紙）はセットしないでください。

# メモリー受信したファクスを印刷／消去する

## すべての受信ファクスを印刷する

メモリー受信時に記録紙をセットしていなかったときは、あとから印刷することができます。

メモリー受信したファクスがあるときは、親機のディスプレイに [ファクスアリ[スタート]] と表示され、ディスプレイが点滅します。子機のディスプレイには [ジュシンFAXアリ] と表示されます。

### 1 記録紙をセットする (☎56ページ)

### 2 を押す

- 印刷した受信ファクスはメモリーから消えます。

- ◆印刷を途中でやめるときは、印刷中に  を押します。

### ■印刷中にインクリボンがなくなったときは

受信した内容はメモリーに残っています。印刷中の記録紙を取り出してから、インクリボン交換 (☎25ページ) してください。

インクリボンの交換が終わったら、あらためて上記「すべての受信ファクスを印刷する」の操作をしてください。印刷を中断したページのはじめから印刷が始まります。

### ■すべての受信ファクスを消去する

- ①  ④ ② と順に押す

#### —<お知らせ>—

- 印刷中は、子機で電話をかけたり受けたりすることはできません。

# コピーする

## コピーする

一度に5枚まで原稿をセットしてコピーすることができます。受話器を置いた状態で操作してください。

### 1 記録紙をセットする (☎56ページ)

### 2 原稿をセットする (☎48ページ 手順 1～4)

### 3 を押す

- ◆画質を選ぶときは  を押します (選ばなかったときは、自動的に [チイサナジ] でコピー)。

また、コピー中に  を押すと次のページから画質が切り替わります (コピー途中の原稿の画質を変えることはできません)。

- ◆途中でやめるときは、 を押します。コピーが中止され、記録紙または原稿が自動的に排出されます。

- ◆コピーが終了すると、[トリノコエ] でお知らせします。

### ■セットできる原稿のサイズ (☎51ページ)

### ■一度に2枚以上セットできない原稿 (☎51ページ)

### ■関連操作

- 原稿がつまったときは (☎82ページ)
- 記録紙がつまったときは (☎84ページ)

## コピーの禁止について

本機で原稿をコピーする場合、コピーしたものを所有するだけで法律で罰せられるものがあります。ご注意ください。

### 法律で禁止されているもの

- 紙幣、貨幣、政府発行の有価証券、国債証券、地方債証券をコピー（複製）することは禁止されています。たとえ、見本の印が押してあっても、複製してはいけません。（通貨及証券模造取締法、紙幣類似証券取締法）
- 外国において流通する紙幣、貨幣、証券類のコピー（複製）もできません。（外国に於て流通スル貨幣紙幣銀行券証券偽造変造及模造ニ関スル法律）
- 未使用の郵便切手、官製はがきなどは政府の許可を受けずにコピー（複製）することは禁じられています。（郵便切手類模造等取締法）
- 政府発行の印紙および酒税法や物品税法などで規定されている証紙などもコピー（複製）できません。（印紙等模造取締法）

### コピー（複製）する場合に注意を要するもの

- 民間発行の有価証券（株券、手形、小切手など）、定期券、回数券などは、事業会社が業務用に最低必要部数をコピー（複製）する以外は、政府の指導によって注意が呼びかけられています。
- 政府発行のパスポート、公共機関や民間団体発行の免許証、身分証明書や通行券、食券などの切符類も勝手にコピーしないほうがよいと考えられています。

### 著作権に注意するもの

- 著作権の目的となっている書籍、音楽、絵画、版画、地図、図面、映画、および写真などの著作物は、個人的にまたは家庭内、その他これに準ずる限られた範囲内で使用するため以外は、コピー（複製）を禁止されています。

#### —<お知らせ>—

- コピーしても、機械の状態や記録紙の状態により厳密な等倍サイズにはならないことがあります。
- コピー中は、内線通話や子機での通話はできません。

## 登録した内容を印刷する

親機に登録されている内容のリストを印刷できません。印刷できる内容は、着信記録、電話帳、お断り番号の3種類です。

### 登録内容を印刷する

#### 1 記録紙をセットする（☎56ページ）

#### 2 ⑨ と順に押す

#### 3 印刷する内容を選んでボタンを押す

- 「着信記録」：①
- 「電話帳」：②
- 「お断り番号」：③

#### 4 ② を押す

- 選択した内容が印刷されます。

# 携帯電話へおトクにかける（携帯とくとくダイヤル機能）

設定すると、携帯電話へ電話をかけるときに各電話会社の「事業者識別番号」（0033など）を自動的に付加してダイヤルするので、設定した電話会社の通話料金で通話できます\*。

電源を入れたあとに設定していれば（☎20ページ）、そのままお使いください。設定を変えたいときは、下記の手順で設定してください。

ひかり電話（NTT東日本、NTT西日本の光回線電話など）をご利用の場合、携帯とくとくダイヤルはご利用になれませんので、本機では利用しない設定にしてお使いください。

## IP電話をご利用の方へ

携帯とくとくダイヤルをご利用になりたいときは、「携帯とくとくダイヤル機能を設定する」の設定をしたあと、「IP電話解除番号を設定する」の設定をしてください。

\* 通話料金、事業者識別番号、サービス内容については、サービスを実施している各通信事業者へ詳細をご確認ください。

## 携帯とくとくダイヤル機能を設定する

事業者識別番号を登録することで、自動的に「事業者識別番号」を付けて発信することができます。

1  ① ⑥ ① と順に押す

2 設定したい項目を選んでボタンを押す

○ [0033] (NTTコミュニケーションズ):

① を押して手順5へ

○ [ソノタ]: ② を押して手順3へ

○ [リヨウシナイ]: ③ を押して手順5へ

3 ダイヤルボタンで事業者識別番号（最大6ケタ）を入力する

● 「事業者識別番号」とは、他の事業者の回線を通じて電話をかけるときにダイヤルしなければならない番号のことです。

4  を押す

5  を押す

## 一時的に携帯とくとくダイヤル機能を使用しないときは

解除番号「0000」を発信の前にダイヤルすると、事業者識別番号は発信されません。

NTT東日本、NTT西日本のサービス提供エリア外から電話をかけたときや、事業者識別番号が正しく入力されていないときは、正しく電話がかからないことがあります。

## IP電話解除番号を設定する

IP電話で携帯とくとくダイヤルをご利用になるには、携帯電話に発信するときだけ、NTTなどの一般回線を使う必要があります。以下の操作で「IP電話解除番号」を登録すると、携帯電話への発信時のみ、自動的に一般回線で発信できます。IP電話をご利用でないときは設定しないでください。

①  ① ⑥ ② ① と順に押す

② ダイヤルボタンでIP電話解除番号（最大6ケタ）を入力する





③  を押す

④  を押す





## ■ 携帯番号帯を登録する

発信先が携帯電話であることを判別するための、電話番号の頭4ケタ(携帯番号帯)を登録できます。通常は追加登録や消去をしないでください。あらかじめ、「0801」から「0809」までの9件と、「0901」から「0909」までの9件の、合計18件の番号が登録されています。登録は最大30件です。

登録する：



- ①  **①** **⑥** **③** と順に押す
- ②  を押す
- ③ ダイヤルボタンで番号(4ケタ)を入力する
- ④  を押す
- ⑤  を押す

消去する：

- ①  **①** **⑥** **③** と順に押す
- ②  で消去したい番号を選ぶ
- ③  を2回押す
- ④  を押す

## ■ 携帯ととくとくダイヤル機能の設定内容を表示する

携帯ととくとくダイヤル機能の利用設定および、IP電話の利用設定を確認できます。

- ①  **①** **⑥** **④** と順に押す
- ② 設定の内容を確認する
- ③ 確認が終わったら  を押す

## — <お知らせ> —

- ひかり電話では、電話会社(通信事業者)を指定して電話をかけることができません。そのため、携帯ととくとくダイヤルはご利用になれませんので、設定しないでください。
- 通話料金、事業者識別番号、サービス内容については、サービスを実施している各通信事業者にお問い合わせください。
- 通話先・通話時間や発信事業者の料金プラン等によっては、一部安くならない場合があります。
- 携帯電話事業者の留守番電話サービスなど、一部ご利用いただけない番号があります。こんなときは「0000」をダイヤルしてからご利用ください。
- 本サービスを利用した場合、携帯電話への通話料金は、利用した事業者から請求されます。
- 本サービスは、マイラインの対象になりません。
- 他のサービスと同時に、ご利用にならないことがあります。詳しくは、各通信事業者にお問い合わせください。

## 子機を増やす

- 増設できる子機の台数は、付属の子機と合わせて最大4台までです。
- 増設できる子機については93ページをご覧ください。JD-KS17は、機能的には付属の子機と同等です。93ページに記載されていない子機は増設できませんのでご注意ください(2011年2月現在)。

下記の操作で増設/減設してください。

- 増設/減設する子機を親機のそばに用意してから操作してください。
- 操作の前に、増設/減設する子機を十分に充電してください。

## 子機を増設する

### 1 子機背面の充電電池ふたと充電電池を取り外す

### 2 再び充電電池を入れて、充電電池ふたを取り付ける

### 3 増設の確認メッセージが表示されたら、

 を押す

- 続けて親機を操作します。操作は2分以内に完了してください。

<次の操作は親機で行います>



### 4 [コキヲ ゾウセツシマス] と表示されるまで を押し続ける(約3秒)

- メッセージが表示されたらボタンを離してください。「ピー」と鳴ったら増設は完了です。
- 「ビビビビ」と鳴ったときは、増設できていません。もう一度ははじめから操作してください。

## ■ 子機を減設する(増設を取り消す)

<親機で操作します>

以下の操作で、すべての子機の増設登録が取り消されます。個別に減設したいときは、増設子機に付属の「子機増設登録操作説明書」をご覧ください。

- ① [コキヲ ゾウセツシマス] と表示されるまで  を押し続ける(約3秒)
- ② 表示されたら、3秒以内に、[[ナイセン]:コキヲケス] と表示されるまで **①** を押し続ける(約5秒)
- ③ 表示されたら、 を押す  
「ピー」と鳴って増設登録が取り消されます。

## 伝言を録音する (メモ録音)

ご家族への伝言などを、メモ代わりに録音することができます。

### 1 受話器を取る

### 2 を押す

- 録音が始まります。

### 3 録音が終わったら を押す

### 4 受話器を戻す

- メモ録音すると、が点滅します。
- 時刻が自動的に録音されます(時刻スタンプ機能)。

### ■メモ録音を再生する (P.45ページ)

- メモ録音中に電話がかかってくると録音は自動的に止まります。一度受話器を戻してから受話器を取って通話します。

#### —<お知らせ>—

- メモ録音をしているときは、子機で電話をかけたり、内線通話を行ったりすることはできません。

## 通話内容を録音する (今から録音)

通話の内容を録音できます。通話内容のメモの代わりに使ったり、迷惑電話の内容を録音して相手に聞かせたりすることができます。

### 親機で「今から録音」する

### 1 通話中に を押す

- 録音が始まります。

### 2 録音が終わったら を押す

- (録音時間を過ぎると、自動的に終了します)
- 時刻が自動的に録音されます(時刻スタンプ機能)。

### 3 通話中に再生するときは を押す

- 「今から録音」で録音した内容が再生されます。
- 再生をやめるときは を押します。

### 子機で「今から録音」する

### 1 通話中に を押す

### 2 で [イマカラ ロクオン] を選ぶ

### 3 を押す

- 録音が始まります。

### 4 録音が終わったら を押す

- 時刻が自動的に録音されます(時刻スタンプ機能)。

### 5 通話中に再生するときは、を押し、

### で [ロクオンサイセイ] を選ぶ

### 6 を押す

- 「今から録音」で録音した内容が再生されます。
- 再生をやめるときは を押します。



#### —<お知らせ>—

- 内線通話は録音できません。
- 通話中に「戻って録音」をしたとき、同じ通話で「今から録音」はできません。
- 1件の録音時間が長いと、録音できる件数が減ることがあります。







## 通話内容をさかのぼって録音する（戻って録音）

通話内容を最大約12分前までさかのぼって録音できます。しつこいセールスなどの迷惑電話に対して、録音した内容をそのまま相手に聞かせて撃退する、といった使いかたもできます。

### 親機で「戻って録音」をする

- 1 通話中に  (5) (1) と順に押す
  - 通話内容がさかのぼって録音されます。
- 2 通話中に再生するときは  を押す
  - 「戻って録音」で録音した内容が再生されます。
  - 再生をやめるときは  を押します。

### 子機で「戻って録音」をする

- 1 通話中に  を押す
- 2  で [モドッテ ロクオン] を選ぶ
- 3  を押す
  - 通話していた内容が保存されます。
- 4 通話中に再生するときは  を押し、 で [ロクオンサイセイ] を選ぶ
- 5  を押す
  - 「戻って録音」した内容が再生されます。
  - 再生をやめるときは  を押します。

- 通話終了後に「戻って録音」を再生する  
留守録音などと合わせて再生できます（ 45ページ）。

### ■「戻って録音」の仕組み



通話が始まると、本機はその内容を一時的に録音します。「戻って録音」は、この一時的に録音されている内容を読み出し、録音データとして保存する機能です。

「戻って録音」をしなければ、一時的に録音された内容は通話終了時に消去されます。

### ■ 通話内容を相手に聞かせて、自動的にお断りする

「録音でお断り」をお使いください（ 35ページ）。ただし、録音時間は15秒前からになります。また、通話内容は録音されません。

### ■「戻って録音」の録音時間を変更する

- ①  を押し、 を4回続けて押す
- ② (1) (5) と順に押す
- ③ 1分にするときには (1)、3分にするときには (2)、12分にするときには (3) を押す
- ④  を押す





### —<お知らせ>—

- 通話中に「今から録音」をしたとき、同じ通話で「戻って録音」はできません。
- 内線通話やオンフックダイヤルの通話内容は録音できません。
- 「戻って録音」をすると、一度でメモリーがいっぱいになることがあります。

## 親機をもっと便利に使う

### ディスプレイのコントラストの調整（液晶濃度調整）







液晶ディスプレイの表示濃度を15段階で調整できます。はじめの設定は8段階目です。

- ①  (1) (5) と順に押す
- ②  で濃度を調整する
- ③  を押す
- ④  を押す

## 子機をもっと便利に使う







### キータッチトーン

子機のボタンを押したときに鳴る、「ピッ」という音（キータッチ音）の有無を設定できます。はじめの設定は [セッテイ] です。

- ①  を押す
- ②  で [システムセッテイ] を選ぶ
- ③  を押し、 で [キータッチトーン] を選ぶ
- ④  を押し、 で [カイジヨ] または [セッテイ] を選ぶ
- ⑤  を押す







### クイック通話

子機を充電器から取り上げるだけで電話を受けられる機能の設定ができます。はじめの設定は [カイジヨ] です。

- ①  を押す
- ②  で [システムセッテイ] を選ぶ
- ③  を押し、 で [クイックツウワ] を選ぶ
- ④  を押し、 で [カイジヨ] または [セッテイ] を選ぶ
- ⑤  を押す







### LCDコントラスト調整

液晶画面の表示濃度を16段階で調整できます。はじめの設定は9段階目です。

- ①  を押す
- ②  で [システムセッテイ] を選ぶ
- ③  を押し、 で [LCDコントラスト] を選ぶ
- ④  を押し、 で調整する
- ⑤  を押す

### 電波サポート







子機の電波状況が悪くて雑音が入るときに設定すると改善される場合があります。工場出荷時の設定は [ジドウ]（電波状況が悪いとき、自動的に電波サポートを行う）です。

- ①  を押す
- ②  で [システムセッテイ] を選ぶ
- ③  を押し、 で [デンバサポート] を選ぶ
- ④  を押し、 で [ジドウ]、[カイジヨ] または [セッテイ] を選ぶ
- ⑤  を押す

### アラーム（モーニングコール）







設定した時間になると「ピッ・ピッ…」と鳴ってお知らせします（約5分間隔で1分間・7回くり返し）。朝の目覚ましなどに使用すると便利です。アラームを毎日ご利用になるときは、そのつど設定してください。工場出荷時の設定は [カイジヨ] です。

#### アラームを鳴らす時刻を設定する

- ①  を押す
  - ②  で [アラームセッテイ] を選ぶ
  - ③  を押し、 で [アラームジコク] を選ぶ
  - ④  を押し、アラーム時刻を入力する（24時間制）
  - ⑤  を押す
- ・アラーム時刻を設定すると、自動的にアラームが設定されます。

## アラームを設定／解除する

以前に設定した時刻でアラームを使用するときは、以下の操作で [セットイ] にしてください。  
アラームを止めるときは、以下の操作で [カイジョ] にしてください。

- ①  を押す
- ②  で [アラームセットイ] を選ぶ
- ③  を押し、 で [セットイ] を選ぶ
- ④  を押し、 で [カイジョ] または [セットイ] を選ぶ
- ⑤  を押す

## アラームを一時的に止める

一時的に止める場合は、いずれかのボタンを押してください (約5分後に再びアラームが鳴り始めます)。  
完全に止める場合は、アラーム設定を解除してください (☎ 上記)。





### — <お知らせ> —

- 子機の時計を登録していないときは、アラームの設定はできません。
- アラームは、子機の着信音量と同じ大きさで鳴ります。 [キリ] に設定しているときは [ショウ] の大きさで鳴ります。

## キャッチホン／キャッチホン・ディスプレイ

キャッチホン (通話中着信サービス) は、電話でお話しをしているときでも、別の人からかかってきた電話に出ることができる NTT のサービスです。キャッチホン・ディスプレイは、通話中にかかってきた相手の方の番号を確認してからキャッチホンに出ることができる NTT のサービスです。ご利用には **NTT との契約 (有料)** が必要です。詳しくは NTT 窓口へお問い合わせください。

## キャッチホンを利用する









- 1** 通話中に着信音が聞こえたら、  
親機では 、子機では  を押す
- 2** もとの通話に戻るときは、もう一度  
 または  を押す

## ■ キャッチホンを利用すると電話が切れる／切り替わらないときは

キャッチホンの切替時間を変えることができます (「キャッチホン切替時間」☎ 92 ページ)。

## ■ キャッチホン・ディスプレイの設定をする

ご利用には NTT との契約 (有料) が必要です。詳しくは NTT 窓口へお問い合わせください。  
「キャッチホン・ディスプレイ」のサービスをご利用のときは、必ず使用する設定にしてください。設定を変更しないと電話を受けられないことがあります (はじめは、使用しない設定になっています)。  
また、ナンバー・ディスプレイを使用する設定にしてください (☎ 65 ページ)。

- ①  を押し、 を 4 回続けて押す
- ②    と順に押す
- ③ 使用するときは 、使用しないときは  を押す
- ④  を押す

### — <お知らせ> —

- キャッチホンを受けるときは、キャッチボタンを押してください。フックスイッチを押すと、キャッチボタンや保留ボタンが使えなくなることがあります。
- ファクス受信中に電話がかかってくると、記録紙に線が入ったり、送受信が中断されたりすることがあります。
- 親機で通話中にキャッチホンでファクスを受信するときは、受話器を戻さずにお待ちください。受信中に受話器を戻すと電話が切れて、もとの相手の方との通話に戻れなくなります。
- 子機で通話中にキャッチホンでファクスを受信すると、電話が切れてもとの通話には戻れません。
- キャッチホン II を利用して、割り込み音の回数を「0」回に設定すると、ファクス受信中に電話がかかってきても異常なく通信できます。詳しくは NTT にお問い合わせください。
- 「キャッチホン・ディスプレイ」のサービスをご利用の場合、キャッチホンでの通話中は、迷惑電話拒否機能 (☎ 35 ページ) は働きません。
- キャッチホン・ディスプレイの表示の内容はナンバー・ディスプレイと同じですので、ナンバー・ディスプレイの表示例 (☎ 65 ページ) をご覧ください。

# ナンバー・ディスプレイを利用する

## ナンバー・ディスプレイサービスとは

電話がかかってきたときに相手の方の電話番号を表示するサービスです。ご利用には、NTTとのご契約が必要です（有料）。

ナンバー・ディスプレイサービスを使うことで、本機の「誰からコール」や「着信鳴り分け」などの機能を使用できます。

### ■表示のしかた

電話帳に登録していない相手先から（ワンタッチダイヤルのみに登録している場合も含む）	番号を表示。
電話帳に登録している相手先から（親機と子機で個別に登録が必要）	登録した名前と番号を表示。
番号非通知の相手先から	[ヒツウチ] と表示。
公衆電話から	[コウシュウデンワ] と表示。
表示圏外※から	[ヒョウジケンガイ] と表示。
情報が受信できないとき	[ガイセン チャクシン] と表示。

※番号通知ができない地域や回線（国際電話、船舶電話、新幹線電話、VoIP電話など）

## ナンバー・ディスプレイを利用するには

### <NTTをご利用の場合>

#### NTTと契約する（有料）

下記NTT窓口にお申し込みください。

#### 本機の設定は必要ありません

はじめは使用する設定になっています。

#### NTTの工事終了後にサービスが利用できます

工事日数については、下記NTT窓口にお問い合わせください。

ナンバー・ディスプレイサービス、  
キャッチホン・ディスプレイサービスに  
関するお問い合わせ、お申し込み先

#### NTT窓口

TEL：局番なしの

**116**（通話料金無料）

受付時間

NTT 東日本：9:00～21:00

NTT 西日本：9:00～17:00

土・日・祝も受付（年末・年始は除く）

●電話番号・受付時間などについては、変更になることがあります（2011年2月現在）。

### <NTT以外の電話会社をご利用の場合>

NTTのナンバー・ディスプレイ相当サービスの有無を各ご契約の電話会社にお問い合わせのうえ、お申し込みください。

### ■ナンバー・ディスプレイの設定をする

はじめは、ナンバー・ディスプレイを使用する設定になっています。

ナンバー・ディスプレイ、キャッチホン・ディスプレイをご利用のときは使用する設定にします。構内交換機（PBX）に接続している場合など、内線電話としてお使いのときは使用しない設定にします。

- ① を押し、**#** を4回続けて押す
- ② **4** **1** と順に押す
- ③ 使用するときは **1**、使用しないときは **2** を押す
- ④ を押す

### ■市外局番について

「090」「080」からの電話は、携帯電話からです。「070」からの電話は、PHSからです。「050」からの電話は、IP電話からです。

### —<お知らせ>—

- 構内交換機（PBX）やビジネスホン、ホームテレホンに接続してお使いのときは、ナンバー・ディスプレイを使用しない設定にしてください。
- ISDN回線でお使いになるときは、ナンバー・ディスプレイ対応のターミナルアダプター（TA）をお使いください。
- ナンバー・ディスプレイは、NTT の他のサービスと併用して使用できない場合があります。詳しくはNTTへお問い合わせください。
- ISDN 回線のターミナルアダプターのアナログポート・構内交換機（PBX）や他の通信機器に接続すると、ナンバー・ディスプレイが使えない場合があります。このときは使用しない設定にしてください。

## ナンバー・ディスプレイを活用する

本機では、ナンバー・ディスプレイサービスを使って、以下の機能を使用できます。

名前の表示	子機から転送された電話帳の名前を表示できます。
着信記録	相手の番号が記録されます (☎68ページ)。
着信鳴り分け	着信の種類によって着信音を変えられます (☎69ページ)。
迷惑電話お断り	特定の番号からの電話や、非通知の電話などを受けないように設定できます (☎70ページ)。
誰からコール	相手先の情報を音声でお知らせできます (☎下記)。
その他のサービス	キャッチホン・ディスプレイ (☎64ページ) のサービスを受けることができます。別途契約が必要です (有料)。

## 着信を音声でお知らせする

### 誰からコール／誰あてコール／どこからコールについて

電話がかかってきたとき、「誰からの電話か」「誰あての電話か」「どこからかかってくるのか」などの情報を、親機と子機の音声でお知らせします (親機の電話帳の情報を使用します ☎40、41ページ)。電話帳を登録するには、38ページをご覧ください。

はじめは、これらの音声お知らせを使用する設定になっています。使用しない設定にするときは、「誰からコールの設定をする」(☎右記)、「どこからコールの設定をする」(☎67ページ) をご覧ください。

誰からコール／誰あてコールの発声：

「お姉さんあてに〇〇さんからです」など

- 「お姉さん」の部分には、誰あてコール設定で選択した名前が入ります。「〇〇さん」は、親機の電話帳の名前です。
- 親機の電話帳の名前に発声できない文字があるときは、「お姉さんあてにお電話です」のように発声します。
- 電話帳に登録しないでワンタッチダイヤルに登録している相手からの着信時は、お名前ワンタッチダイヤル (☎38ページ) で録音した音声再生されます。音声を録音していないときは「ワンタッチ1」「ワンタッチ2」「ワンタッチ3」のいずれかが再生されます。誰あてコールは設定できません。

どこからコールの発声：

「(都道府県名)からです」「携帯電話からです」「PHSからです」のいずれか

- 電話帳に登録されている相手先の場合は、誰からコール／誰あてコールが優先されます。

その他の発声：

番号非通知の相手先から：「非通知です」

公衆電話から：「公衆です」

表示圏外から：「圏外です」

## 誰からコールの設定をする

はじめは、誰からコールを使用する設定になっています。

1  ② ③ ① と順に押す

2 使用するときには ① を押して手順3へ  
使用しないときは ② を押して手順4へ

- 誰からコールを解除すると、誰あてコール、どこからコールも解除されます。どこからコールのみ解除したいときは、67ページをご覧ください。

3 着信鳴り分けを設定しているときは、誰からコールと併用できないため、確認画面が表示されます。画面が表示されないときは手順4へ進んでください。

着信鳴り分けを解除するときには  を押す

- 着信鳴り分けをそのまま使用するときには  を押します。

4  を押す



## 誰あてコールの設定をする

誰あてコールは、電話帳1件ごとに設定します。まとめて設定することはできません。

1  ③ ② と順に押す

2  で設定したい電話帳の相手先を選び、

 を押す

3  でお知らせする名前を選び、 を押す

- 誰あてコールでお知らせする名前は、登録することができます (☎67ページ)。
- 誰あてコールを解除するときには、[トクテイシナイ] に設定してください。

4  を押す

## ■ 誰あてコールでお知らせする名前を登録する

誰あてコールでお知らせする名前を9つまで登録できます。はじめは①～⑥が登録されています。⑦～⑨に追加で登録できます。

はじめに登録されている名前：

- ①オトウサン ②オカアサン ③オニイサン  
④オネエサン ⑤オジイサン ⑥オバアサン  
⑦～⑨未登録

- ① (2) (3) (2) と順に押す
- ② で登録先を選ぶ  
登録済みの項目を選ぶと名前を修正できます。
- ③ を押す
- ④ ダイヤルボタンで名前を入力する (☎ 32 ページ) (最大20文字)
- ⑤ を押す
- ⑥ を押す

●登録済みの名前を修正すると、その名前ですべての電話帳の発声に変更されます。

## ■ 誰あてコールでお知らせする名前のアクセントを変更する

- ① (2) (3) (2) と順に押す
- ② でアクセントを変えたい名前を選ぶ
- ③ を押す
- ④ 名前の読み上げから3分以内に (1) ～ (9)、(0) で調整する  
(1) ～ (8) は、それぞれ左から数えて1～8番目の文字にアクセントを付けます。(9) はアクセントを自動設定し、(0) は平坦なアクセントに設定します。
- ⑤ を押す

## ■ どこからコールの設定をする

どこからコールを使用する／使用しないの設定ができます。はじめは使用する設定になっています。また、どこからコールを使用するときは、誰からコールを使用する設定にしておいてください (☎ 66ページ)。

- ① を押し、(＃) を4回続けて押す
- ② (4) (3) (1) と順に押す
- ③ 使用するときは (1)、使用しないときは (2) を押す
- ④ を押す

## ■ どこからコールで発声する地名や発声のしかたを市外局番ごとに変更する(地域番号帯登録)

どこからコールで発声する地名を、市外局番ごとに変更することができます。市外局番と地名が合っていないときなどに変更してください。また、発声しない設定にしたり、「携帯電話」や「PHS」と発声させたりすることもできます。登録できる番号は、最大30件です。

- ① を押し、(＃) を4回続けて押す
- ② (4) (3) (2) と順に押す
- ③ を押す
- ④ 発声のしかたを変更したい市外局番をダイヤルボタンで入力する
- ⑤ を押す
- ⑥ で発声のしかたを下から選ぶ  
[00：ハッセイ シナイ]  
[1～47：47都道府県名]  
[48：ケイタイ デンワ] [49：PHS]
- ⑦ を押す
- ⑧ を押す

●地域番号帯を消去したいときは、手順②のあと で消去したい番号帯を選び、 を2回押します。修正したいときは、いったん消去してからあらためて登録します。



## — <お知らせ> —

- 誰からコールと誰あてコールでは、電話帳の名前にアルファベット、数字、記号を使っていると、途中までしか発声しないことがあります。
- 誰からコール、誰あてコール、どこからコールを使用しているときは、着信音の種類を変更していても、固有の着信音で鳴ります。
- 誰からコール、誰あてコール、どこからコールは、着信鳴り分けとは併用できません。
- 内線通話中の着信、コピー中の着信、キャッチホンの着信では、誰からコール、誰あてコール、どこからコールは働きません。
- どこからコールで地域番号帯を登録すると、指定した市外局番から始まる電話番号からの電話は都道府県名を発声しない設定にすることもできますので、自宅の市外局番等を登録しておけば、近所の方からの電話は都道府県名を発声しなくなります。





# 着信記録（着信履歴）を使う

ナンバー・ディスプレイのご契約が必要です  
着信記録を使うと、電話をかけてきた相手先の番号や電話帳に登録した名前を確認できます。また、着信記録を使って電話をかけたり、ファクスを送ることができます。

## 親機で着信記録を使って電話をかける

- 1  を2回押す
- 2  で電話をかけたい番号を選ぶ  
●番号は20ケタまで記録されています。
- 3 受話器を取る
- 4 通話が終わったら受話器を戻す

## ■親機で着信記録を使ってファクスを送る

- ① 原稿をセットする（☎48ページ 手順1～4）
- ②  を2回押し、 で番号を選ぶ
- ③  または  を押す（ファクスを送信します）





相手の方とお話ししてから送るときは

- ① 上記の手順①～②の操作をする
- ② 受話器を取ってファクスを送信することを伝え、受信操作をもらう
- ③ 「ピー…ヒョロロ」という音が聞こえたら、 を押す
- ④ 受話器を戻す

- 「通信エラーがありました」と聞こえたら（☎85ページ）
- 相手の方が受信操作をすると自動的にファクス送信に切り替わります（おまかせ送信 ☎50ページ）。

## ■親機の着信記録を消去する





1件ずつ消去する：

- ①  を2回押す
- ②  で消去したい番号を選ぶ
- ③  を2回押す
- ④  を押す

すべて消去する：







- ①    と順に押す

## 子機で着信記録を使って電話をかける







- 1 子機を充電器から取る
- 2  を2回押し、 で番号を選ぶ  
●番号は20ケタまで記録されています。
- 3  を押す
- 4 通話が終わったら  を押す
- 5 充電器に戻す

## ■子機で着信記録に184(非通知)や186(通知)を付けて電話をかける











184や186などの番号を、着信記録の前に入れてダイヤルします。

- ①  を2回押し、 で番号を選ぶ
- ②  を押し、 で [トクバンダイヤル] を選ぶ
- ③  を押し、184や186などの番号を入力（最大8ケタ）して  を押す
- ④ 通話が終わったら  を押す
- ⑤ 充電器に戻す

## ■子機で着信記録を使ってファクスを送る

- ① 親機に原稿をセットする  
(☎48ページ 手順1~4)
  - ②  を2回押し、 で番号を選ぶ
  - ③  を押し  
電話
  - ④ 相手の方が電話に出たら、ファクスを送信することを伝え、ファクスを受信する操作をしてもらおう
  - ⑤ 「ピー…ヒョロロ」という音が聞こえたら、 を押し、 で [FAXソウシン] を選ぶ
  - ⑥  を押し
  - ⑦ 子機を充電器に戻す  
上記の手順④で「ファクスを送信してください」という留守番メッセージや、相手の方が電話に出ないで「ピー…ヒョロロ」という音が聞こえたときも、続けて手順⑤~⑦の操作をしてください。  
送信を中止するときは、親機の  を押しします。
- 相手の方が受信操作をすると自動的にファクス送信に切り替わります (おまかせ送信)。

## ■子機の着信記録を消去する

- 1件ずつ消去する：
- ①  を2回押し、 で消去したい番号を選ぶ
  - ②  を押し、 で [ショウキョ] を選ぶ
  - ③  を2回押し
- すべて消去する：
- ①  を押し、 で [ショウキョ] を選ぶ
  - ②  を押し、 で [チャクシンキロク] を選ぶ
  - ③  を2回押し

## ■子機の着信記録を電話帳に登録する (☎39ページ)

### —<お知らせ>—

- 着信記録は親機と子機、別々に記録しています。
- 電話に出られなかったり、電話を受ける前に相手が切った場合でも着信記録が表示されます。
- 親機では、お断りに設定している相手からの電話でも、着信記録が表示されます。子機では表示されません。
- 親機では、ナンバー・ディスプレイを契約していないときでも、着信のあった日付・時刻を表示します。

## 着信鳴り分けを使う

ナンバー・ディスプレイのご契約が必要でず電話がかかってきたとき、着信の種類に合わせて着信音を変えることができます。鳴り分けができる着信は、「電話帳に登録されている相手先からの電話」、「非通知の電話」、「公衆電話からの電話」、「表示圏外からの電話」の4種類です。  
はじめは、親機・子機とも設定されていません。

### 親機の鳴り分けを設定する

1  ② ④ と順に押す



2 設定したい鳴り分けを選び、ボタンを押す

- 電話帳の鳴り分け : ①
- 非通知の鳴り分け : ②
- 公衆電話の鳴り分け : ③
- 表示圏外の鳴り分け : ④

3 ① ~ ⑨ で着信音を選ぶ

- 設定できる着信音の種類は、通常の着信音と同じです (☎30ページ)。
- 着信鳴り分けを解除するときは ① を押ししてください。

4 誰からコールを設定しているときは、着信鳴り分けと併用できないため、確認画面が表示されます。画面が表示されないときは手順5へ進んでください。

- 誰からコールを解除するときは  を押す
- 誰からコールをそのまま使用するときには  を押しします。

5  を押す

## 子機の鳴り分けを設定する

親機で「誰からコール」(☎66ページ)を設定しているときは、着信鳴り分けは動きません。使用するときには、親機の操作で誰からコールを使用しないように設定してください。

1 を押し、 で [チャクシンナリワケ] を選ぶ

2 を押し、 でいずれかを選ぶ

- [デンワチョウナリワケ]
- [ヒツウチナリワケ]
- [コウシュウナリワケ]
- [ケンガイナリワケ]

3 を押し、 で着信音を選ぶ

- 設定できる着信音の種類は、通常の着信音と同じです(☎30ページ)。
- 着信鳴り分けを解除するときは、「ピピッ」と鳴るまで で選び、 を押します。

4 を押し

### —<お知らせ>—

- かかってくる相手の方ごとに着信音を変えることはできません。

## 特定の種類・特定の番号の着信をお断りする

### 非通知／公衆電話／表示圏外お断り

ナンバー・ディスプレイのご契約が必要で非通知の電話、公衆電話からの電話、表示圏外からの電話に対して、着信音を鳴らさずにお断りのメッセージを流すことができます。はじめは設定されていません。

1 (5) と順に押す

2 お断りしたい項目を選び、ボタンを押す

- 非通知のお断り : (1)
- 公衆電話のお断り : (2)
- 表示圏外のお断り : (3)

3 (2) を押す

- お断りを解除するときは (1) を押してください。
- 非通知お断りに設定すると、非通知の電話に「この電話は、お受けすることはできません。恐れ入りますが、電話番号の前に186を付けてダイヤルするなど、電話番号を通知しておかけ直してください」と3回流して電話を切ります。
- 公衆電話お断り、表示圏外お断りに設定すると、公衆電話または表示圏外からの電話に「この電話は、お受けすることはできません」と3回流して電話を切ります。

4 を押し

### お断りしたい番号を登録する

ナンバー・ディスプレイのご契約が必要です。電話を受けたくない相手先の電話番号を、「お断り番号」として30件まで登録することができます。登録した相手先から電話がかかってくると、着信音を鳴らさず、相手先へお断りのメッセージを流すことができます。

1 (5) (4) と順に押す

2 を押し

3 ダイヤルボタンで電話番号を入力する(最大20ケタ)

4 を押し

- お断り番号を登録すると、登録した相手の方からの電話に「この電話は、お受けすることはできません」と3回流して電話を切ります。

5 を押し

### 登録したお断り番号を消去する

1件ずつ消去する：

① (5) (4) と順に押す

② で消去したい番号を選ぶ

③ を2回押す

④ を押し

すべて消去する：

① (5) (2) と順に押す

### —<お知らせ>—

- お断り番号に登録されている相手からの電話は、緊急の用件でも着信音が鳴りませんので、ご注意ください(親機のディスプレイは点灯します)。
- お断り設定をした相手からの電話は、親機にのみ着信記録が残ります。

# 電話がかけれない

**どこにも電話がかけれない／  
電話がかけれなくなりました**

取り付けの順に従って、電源プラグ、電話機コードが正しくつながっているかを確認します（☎17ページ）。

本機を設置時に、ご契約の回線種別に自動で設定されますが、まれに正しく設定されないことがあります。また、一般回線からIP電話や光電話に契約を変更したときは、回線種別の変更が必要になる場合があります。ご契約の回線種別を確認して手動で変更します（☎21ページ）。

電話をかけて、つながったらそのままお使いください。特定の番号や携帯電話にかけられないときは、「特定の番号にかけられない」（☎右記）や「携帯電話にかけられない」（☎72ページ）をご覧ください。

**それでもつながらない**

引っ越しの直後などは回線の工事が完了していないことがあります。ご契約と工事の日程を確認してください。

**特定の番号にかけられない**

例：フリーダイヤル（0120～）  
ナビダイヤル（0570～） など

IP電話（ADSLなど）または光電話（NTTのひかり電話など）のどちらかを契約されていますか？

**光電話（NTTのひかり電話など）を契約している**

光電話（NTTのひかり電話など）を契約している場合は、一部のサービスの番号にかけられません。詳しくは、ご契約の光電話会社にご確認ください。

NTTなどの一般加入回線を同時に契約していない場合は、フリーダイヤルやナビダイヤルなどにかけられません。詳しくは、ご契約のIP電話会社にご確認ください。

**ご契約の電話会社またはサービス会社とは？**

通話料金や電話サービスの請求書を送ってくる会社です。

**IP電話（ADSLなど）を契約している**

NTTなどの一般加入回線も同時に契約されていますか？

**契約していない**

**契約している**

本機を設置時に、ご契約の回線種別に自動で設定されますが、まれに正しく設定されないことがあります。ご契約の回線種別を確認して手動で変更します（☎21ページ）。

**それでもつながらない**

一般加入回線を選択するための「IP電話解除番号」をダイヤルしないとつながりません。「IP電話解除番号」（☎59ページ）をダイヤルしてからフリーダイヤルなどの番号をダイヤルしてください。

受話器を取ってからダイヤルや番号の選択に時間がかかると、電話がかけれなくなることがあります。操作に時間がかかるときは、先にダイヤルや番号選択をしてから受話器を取ってください。

## 携帯電話にかけられない



IP電話（ADSLなど）や光電話（NTTのひかり電話など）を契約されていますか？

契約していない

「携帯ととくとくダイヤル機能」の設定で電話会社（通信事業者）が合っていないとつながりません。正しい電話会社（通信事業者）に設定します（☎59ページ）。

光電話（NTTのひかり電話など）を契約している

光電話（NTTのひかり電話など）をご契約の場合、「携帯ととくとくダイヤル機能」はご利用になれません。機能を使用しない設定にします（☎59ページ）。

IP電話（ADSLなど）を契約している

NTTなどの一般加入回線も同時に契約している。

契約している

「携帯ととくとくダイヤル機能」の電話会社（通信事業者）や「IP電話解除番号」が合っていないとつながりません。正しい電話会社（通信事業者）に設定します（☎59ページ）。

契約していない

「携帯ととくとくダイヤル機能」はご利用になれません。機能を使用しない設定にします（☎59ページ）。

携帯電話にかけます（通話料は有料）。つながったら、設定は完了です。

### ●それでもつながらない場合

電話会社によっては、かけられない電話番号や受けられない電話サービスがあります。ご契約の電話会社や電話サービス会社にご確認ください。

### ■回線種別とは

回線の種類のことです。ダイヤル回線とプッシュ回線があります。本機の設定がご契約の回線と合っていない場合、電話がかかけられないことがあります。

### ■回線種別の自動設定について

本機では、電話機コードを回線につなぐと、回線種別が自動的に設定されます。ただし、ご使用の状況によっては正しく設定されないことがあります。

電話がかかけられない場合は、ご契約内容を確認し、設定が合っていないければ手動で変更してください（☎21ページ）。

### ■IP電話とは

IP電話では、インターネットの技術によって通信します。IPとは、internet protocol（インターネットプロトコル）の略です。従来とは異なる仕組みで通信するため、回線種別設定に関係なくつながります。

# ファクスを送れない

## ファクスを送れない

まず、ここを確認してください

- 原稿は正しくセットされていますか？  
☞ 48ページ
- 原稿送りローラーは正しく取り付けられていますか？  
正しく取り付けます（☞ 80ページ）。
- 相手の方が非通知お断りに設定していませんか？  
番号の前に「186」を付けてダイヤルしてください。

それでもファクスを送れないときは

- 相手側のファクスが記録紙切れなどで受信できる状態になっていないかもしれません。  
相手の方に確認してください。

受話器を取ってからダイヤルや番号の選択に時間がかかると、電話をかけられなくなることがあります。操作に時間がかかるときは、先にダイヤルや番号選択をしてから受話器を取ってください。

## ファクスを送ったが…

相手の方の記録紙に印刷されない

- 原稿は正しくセットされていますか？  
送る面を裏向きにセットします（☞ 48ページ）。

相手の方に届いた画像が悪い

- 原稿送りローラーや読み取り部（ガラス）が汚れていませんか？  
汚れをふき取ります（☞ 79ページ）。

しまったときは

# ファクスを受けられない／着信音が鳴らない

## ファクスを受けられない

メモリーがいっぱいになっていませんか？

いっぱいになっている

いっぱいになっていない

- ファクス受信方法が記録紙受信の設定になっていませんか？  
記録紙をセットしてから、もう一度送信してもらいます (☎90ページ)。
- 留守設定などでファクスを受けるときは、「応答メッセージ待ち時間」や「発信音待ち時間」が短いと受信できないことがあります。  
待ち時間を長くしてください (☎90ページ)。

- 受信ファクスを消去／印刷します。  
☎57ページ
- 不要な録音を消去します。  
☎45ページ

それでもファクスを受けられない

- 写真原稿などを受信すると、受信中にメモリーがいっぱいになる場合があります。このようなときは、ファクス受信方法を記録紙受信に設定し、記録紙をセットして受信してください。  
☎90ページ

## 着信音が鳴らない

親機の着信音が鳴らない

親機も子機も  
着信音が鳴らない

子機の着信音が鳴らない

- 着信音を鳴らさない設定に  
していませんか？  
着信音を大きくします  
(☎30ページ)。

- 着信音を鳴らさない設定に  
していませんか？  
着信音を大きくします (☎30ページ)。
- 親機がコピー中、印刷中  
ではありませんか？  
終わるまで子機は使用  
できません。

- ファクス優先またはファクス専用  
に設定していませんか？  
ファクス優先またはファクス専用  
を解除します (☎90ページ)。
- 各種お断りを設定して  
いませんか？  
お断りを解除します (☎70ページ)。

# 相手の声が聞こえにくい

相手の方の声が聞こえにくい

相手の方の声が聞こえにくいのは親機ですか？子機ですか？

親機で聞こえにくい

子機で聞こえにくい

雑音が入る

音が小さい/  
音が大きすぎる

雑音が入る  
相手の方の音がとぎれる  
音が大きくなったり  
小さくなったりする

■ 受話音量が大きすぎると雑音が入る場合があります。

■ 受話音量を調整します。  
☎ 30、31、91ページ

■ 親機との距離や設置場所などお使用の環境をお確かめください。  
「ご使用の前に知っていただきたいこと」をご覧ください (☎ 10ページ)。  
■ 親機のアンテナをまっすぐに立てます。

それでも雑音が入る場合は

それでも雑音が入る場合は

- 電話機コードと電源コードを束ねていませんか？  
できるだけ離して接続します。
- キャッチホン・ディスプレイをご契約でないのに、使用する設定になっていませんか？  
使用しない設定にします (☎ 64ページ)。
- 親機のアンテナをまっすぐに立てます。

■ 電波干渉を起こしている可能性がありますので、回避チャンネルを変更してみてください。  
☎ 92ページ

こちら側の声が相手に聞こえにくい

- 送話口 (マイク) を手でふさいでいませんか？
- 回線の状態などによって、聞こえにくくなる場合があります。  
送話音量を大きくしてください (☎ 91ページ)。

■ 電波干渉を受けているときは、雑音が入ったり通話が切れてしまうことがありますが、いったん電話を切り、もう一度通話してみて、異常がなければ故障ではありません。  
また、親機との距離や設置場所などを変えてもう一度お確かめください。

こまったときは

# コピーや印刷ができない

## 正しく給紙しない

- 記録紙は当社の推奨品をお使いですか？  
⇒ 当社の推奨品をお使いください (☎ 88ページ)。
- インクリボンは当社の純正品をお使いですか？  
⇒ 当社の純正品をお使いください (☎ 88ページ)。
- 記録紙は正しくセットしていますか？  
⇒ 正しく給紙しているか確認します。
- 記録紙押さえの間にまっすぐセットしていますか？  
⇒ まっすぐセットします。
- よくさばいてからセットしていますか？  
⇒ よくさばいて紙の先端をそろえてから、そっと置くようにセットします。記録紙トレイを開いたときや、記録紙を追加するときも、いったん記録紙を取り出してからセットします。
- 記録紙を入れすぎではありませんか？  
⇒ 一度にセットできるのは15枚までです。
- 後ろカバーが開いていませんか？  
⇒ しっかりと閉めてから記録紙をセットします (☎ 56ページ)。

上記の項目を確認後、それでも正しく給紙しないときは記録紙給紙ローラーを清掃してください (☎ 81ページ)。

## コピーできない

- 原稿ガイドは原稿の幅に合わせて調節していますか？  
⇒ 原稿ガイドを原稿の幅に合わせてみます。
- 原稿は正しい位置にセットしていますか？  
⇒ 正しい位置にセットします (☎ 48ページ)。
- 原稿挿入口に紙片などの異物がつまっていませんか？  
⇒ 紙片などの異物を取り除きます。
- 原稿送りローラーは正しく取り付けられていますか？  
⇒ 正しく取り付けます (☎ 80ページ)。

## 印刷した画像が汚い

- 記録紙は当社の推奨品をお使いですか？  
⇒ 当社の推奨品をお使いください (☎ 88ページ)。
- インクリボンは当社の純正品をお使いですか？  
⇒ 当社の純正品をお使いください (☎ 88ページ)。
- 記録ヘッドや記録紙給紙ローラーは汚れていませんか？  
⇒ 汚れをふき取ります (☎ 81ページ)。
- キャッチホンを利用していませんか？  
⇒ 受信中に電話がかかると画像が乱れることがあります。
- 原稿が汚れていませんか？
- 記録ヘッドや読み取り部(ガラス)が汚れていませんか？  
⇒ 汚れをふき取ります (☎ 81ページ)。

## 記録紙に印刷されない

- 相手側が原稿の向きを裏表逆にしてファクスを送っている場合があります。  
⇒ 相手の方に確認します。
- コピーをしているときは、原稿を裏向きにセットしていますか？  
⇒ 正しくセットします。

# 子機が使えない

## 動作しない

- 充電電池の残量が少なくなっていますか？  
⇒ 充電器に子機を戻して充電します (☎ 28ページ)。使いはじめや充電電池を交換したときは、10時間以上の充電が必要です。また、いっばいに充電してもすぐに通話できなくなるときは充電電池の寿命です。充電電池を交換してください (☎ 29ページ)。
- 充電電池のコネクターが外れていませんか？  
⇒ コネクターを正しく接続します (☎ 27ページ)。
- 充電器の電源プラグがコンセントから外れていませんか？  
⇒ 正しく接続します (☎ 28ページ)。
- 親機の電源プラグや電話機コードは正しく接続されていますか？  
⇒ 正しく接続します (☎ 18ページ)。
- 親機や他の子機を使用していませんか？  
⇒ 使用が終わってから電話をかけます。
- 近くで無線 LAN 機器やルーターなどを使用していませんか？  
⇒ 親機、子機をこれらの機器からできるだけ離して設置してください。
- 停電になっていませんか？  
⇒ 停電のときは電話をかけることはできません。
- 親機との距離や設置場所などお使いの環境をお確かめください  
⇒ 「ご使用前に知っていただきたいこと」 (☎ 10ページ) をご覧ください。
- 子機の充電電池を取り付け直してください

# 留守モードが正しく働かない

## 留守設定できない

- メモリーがいっぱいになっていませんか？  
⇒ 受信データを印刷または消去 (☎ 57ページ) します。  
⇒ 不要な録音を消去します (☎ 45ページ)。

## 録音やファクス受信ができない

- 着信するまでの回数が長いとファクス受信できないことがあります。  
⇒ 留守時応答回数を現在の回数より少なくします (☎ 47ページ)。
- 相手の声が小さいときや、用件が短いときは、途中で途切れたり録音されないことがあります。

## 録音した応答メッセージが流れない

- 応答メッセージは正しく録音されていますか？  
⇒ 応答メッセージを正しく録音します (☎ 47ページ)。⇒ メモリーがなくなると自動的に固定メッセージに切り替わります。
- お声拝聴機能を使用しない設定にいませんか？  
⇒ 使用する設定にします (☎ 90ページ)。

## 留守設定を解除してもボタンが点滅している

- 未再生の録音がありませんか？  
⇒ 未再生の録音をすべて再生すると消灯します (☎ 45ページ)。

## ナンバー・ディスプレイが使えない

### 相手の方の番号を表示しない

- ナンバー・ディスプレイを契約していますか？  
⇒ 契約していないときは、ナンバー・ディスプレイの契約が必要です。局番なしの116番へお問い合わせください。
- NTTとの契約が済んで、工事は完了していますか？  
⇒ 完了していないときは、局番なしの116番へお問い合わせください。
- 構内交換機やホームテレホンに接続していますか？  
⇒ 構内交換機やホームテレホンに接続していると表示できません。
- ナンバー・ディスプレイを使用しない設定になっていませんか？  
⇒ ナンバー・ディスプレイを使用する設定にしてください (☎ 65ページ)。
- ひかり電話などの光回線やIP電話、ISDNを利用していますか？  
⇒ 利用しているときは、各契約会社へお問い合わせください。
- ターミナルアダプター (TA) はナンバー・ディスプレイに対応していますか？  
⇒ ターミナルアダプター (TA) がナンバー・ディスプレイ対応でないと表示できません。  
⇒ 対応しているときは、ターミナルアダプター (TA) 側でナンバー・ディスプレイを使用する設定にしてください。

### 相手の方の名前を表示しない／着信音がわからない

- 相手の方の電話番号を市外局番から登録しましたか？  
⇒ 相手の方の電話番号は市外局番から登録しないと鳴り分け機能や名前を表示できません。市外局番から入力してください。
- 「誰からコール」が設定されていませんか？  
⇒ 「誰からコール」と鳴り分け機能は同時に利用できません。鳴り分け機能をご利用になるときは、「誰からコール」を使用しない設定にしてください (☎ 66ページ)。

### こちら側の電話番号が相手側の電話機に表示されない

- 電話番号を「通常非通知」で契約していませんか？  
⇒ 「通常非通知」の契約で番号を通知したいときは、最初に「186」を付けてダイヤルしてください。
- 相手側はナンバー・ディスプレイを契約していますか？  
⇒ 相手側がナンバー・ディスプレイを契約していないと表示されません。契約しているときは、電話会社へお問い合わせください。

## ADSLやひかり電話をご契約の方へ

### ひかり電話などの光回線を利用しているとき

- ナンバー・ディスプレイが動作しない  
⇒ ご契約の内容を確認してください。詳しくは、契約電話会社にお問い合わせください。

### IP電話／ADSLを利用しているとき

- ファクスの送受信ができない
- 電話やファクスを使っていないのに [ガイセン ショウウ中] などの表示が出る
- ナンバー・ディスプレイが動作しない
- 電話の音が聞こえにくい・雑音が入る
- 受話器を取ると「キーン」という音が出る  
⇒ スプリッタを含むADSL機器を取り外して、改善されるか確認してください。また、回線からスプリッタまでの配線を短くして、改善されるか確認してください。改善されるときは、ADSL業者にご相談ください。改善されないときは、シャープお客様ご相談窓口 (☎ 102ページ) にご相談ください。

### ISDNを利用しているとき

- 受話器を取ると「キーン」という音が出る
- 音がワンワン響く・大きすぎる  
⇒ ターミナルアダプターの送話・受話音量を調節してください。改善しないときは、ターミナルアダプターのメーカーへお問い合わせください。
- ナンバー・ディスプレイが動作しない  
⇒ ターミナルアダプターの設定が必要です。ターミナルアダプターの取扱説明書をご覧ください。

## その他 こまったときは

### ■ 正しく操作しても動かない／動作がおかしい

電話機コードや電源プラグを正しく接続します (P.18ページ)。  
電源を入れ直したり、「強制リセット」(P.87ページ)すると正常に動作することがあります。  
それでも改善されないときは、シャープお客様ご相談窓口 (P.102ページ)にご相談ください。

### ■ 登録していた日時が自動的に変更される

親機の日時登録を変更すると、自動的に子機の日時登録が上書きされます。  
親機の日時登録を転送したくないときは、時計バックアップ (P.92ページ) を使用しない設定にしてください。

### ■ おしゃべり電話帳 (音声電話帳)、誰からコール、誰あてコール、どこからコールの音声が聞き取りにくい

親機のスピーカー音量を調整してください (P.30ページ)。  
アクセントを変更してください (P.41、67ページ)。  
音声合成システムで作った音なので、人の声に比べると聞き取りにくいことがあります。

### ■ 通話中などに、突然ファクスに切り替わる

声などに反応して、まれにおまかせ受信が働くことがあります。何度も続けて起こるときは、おまかせ受信をしない設定にします (P.91ページ)。

### ■ インクリボンがなくなった

必ず当社の純正品をお使いください。  
○ UX-NR8G (33m × 1本)  
○ UX-NR8GW (33m × 2本)  
ギヤなしタイプはお使いになれません。

### ■ 各種サービスを受けられない

ひかり電話などの光回線やIP電話では、受けられないサービスがあります。各契約会社にお問い合わせください。

### ■ ディスプレイに商品案内が表示され音楽が流れる

店頭などで商品案内に使用される「デモモード」が起動しています。デモ起動をしない設定にします (P.92ページ)。

### ■ ディスプレイに何も表示されない

省電力モードになっていませんか？約3分間、何も操作をしないと、節電のためにディスプレイの表示が消えます。  
いずれかのボタンを押すと、再びディスプレイが表示されます。

## 停電になったときは

電話機	<ul style="list-style-type: none"> <li>● 親機で電話を受けたり、かけたりすることはできません。</li> <li>● 子機を使用することはできません。</li> <li>● 各種サービスは働きません。</li> <li>● ナンバー・ディスプレイの着信記録は消えません。</li> <li>● 通話中に停電したときは、通話が切れてしまいます。</li> </ul>
留守番	<ul style="list-style-type: none"> <li>● 留守番電話動作中に停電したときは、電話が切れて録音もされません。</li> <li>● 録音内容は消えません。</li> </ul>
ファクス	<ul style="list-style-type: none"> <li>● ファクスを送ることも受けることもできません。</li> <li>● 送信や受信をしているときに停電になると、通信が切れてしまいます。 送信のときは、復旧したあと原稿を取り出して再送信してください。 受信のときは、相手の方にもう一度再送信を依頼してください。</li> <li>● メモリー受信したデータは、停電になっても消えません。</li> <li>● 紙が詰まった場合は、用紙を取り除いてから再度操作してください (P.82、84ページ)。</li> </ul>
コピー	<ul style="list-style-type: none"> <li>● コピーはできません。復旧後あらためてコピーしてください。</li> </ul>
登録した内容	<ul style="list-style-type: none"> <li>● 電話帳などに登録されている内容は消えません。</li> <li>● 日付・時刻の設定は消えてしまいます。 子機の日付・時刻が設定されていて、親機の電波が届く範囲にある場合に、親機の時計バックアップを使用する設定にしているときは、子機から親機へ自動的に日付・時刻が転送されます (P.92ページ)。 転送されなかったときは、あらためて手動で設定し直してください (P.31ページ)。</li> </ul>

# 記録紙に白や黒の線が入るときは

コピーやファクス送信したときに、記録紙に白や黒の線が入るときは、原稿読み取り部のガラスが汚れていることがあります。こんなときは、読み取り部を清掃してください。

また、読み取り部を清掃しても線が消えないときは、記録ヘッド手前のリボンガイド部を清掃してください(☎81ページ)。

## 読み取り部を清掃する

- 1** 記録紙トレイつまみを持って、記録紙トレイを後ろに起こす



- 2** 操作パネルつまみを持って、操作パネルを前に起こす

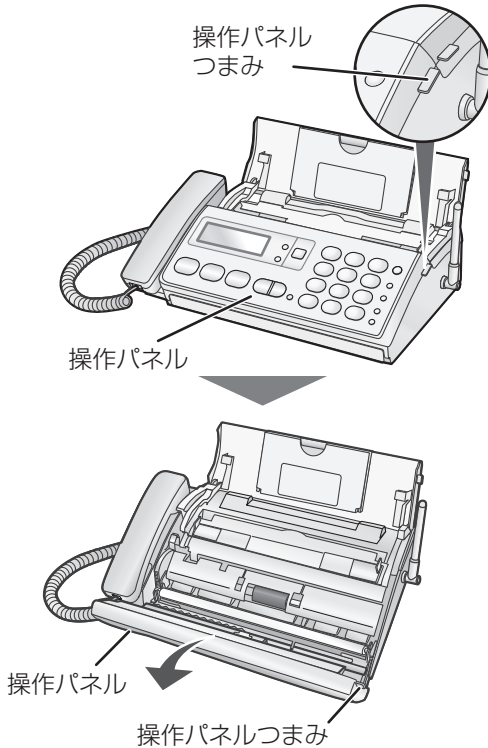

- 3** 原稿送りローラーの左側の解除レバーを前に倒し、原稿送りローラーを引き上げる

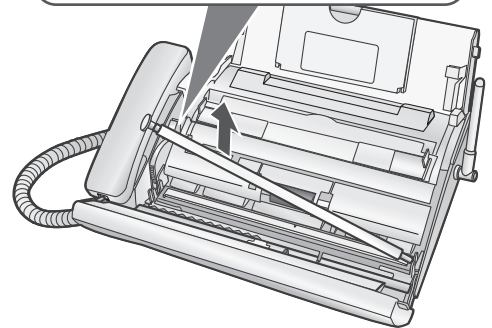
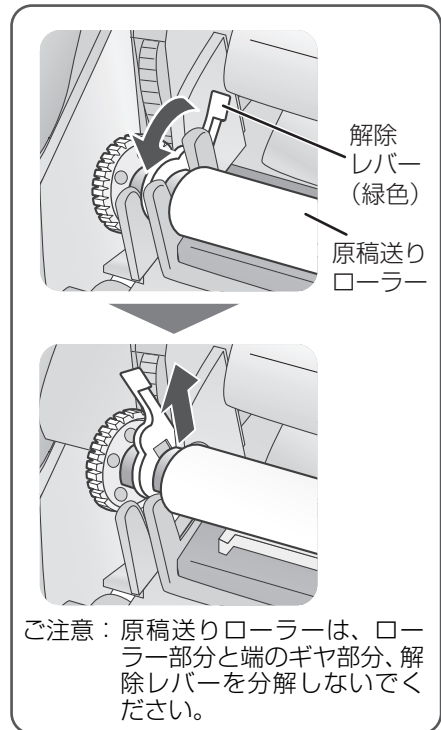

次ページへ

#### 4 原稿送りローラー下部のガラス面を綿棒や乾いた布でふく

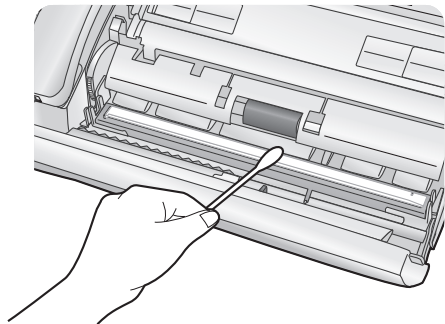

- ガラス面の汚れがひどいときは、水にひたした布をよくしぼって、ふき取ります。そのあと、もう一度乾いた柔らかい布で水分をふき取ってください。

#### 5 原稿送りローラーの右端を穴に差し込む

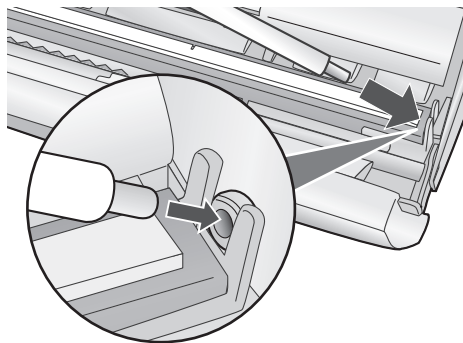

原稿送りローラーは必ず正しく取り付けてください。取り付けが不完全なまま操作パネルを閉めると、親機が破損する原因になることがあります。また、取り付けが不完全だったり、はずしたままお使いになると、コピーやファクス送信ができません。

#### 6 原稿送りローラーの左端を戻し、解除レバーを後ろに戻す

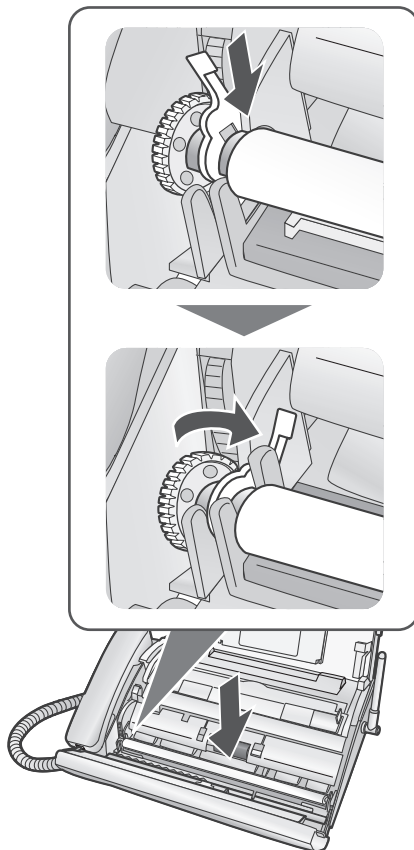

#### 7 操作パネルを閉める

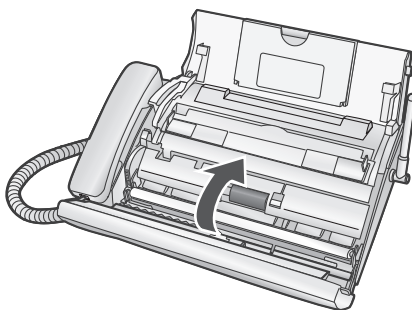

#### 8 記録紙トレイを閉める

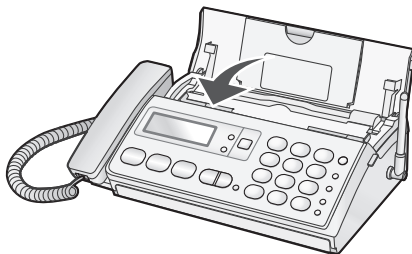

# お手入れのしかた

## 親機や子機を清掃する

お手入れには、乾いた柔らかい布（眼鏡ふきなど）をお使いください。汚れがひどいときは、水にひたしてよくしぼった布で清掃してください。そのあと、水分が残らないように、乾いた布でからぶきしてください。

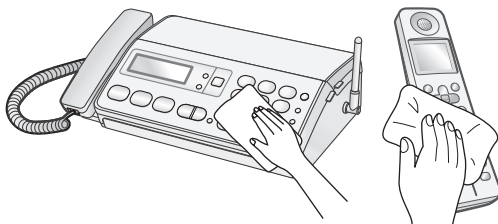

## 記録ヘッドやローラー、リボンガイド部を清掃する

原稿や記録紙に汚れが付くときは、親機内部の記録ヘッドやローラー、リボンガイド部を乾いた柔らかい布で清掃してください。ローラーの部分はまわしながらふいてください。

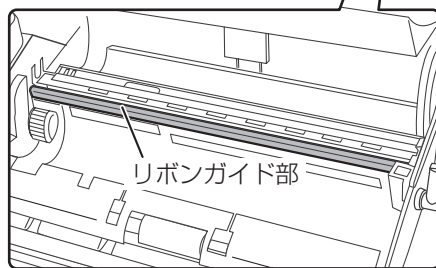
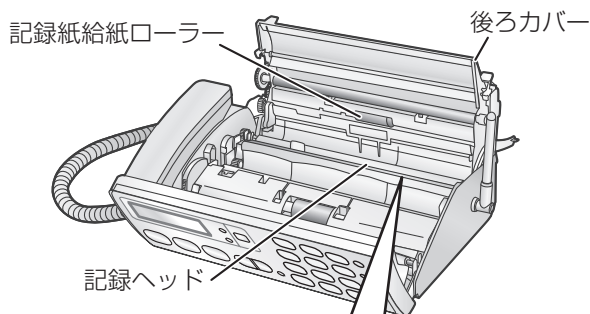
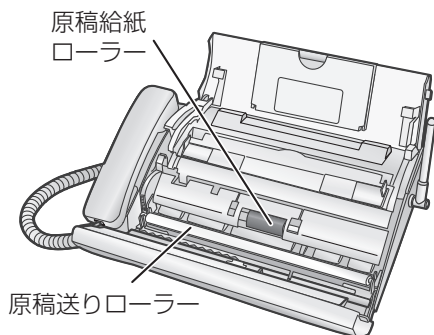

### ⚠ 注意

お手入れは、必ず電源プラグをコンセントから抜いて（記録ヘッドなど熱くなるものは冷えてから）行ってください。感電やけが（やけど）の原因になることがあります。

後ろカバーの開けかた 23ページ手順 1～3

### ■ 汚れが落ちないときは

- コピーして、まだ汚れているときは、もう一度清掃し直してください。
- コピーが正常で、受信ファクスの汚れが消えないときは、相手側の読み取りが悪い場合があります。

### — <お知らせ> —

- アルコール、ベンジン、シンナーなど、揮発性のものは使わないでください。変色、変形、変質や故障の原因になります。
- 紙粉の付着が多く、記録紙が正しく給紙しないときや、汚れのひどいときは、水にひたした布をよくしぼって、ふき取ります。ただし記録ヘッドは水ぶきしないでください。

# 原稿や記録紙がつまったときは

## 原稿がつまったときは

原稿がつまったときは、まず  ① と順に押して原稿を排出してください。排出されないときは、次の手順で取り除いてください。記録紙をセットしているときは、記録紙を取り出してから操作します。

### 1 操作パネルつまみを持って、操作パネルを起こす

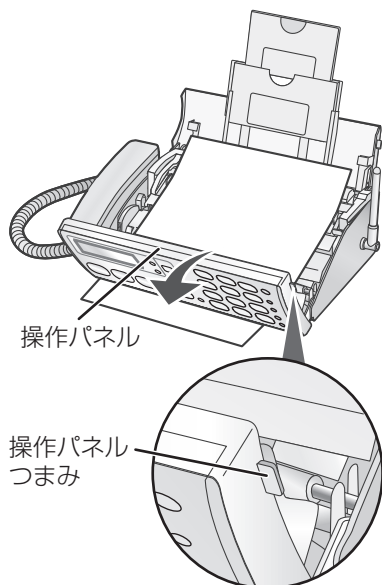

### 2 原稿送りローラーの左側の解除レバーを前に倒し、原稿送りローラーを引き上げる

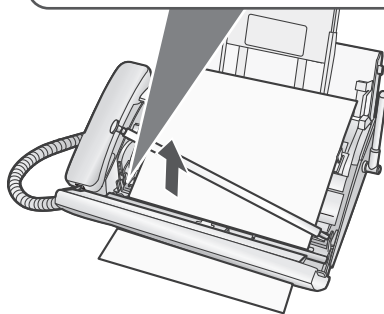
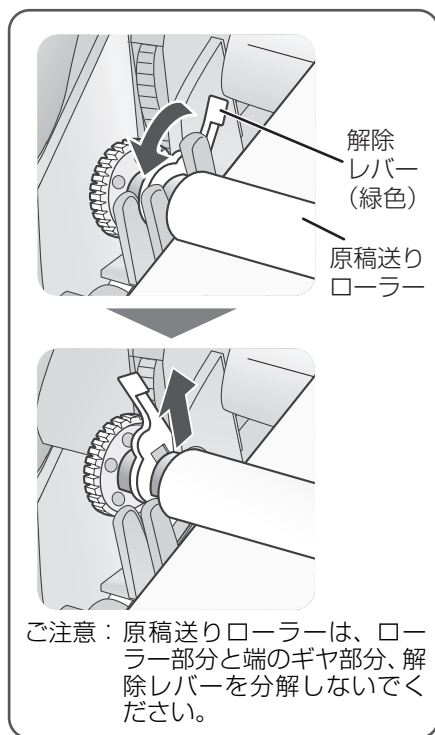

次ページへ

### 3 つまった原稿を取り除く

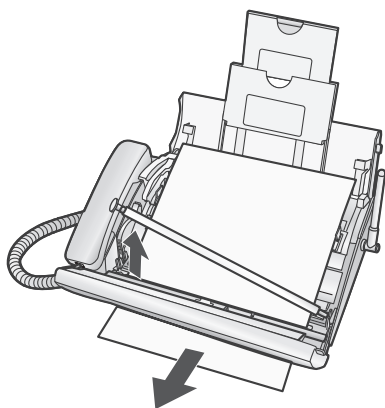

- つまった原稿は途中で破れないように注意して取り除いてください。無理に引っ張ると、破れることがあります。また、故障の原因になります。
- 万一破れてしまったときは、本体の中に破れた紙が残らないように注意深く取り除いてください。

### 4 原稿送りローラーの右端を穴に差し込む

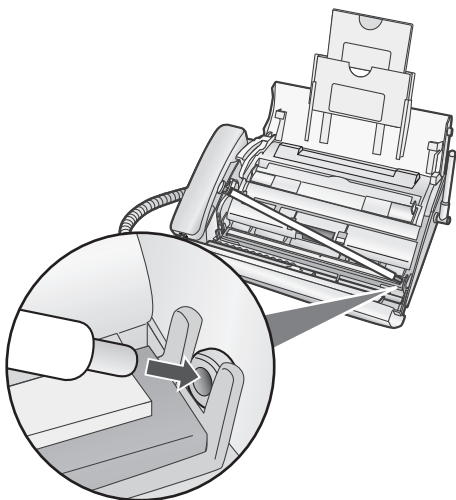

原稿送りローラーは必ず正しく取り付けてください。取り付けが不完全なまま操作パネルを閉めると、親機が破損する原因になることがあります。また、取り付けが不完全だったり、はずしたままお使いになると、コピーやファクス送信ができません。

### 5 原稿送りローラーの左端を戻し、解除レバーを後ろに戻す

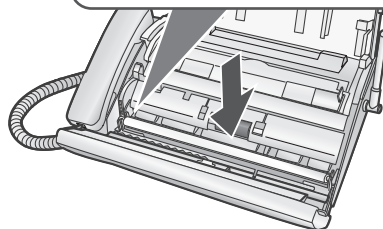
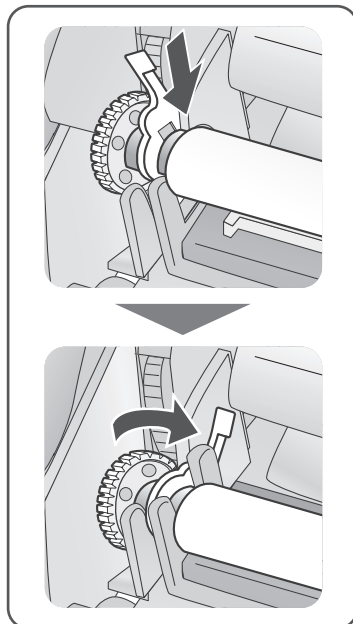

### 6 操作パネルを閉める

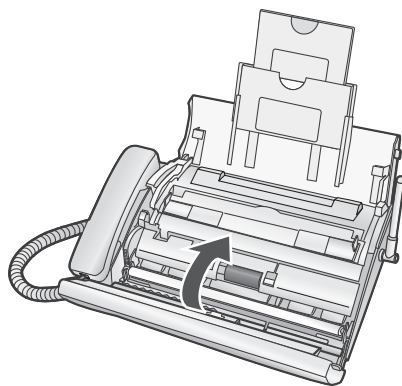

- 原稿や記録紙をセットしてください (P. 48、56ページ)。

## 記録紙が詰まったときは

記録紙が詰まったときは次の手順で取り除いてください。  
印刷の途中でインクリボンがなくなったときは、記録紙が途中で止まる（つまる）ことがあります。  
そのときは記録紙を取り出したあと、インクリボンを交換してください（☞25ページ）。

### 1 操作パネルつまみを持って、操作パネルを起こす

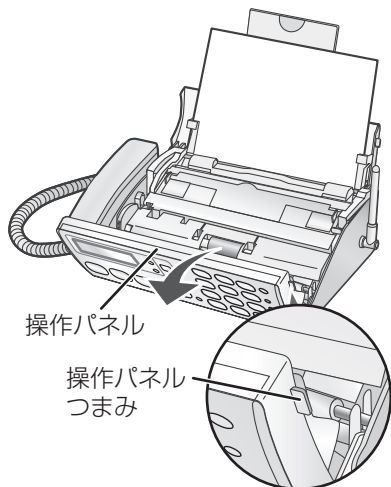

- 記録紙がセットされているときは、残りの記録紙をいったん取り出してから操作します。

### 2 後ろカバー解除レバーを押し上げ、後ろカバーを後ろに起こす

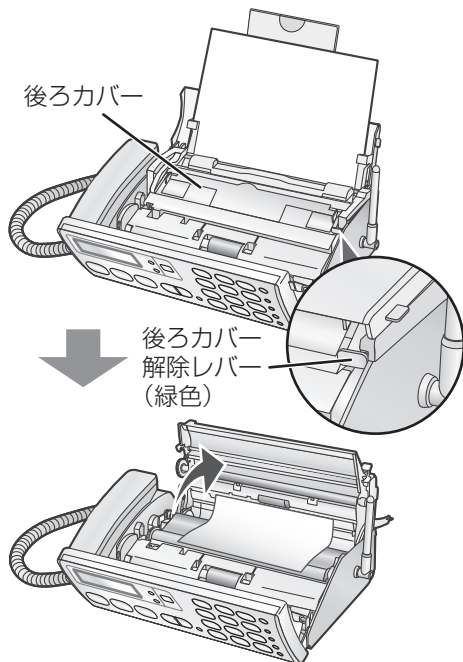

### 3 つまった記録紙を取り除く

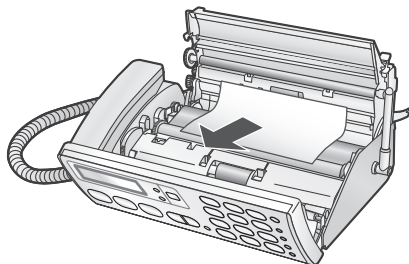

- 操作パネルや後ろカバーを閉じたまま、つまった記録紙を引き抜かないでください。故障の原因になることがあります。
- 記録紙が破れたときは、紙片が親機の中に残らないよう、完全に取り除いてください。

### 4 インクリボンのたるみを取る

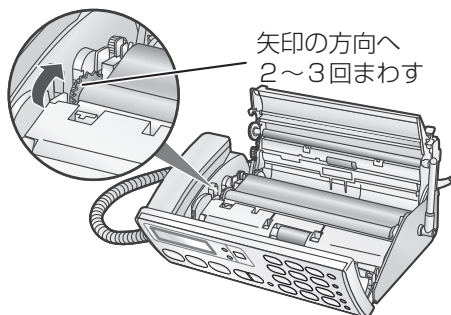

### 5 後ろカバー、操作パネルの順に閉める

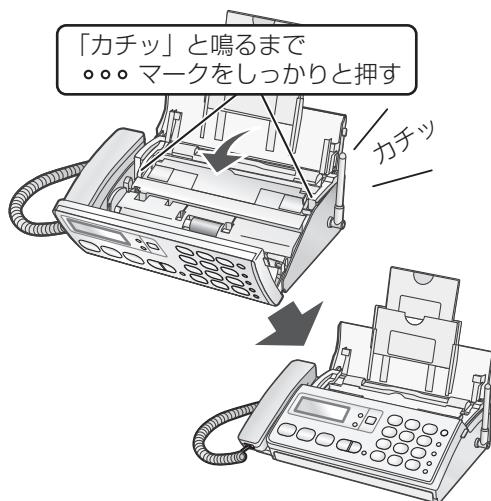

- 記録紙を再セットしてください（☞56ページ）。

# エラー表示／エラー音について

## お知らせ／エラー表示

	表示／エラー音	対応
あ 行	インクリボン ナシ	●インクリボンを交換します (☎25ページ)。 ●緑色のギヤをまわして、インクリボンのたるみをとります (☎24ページ)。
	インクリボン ナシ UX-NR8G/GW	
	ウシロカバーアイテムス シメテ クダサイ	●後ろカバーを閉め直します (☎24ページ)。
	アウトウ ナシ	●「親機でお話ししてからファクスを送る」の方法で送信してください (☎48ページ)。
か 行	ガイセン ショウ中 また、「ツーツー」と聞こえる	●子機を使用中です (1~4は子機番号)。子機の使用が終わるまでお待ちください。
	キロクシ ツマリ	●つまった記録紙を取り除きます (☎84ページ)。
	キロクシ ツマリ トリノゾク	●記録紙が正しくセットされているかを確認してください (☎56ページ)。
	キロクシ ナシ	●記録紙がないときはセットします。セットしているときは、正しくセットされているかを確認してください (☎56ページ)。
	ゲンコウ ツマリ トリノゾク	●  <b>0</b> と順に押すと、原稿が自動的に排出されます。 ●それでも原稿がつかまっているときは、操作パネルを開けて原稿を取り出します (☎82ページ)。
	コキ ショウ中 また、「ツーツー」と聞こえる	●子機を使用中です。子機の使用が終わるまでお待ちください。
	コキヲカクニクダサイ	●子機が使用できない状態 (電池切れ／電波が届かないなど) になっていないか確認してください。
	コキヲ ゾウセツシマス	●親機が子機増設登録モードになっています。 別売の増設子機を登録する場合は、増設子機に付属している「子機増設登録操作説明書」をご覧ください。 ●子機増設登録操作中は、外線着信を含む他の操作を行うことはできません。子機を増設しないときはそのまま、この表示が消えるまでお待ちください (約30秒で子機増設モードは解除されます)。
さ 行	ジドウアウトウ中	●留守モードなどで応答メッセージが流れて自動応答しています。
た 行	ツウシンエラー (1~15) また、「通信エラーがありました」と聞こえる	●相手の方に確認のうえ、もう一度送信するか、相手の方に送信してもらいます (1~15の番号は、当社のサービスマンが通信状況などを確認するためのものです。頻繁に起こるときは、当社のご相談窓口までご連絡ください)。
は 行	ファクスアリ[スタート]	●メモリー受信したデータを印刷してください (☎57ページ)。
	ヘッドガコウオン	●長時間連続して印刷やコピーをしていると、記録部の過熱保護機能が働いて動作しなくなることがあります。しばらくお待ちください。
ま 行	メモリー フソク ファクスアリ[スタート]	●メモリー受信した内容を消去または印刷します (☎57ページ)。 ●不要な録音を消去します (☎45ページ)。
	メモリー フソク フヨウナ ロクオン ケス	●不要な録音を消去します (☎45ページ)。
ら 行	ロクオン アリ [サイセイ]ヲ オス	●未再生の留守録音やその他の録音があります。再生してください (☎44、45ページ)。
	ロクオン アリ [ルス]ヲ オス	

## 子機を使用しているとき

表示／エラー音	対応
オヤキケンサクチュウ	<ul style="list-style-type: none"> <li>●親機や増設子機が使用中です。</li> <li>●親機の電源プラグを接続してください (P.18ページ)。</li> <li>●他の電化製品などの電波が干渉しています。電波干渉の発生しやすいところでは使用しないでください (P.10ページ)。</li> <li>●親機からの電波が届く範囲でご使用ください。</li> <li>●子機の充電池を取り付け直してください。</li> </ul>
ガイセンシヨウチュウ	<ul style="list-style-type: none"> <li>●親機が使用中です。親機の使用が終わるまでお待ちください。</li> </ul>
子機で通話中に「ピーピー」と2回鳴ってすぐに切れる	<ul style="list-style-type: none"> <li>●雑音の少ないところでご使用ください。</li> <li>●無線LANなどの近くでお使いのときは、それらの機器よりできるだけ離してお使いください。また「回避チャンネル設定」を変更してお使いください (P.92ページ)。</li> </ul>
シンチャク XX ケン	<ul style="list-style-type: none"> <li>●未再生の録音があります。親機または子機を操作して、再生してください。</li> </ul>
ジドウオウトウチュウ	<ul style="list-style-type: none"> <li>●留守モードなどで、応答メッセージが流れて自動応答しています。</li> </ul>
ジュシンFAXアリ	<ul style="list-style-type: none"> <li>●メモリー受信したデータを印刷してください (P.57ページ)。</li> </ul>
ケンガイ	<ul style="list-style-type: none"> <li>●親機の電源プラグを接続してください (P.18ページ)。</li> <li>●他の電化製品などの電波が干渉しています。電波干渉の発生しやすいところでは使用しないでください (P.10ページ)。</li> <li>●親機からの電波が届く範囲でご使用ください。</li> </ul>
「ピーピー」	<ul style="list-style-type: none"> <li>●親機や増設子機が使用中です。</li> <li>●親機の電源プラグを接続してください (P.18ページ)。</li> <li>●他の電化製品などの電波が干渉しています。電波干渉の発生しやすいところでは使用しないでください (P.10ページ)。</li> <li>●親機からの電波が届く範囲でご使用ください。</li> </ul>
「ピピピピ」	<ul style="list-style-type: none"> <li>●名前の文字数や日時登録、アラーム時刻の設定などが登録範囲を超えています。</li> </ul>
「ピピッ……ピピッ……」	<ul style="list-style-type: none"> <li>●充電器に子機を戻して充電してください。約1分後に電話は切れますので、通話を止めて充電器に戻してください。</li> <li>●長時間充電しても、すぐに容量がなくなるときは、新しい充電池と交換してください (P.88ページ)。</li> </ul>

# 故障かな？と思ったときは（修理依頼される前に）

- ・ディスプレイ表示が化けている（意味不明の文字列や画像が表示されている）。
- ・ボタンが全く効かない。
- ・電話帳リストなどを印刷するとデータが乱れている。
- ・コピーや印刷ができない状態が続く。
- ・その他、正しく動作しない。

上記のような症状の多くは、一般に、マイコン（IC）を使用している機器が、大きな外来ノイズにより誤動作することで発生します。修理やアフターサービスをお申し付けになる前に、下記の操作をお試してください。また、登録・設定した内容により、お客様の意図しない機能が働いている場合、工場出荷時の状態に戻すことで、症状が改善することがあります（電話帳以外初期化、電話帳消去、登録初期化 ㊦89ページ）。

## 子機が使えないとき



■ **子機の充電機のコネクターを抜き差しする**  
子機の充電機のコネクターを抜いて、もう一度接続してみてください。

- 子機の日付・時刻の設定は消えます。  
親機が電波の届く範囲にあり、日付・時刻が設定されていれば、自動的に日付・時刻が転送されます（時計バックアップ（㊦92ページ）を使用する設定のとき）。  
転送されなかったときは、あらためて手動で設定してください。

## その他の場合

■ **親機を再起動する**

ボタンが効かないといった状態になったときは、親機を再起動してください。

- ① 停止  を約15秒以上押したままにする
  - ② ディスプレイに [オマチ クダサイ] と表示されたら 停止  から指を離す
- 自動的に再起動が行われます。
  - 再起動しても、登録した内容は消えません。
  - 停止  を約15秒以上押したままにしても再起動しない場合は、本機の電源を入れ直してください（㊦下記）。

再起動しても症状が改善されないときは、下記をご覧ください。





■ **電源を入れ直してみる**

親機を再起動しても改善されないときは、電源プラグを電源コンセントから抜いてもう一度差し込んでみてください。

- 親機の日付・時刻の設定は消えます。  
子機の日付・時刻が設定されていて、親機の電波が届く範囲にある場合は、子機から親機へ自動的に日付・時刻が転送されます（時計バックアップ（㊦92ページ）を使用する設定のとき）。  
転送されなかったときは、あらためて手動で設定し直してください。

左記の操作をしても症状が改善されないときは、次の操作（強制リセット）を行ってください。**【ただし、強制リセットを行った場合、子機から転送された電話帳の内容など、すべてのデータが消えて工場出荷時の状態に戻りますのでご注意ください。】**

■ **親機を強制リセットする**

- ① 電源プラグを電源コンセントから抜く
  - ②  と 停止  を同時に押したまま、電源プラグを電源コンセントに差し込む
  - ③ ディスプレイに [メモリークリア中] と表示されたら、 と 停止  から指を離す
- 強制リセットをすると、ご購入時にあらかじめ登録されていた電話帳2件分が復活します。
  - 電源を入れ直したり、強制リセットしたときは日付・時刻の設定をやり直してください（㊦19ページ）。
  - 強制リセットをすると、日付・時刻の設定のあと、自動的に回線種別を設定します。  
電話などをかけられるときは、回線種別の設定（約20秒）が終わってからにしてください。

強制リセットを行っても症状の改善がみられない場合、または症状が再三発生する場合は、シャープお客様ご相談窓口（㊦102ページ）へお申し付けください。

## 別売品／消耗品

別売品／消耗品として、次のものを用意しています。

このデジタルコードレスファクシミリを長い間安心してお使いいただくためにも、当社の純正品や推奨品をお使いください。純正品以外のインクリボン、推奨品以外の記録紙やコピー用紙を使用されると印刷がかすれたり、薄くなることがあります。なお、価格などは予告なく変更することがありますので、ご了承ください。別売品／消耗品のご注文は、お買いあげの販売店へお申し付けください。

品名	形名	サイズ	数量	希望小売価格
ファクシミリ用 普通紙	PP110MA4	A4サイズ	250枚	630円（税抜価格600円）

品名	形名	サイズ	数量	希望小売価格
インクリボン (ギャ付きタイプ)	UX-NR8G	A4幅×33m	1本	1,312円（税抜価格1,250円）
	UX-NR8GW	A4幅×33m	2本1組	2,415円（税抜価格2,300円）

ギャなしタイプのインクリボンは、使用することができません。

品名	形名	部品コード	流通コード	希望小売価格
子機用充電電池※ (ニッケル水素電池)	A-002	UBATMA002AFZZ	142 932 0070	1,800円 （税抜価格1,715円）

※ シャープエンジニアリング（株）扱い

品名	形名	希望小売価格
増設子機（☎60ページ）	JD-KS15	16,800円（税抜価格16,000円）
	JD-KS17※	16,800円（税抜価格16,000円）
	JD-KS18	16,800円（税抜価格16,000円）

※ 機能的には付属の子機と同等ですが、デザインは異なります。

また、色調はホワイト系のみです。ブラック系、ブラウン系の増設子機はありません。

● 増設可能な子機については、93ページをご覧ください。

種類	部品コード	流通コード	希望小売価格
延長コード（モジュラープラグ付き）			
5m（2芯）（白）	QCNWGO121AFSA	142 512 0331	535円（税抜価格510円）
10m（2芯）（白）	QCNWGO122AFSA	142 512 0332	819円（税抜価格780円）

### —お知らせ—

● 希望小売価格は2011年2月現在のものです。

● 小さい原稿を送信するときに使用するキャリアシートはご使用になれません。

# 登録や設定・電話帳の内容を初期化する





登録・設定した内容を工場出荷時に戻したり、電話帳に登録した内容をすべて消去することができます。

登録データ初期化をすると登録・設定した内容の他に、留守録などの録音、メモリー受信データがすべて工場出荷時の内容に戻ります（消去されます）。

## 本機を廃棄、譲渡などするときは

お客様の個人情報流出による被害を防ぐために、親機の「電話帳以外初期化」と「電話帳消去」、子機の「登録初期化」の操作を行って、本機に記録したデータを消去することをおすすめします。親機のデータは、「強制リセット」（☎87ページ）で一括して消去することもできます。

### ■ 親機の登録や設定の内容を工場出荷時に戻す（電話帳以外初期化）





- ①  を押し、 を4回続けて押す
  - ②   と順に押す
  - ③  を押す
- 電話帳の内容、誰あてコール設定、日付・時刻の設定を除いて、工場出荷時の設定に戻ります。
  - ワンタッチダイヤルの登録もすべて消去されます。

### ■ 子機から転送された親機の電話帳の内容をすべて消去する（電話帳消去）

電話帳がすべて消えます。誰あてコール設定は工場出荷時の設定に戻ります。ワンタッチダイヤルの登録は消えません。

- ①    と順に押す

### ■ 子機の登録や設定の内容をすべて工場出荷時に戻す（登録初期化）

- ①  を押し、 で [システムセッテイ] を選ぶ
  - ②  を押し、 で [トウロクシヨキカ] を選ぶ
  - ③  を2回押す
- 子機の登録内容がすべて工場出荷時の設定に戻ります。



### ■ 子機の電話帳に登録した内容をすべて消去する（☎40ページ）



#### —<お知らせ>—



- 親機登録データ初期化をしたあと自動的に回線種別の設定を行います。電話などをかけられるときは、回線種別の設定（約20秒）が終わってからかけてください。



# 特別設定について



使用状況に応じて、以下の項目を親機で設定できます。

特別設定メニューは、 を押したあと、 を4回続けて押して呼び出します。

設定項目	設定の内容
<b>応答メッセージ待ち時間：</b> [ルス セッテイ] → [メッセージ マチ]	留守番電話などの応答メッセージが流れるまでの時間を設定できます。 [1 ビョウ] [2 ビョウ] [4 ビョウ] [8 ビョウ] のいずれかを選びます (はじめは [4 ビョウ])。
<b>発信待ち時間：</b> [ルス セッテイ] → [ハッシオン マチ]	応答メッセージが終わってから、「ピー」という録音開始音が流れるまでの時間を設定できます。[1 ビョウ] [2 ビョウ] [4 ビョウ] [8 ビョウ] のいずれかを選びます (はじめは [4 ビョウ])。
<b>お声拝聴：</b> [ルス セッテイ] → [オコエ ハイチョウ]	留守番電話設定中の応答メッセージと、相手の方の録音中の声をスピーカーから出力する機能の設定ができます。[アリ] または [ナン] を選びます (はじめは [アリ])。
<b>留守録音時間：</b> [ルス セッテイ] → [ロクオン ジカン]	留守録の録音時間を設定できます。[30 ビョウ] [1 フン] [2 フン] のいずれかを選びます (はじめは [30 ビョウ])。
<b>戻って録音時間：</b> [ルス セッテイ] → [モドッテ ロクオン]	62ページをご覧ください。
<b>ファクス受信方法：</b> [ファクス セッテイ] → [ジュシン ホウホウ]	ファクスの受信方法を、[メモリー ジュシン] [キロクシ ジュシン] のいずれかに設定できます (はじめは [メモリー ジュシン])。 <b>[メモリー ジュシン]：</b> 受信した内容を親機のメモリーに記録してから、自動的に印刷します。記録紙やインクリボンがなくなったとき、受信データは親機のメモリーに保存されています。 <b>[キロクシ ジュシン]：</b> 受信した内容を、直接記録紙に印刷します。記録紙やインクリボンがなくなったときは受信できません。受信メモリーが残り少なくなっているときなど、メモリー受信できないときに設定します。ただし2枚に分かれて印刷されることがあります。
<b>ファクス優先：</b> [ファクス セッテイ] → [ジュシン モード] → [ファクス ユウセン]	ファクス優先とは、いったん着信したあと、電話かファクスかを本機が自動的に判断する機能です。ファクスなら着信音を鳴らさずに受信し、電話なら着信音を鳴らします。ファクス優先に設定するときは、4~25回の着信音回数を設定します。 ●ファクス優先は、留守番電話を設定しているときは動作しません。留守番電話を解除すると、再びファクス優先が働きます。 ●ファクス優先に設定すると、ディスプレイに [ファクス ユウセン] と表示されます (留守設定時は表示されません)。 ●ファクス優先に設定していると、親機の着信音は [デンワベルオン] になります。また、誰からコール、誰あてコール、どこからコールは動きません。 設定時に [セッテイシナイ] を選んで  を押すと解除できます。
<b>ファクス専用：</b> [ファクス セッテイ] → [ジュシン モード] → [ファクス センヨウ]	ファクス専用とは、すべての着信で、着信音を鳴らさずにファクス受信に切り替わる機能です。自動着信したときから、相手の方に通話料金がかかります。ファクス専用を設定すると、電話を受けることはできませんのでご注意ください (電話をかけることはできます)。 ●ファクス専用は、留守番電話を設定しているときは動作しません。留守番電話を解除すると、再びファクス専用が働きます。 ●ファクス専用に設定すると、ディスプレイに [ファクス センヨウ] と表示されます (留守設定時は表示されません)。 ●ファクス専用に設定していても、ファクスが受信できない状態のときには着信音が鳴ります。着信音が鳴っている間に受話器を取れば、電話でお話できます。 ●ファクス専用に設定していると、相手の方の受話口に「ピー…ヒョロロ」という音が鳴ります。 設定時に [セッテイシナイ] を選んで  を押すと解除できます。

特別設定メニューは、 を押したあと、 を4回続けて押して呼び出します。

設定項目	設定の内容
<b>在宅時応答回数：</b> [ファクス セッテイ] → [ザイタク オウトウ]	電話に出られなかったとき、留守設定をしなくても相手先に応答メッセージを流すように設定できます。[カイスウ センタク] または [ムセイゲン] の設定があり、応答メッセージを流すように設定するときは、[カイスウ センタク] を選んで着信音の回数（1回～25回）を設定します（設定した回数の着信音が鳴り終わると相手先にメッセージを流します）。自動着信すると、相手の方に通話料金ががかかります。 [ムセイゲン]（はじめの設定）にすると、応答メッセージは流れず、相手が電話を切るまで着信音が鳴り続けます。 <b>応答メッセージの内容：</b> 「ただ今近くにおりません。ファクスを送られる方は、スタートボタンを押してください。電話の方は、恐れ入りますが後程おかけ直してください」 ●着信音の回数を7回以上に設定すると、相手の方が自動送信した場合などに、ファクスに切り替わらないことがあります。ファクス受信されることが多いときや、自動的にファクスを受けたいときは、着信音の回数を6回以下に設定してください。
<b>おまかせ受信：</b> [ファクス セッテイ] → [オマカセ ジュシン]	相手先からファクスが自動送信されているとき（「ポー・ポー・ポー…」と聞こえるとき）、受話器や子機を取ると自動的にファクス受信に切り替える機能の設定ができます。[アリ] または [ナシ] を選びます（はじめは [アリ]）。
<b>縮小受信：</b> [ファクス セッテイ] → [シュクショウ]	ファクスを印字したときに、受信日付や相手の方のファクス番号を記入するため、自動的に約93%に縮小して印刷する機能の設定ができます。[アリ] または [ナシ] を選びます（はじめは [アリ]）。 [ナシ] に設定すると、相手の方がA4サイズで送信していても、受信日付などの記入でA4サイズを超えるため、こちらでは2枚に分かれて印刷されることがあります。また、白紙が1枚出てくる場合があります。
<b>発信音検出：</b> [ファクス セッテイ] → [ハッシン ケンシュツ]	電話帳やワンタッチダイヤル、再ダイヤルを使ってファクスを自動送信するときに、本機が自動的に「ツー」という発信音を検出し、正しく送信できるようにします。自動送信がうまくできないときは、この設定を [ナシ] にするか、受話器を取って送信してください。[アリ] または [ナシ] を選びます（はじめは [アリ]）。
<b>親機送話音量切替：</b> [オト セッテイ] → [オヤソウワオンリョウ]	親機での通話時に相手先へ送出される音量を切り替えられます。[小] [ヒョウジュン] [大] のいずれかを選びます（はじめは [ヒョウジュン]）。
<b>子機送話音量切替：</b> [オト セッテイ] → [コソウワオンリョウ]	子機での通話時に相手先へ送出される音量を切り替えられます。[小] [ヒョウジュン] [大] のいずれかを選びます（はじめは [ヒョウジュン]）。
<b>子機受話音量切替：</b> [オト セッテイ] → [コジュワオンリョウ]	子機での通話時に相手先から聞こえる音量を切り替えられます。[小] [ヒョウジュン] [大] のいずれかを選びます（はじめは [ヒョウジュン]）。 ●通話中に子機の操作で受話音量を切り替えることもできます（  31ページ）。
<b>子機受話音質切替：</b> [オト セッテイ] → [コジュワオンシツ]	すべての子機の受話音質を一度に調整できます。[ヒクイ] [ヒョウジュン] [タカイ] のいずれかを選びます（はじめは [ヒョウジュン]）。 ●使用中の子機のみ変更したいときは、「子機の通話音質を変える」（  31ページ）をご覧ください。
<b>スピーカー音量：</b> [オト セッテイ] → [スピーカオンリョウ]	録音再生時など、スピーカーから聞こえる音量を切り替えられます。5段階の音量のいずれかを選びます（はじめは [3/5 ダンカイ]）。 ●スピーカーから音が出ているときに音量を切り替えることもできます（  30ページ）。
<b>キータッチ音：</b> [オト セッテイ] → [キータッチ オン]	親機のボタンを押したときに鳴る音（キータッチ音）の有無を設定できます。[アリ] または [ナシ] を選びます（はじめは [アリ]）。

特別設定メニューは、 を押したあと、 を4回続けて押して呼び出します。

設定項目	設定の内容
ナンバーディスプレイ： [デンワ セッテイ] → [ナンバー D.]	65ページをご覧ください。
キャッチホン・ディスプレイ： [デンワ セッテイ] → [キャッチホンセッテイ] → [キャッチホンD.]	64ページをご覧ください。
キャッチホン切替時間： [デンワ セッテイ] → [キャッチホンセッテイ] → [キリカエ ジカン]	キャッチホン利用時に回線を開放する時間を設定できます。[0.4 ビョウ] [0.6 ビョウ] [0.8 ビョウ] のいずれかを選びます（はじめは [0.8 ビョウ]）。交換機の種類などによっては、キャッチホン利用時に電話が切れてしまうことがあります。こんなときは、短い時間に設定します。
どこからコール： [デンワ セッテイ] → [ドコカラ セッテイ] → [ドコカラ コール]	67ページをご覧ください。
地域番号帯登録： [デンワ セッテイ] → [ドコカラ セッテイ] → [バンゴウタイ]	67ページをご覧ください。
回避チャンネル設定： [カイヒ チャンネル]	回避する電波のチャンネルを設定できます。他の電化製品（無線LANなど）の電波干渉などによって通話に雑音が入るとき、設定を変更すると改善されることがあります。他の電化製品（無線LANなど）が使用しているチャンネルを選んでください。[チャンネル1] [チャンネル6] [チャンネル11] のいずれかを選びます（はじめは [チャンネル6]）。無線LANを使用している場合、無線LANが使用しているチャンネルを回避することで、通話品質が改善されることがあります。
時計バックアップ： [トケイ キノウ] → [トケイ ホゾン]	親機または子機いずれかの日時設定が消えたときに、もう一方から自動的に日時設定を転送する機能を設定できます。日時が登録されていないときや、親機の電波範囲内に子機がないときは転送できません。[シヨウ スル] または [シヨウ シナイ] を選びます（はじめは [シヨウ スル]）。
子機へ時計送信： [トケイ キノウ] → [コキ ヘ ソウシン]	親機に登録されている日時を子機に転送します。あらかじめ親機の日時を登録しておいてください。子機が2つ以上あるときは、子機番号の1から順番に転送します。 ●時計転送に対応していない子機を増設した場合は、日付や時刻は転送されません。
子機から時計受信： [トケイ キノウ] → [コキカラ ジュシン]	子機1に登録されている日時を親機に転送します。あらかじめ子機1の日時を登録しておいてください。ただし、子機1が使用範囲外にあるなどで転送できないときは、子機2から転送します。すべての子機が転送できない状態にあるときは、転送せずに終了します。
電話帳以外初期化： [トウロク ショキカ]	89ページをご覧ください。
デモ起動： [デモ キドウ]	商品紹介用のデモの表示条件を設定できます。[シナイ] [カイセン レンドウ] [ツネニ ジッコウ] のいずれかを選びます。

# 仕様

外観・仕様は予告なしに変更することがあります。

## ■ ファクシミリ部

形名	UX-D20CL/UX-D20CW 送受信兼用卓上型
使用回線	一般加入電話回線、NCC回線、 Fネット（16Hz対応のみ）
圧縮方式	MH・MR・MMR・独自圧縮
通信モード	G3・ECM * 1
走査方式	密着イメージセンサー方式
走査線密度	主：8 ドット/mm（普通字、小さな 字、精細、写真） 副：3.85本/mm（普通字） 7.7本/mm（小さな字、写真） 15.4本/mm（精細）* 2
記録方式	熱転写記録方式
表示装置	バックライト付液晶ディスプレイ カナ1行+ピクト
通信速度	14400/12000/9600/7200 /4800/2400 bit/s ：自動フォールバック
電送時間	約9秒 * 3
中間調伝送	有り（64階調）
記録紙 サイズ	A4サイズ
最大記録 有効幅	205mm
最大送信 原稿幅	210mm
読み取り 有効幅	205mm
受信 メモリー	A4標準原稿 約42枚（普通字モード 時）* 4

## ■ コードレス部（子機）

充電完了 時間	約10時間
使用可能時間 (充電完了後)	待受時：最大約200時間* 5 通話時：最大約6時間 * 6
表示装置	液晶ディスプレイ カナ2行+ピクト
増設可能子機	JD-KS11,JD-KS15,JD-KS17, JD-KS18,JD-KS21

## ■ 電話部

	親機	子機
ダイヤル 形式	押しボタン式パルスダイヤル /押しボタン式トーンダイヤル	
選択信号 種別	DP信号（10PPS/20PPS） /PB信号（DTMF）	
呼び出し 方式	トーンリンガー（着信音）呼び出し /（音量切替式）	
電話帳の 件数	100件 * 7 （24桁以内） ×1番号	100件 （24桁以内） ×1番号
再ダイヤル の記憶件数	20件	10件

- \* 1 本機で送受信できるのは、相手機も G3 規格のファクシミリに限られます。（カラーの送受信はできません）
- \* 2 ITU-T（国際規格）準拠
- \* 3 A4 判 700 字程度の原稿を標準的画質（8 × 3.85 本/mm）で高速モード（14400 bit/s）、ECM モードで送ったときの速さです。これは画像情報のみの電送速度で、通信の制御時間は含まれておりません。なお、実際の通信時間は原稿の内容、相手機種、回線の状態により異なります。
- \* 4 受信原稿によっては、1 枚の受信でメモリーがいっぱいになる場合もあります。
- \* 5 待受時とは、充電完了後、子機を充電器に置かずに、一度も通話しない状態のことです。通話したり、着信音が鳴ったりすると待受時の使用可能時間は短くなります。
- \* 6 「デンバサポート」を [セッテイ] にした場合は、子機の連続通話時間が最大約 4 時間になります。また、[ジドウ] にした場合は、最大約 4 ~ 6 時間になります。
- \* 7 親機の電話帳は検索専用です。子機の電話帳を転送して登録します。

## ■ 留守録部

オリジナル 応答メッセージ	1件
用件録音時間	約12分（応答メッセージ1件、メモリー受信データ含む） 用件ごとに記録する時刻スタンプは、別の専用メモリーを使っています。

## ■ 共通部

	親機	子機	充電器
寸法	約296（幅）× 約190（奥行） × 約88（高さ）mm 受話器、突起部、アンテナを除く 約296（幅）× 約256（奥行） × 約279（高さ）mm 記録紙トレイ伸長時 突起部、 アンテナを除く	約44（幅）× 約35（奥行） × 約169（高さ）mm	約75（幅）× 約93（奥行） × 約27（高さ）mm
質量	約 2.3kg 受話器、インクリボンを 含む	約150g 充電電池含む	約130g
電源	AC100V±10V 50/60Hz	DC3.6V、600mAh （ニッケル水素電池）*8	入力：AC100V±10V 50/60Hz
消費電力 （100VAC）	約1.8W （ディスプレイ非表示の待機時） 約90W（動作時最大）	約0.7W（待機時） 約0.9W（急速充電時）	
直流抵抗	190Ω	—	—
静電容量	1.0μF以下	—	—
使用環境	温度 5℃～35℃ 相対湿度 30%～85%RH		

\* 8 充電電池はリサイクル可能なニッケル水素電池です。使用済電池につきましては、お買いあげ販売店までご持参いただき、リサイクルの推進にご協力をお願いします。

# 登録／設定早見表

## 登録／設定項目一覧表（親機）

 を押したあと、ダイヤルボタンで登録・設定の項目を選ぶことができます。  
「選択項目」に太字で記載されている項目は、初期設定（工場出荷時の設定）です。

操作	機能名／機能の説明	選択内容	参照ページ
<b>はじめノセッテイ</b>			
① ①	<b>ヒヅケ・ジコク</b> 日付と時刻を登録できます。	(日付・時刻を登録)	31
① ②	<b>ハッシンモト NO.</b> ファクスを送ったときに記録される発信元番号を登録できます。	トウロク/ショウキョ	31
① ③	<b>ハッシンモト メイ</b> ファクスを送ったときに記録される発信元名を登録できます。	トウロク/ショウキョ	32
① ④	<b>カイセン シュベツ</b> 電話回線の種別を設定できます。	プッシュ(トーン) / ダイヤル20PPS/ ダイヤル10PPS/ ジドウ セッテイ	21
① ⑤	<b>LCDコントラスト</b> 液晶ディスプレイの濃度を調整できます。	15段階の濃度 初期設定は <b>8段階目</b>	62
① ⑥ ①	<b>ケイタイ トクトク → ケイタイ トクトク</b> 携帯とくとくダイヤル機能の設定ができます。	0033/ソノタ/リョウ シナイ	59
① ⑥ ②	<b>ケイタイ トクトク → IPデンワ リョウ</b> IP電話をご利用中、携帯電話への電話だけ自動的に一般回線で電話するように設定できます。	アリ/ナシ	59
① ⑥ ③	<b>ケイタイ トクトク → バンゴウタイ</b> 携帯とくとくダイヤルの利用対象となる電話番号の頭4ケタを登録/消去できます。	(番号一覧を表示) 0801~0809/ 0901~0909の 18件登録済み	60
① ⑥ ④	<b>ケイタイ トクトク → セッテイ ナイヨウ</b> 携帯とくとくダイヤルの設定内容を表示できます。	(設定を表示)	60
<b>チャクシンオン</b>			
② ①	<b>チャクシンオンリョウ</b> 親機の着信音量を選択できます。	5段階の音量と「切」 初期設定は <b>3段階目</b>	—
② ②	<b>チャクシン センタク</b> 親機の着信音を設定できます。	デンワベルオン/トリノ コエ/デンシオン/イン ベンション/ジュ・ト・ ブ/シンフォニー 40/ ハニユウ ノ ヤド/メヌ エット/セレナーデ	30
② ③ ①	<b>ダレカラ セッテイ → ダレカラ コール</b> 着信があったとき、誰からの電話か音声でお知らせする機能の設定ができます。	ショウ スル/ショウ シ ナイ	66
② ③ ②	<b>ダレカラ セッテイ → ダレアテ コール</b> 誰あてコールでお知らせする名前を登録できます。	オトウサン/オカアサン/ オニイサン/オネエサン/ オジイサン/オバアサン/ 未登録3件	67

操作	機能名/機能の説明	選択内容	参照ページ	
②④①	<b>チャクシン ナリワケ → デンワチョウ</b> 電話帳に登録している方からの着信音の設定ができます。	デンワベルオン/トリノ コエ/デンシオン/イン ベンション/ジュ・ト・ ブ/シンフォニー40/ハ ニユウ ノ ヤド/メヌ エット/セレナーデ/ナ シ	69	
②④②	<b>チャクシン ナリワケ → ヒツウチ</b> 非通知からの着信音の設定ができます。			
②④③	<b>チャクシン ナリワケ → コウシュウデンワ</b> 公衆電話からの着信音の設定ができます。			
②④④	<b>チャクシン ナリワケ → ヒョウジケンガイ</b> 表示圏外からの着信音の設定ができます。			
<b>デンワチョウ</b>				
③①	<b>オンセイ ヨミアゲ</b> 電話帳を音声でお知らせする機能の設定ができます。	ショウ スル/ショウ シ ナイ	40	
③②	<b>ダレアテ コール</b> 親機の電話帳に誰あてコールを設定できます。	(誰あてコールを設定)	66	
③③	<b>コキ ヘ テンソウ</b> 親機の電話帳の内容を子機の電話帳にコピーできます。	ゼンケン テンソウ/ 1ケンゴトテンソウ	43	
<b>ルス セッテイ</b>				
④①	<b>ロクオン ショウキョ</b> 録音している用件をすべて消去できます。	ショウキョ シナイ/ ショウキョ スル	—	
④②	<b>ルス オウトウ</b> 留守モード時の着信音の回数を設定できます。	1~25回 初期設定は4回	47	
④③	<b>オウトウメッセージ</b> 応答メッセージの種類を選択できます。	コテイメッセージ1/ コテイメッセージ2/ ジサクメッセージ	47	
<b>チャクシンオコトワリ</b>				
待 機 中	⑤①	<b>ヒツウチ オコトワリ</b> 「非通知お断り」の設定ができます。	ナシ/オコトワリ	70
	⑤②	<b>コウシュウオコトワリ</b> 「公衆電話お断り」の設定ができます。	ナシ/オコトワリ	70
	⑤③	<b>ケンガイオコトワリ</b> 「表示圏外お断り」の設定ができます。	ナシ/オコトワリ	70
	⑤④	<b>オコトワリ NO.</b> 「お断り番号」を登録できます。	(番号一覧を表示)	70
	⑤⑤	<b>チャイムゴセッテイ</b> 「チャイムでお断り」をしたあとに、自動的にお断りの設定をする・しないの設定ができます。	シナイ/スル	35
通 話 中	⑤①	<b>モドッテ ロクオン</b> 「戻って録音」を行います。	(戻って録音)	62
	⑤②	<b>イマカラ ロクオン</b> 「今から録音」を行います。	(今から録音)	—
	⑤③	<b>チャイム オコトワリ</b> 「チャイムでお断り」を行います。	(チャイムでお断り)	35
	⑤④	<b>オンセイ オコトワリ</b> 「メッセージでお断り」を行います。	(メッセージでお断り)	35
	⑤⑤	<b>ロクオン オコトワリ</b> 「録音でお断り」を行います。	(録音でお断り)	35

操作	機能名／機能の説明	選択内容	参照ページ
<b>ファクスノ ウケカタ</b>			
⑥	<b>ファクスノ ウケカタ</b> ファクス自動受信をする／しないの設定と、自動受信をするときの着信音の回数を設定できます。	ジドウニ シナイ/ ジドウニ スル	55
<b>メモリーザンリョウ</b>			
⑦	<b>メモリーザンリョウ</b> FAX受信や録音できるメモリーの残量を表示することができます。	(メモリー残量を表示)	45
<b>カクシュ ショウキョ</b>			
⑧ ①	<b>ロクオン</b> 留守番電話などの録音データをすべて消去できます。	ショウキョ シナイ/ ショウキョ スル	—
⑧ ②	<b>サイダイヤル</b> 再ダイヤルの電話番号をすべて消去できます。	ショウキョ シナイ/ ショウキョ スル	—
⑧ ③	<b>チャクシン キロク</b> 着信記録をすべて消去できます。	ショウキョ シナイ/ ショウキョ スル	—
⑧ ④	<b>ジュシン ファクス</b> メモリー受信したファクスデータをすべて消去できます。	ショウキョ シナイ/ ショウキョ スル	—
⑧ ⑤	<b>オコトワリ NO.</b> 登録したお断り番号をすべて消去できます。	ショウキョ シナイ/ ショウキョ スル	—
⑧ ⑥	<b>デンワチョウ</b> 子機から転送された電話帳をすべて消去できます。	ショウキョ シナイ/ ショウキョ スル	—
⑧ ⑦	<b>ワンタッチダイヤル</b> ワンタッチダイヤルの登録をすべて消去できます。	ショウキョ シナイ/ ショウキョ スル	—
<b>インサツ</b>			
⑨ ①	<b>チャクシン キロク</b> 着信記録の一覧を印刷できます。	シナイ/スル	58
⑨ ②	<b>デンワチョウ</b> 電話帳の一覧を印刷できます。	シナイ/スル	58
⑨ ③	<b>オコトワリ NO.</b> お断りに登録されている番号の一覧を印刷できます。	シナイ/スル	58
<b>ゲンコウハイシュツ</b>			
⑩	<b>ゲンコウハイシュツ</b> セットしている原稿を排出できます。	(原稿を排出)	50

## ワンタッチメニュー一覧表（親機）

 を押したあと、設定したいワンタッチダイヤルボタン（**①** **②** **③**）を押すと、ダイヤルボタンで設定の項目を選ぶことができます。  
ただし、番号が登録されていないワンタッチダイヤルボタンを押したときは、登録画面が表示されます。

操作	機能名／機能の説明	選択内容	参照ページ
<b>①</b>	<b>アテサキ ロクオン</b> お名前ワンタッチダイヤルで読み上げる音声の録音／修正／消去ができます。	サイド ロクオン/ ショウキョ スル	38
<b>②</b>	<b>シュウセイ</b> ワンタッチダイヤルに登録された電話番号を修正できます。	(電話番号を修正)	37
<b>③</b>	<b>ショウキョ</b> ワンタッチダイヤルに登録された電話番号を消去できます。	ショウキョ シナイ/ ショウキョ スル	37
<b>④</b>	<b>トウロク カクニン</b> ワンタッチダイヤルに登録された電話番号を表示し、音声を再生します。	(電話番号を確認)	38

## 特別設定項目一覧表（親機）

 → **④** を4回押したあと、ダイヤルボタンで登録・設定の項目を選ぶことができます。  
「選択項目」に太字で記載されている項目は、初期設定（工場出荷時の設定）です。

操作	機能名／機能の説明	選択内容	参照ページ
<b>ルス セッテイ</b>			
<b>①</b> <b>①</b>	<b>メッセージ マチ</b> 応答メッセージが流れるまでの時間を設定できます。	1 ビョウ/2 ビョウ/ <b>4 ビョウ</b> /8 ビョウ	90
<b>①</b> <b>②</b>	<b>ハッシンオン マチ</b> 応答メッセージが終わってから、「ピー」という録音開始音が流れるまでの時間を設定できます。	1 ビョウ/2 ビョウ/ <b>4 ビョウ</b> /8 ビョウ	90
<b>①</b> <b>③</b>	<b>オコエ ハイチョウ</b> 留守録設定中の応答メッセージと、相手の方の録音中の声をスピーカーから出力する設定ができます。	アリ/ナシ	90
<b>①</b> <b>④</b>	<b>ロクオン ジカン</b> 留守録の録音時間を設定できます。	<b>30</b> ビョウ/1 フン/ 2 フン	90
<b>①</b> <b>⑤</b>	<b>モドッテ ロクオン</b> 戻って録音の録音時間を設定できます。	1 フン/3 フン/12 フン	62
<b>ファクス セッテイ</b>			
<b>②</b> <b>①</b>	<b>ジュシン ホウホウ</b> ファクスの受信方法を設定できます。	メモリー ジュシン/ キロクシ ジュシン	90
<b>②</b> <b>②</b>	<b>ジュシン モード</b> お使いの状況に合わせて、ファクスの受信モードを設定できます。	ファクス ユウセン/ ファクス センヨウ/ <b>セッテイシナイ</b>	90
<b>②</b> <b>③</b>	<b>ザイタク オウトウ</b> 留守設定せずに自動でファクスを受けるときの着信音の回数を設定できます。	カイスウセンタク (1～ 25回) /ムセイゲン	91
<b>②</b> <b>④</b>	<b>オマカセ ジュシン</b> 相手の方がファクスを送信したときの音が聞こえると、自動でファクス受信に切り替える設定ができます。	アリ/ナシ	91
<b>②</b> <b>⑤</b>	<b>シュクショウ</b> ファクスを印刷するときに、日時を印刷するために自動でファクスを縮小して印刷する設定ができます。	アリ/ナシ	91
<b>②</b> <b>⑥</b>	<b>ハッシン ケンシュツ</b> ファクスを自動送信するときに、「ツー」という発信音を検出してから送信する設定ができます。	アリ/ナシ	91

操作	機能名／機能の説明	選択内容	参照ページ
<b>オートセッテイ</b>			
③ ①	<b>オヤソウワオンリョウ</b> 親機の送話音量を変更できます。	小/ヒョウジュン/大	91
③ ②	<b>コソウワオンリョウ</b> 子機の送話音量を変更できます。	小/ヒョウジュン/大	91
③ ③	<b>コジュワオンリョウ</b> 子機の受話音量を変更できます。	小/ヒョウジュン/大	91
③ ④	<b>コジュワオンシツ</b> 子機の受話音質を変更できます。	ヒクイ/ヒョウジュン/ タカイ	91
③ ⑤	<b>スピーカオンリョウ</b> 親機のスピーカー音量を設定できます。	5段階の音量 初期設定は3段階目	30
③ ⑥	<b>キータッチ オン</b> キータッチ音のあり/なしを設定できます。	アリ/ナシ	91
<b>デンワセッテイ</b>			
④ ①	<b>ナンバーD.</b> ナンバー・ディスプレイを使用する/しないの設定 ができます。	シヨウ スル/シヨウ シ ナイ	65
④ ② ①	<b>キャッチホンセッテイ → キャッチホンD.</b> キャッチホン・ディスプレイを使用する/しないの 設定ができます。	シヨウ スル/シヨウ シ ナイ	64
④ ② ②	<b>キャッチホンセッテイ → キリカエ ジカ</b> ン キャッチホンの操作で電話が切れてしまうときな ど、キャッチホンの切替時間を変更できます。	0.4 ビョウ/0.6 ビョ ウ/0.8 ビョウ	92
④ ③ ①	<b>ドコカラセッテイ → ドコカラ コール</b> どこからコールの設定ができます。	シヨウ スル/シヨウ シ ナイ	67
④ ③ ②	<b>ドコカラセッテイ → バンゴウタイ</b> 地域番号の登録や消去ができます。	(番号一覧を表示)	67
<b>カイヒチャンネル</b>			
⑤	<b>カイヒチャンネル</b> 通話品質の改善のために、回避するチャンネルを設 定できます。	チャンネル1/チャンネ ル6/チャンネル11	92
<b>トケイキノウ</b>			
⑥ ①	<b>トケイホゾン</b> 時計転送を使用する/しないの設定ができます。	シヨウ スル/シヨウ シ ナイ	92
⑥ ②	<b>コキヘソウシン</b> 親機の日時設定を子機へ送信（転送）できます。	(子機へ日時を送信)	92
⑥ ③	<b>コキカラジュシン</b> 子機の日時設定を受信（転送）できます。	(子機へ日時を受信)	92
<b>トウロクショキカ</b>			
⑦	<b>トウロクショキカ</b> 電話帳を除くすべての設定を工場出荷状態に戻す ことができます。	シナイ/スル	89
<b>デモキドウ</b>			
⑧	<b>デモキドウ</b> 商品紹介用のデモの表示条件を設定できます。	シナイ/カイセン レン ドウ/ツネニ ジッコウ	92

## 機能項目一覧表（子機）

 を押したあと、登録・設定できる項目の一覧です。

機能名		機能の説明	参照ページ
ルスバンデンワ	サイセイ	録音されている内容を再生できます。	45
	ルスセッテイキリカエ	留守番電話を設定できます。	44
	ゼンショウキョ	留守録メッセージをすべて消去できます。	45
チャクシンオンリョウ		着信音の大きさを変更できます。	30
チャクシンネイロ		着信音の種類を変更できます。	30
チャクシンナリワケ		着信鳴り分け機能の設定ができます。	70
アラームセッテイ		アラームを鳴らす時刻の設定ができます。	63
デンワチョウテンソウ		電話帳を親機や別の子機に転送できます。	40、42
システムセッテイ	ニチジトウロク	日付・時刻を登録できます。	31
	キータッチトーン	ボタン操作音の設定ができます。	63
	クイックツウワ	クイック通話の設定ができます。	63
	シヨウシャヒョウジ	子機の使用者を登録できます。	32
	LCD コントラスト	ディスプレイのコントラストを調整できます。	63
	デンパサポート	電波サポートの設定ができます。	63
	トウロクショキカ	登録・設定した内容をすべて工場出荷時に戻すことができます。	89
ショウキョ	サイダイヤル	再ダイヤルをすべて消去できます。	35
	チャクシンキロク	着信記録をすべて消去できます。	69
	デンワチョウ	電話帳をすべて消去できます。	40

# 保証とアフターサービス（よくお読みください）

## 保証書（☎ 107ページ）

- 保証期間は、お買いあげの日から1年間です。  
保証期間中でも有料になることがありますので、保証書をよくお読みください。

## 補修用性能部品の保有期間

- 当社は、デジタルコードレスファクシミリの補修用性能部品の製造打切後、5年保有しています。
- 補修用性能部品とは、その製品の機能を維持するために必要な部品です。

## 不明な点や修理に関するご相談は

- 修理に関するご相談ならびにご不明な点は、お買いあげの販売店またはシャープお客様ご相談窓口（☎ 102ページ）にお問い合わせください。

## 修理を依頼されるときは **持込修理**

- 「こまったときは」（☎ 71～87ページ）を調べてください。  
それでも異常があるときは、使用をやめて、必ず電源プラグを抜いてから、お買いあげの販売店にご連絡ください。

### 保証期間中

修理に際しましては保証書をご提示ください。  
保証書の規定に従って当社が修理させていただきます。

### 保証期間が過ぎているときは

修理すれば使用できる場合には、ご希望により  
有料で修理させていただきます。

### 修理料金のしくみ

修理料金は、技術料・部品代・出張料金（出張修理の場合）で構成されています。

技術料	故障した製品を正常に修復するための料金です。
部品代	修理に使用した部品代金です。
出張料	製品のある場所へ技術者を派遣する場合の料金です。

<b>愛情点検</b> 	<b>長年ご使用のデジタルコードレスファクシミリの点検を!</b>	<b>ご使用中止</b>
	このような症状はありませんか？ <ul style="list-style-type: none"><li>● 電源コードが異常に熱い</li><li>● コゲくさい臭いがする</li><li>● 電源コードに深いキズや変形がある</li><li>● その他の異常や故障がある</li></ul>	

# お客様ご相談窓口のご案内

修理・お取扱い・お手入れについての「ご相談」ならびに「ご依頼」および、万一、製品による事故が発生した場合は、**下記窓口にお問い合わせください。**

電話番号をお確かめのうえ、お間違いのないようにおかけください。

お電話では、次の内容をお知らせください。

- ・「品名（デジタルコードレスファクシミリ）」、「形名（UX-D20CLまたはUX-D20CW）」
- ・必要に応じて、本機の使用環境をお尋ねします。（例：お使いの電話回線の回線種別、IP電話やひかり電話などをお使いかどうか、NTTのナンバー・ディスプレイをご契約されているかどうか）

ファクス送信される場合は、製品の品名、形名やお問い合わせ内容のご記入をお願いいたします。

■よくあるご質問などはパソコンから検索できます。



シャープ お問い合わせ

検索

<http://www.sharp.co.jp/support/>



## 使い方や修理のご相談

【お客様相談センター】



**0120 - 663 - 700**

携帯電話・PHSからご利用いただけます。

受付時間

●月曜～土曜：9:00～18:00

●日曜・祝日：9:00～17:00

(年末年始を除く)

■IP電話などからフリーダイヤルサービスをご利用いただけない場合は…

東日本相談室 〒261-8520 千葉県千葉市美浜区中瀬1-9-2

電話：043-351-1822 FAX：043-299-8280



西日本相談室 〒581-8585 大阪府八尾市北亀井町3-1-72

電話：06-6792-1583 FAX：06-6792-5993

●電話番号・受付時間などについては、変更になることがあります。(2011年2月現在)

# さくいん

## 【あ】

ISDN (アイエスディーエヌ)	
ADSL やひかり電話をご契約の方へ	77
他の機器との接続	22
IP 電話	
ADSL やひかり電話をご契約の方へ	77
IP 電話利用	59
携帯とくたくダイヤルの設定	59
他の機器との接続	22
アクセントを変更する	
おしゃべり電話帳	41
誰あてコール	67
アドレス帳  電話帳	
アフターサービス	101
アラーム (モーニングコール)	63
今から録音	61
インクリボン	
インクリボンのご購入は	88
インクリボンを交換する	25
使用済みのインクリボンを捨てるときは	26
印刷	57、58
ADSL (エーディーエスエル)	
ADSL やひかり電話をご契約の方へ	77
他の機器との接続	22
液晶ディスプレイ	16
液晶ディスプレイのコントラスト	62、63
エラー表示	85
応答メッセージ	46
お客様ご相談窓口	102
お断り  着信お断り	
お断り番号登録	70
おしゃべり電話帳	40
お手入れ	81
お問い合わせ	102
お名前ワンタッチダイヤル	38
お待たせ (保留)	33
オリジナルメッセージ (自作メッセージ)	47
音質	31、91
オンフックダイヤル	33
音量	
親機の受話音量を変える	30
親機のスピーカー音量を変える	30
親機の着信音量を変える	30
子機の受話音量を変える	31、91
子機のスピーカー音量を変える	31
子機の着信音量を変える	30
こちらの声が相手に聞こえにくいときは	75

## 【か】

回線種別	21
画質を選ぶ	51
紙づまり	82、84
画面	16
キータッチ音 (キータッチトーン)	63、91
キャッチホン	64
キャッチホン・ディスプレイ	64

## 記録紙

記録紙がつまったときは	84
記録紙に白や黒の線が入るときは	79
記録紙をセットする	56
記録紙受信	54、90
クイック通話	63
クリア	
強制リセット	87
電話帳以外初期化	89
電話帳消去	89
登録初期化	89
携帯とくたくダイヤル機能	
IP 電話利用	59
携帯番号登録	60
設定する	59
設定内容表示	60
原稿	
原稿がつまったときは	82
原稿の排出	50
原稿をセットする	48
セットできる原稿のサイズ	51
公衆電話お断り	70
故障かな?と思ったときは	87
コピー	57

## 【さ】

再起動	87
再生	45
再ダイヤル	
再ダイヤルを消去する	34
再ダイヤルを電話帳に登録する	39
電話をかけ直す	34
ファクスを送る	50
3者通話	36、37
時刻設定	31
自作メッセージ	47
自動受信 (ファクス)	
電話に出ないで自動的にファクスを受ける	55
留守設定にする	44
充電	28
修理	101、102
受信する (ファクス)	54、55
仕様	93
消耗品	88
初期化する	89
スピーカーホン通話	33、34
送信する (ファクス)	48、50
増設子機	60、88
相談窓口	102

## 【た】

誰あてコール	66
誰からコール	66
チャイムでお断り	35
着信お断り	70

着信音	
親機の着信音の種類を変える	30
親機の着信音量を変える	30
子機の着信音量を変える	30
子機の着信音の種類を変える	30
着信音の回数を変える	47、55
着信拒否  着信お断り	
着信記録	68
着信鳴り分け	69
着信メロディ  着信音	
着信履歴  着信記録	
通話音質	31、91
ディスプレイのコントラスト	62、63
停電時の動作	78
伝言の録音	61
電波サポート	33、63
電話がかかけられないときは	71
電話帳	
転送する	40、42
電話をかける	41
登録した内容を印刷する	58
登録する	38
ファクスを送る	50
電話をかける	
再ダイヤルで電話をかける	34
着信記録で電話をかける	68
電話帳で電話をかける	41
電話をとりつぐ	36、37
登録初期化	89
登録/設定早見表	95
トーン (ブッシュホン)	21
トーン信号 (ブッシュ信号)	33
時計	31
時計バックアップ (時計転送)	92
どこからコール	66
とりつき転送	36、37

## 【な】

内線通話	36
ナンバー・ディスプレイ	65

## 【は】

発信元番号 (あなたの番号)	31
発信元名 (あなたの名前)	32
光回線	22
ひかり電話	
ADSL やひかり電話をご契約の方へ	77
他の機器との接続	22
非通知	70
日付・時刻設定	31
表示	16
表示圏外お断り	70
ファクス専用	90
ファクス優先	90
ファクスを受信する	54、55
ファクスを送信する	48、50
付属品	6
ブッシュ信号 (トーン信号)	33
プリント  印刷	
別売品	88
ポーズ (待ち時間)	34
保証	101
保留	33

## 【ま】

窓口	102
迷惑電話拒否機能 (迷惑電話お断り) …	35、70
メッセージでお断り	35
メモリー残量表示	45、54
メモリー受信	54、90
文字入力	32、39
戻って録音	62

## 【ろ】

リセット (強制的に初期状態にする)	87
リダイヤル (再ダイヤル)	34
留守番電話	44
録音する	
通話内容を録音する	61
通話内容をさかのぼって録音する	62
伝言を録音する	61
留守設定時の応答メッセージを録音する	47
録音でお断り	35
録音を聞く	45

## 【わ】

ワンタッチダイヤル (親機)	37
----------------	----

**本機の使用周波数に関わるご注意**

切り取って、親機や充電器の近くに貼ってお使いください。

**本機の使用周波数に関わるご注意**

本機の使用周波数帯では、以下の機器や設備が運用されています。

- 電子レンジ、産業・科学・医療用機器など
- 工場の製造ラインなどで使用されている移動体識別用の構内無線局（免許を要する無線局）
- 特定小電力無線局（免許を要しない無線局）
- アマチュア無線局（免許を要する無線局）
  - ・本機を使用する前に、近くで移動体識別用の構内無線局および特定小電力無線局が運用されていないことを確認してください。
  - ・万一、本機から移動体識別用の構内無線局、または特定小電力無線局に対して有害な電波干渉が発生した場合には、お客様ご相談窓口（フリーダイヤル 0120-663-700）にご連絡ください。
- その他、本機から移動体識別用の特定小電力無線局に対して有害な電波干渉の事例が発生した場合など、何かお困りのことが起きたときは、お客様ご相談窓口（フリーダイヤル 0120-663-700）にご連絡ください。



× ㄷ

■よくあるご質問などはパソコンから検索できます。



パソコン



シャープ お問い合わせ

検索

<http://www.sharp.co.jp/support/>

### こんなときは、取扱説明書で再度ご確認ください。

- お買いあげ後の接続や設定のしかた (P.17ページ)
- 電話がかからないときは (回線種別の設定 P.21ページ)
- ナンバー・ディスプレイサービス、キャッチホン・ディスプレイサービスに関するお問い合わせ、お申し込み先  
NTT窓口 TEL：局番なしの 116 (通話料金無料)
- 電話帳に登録するときは (P.38ページ)
- 本機が正しく動かないなどお困りのときは、71～87ページをご覧ください。

取扱説明書をご確認いただいても解決しないときは、102ページをご覧ください、お客様相談センターへご連絡ください。

## シャープ株式会社

本 社 〒545-8522 大阪市阿倍野区長池町22番22号  
通信システム事業本部 〒739-0192 東広島市八本松飯田2丁目13番1号



当社は国際エネルギースタープログラムの参加事業者として、本製品がエネルギースタープログラムの基準に適合していると判断します。



Printed in Thailand  
UX-D20CL/UX-D20CW 11B① TINSJ4729XHTZ