

デジタルコードレスファクシミリ 取扱説明書

形名

ユーエックス ディー シー エル
UX-D18CL (子機 1台タイプ)

ユーエックス ディー シー ダブル
UX-D18CW (子機 2台タイプ)

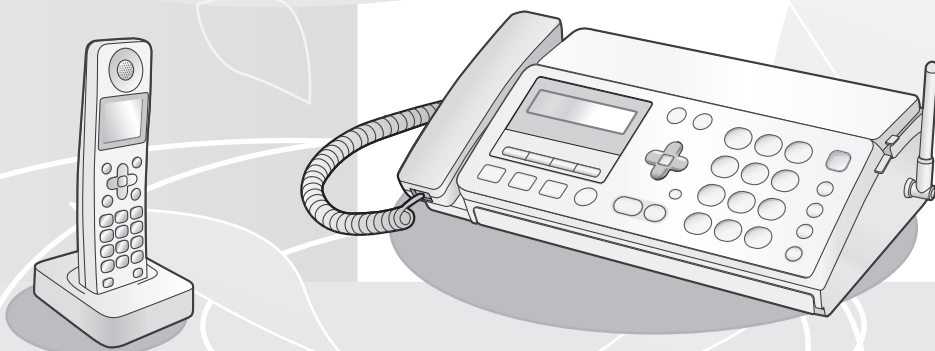

技術基準適合品

- お買いあげいただき、まことにありがとうございました。
- この取扱説明書をよくお読みのうえ、正しくお使いください。
ご使用の前に「安全に正しくお使いいただくために」(☎9~12ページ)を必ずお読みください。
 - この取扱説明書は、いつでも見ることが出来る所に必ず保存してください。

別売品・消耗品

＜ご注文は、お買いあげの販売店へお申し付けください＞

別売品・消耗品は当社の純正品や指定品をお使いください(詳しくは☎180ページ)。

| 品名 | 形名 | サイズ | 希望小売価格 (税抜価格) |
|--|----------|-----------------|--------------------|
| ファクシミリ用普通紙 | PP110MA4 | A4サイズ (250枚) | 630円 (600円) |
| インクリボン (お買いあげ時にセットされているインクリボンはお試し用です。お早めに新しいインクリボンをお買い求めください) | UX-NR8G | A4幅×33m 1本 | 1,312円 (1,250円) |
| | UX-NR8GW | A4幅×33m 2本1組 | 2,415円 (2,300円) |
| デジタルコードレス子機用 充電電池(ニッケル水素充電電池) | A-002 | | 1,800円 (1,715円) |

こまったときは

本機が正しく動かないなど
お困りのときは、

**154~155ページを
ご覧ください。**



ナンバー・ディスプレイ 対応 キャッチホン・ディスプレイ

※NTTへのサービス申し込みが必要です(有料)。

ナンバー・ディスプレイサービスのお問い合わせは
局番なしの**116番**へ



ニッケル水素電池の
リサイクルにご協力ください。

もくじ

ご使用の前に

電話・電話帳

留守番

ファクス

印刷コピー

便利な機能

ナンバー・ディスプレイ

こまったときは

ご参考に
さくいん

知りたいこともくじ

よくお使いになる機能やお問い合わせの多い内容をまとめました。
通常のもくじは4～5ページをご覧ください。

別売品について

別売品一覧 ⇒ 180ページ

使えるインクリボンの品番は？

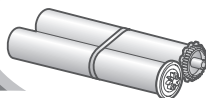

UX-NR8G (1本入り)

UX-NR8GW (2本入り)

使える子機の充電電池の品番は？



A-002

ナンバー・ディスプレイを使って

ナンバー・ディスプレイとは、電話がかかってきたときに相手の方の
電話番号を本機のディスプレイに表示させるサービスです。

ナンバー・ディスプレイサービス（有料）を契約したいときは

局番なしの116番 へお問い合わせください

090xxxxxxxx

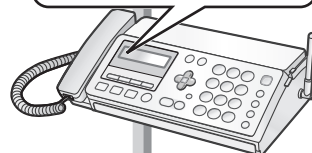

ナンバー・ディスプレイでできること ⇒ 136ページ

いろいろな設定を使いたい！

携帯電話へおトクにかける設定をしたい！

(携帯とくとくダイヤル)

⇒ 115～116ページ

登録／設定早見表 ⇒ 190～197ページ

特別設定 ⇒ 182～188ページ



迷惑電話がかかってきたら

○かかってきた迷惑電話を切るために…

かかってきた **迷惑電話をお断り**
⇒ 55ページ



この電話は、お受けすることはできません…

○迷惑電話を受けないようにするために…

特定の番号からの電話を受けないようにしたい！（特定番号お断り）
⇒ 152ページ



相手側

非通知の相手や**公衆電話**からの電話を受けないようにしたい！
⇒ 150～151ページ

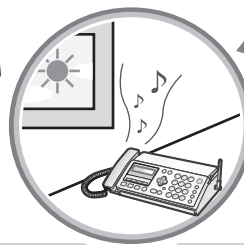

おやすみ時間など、特定の時間だけ**着信音や動作音を鳴らさない**ようにしたい！（おやすみモード）
⇒ 117～118ページ

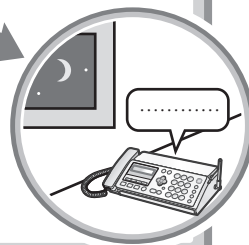

本機の動作で困ったときは

「こまったときは」をご覧ください。
⇒ 154～155ページ



もくじ

| | |
|------------|---|
| 知りたいこと もくじ | 2 |
| もくじ | 4 |

ご使用の前に

| | |
|-----------------------------------|----|
| 特長 | 6 |
| 付属品の確認 | 8 |
| 安全に正しくお使いいただくために | 9 |
| ご使用の前に知っていただきたいこと | 13 |
| 取扱説明書の見かた | 16 |
| 親機各部のなまえ | 17 |
| 子機各部のなまえ | 20 |
| 液晶ディスプレイ | 21 |
| 親機を接続する | 22 |
| 電話回線（ダイヤル／プッシュ） の種別を手動で設定するときは | 27 |
| いろいろな接続 | 28 |
| インクリボンを確認する／交換する | 31 |
| 子機を充電する／充電電池を交換する | 34 |
| 音の設定を変える | 37 |
| 日付と時刻を設定する | 44 |
| 自分の番号・名前を登録する | 46 |

電話・電話帳

| | |
|--|----|
| 電話をかける・受ける・かけ直す | 49 |
| 迷惑電話をお断りする（迷惑電話拒否機能） | 55 |
| 親機と子機、子機と子機の間でお話する （内線通話） | 58 |
| 電話をとりつぐ／3人で電話でお話する （3者通話） | 60 |
| 電話帳の登録／修正／消去 | 65 |
| 親機の電話帳を音声でお知らせする （おしゃべり電話帳（音声読み上げ）） | 70 |
| 文字を入力する | 75 |
| 電話帳で電話をかける | 77 |
| ワンタッチダイヤルを使う（親機） | 81 |
| 親機と子機、子機と子機の間で 電話帳を転送する | 82 |

留守番電話

| | |
|------------------------------|----|
| 留守に設定する／解除する | 84 |
| 録音されている内容を再生／消去する | 87 |
| 応答メッセージを選ぶ | 91 |
| 留守番電話の応答回数を変更する （留守時応答回数） | 95 |

ファクス

| | |
|---------------------|-----|
| ファクスを送る | 96 |
| ファクスの受けかた | 102 |
| 電話に出てからファクスを受ける | 104 |
| 電話に出ないで自動的にファクスを受ける | 106 |
| FAX 優先または FAX 専用にする | 108 |

印刷・コピー

| | |
|----------------------|-----|
| 記録紙のセットのしかた | 110 |
| メモリー受信したファクスを印刷／消去する | 111 |
| コピーする | 112 |
| 登録した内容を印刷する | 113 |

便利な機能

| | |
|---------------------------------|-----|
| 携帯電話へおトクにかける （携帯とくとくダイヤル機能） | 115 |
| 着信音や動作音を鳴らさないようにする （おやすみモード） | 117 |
| 子機を増やす | 121 |
| 伝言メモを録音する（メモ録音） | 122 |
| 通話内容を録音する（今から録音） | 123 |
| 通話内容をさかのぼって録音する （戻って録音） | 125 |
| 録音した内容を通話中に再生する | 128 |
| 親機をもっと便利に使う | 129 |
| 子機をもっと便利に使う | 130 |
| キャッチホン／キャッチホン・ディスプレイ | 132 |

ナンバー・ディスプレイ

| | |
|-------------------------------------|-----|
| ナンバー・ディスプレイを利用する | 134 |
| 着信を音声でお知らせする（誰からコール／誰あてコール／どこからコール） | 137 |
| 着信記録（着信履歴）を見る | 142 |
| 着信記録（着信履歴）を使って電話をかける | 144 |
| 着信の種類によって着信音を変える（着信鳴り分け） | 147 |
| 非通知・公衆電話・表示圏外からの着信を拒否する（着信お断り） | 150 |
| 特定の番号からの着信を拒否する（特定番号お断り） | 152 |

こまったときは

| | |
|-------------------------|-----|
| こまったときは | 154 |
| 電話がかかけられない | 156 |
| ファクスを送れない | 158 |
| ファクスを受けられない／着信音が鳴らない | 159 |
| 相手の声が聞こえにくい | 160 |
| コピーや印刷ができない | 161 |
| 印刷した画像が汚い | 162 |
| 子機が使えない | 163 |
| 留守モードが正しく働かない | 164 |
| ナンバー・ディスプレイが使えない | 165 |
| ADSL やひかり電話をご契約の方へ | 167 |
| その他 こまったときは | 168 |
| 記録紙に白や黒の線が入るときは | 170 |
| お手入れのしかた | 172 |
| 原稿や記録紙がつまったらときは | 173 |
| エラー表示／エラー音について | 176 |
| 故障かな？と思ったときは（修理依頼される前に） | 179 |

ご参考に

| | |
|------------------------|-----|
| 別売品／消耗品 | 180 |
| 登録や設定・電話帳の内容を初期化する | 181 |
| 特別設定について | 182 |
| 仕様 | 189 |
| 登録／設定早見表 | 190 |
| 用語集 | 198 |
| 保証とアフターサービス（よくお読みください） | 199 |
| お客様ご相談窓口のご案内 | 200 |
| さくいん | 201 |
| 保証書 | 211 |

お調べになりたい内容が、もくじから探しにくいときは、さくいん（☎ 201～204ページ）をご覧ください

Datalight is a registered trademark of Datalight, Inc.
FlashFX™ is a trademark of Datalight, Inc.
Copyright 1993-2004 Datalight, Inc., All Rights Reserved
U.S. Patent Office 5,860,082/6,260,156

お知らせ

- この製品は、厳重な品質管理と検査を経て出荷しておりますが、万一不具合がありましたら、シャープお客様ご相談窓口（☎ 200ページ）までご連絡ください。
- お客様または第三者がこの製品の使用を誤り、使用中に生じた故障、その他の不具合またはこの製品の使用によって受けられた損害については、法令上賠償責任が認められる場合を除き、当社は一切その責任を負いませんので、あらかじめご了承ください。
- この製品は使用誤りや静電気・電氣的ノイズの影響を受けたとき、また故障・修理のときは記憶内容が変化・消失する場合があります。

大きなボタンで使いやすい！ デカ文字ボタン

ダイヤルボタンなど、よく使うボタンが大きく、使いやすくなりました。

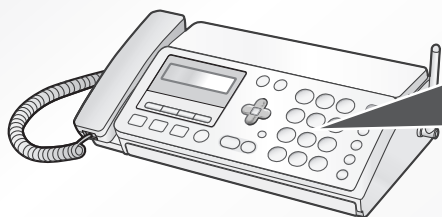

片手でスルッと 引き出せる しまえるトレイ

ファクシミリ機能を使わないときは、記録紙トレイをスッキリ収納できます。お部屋の雰囲気をおこわさず、コンパクトに置くだけでなく、ホコリが防げてお掃除もラクラクです。

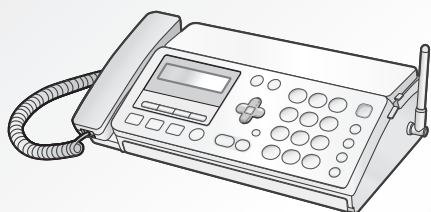

見やすい！ 使いやすい！ デジタルコードレス子機

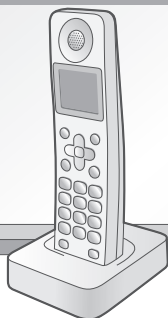

- ・ バックライト付き液晶で見やすい
- ・ 大きなボタンで使いやすい
- ・ 置くだけできちんと充電できる「無接点充電方式」(すっきり充電)を採用。

かけてきた相手が音声でわかる 新・誰からコール

● 誰からコール (☎ 137~140ページ)

※ナンバー・ディスプレイの契約が必要です

親機も子機もかけてきた相手の名前を音声でお知らせ。電話の近くにいなくても相手がわかり便利です。

● 誰あてコール (☎ 139ページ)

かけてきた相手の名前と一緒に、誰あてにかかってきたかを音声でお知らせ。電話をとりつぐ手間が省けます。

お母さんあてに
〇〇さんからです

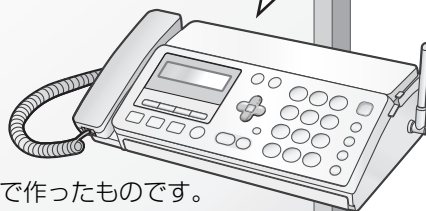

※ 音声お知らせ機能の音声は、音声合成システムで作ったものです。人の声と比べると、発音やイントネーションが不自然なことがあります。

迷惑電話をお断り！ セキュリティ機能

● 戻って録音、今から録音 (☎ 125~127、123~124ページ)

ボタンを押す前の会話を最大12分前までさかのぼって録音できる「戻って録音」
ボタンを押した後の会話を、証拠やメモ代わりに録音できる「今から録音（通話録音）」

● 迷惑電話拒否機能 (3種類) (☎ 55~57ページ)





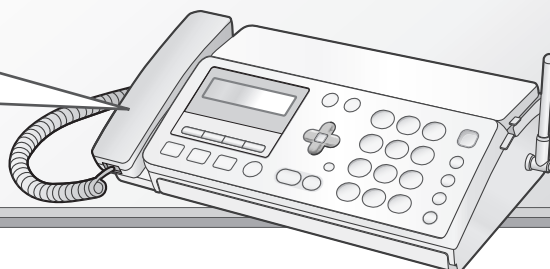

・チャイムでお断り／メッセージでお断り（音声お断り）／録音でお断り

この電話は、
お受けすることはできません…

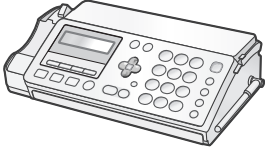

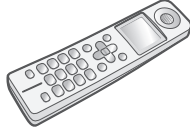
付属品の確認

次のものがすべてそろっているか、確認してください。もし足りない場合やちがうものが入っているときは、シャープお客様ご相談窓口（☎ 200ページ）にご連絡ください。

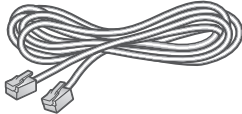
| | | | |
|---|--|---|--|
| <p>親機 1台</p>  | <p>受話器 1個 受話器コード 1本</p>  | <p>子機 UX-D18CL : 1台 UX-D18CW : 2台</p>  | <p>充電器（子機用） UX-D18CL : 1個 UX-D18CW : 2個</p>  |
| <p>充電電池ふた（子機用） UX-D18CL : 1個 UX-D18CW : 2個</p>  | <p>充電電池（子機用） UX-D18CL : 1個 UX-D18CW : 2個</p>  | <p>電話機コード（約1.5m） 1本</p>  | <p>お試し用インクリボン 1本 ●インクリボンは、あらかじめ親機にセットされています。</p>  |
| <p>●付属のお試し用のインクリボンは、工場出荷時に本機が正しく動作できることを確認したものです。別売のインクリボンよりも印刷できる枚数が少なくなっていますので（A4サイズで、約20枚印刷可能）、お早めに別売インクリボンをお買い求めください（☎ 180ページ）。</p> <p>●インクリボンは、必ず当社の純正品をお使いください（☎ 180ページ）。</p> <ul style="list-style-type: none"> ■UX-NR8G（33m×1本入り） ■UX-NR8GW（33m×2本入り） <p>●記録紙は付属していませんので、お買い求めください（☎ 180ページ）。</p> | | | |
| <p>取扱説明書（本書）※ 1冊</p> | | <p>取り付けと基本操作※ 1部</p> | |

※当商品は日本国内向けであり、日本語以外の説明書はございません。

This model is designed exclusively for Japan, with manuals in Japanese only.

安全に正しくお使いいただくために

この取扱説明書および商品には、安全にお使いいただくためにいろいろな表示をしています。その表示を無視して誤った取り扱いをすることによって生じる内容を、次のように区分しています。内容をよく理解してから本文をお読みになり、記載事項をお守りください。

図記号について

危険 人が死亡または重傷を負うおそれが高い内容を示しています。

警告 人が死亡または重傷を負うおそれがある内容を示しています。

注意 人がけがをしたり財産に損害を受けるおそれがある内容を示しています。

図記号の意味

 上の記号は、気をつける必要があることを表しています。

 上の記号は、してはいけないことを表しています。

 上の記号は、しなければならないことを表しています。

危険

充電電池の取り扱いについては、必ず次のことを守ってください。正しく使用しないと、充電電池の液もれ・発熱・破裂により、やけどやけがの原因となります。

- 充電電池をネックレス・ヘアピンなど金属のものと一緒に持ち運んだり、保管しないでください。
- 充電電池の \oplus \ominus 端子を金属などで接触させないでください。
- 充電電池の端子は \oplus \ominus を逆にして接続しないでください。

- 充電電池を水や火の中に捨てたり、加熱したりしないでください。

- 充電電池は、専用のものを使用してください。
- 充電電池の液が目に入ったときは、こすらずに、すぐにきれいな水で洗ったあと、直ちに医師の治療を受けてください。失明のおそれがあります。

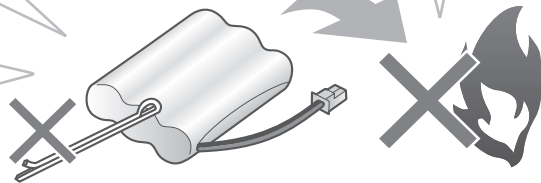

- 充電電池は、子機以外の機器には使用しないでください。
- 充電するときは、専用の充電器以外では使用しないでください。

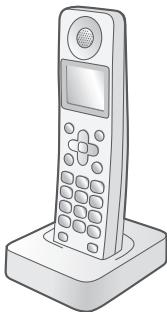

- 充電電池ふたを取り付けるときは、充電電池のコードをはさまないようにしてください。

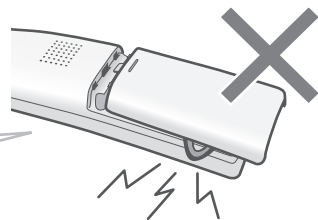

警告



■水や薬品などの液体をこぼさないでください。ペットのいるご家庭では、ペットの尿にもご注意ください。

火災・感電の原因になります。液体をこぼした場合は、差し込みプラグを抜いてシャープお客様ご相談窓口（☎200ページ）へご相談ください。



■内部に金属物を入れないでください。

火災・感電の原因になります。金属物が入った場合は、差し込みプラグを抜いてシャープお客様ご相談窓口（☎200ページ）へご相談ください。



■浴室など、湿気の多い場所では絶対に使用しないでください。

絶縁が悪くなり火災・感電の原因になります。

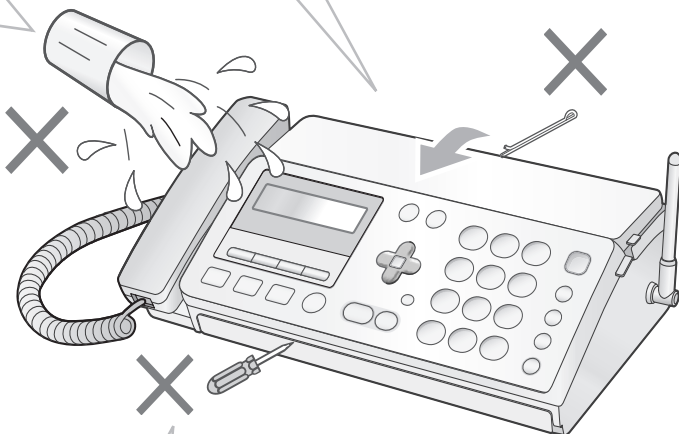

■万一、内部に水や異物などが入った場合は、差し込みプラグをコンセントから抜き、子機の充電電池をはずしてシャープお客様ご相談窓口（☎200ページ）にご連絡ください。そのまま使用すると、火災・感電の原因となることがあります。



■ご自身での分解や修理・改造は絶対にしないでください。

火災・感電の原因になります。修理はシャープお客様ご相談窓口（☎200ページ）へご相談ください。



■病院内などの使用を禁止された場所ではご使用にならないでください。

電子機器や医療機器に影響を与え、事故の原因となることがあります。

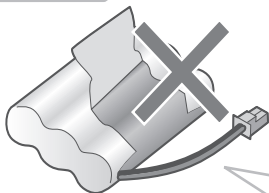

■充電電池のビニールカバーをはがしたり、キズを付けないでください。

充電電池の液が漏れたり、発熱・破裂させる原因になります。

■充電電池を水や海水につけたり、ぬらしたりしないでください。

充電電池が発熱したり、サビの原因となります。



■充電電池の液が皮膚や衣服に付着したときは、すぐにきれいな水で洗い流してください。

皮膚に障害を起こすことがあります。

警告

交流 100V



■差し込みプラグは根元まで確実に差し込んでください。

感電や発熱による火災の原因になります。傷んだプラグ・ゆるんだコンセントは使用しないでください。

■差し込みプラグを抜き差しするときは本体（金属でない部分）を持ってください。

感電の原因になります。

■この製品は国内電源仕様です。必ず家庭用電源電圧（交流 100V）に接続してください。

海外や交流 100V 以外の電源電圧で使用すると、火災や感電の原因になります。



■ぬれた手で差し込みプラグの抜き差しはしないでください。

感電の原因になります。

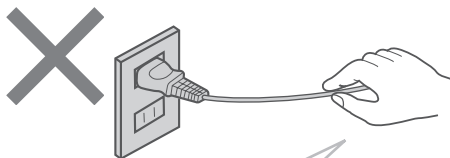

■電源コード・差し込みプラグを破損するようなことはしないでください。

次のようなことはしないでください。

- ・傷つける
- ・無理に曲げる
- ・加工する
- ・無理にねじる
- ・熱器具に近づく
- ・重いものを載せる
- ・無理に引っばる
- ・束ねる

傷んだまま使用すると、感電や火災の原因になります。コードやプラグの修理は、シャープお客様ご相談窓口（☎200ページ）へご相談ください。

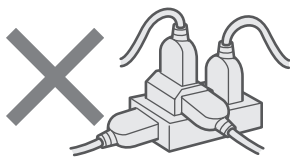

■コンセントや配線器具の定格を超える使用はしないでください。

たこ足配線などで定格を超えると、発熱による火災の原因になります。



■この製品を持ち運ぶときは、落としたり、衝撃を与えたりしないようにしてください。

けがの原因になります。

万一、この製品を落としたり、キャビネットを破損した場合はシャープお客様ご相談窓口（☎200ページ）へご連絡ください。そのまま使用すると、火災・感電の原因になります。



■雷が鳴り始めたら、安全のため早めに差し込みプラグをコンセントから抜いてください。

火災・感電・故障の原因になります。

■煙・異臭・異音が出たり、落下・破損したりした場合は使用を中止してください。

火災・感電の原因になります。差し込みプラグを抜いてシャープお客様ご相談窓口（☎200ページ）へご相談ください。

⚠ 注意









-  ■水平でない場所や振動の激しい場所には置かないでください。
落下により破損・けがの原因になることがあります。



■充電器を布や布団でおおったり、つつんだりしないでください。
熱がこもり、火災の原因になることがあります。

■湿気や湯気・油煙・ホコリの多い場所では使用しないでください。
火災・感電・故障の原因になることがあります。

■充電器の上に、コインなどの金属を置かないでください。
やけど、けがの原因になることがあります。

■充電器から磁力線が出ていますので、磁気に弱いもの（キャッシュカードなどの各種磁気カード、通帳、自動改札定期券、カセットテープ、フロッピーディスクなど）を近づけないでください。
やけど、けがの原因になることがあります。また、磁気に弱いものは使えなくなることがあります。

■本機の温度の高い部分に長時間触れないようにご注意ください。
低温やけどの原因になることがあります。
-  ■風通しの悪いところや、じゅうたんなどの上に置かないでください。
通気孔をふさぎ本体の放熱が悪くなり、じゅうたんなどの変色、火災の原因になることがあります。
-  ■暑い場所や直接日光のあたるところ、冷暖房機の近くには置かないでください。
熱がこもり、火災の原因になることがあります。
-  ■充電機は、幼児の手の届かない所に保管してください。
-  ■カバーを閉めるときに、指などはさまないように注意してください。
けがの原因になることがあります。
-  ■火気や熱器具に近づけないでください。
変形や故障、火災の原因になることがあります。
-  ■手で直接記録ヘッドに触れないでください。
発熱している場合があり、やけどやけがの原因になることがあります。
-  ■点検・清掃（お手入れ）は、必ず差し込みプラグをコンセントから抜いてから（記録ヘッドなど熱くなるものは冷えてから）行ってください。
感電やけが（やけど）の原因になることがあります。
- 万一漏電した場合の感電事故防止のため、アース線を取り付けてください（ 17、23ページ）。

 -  ○アース線を取り付けられるところ
電源コンセントのアース端子
銅片などを65cm以上、地中に埋めたもの
接地工事（D種）が行われている接地端子
 -  ○アース線を取り付けてはいけないところ
ガス管／電話専用アース／避雷針／
水道管や蛇口

ご使用の前に知っていただきたいこと

本機の取り扱いについて

■ 親機と子機の間には障害物のある場所で使わない

親機と子機の間には障害物（金属製のドア、鉄筋コンクリート、鉄骨、モルタル壁、金属線入りのガラス、断熱材など）があると、電波を通しにくくなるため、電波の届く距離が短くなることがあります。

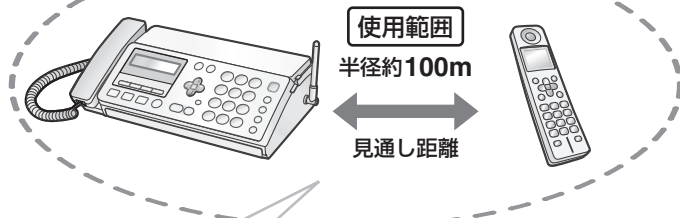

■ 子機の使用範囲を確かめる

電波の届く距離は、周囲の環境によっても異なりますが、直線見通し距離で半径約100mです（アンテナを立てた状態）。内線通話（☎58～59ページ）しながら子機を持って移動し、通話ができる範囲をお確かめください。

親機と子機を別の階や別棟に設置したときは、子機の電話につながりにくくなったり、通話中の雑音や途切れの原因になることがあります。

■ 親機のアンテナは、立ててお使いください

電波の届く距離が短かったり、雑音が入ることがありますので、親機のアンテナは、必ずまっすぐに立てて、お使いください。

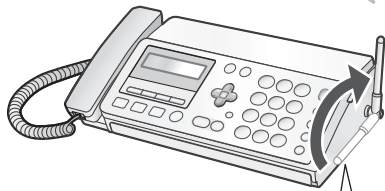
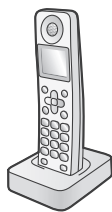

まっすぐに立てる

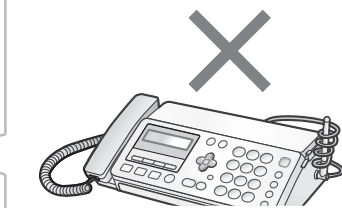

■ アンテナにコードを巻き付けない

着信時に子機の着信音が鳴らなくなったり、通話時に雑音が入ったりすることがあります。

■ 本機を設置するときは

電波干渉によって、雑音が入るなどの悪影響が出たり、他の無線機器に障害を与えたりすることがあります。電波干渉を防ぐために、下記の機器からは、親機・子機とも約3m以上離してください。

- 電子レンジ ●無線LAN機器（ルーター・AV機器・防犯機器など）
- ワイヤレスAV機器（テレビ・ステレオ・パソコンなど）
- ゲーム機のワイヤレスコントローラー
- 万引き防止システム（書店やCDショップなど）
- アマチュア無線局 ●工場や倉庫などの物流管理システム
- 鉄道車両や緊急車両の識別システム ●マイクロ波治療器
- 2.4GHzコードレス電話機
- その他、Bluetooth™対応機器やVICS（道路交通情報通信システム）など

■ 子機はいつも充電器に戻しておく

充電のしすぎによって、故障することはありません。正常に充電されるよう子機を充電器に確実に戻してください。



■ 子機の電波について

子機は、2.4~2.4835GHzの全帯域を使用する無線設備です

移動体識別装置の帯域が回避できません。

変調方式：FH-SS方式 与干渉距離：80m

本機には、それを示すマークが貼付されています。



本機の使用周波数に関わるご注意

本機の使用周波数帯では、以下の機器や設備が運用されています。

- 電子レンジ、産業・科学・医療用機器など
 - 工場の製造ラインなどで使用されている移動体識別用の構内無線局（免許を要する無線局）
 - 特定小電力無線局（免許を要しない無線局）
 - アマチュア無線局（免許を要する無線局）
- ・本機を使用する前に、近くで移動体識別用の構内無線局および特定小電力無線局が運用されていないことを確認してください。
- ・万一、本機から移動体識別用の構内無線局、または特定小電力無線局に対して有害な電波干渉が発生した場合には、お客様ご相談窓口（フリーダイヤル 0120-663-700）にご連絡ください。
- その他、本機から移動体識別用の特定小電力無線局に対して有害な電波干渉の事例が発生した場合など、何かお困りのことが起きたときは、お客様ご相談窓口（フリーダイヤル 0120-663-700）にご連絡ください。



■ “傍受” にご注意ください

本機は、子機での通話にデジタル信号を利用した傍受されにくい商品ですが、電波を使用している関係上、第三者が故意に傍受するケースも考えられます。機密を要する重要な通話には、親機のご利用をおすすめします。

■ 電波雑音にご注意ください

テレビ・ラジオなどの電気機器の近くに本機を設置すると、雑音や受信障害の原因になったり、特定チャンネルでテレビ画面が乱れることがあります。また、AV・OA機器などの近くに本機を設置すると、電波雑音の影響を受けて子機の着信音が鳴らないことがあります。

これらの機器からは3m以上離すか、親機を別の電源コンセントに接続して操作してみてください。





■ 子機に雑音が入ることがあります

- 磁気や蛍光灯などの電気雑音の影響を受けると、通話中に声かとぎれたり、通話できなくなることがあります。
- アンテナの近くに、AC アダプター・充電器・他の機器の電源コードなどを近づけると、声かとぎれたり聞き取りにくくなる場合がありますので、離してください。
- 本機の近くに携帯電話の充電器や AC アダプターを置くと、声かとぎれたり着信音が鳴らないことがありますので、離してください。
また、親機や充電器とは別の電源コンセントに接続してください。
- 親機のアンテナは垂直に立てた状態でお使いください。アンテナの状態が悪いと、電波が飛びにくくなり、電話の声かとぎれることが多くなります。
- 動きながら通話したり、自動車やバイクが近くを通ると、声かとぎれたり雑音が入ることがあります。設置場所を変えてみてください。
- 補聴器をお使いの場合、種類によっては通話中に雑音が入ることがあります。

■ 受話口やスピーカーの穴をふさがない

受話口やスピーカーの穴をふさぐと音が聞こえにくくなります。

■ 送話口（マイク）をふさがない

こちらの声が相手の方に聞こえにくくなります。

■ 子機の着信音は、親機と同じタイミングでは鳴りません

電話がかかってくると、子機が親機より遅れて鳴ったり、早く鳴ったりします。

■ 取り扱いについて

ご近所で子機（コードレス電話機）が使われているときは、正しく動作しないことがあります。こんなときは、一時的に親機をお使いください。

■ 使用中に温かくなることがあります

親機の背面や側面、充電中の子機が少し温かくなるがありますが、故障ではありません。

ご使用にあたってのお願い

この製品のご使用にあたって、NTT のレンタル電話機が不要となる場合は、NTT へご連絡ください。ご連絡いただいた日をもって、「機器使用料」は、不要となります。詳しくは、局番なしの 116 番（無料）へお問い合わせください。

この製品を使用できるのは、日本国内のみです。規格などが異なるため海外では使用できません。

This machine is designed for use in Japan only and cannot be used in any other country.

この装置について

この装置は、情報処理装置等電波障害自主規制協議会（VCCI）の基準に基づくクラス B 情報技術装置です。この装置は、家庭環境で使用することを目的としていますが、この装置がラジオやテレビジョン受信機に近接して使用されると、受信障害を引き起こすことがあります。取扱説明書に従って正しい取り扱いをしてください。

取扱説明書の見かた

- タイトル**
項目の大きな内容を表しています。
- 中見出し**
説明している操作などの具体的な内容を表しています。
- 機能説明**
機能の内容を説明しています。
- 操作手順**
基本的な操作を説明しています。特に指定がない場合、待受画面の状態（何も操作をしていない状態）で、説明の通りに最初から順番にボタンを押してください。イラストは、必要なボタンの位置や、操作をしているときに表示されるディスプレイの画面例を表しています。項目の最後に「次ページへ」と書かれているときは、操作手順は次のページへ続いています。続けて、次ページをご覧ください。
- 追加説明**
操作の途中や、こまったときのアドバイスなど追加操作について説明しています。
- 補足説明**
操作に関する補足事項を説明しています。
- お知らせ**

メモリー受信したファクスを印刷／消去する

すべての受信ファクスを印刷する

受信時に記録紙をセットしていなかったときは、ファクスはメモリーに受信され、後から印刷することができます。メモリー受信したファクスがあるときは、親機のディスプレイに[FAXアリ：[スタート]]と表示され、ディスプレイが点滅します。子機のディスプレイには[ジョシンFAXアリ]と表示されます。

1 記録紙をセットする (※110ページ)

2 を押す

印刷した受信ファクスはメモリーから消えます。
 を押して受信ファクスを印刷することもできます。

途中でやめるとき:

印刷中にインクリボンがなくなったときは

受信した内容はメモリーに残っています。印刷中の記録紙を取り出してから、インクリボン交換 (※32-33ページ) してください。

お知らせ

- 印刷中は、親機の着信音は設定した着信音ではなく、[テンベルオン]が鳴ります。
- 印刷中は、子機で電話をかけたり受たりすることはできません。

すべての受信ファクスを消去する

1 を押す

2 で [カクシュ ショウキョ] を選ぶ

3 を押し、 で [ジュシンFAX] を選ぶ

4 を押し、 で [ショウキョ スル] を選ぶ

5 を押す

途中でやめるとき:

制約事項や便利で役立つ内容を説明しています。

インデックス

操作したい項目を簡単に検索できます。

■ 操作手順でのボタンやマークの意味

操作手順にある の形のマークは、マルチファンクションキーを表しています。マルチファンクションキーとは、親機や子機の真ん中にある の形のキーです。ディスプレイの項目の選択や決定に使います。上下左右を選ぶときは、それぞれ十字キーの上下左右を、決定を選ぶときは、真ん中の決定／機能ボタンを押してください。

＜マルチファンクションキーおよび決定／機能ボタンの表記について＞

| | | |
|-------------------------------|----------------------------------|--|
| <p>親機</p> <p>決定ボタン</p> | <p>子機</p> <p>決定／機能ボタン</p> | <p>左図のマルチファンクションキーを使った操作は、略図で示しています。</p> <p>上を押すとき: </p> <p>下を押すとき: </p> <p>左を押すとき: </p> <p>右を押すとき: </p> <p>決定／機能ボタン (マルチファンクションキー中央部) を押すとき:</p> <p>親機は 、子機は </p> |
|-------------------------------|----------------------------------|--|

● お知らせ

- 表記されている画面例は、実際のものとは多少異なる場合があります。
- 操作説明によっては、画面表示例が付いていないものがあります。

親機各部のなまえ

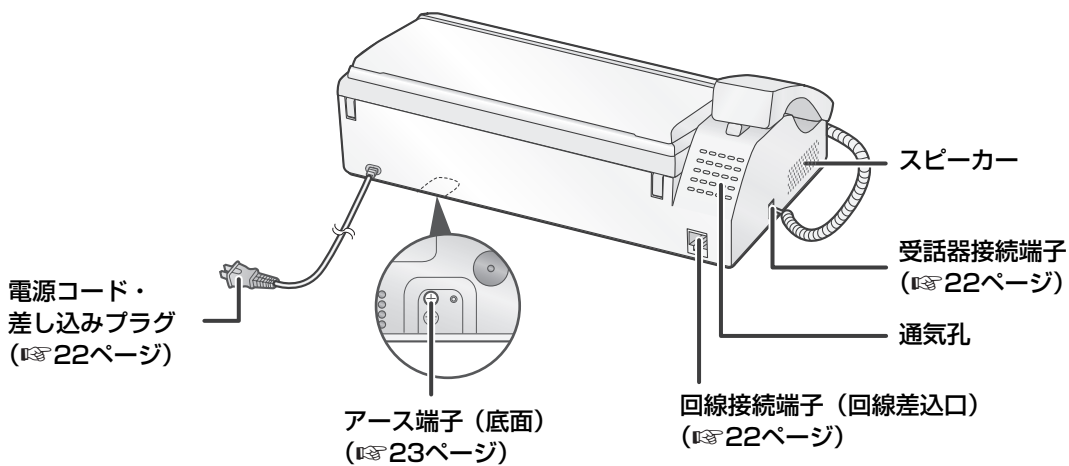
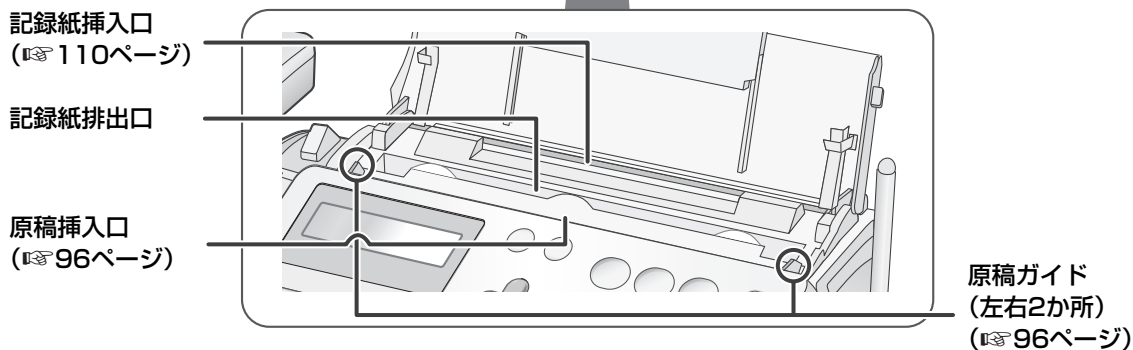
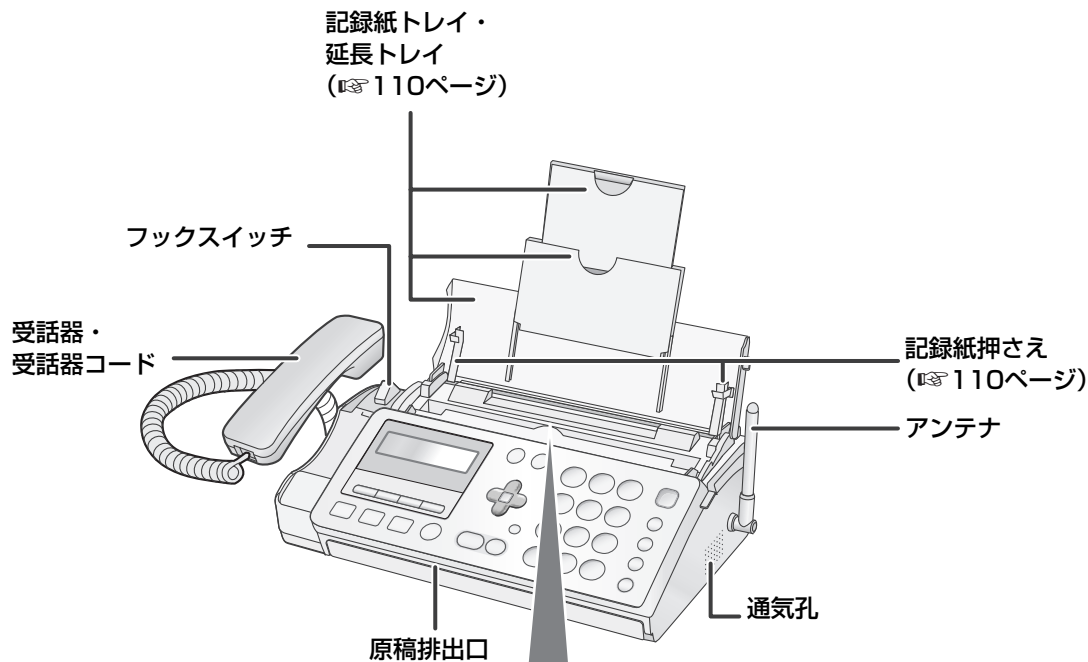

もくじ

ご使用の前に

電話・電話帳

留守番

ファクス

印刷コピー



便利な機能

ナンバーディスプレイ





こまったときは

ご参考に

さくいん

 (マルチファンクション) キー /  (決定) ボタン

・ 項目の選択、回数を選択、決定など

| | |
|---|---|
|  <p>上を押す</p> <ul style="list-style-type: none"> ・ 受話音量変更 (☎39ページ) ・ 着信音量変更 (☎37ページ) ・ スピーカー音量変更 (☎40ページ) |  <p>右を押す</p> <ul style="list-style-type: none"> ・ 電話帳 (☎77ページ) ・ 選択した項目の決定 |
| |  <p>左を押す</p> <ul style="list-style-type: none"> ・ 再ダイヤル (☎52ページ) ・ 待ち時間 (ポーズ) の入力 (☎69ページ) ・ 前の画面に戻る |
|  <p>下を押す</p> <ul style="list-style-type: none"> ・ 受話音量変更 (☎39ページ) ・ 着信音量変更 (☎37ページ) ・ スピーカー音量変更 (☎40ページ) |  <p>決定ボタン</p> <ul style="list-style-type: none"> ・ 選択した項目の決定 ・ 待受画面からメニュー画面の呼び出し |







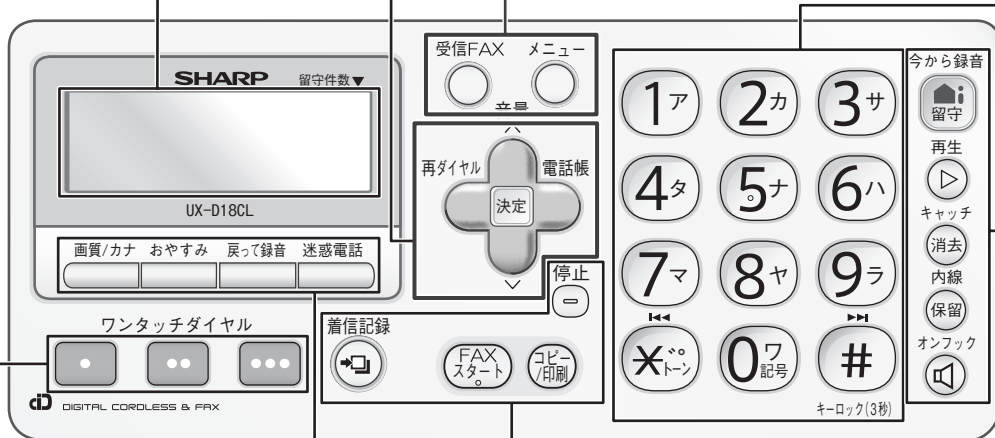

ワンタッチダイヤルボタン

- ・ ワンタッチダイヤル (☎81ページ)
- ・ ワンタッチダイヤルの登録/消去 (☎81ページ)

液晶ディスプレイ (☎21ページ)



| | | | |
|--|---|--|--|
|  <p>画質/カナ</p> | <p>画質/文字ボタン</p> <ul style="list-style-type: none"> ・ コピーやファクス送信時の画質切替 (☎101ページ) ・ 文字切替 |  <p>戻って録音</p> | <p>戻って録音ボタン</p> <ul style="list-style-type: none"> ・ 戻って録音 (☎125ページ) |
|  <p>おやすみ</p> | <p>おやすみボタン</p> <ul style="list-style-type: none"> ・ おやすみモード (☎117~120ページ) |  <p>迷惑電話</p> | <p>迷惑電話ボタン</p> <ul style="list-style-type: none"> ・ チャイムでお断り (☎56ページ) ・ メッセージでお断り (音声お断り) (☎56ページ) ・ 録音でお断り (☎56ページ) |



| | |
|--|---|
| 受信FAX  | 受信FAXボタン ・メモリー受信したファックスを印刷 (☎111ページ) |
| メニュー  | メニューボタン ・メニュー画面の呼び出し |

ダイヤルボタン

電話をかける／文字入力／登録操作など

| | |
|---|--|
|  | ・録音を聞き直す (☎88ページ) ・プッシュホンを利用する (☎50ページ) |
| #ボタンアイコン" data-bbox="115 515 155 545"/> | ・次の録音へとばす (☎88ページ) ・キーロック (☎129ページ) |

| | |
|---|--|
| 今から録音  | 留守／今から録音ボタン ・留守の設定 (☎84ページ) ・留守の解除 (☎85ページ) ・今から録音 (☎123ページ) |
| 再生  | 再生ボタン ・録音再生 (☎87ページ) ・通話中再生 (☎128ページ) |
| キャッチ 消去  | キャッチ／消去ボタン ・各種消去 ・キャッチホン (☎132ページ) |
| 内線 保留  | 内線／保留ボタン ・内線通話 (☎58ページ) ・通話の保留 (☎50ページ) |
| オンフック  | オンフックボタン ・受話器を置いたままダイヤル (☎50ページ) |

| | |
|---|---|
|  | FAXスタートボタン ・ファックスの送受信 (☎96～99、104ページ) |
|  | コピー／印刷ボタン ・コピー (☎112ページ) |
| 停止  | 停止ボタン ・操作や送信の中止 |
| 着信記録  | 着信記録ボタン ・着信記録 (☎142～144ページ) |

点灯 (点滅) するボタンは
 です。
赤色に点灯 (点滅) します。





子機各部のなまえ



前面

 (マルチファンクション) キー／

 (機能／決定) ボタン

・項目の選択、決定など

| | |
|---|--|
|  | 上を押す ・受話音量変更 (☎43ページ) |
|  | 下を押す ・スピーカー音量変更 (☎43ページ) |
|  | 左を押す ・再ダイヤル (☎53ページ) ・着信記録 (☎143、145ページ) ・待ち時間 (ポーズ) の入力 (☎74ページ) |
|  | 右を押す ・電話帳登録 (☎73ページ) ・電話帳検索 (☎80ページ) |
|  | 機能／決定ボタン ・選択した項目の決定 ・機能メニューの呼出 ・ファクスの送受信 (☎98、105ページ) ・通話中の録音再生 |





 キーや  ボタンは、本書では上記のように略図で示しています。

通話ボタン

・電話をかける・受ける (☎49～51ページ)

ダイヤルボタン

電話をかける／文字入力など

| | | | |
|---|-------------------|---|----------------------|
|  | 録音を聞き直す (☎90ページ) |  | 録音の早聞き (☎90ページ) |
|  | 次の録音にとばす (☎90ページ) |  | プッシュホンを利用する (☎50ページ) |

迷惑電話ボタン

- ・戻って録音 (☎126～127ページ)
- ・今から録音 (☎123～124ページ)
- ・チャイムでお断り、メッセージでお断り (音声お断り)、録音でお断り (☎55～57ページ)

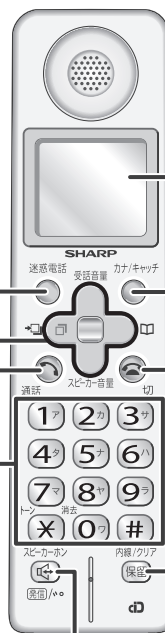

液晶ディスプレイ
(☎21ページ)

カナ／キャッチ
ボタン

- ・文字切替 (☎75～76ページ)
- ・キャッチホン (☎132ページ)

切ボタン

- ・通話の終了
- ・登録メニューの終了

保留／内線／クリアボタン

- ・保留 (☎50ページ)
- ・内線通話 (☎59ページ)
- ・文字消去 (☎75ページ)

スピーカーホンボタン

- ・スピーカーホン通話 (☎50、51ページ)
- ・受話通話 (☎50ページ)

背面

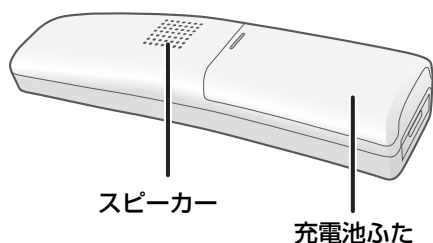

充電器

充電部
(☎35ページ)

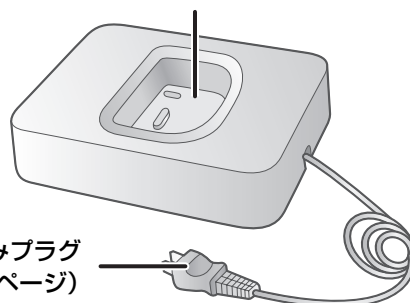

液晶ディスプレイ

親機や子機の液晶ディスプレイの表示について説明します。

親機

約20秒間、何も操作をしないと、節電のためにバックライトが消灯します。さらに40秒間、何も操作をしないと、ディスプレイが消えます。いずれかのボタンを押すと、再び通常の表示に戻ります。「受信FAX」がある場合は、バックライトが点滅します。



時刻や電話番号、通話時間などを表示します。
(複数の設定をしているときは、ディスプレイに設定項目が交互に表示されます)

FAX1ウケ 3
FAX優先が設定されているとき(☎108ページ)

FAXセンヨク 3
FAX専用が設定されているとき(☎109ページ)

オヤスミ 3
おやすみモードが設定されているとき
(☎117ページ)

ルスセツテイ 3
留守に設定されているとき(☎84ページ)

② 留守録音やメモ録音の件数を表示します。

☎ : 通話中に表示します。

☎ : 携帯とくたくダイヤル機能(☎115~116ページ)を設定しているときに表示します。

着信記録 : 着信記録を確認するときに表示
(☎142ページ)

子機 : 子機が使用中のときに表示(☎49ページ)

③ 着信音☎ : 着信音を鳴らさない設定(☎37ページ)のときに表示します。

お断り : 各種の着信お断り機能(☎150~152ページ)に設定しているときに表示します。

☎ : オンフックダイヤル中(☎50ページ)に表示します。

子機

着信音を「切」に設定しているときに表示します。

着信記録の確認中に表示します。

留守番電話に設定しているときに表示します。

通話ボタンを押すと表示します。

時刻や電話番号、通話時間などを表示します。

☎ : 子機を置いたまま相手と通話をするスピーカーホン(☎50ページ)を使用しているとき。

☎ : 子機を置いたまま相手の声を聞くスピーカー受話(☎50ページ)を使用しているとき。

アラームを設定しているときに表示します。

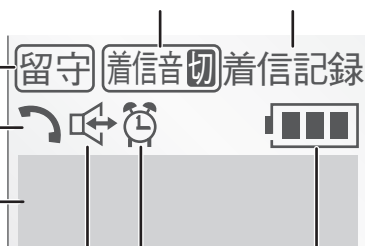

充電電池の残量を表示しています。

☎ : 充分に残っています。

☎ : 少なくなっています。

☎ : ほとんどありません。すぐに充電してください。

☎ : [デンチアリマセン]と表示されて使用できません。10時間以上、充電してからお使いください。

☎ : 充電中は点滅しています(充分に残っている状態から充電した場合は、点滅しません)。

※ 図は説明用です。すべて一度に表示されることはありません。

もくじ

ご使用の前に

電話

電話帳

留守番

ファクス

印刷コピー

便利な機能

ナンバーディスプレイ

こまったときは

ご参考に

さくせん

親機を接続する

親機を接続する

ひかり電話などの光回線やADSL、IP電話などをお使いの場合は接続方法が異なりますので、28～30ページをご覧ください。

1 受話器を取り付け、アンテナを立てる

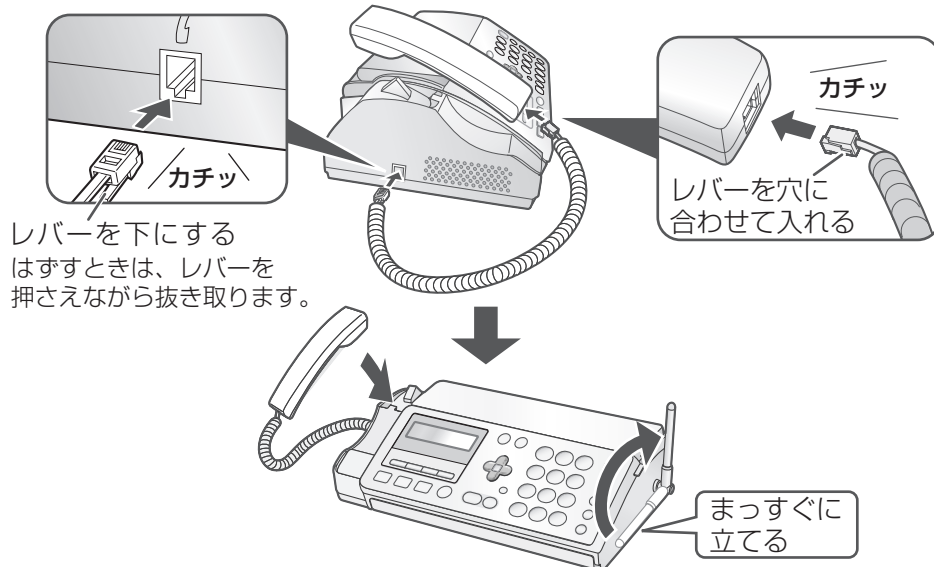

2 電話機コードを接続したあと (①)、電源コードを接続する (②)

必ず電話機コードを電源コードより先に接続してください。順序を変えると、電話回線の種類が正しく設定されないことがあります。

・引っ越しをしたときや本機を知人から譲られたときなど、最初に接続した電話回線と異なる回線を接続するときは、回線種別を手動で設定してください (☞ 27ページ)。

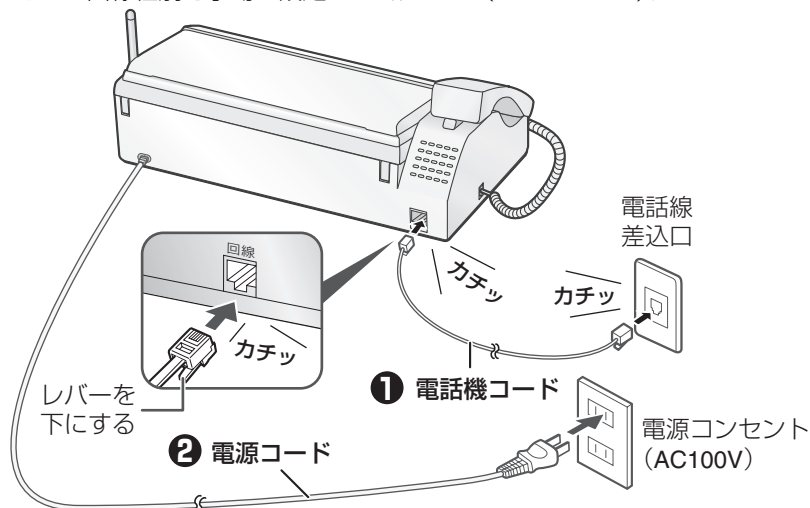

電源コードを接続すると、日付・時刻の設定画面が表示されます (☞ 24ページ)

アース端子について

万一漏電した場合の感電事故防止のため、アース線を取り付けてください。

アース線は付属しておりませんので、市販のものをご購入ください。

本体の底面にあるアース端子へ、アース線をネジ止めます。

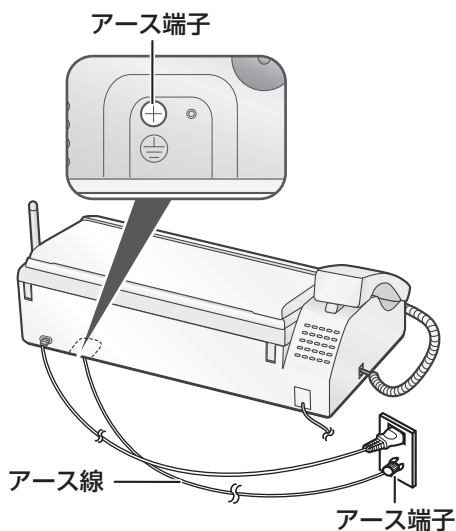

<壁にアース端子がある場合>



<壁にアース端子がない場合>

アース工事をおすすめします

- 電気工事士による接地工事（D種）が必要です。お買いあげの販売店または最寄りの電気工事店にご依頼ください。

- ⊘ アース線を取り付けてはいけないところ
ガス管／電話専用アース／避雷針／水道管や蛇口

設置について

本機の操作、消耗品の交換、日常点検などの作業を行うために、下図のような設置スペースを確保してください。

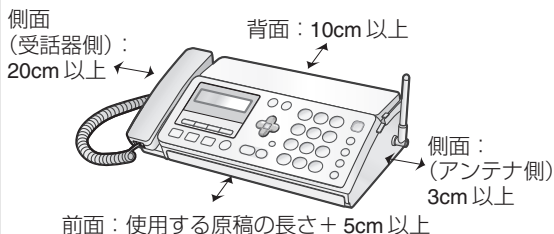

電話線コンセントのタイプについて

直接配線（ローゼット／プレート）の場合、資格者の工事が必要です。

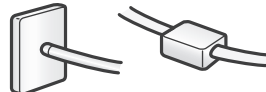

また、3ピンプラグ式コンセントの場合、市販のアダプター、または資格者の工事が必要です。

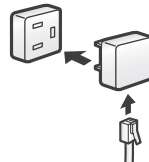

お知らせ

- 無線LANなどをお使いの場合は、電波干渉を防ぐために、機器から親機、子機とも約3m以上離して設置してください。詳しくは、「本機を設置するときは」(P.13ページ)をご覧ください。
- 電源コードと電話機コードはできるだけ離して設置してください。雑音が入ることがあります。
- 1つの電話回線を他の電話機やファクシミリとブランチ式（並列）に接続しないでください (P.30ページ)。正常に動作しなくなることがあります。
- 電話機コードは、付属のものをお使いください。付属のものより長いものをお使いになるときは、180ページの別売品をお使いください。それ以外の市販品をお求めの場合、必ず6極2芯と表示されているものをお求めください。

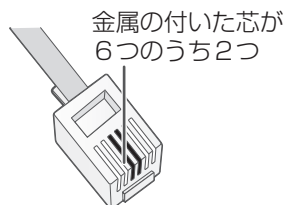

日付・時刻を設定する

電源コードを接続すると、右記の画面が表示されます。画面にしたがって設定してください。

ヒツケ・ジヨク

1 決定を押す

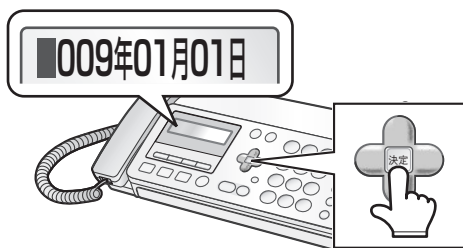

4 決定を押す

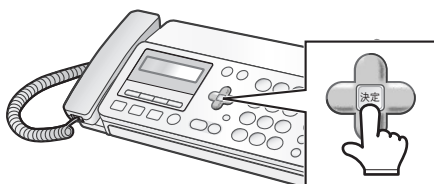

日付・時刻を入力、または入力をキャンセルすると、携帯とくとくダイヤルの設定画面になります (☎次ページ)

・先に子機を充電している場合、親機の日付や時刻を登録すると、自動的に子機に日付や時刻が設定されます (時計バックアップ (☎185ページ) が [シヨウ スル] に設定されているときのみ)。

2 ダイヤルボタンで日付を入力する

例：

1ケタの数字のときは頭に0_ワを入力

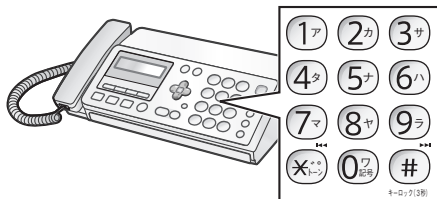

停止

キャッチ

・途中でやめるとき： (停止ボタン) / 1つ前に戻るとき： (キャッチボタン)

■ 日付・時刻を設定し直すときは

途中で間違っ設定してしまったり、日付、時刻を後から設定したいときは、44～45ページを参照して、あらためて設定し直してください。

3 ダイヤルボタンで時刻を入力する

24時間制

例： 1_{イチ} ア 5_{イチ} ナ 4_{ヨン} タ 5_{イチ} ナ
午後3時 45分



☎お知らせ

- 時刻表示は、めやすとしてご利用ください。誤差が生じた場合は設定をやり直してください。
- 年月日・時刻は送信したファクスに印刷されます。曜日設定されません。

携帯とくとくダイヤルを設定する

電源を入れて時刻を入力、または入力をキャンセルすると、右記の画面がディスプレイに表示されます。ディスプレイの指示の通り操作すると、携帯電話への通話料金がおトクになる「携帯とくとくダイヤル（※115～116ページ）」を設定することができます。

携帯とくとくダイヤルを利用しないときは、^{停止} を押します（[リヨウシナイ] になります）。手順3で [リヨウシナイ] を選ぶこともできます。

ひかり電話（NTT東日本、西日本の光回線電話）では、電話会社（通信事業者）を指定して電話をかけることができません。そのため、携帯とくとくダイヤルはご利用になれません。

手順2で [はい] を選んで  を押してください。

1 を押す

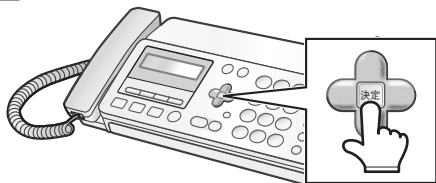

2 で [<ヒカリデンワリヨウ>] の項目を選択する

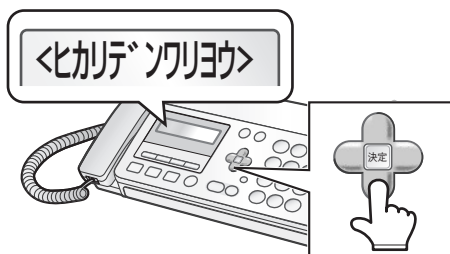

○ ひかり電話をご利用のとき

[ハイ] を選び  を押す

[ヒカリデンワリヨウジ ゴリヨウデキマセン] と表示され、設定が終了します。

→ **9** へ

○ ひかり電話をご利用にならないとき

[イエエ] を選び  を押す

→ **3** へ

3 で、使用したい「携帯とくとくダイヤル番号」を選ぶ



○ [0033] を選ぶ

 を押す → **6** へ

○ [ソノタ] を選ぶ

 を押す → **4** へ

○ [リヨウシナイ] を選ぶ

 を押す → **9** へ

次ページへ

途中でやめるとき: ^{停止} / 1つ前に戻るとき: ^{キャッチ} 消去

4 ダイヤルボタンで事業者識別番号を入力する（最大6ケタ）

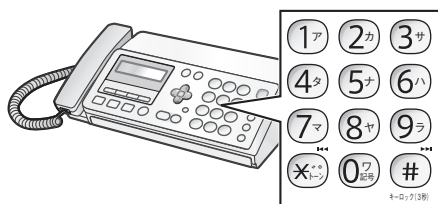

- ・事業者識別番号とは、他の事業者の回線を通じて電話をかけるときにダイヤルしなければならない番号のことです。

5 決定 を押す

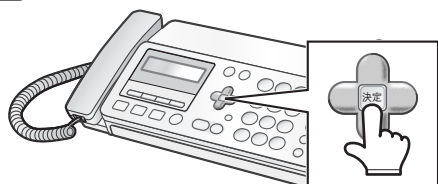

6 + で [<IPデンワ リヨウ>] の項目を選ぶ



- IP電話（ひかり電話などを除く）をご利用のとき
[アリ] を選んで 決定 を押す
→ 7へ

- IP電話をご利用にならないとき
[ナシ] を選んで 決定 を押す
→ 9へ

- ・IP電話を利用していないときは、[<IPデンワ リヨウ>] を [ナシ] にしてください。

7 ダイヤルボタンで、ご利用のIP電話の「IP電話解除番号」を入力する（最大6ケタ）

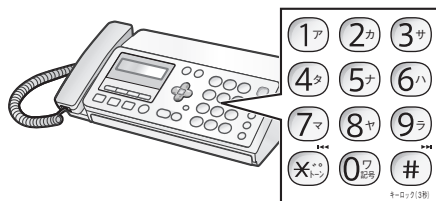

- ・「IP電話解除番号」とは、IP電話機能を解除して、一般電話回線を選択するために必要な番号です。この番号については、IP電話の契約電話会社にお問い合わせください。
- ・最初は「0000」が入力されています。IP電話解除番号を入力するときは、「0000」を消去せず、そのまま入力してください。

8 決定 を押す

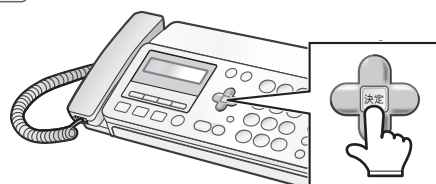

9 自動的に電話回線種別が設定される

回線種別の設定が終わったら、天気予報（177）に電話がかかることを確認してください。

- ・通話料金がかかります。
- ・ひかり電話などの光回線や IP 電話をご利用の場合、お使いのモデムによっては、正しい回線種別の設定がされないことがあります。そのときは、フリーダイヤルや177などに電話がかかけられないことがありますので、177に電話がかかからないときは、電話回線の種別を手動で設定してください（☎27ページ）

- ・途中でやめるとき： 停止 / 1つ前に戻るとき： キャンセル

- 携帯とくたくたくダイヤルの設定をあとで変えたいときは（☎115～116ページ）

いろいろな接続

ひかり電話などの光回線をご利用のとき

【接続例】

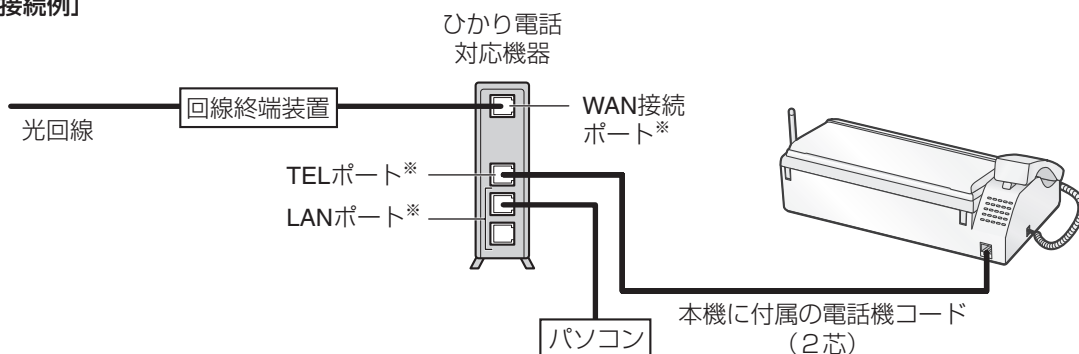

■ こんなときは

| | |
|---------------------------------------|---|
| 電話がかからない | <ul style="list-style-type: none"> ■ 回線種別が正しく設定されていますか？ ⇒ ご契約の回線種別を確認して手動で変更します (☎ 27ページ) |
| 携帯とくとくダイヤルにつながらない | <ul style="list-style-type: none"> ■ 光電話 (NTT のひかり電話など) をご契約の場合「携帯とくとくダイヤル機能」はご利用になれません ⇒ 設定を「使用しない」に設定します (☎ 115~116ページ) |
| ファクスの送受信ができない | <ul style="list-style-type: none"> ■ ご契約の内容をご確認ください。詳しくは、契約電話会社にお問い合わせください ■ それでも改善されないときは、シャープお客様ご相談窓口 (☎ 200ページ) にご相談ください |
| 電話やファクスを使っていないのに [ガイセン ショウ中] などの表示が出る | |
| ナンバー・ディスプレイが動作しない | |
| 電話の音が聞こえにくい・雑音が入る | |
| 受話器を取ると「キーン」という音が出る | |

ADSLによるIP電話をご利用のとき

基本的には、IP電話会社から提供される「IP電話対応モデム」や「アダプター」(会社によって名称は異なります)に設けられている「電話機用」の差込口に接続すればお使いになります。

接続のしかたやファクスをつないだときの動作などについて、詳しくは、IP電話サービスを提供している会社のパンフレットやホームページなどをご確認ください。

- 本機はIP電話に接続してお使いになることを前提として設計したものではありませんので、完全な動作を保証するものではありません。

【接続例】

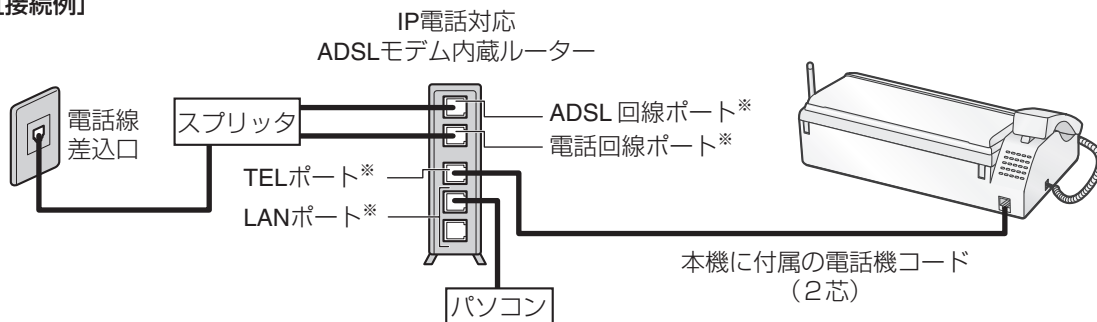

ADSL回線に接続するとき

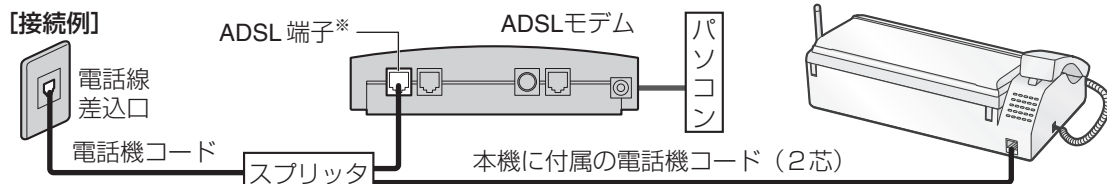

ADSLを利用するには、ADSL各サービス会社への申し込みが必要です。

- ADSLには加入電話と共有するタイプ(タイプ1)と共有しないタイプ(タイプ2)があります。タイプ2のときは、基本的には本機をお使いになれませんが、IP電話のサービスによってはお使いになれる場合もあります。
- 本商品の回線種別はご契約の回線種別に設定してください。

* 接続ポートなどの名称は、商品によって異なる場合があります。

ISDN回線に接続するとき

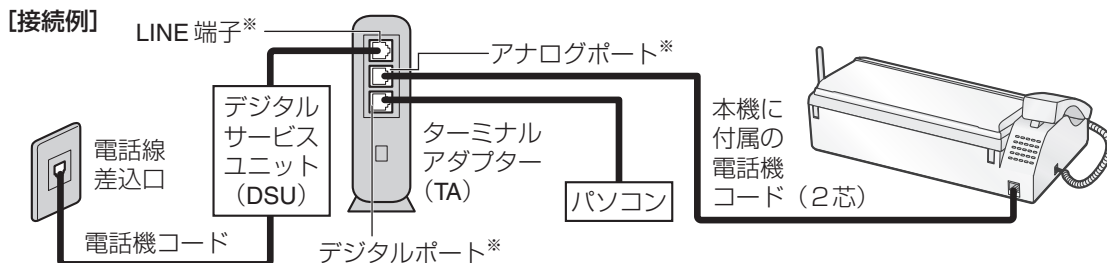

■ ISDN回線に接続後は、回線種別を [トーン] に設定してください(☞ 27ページ)。

ISDN回線を利用するには、NTTへの申し込みが必要です。

- ターミナルアダプターと ISDN 回線間の接続には、デジタルサービスユニット (DSU) が必要です。なお、ターミナルアダプターによっては、DSUが内蔵されている機種もあります。詳しくはターミナルアダプターの説明書をご覧ください。
- ナンバー・ディスプレイを利用するときは、ナンバー・ディスプレイ対応のターミナルアダプターを使用してください。対応状況は、お使いのTAメーカーにお問い合わせください。
- ナンバー・ディスプレイに対応していないターミナルアダプターをお使いのときは、本商品のナンバー・ディスプレイの利用設定を [シヨウ シナイ] に設定してください(☞ 135ページ)。
- 電話線差込口からの電話機コードを、直接、回線接続端子に接続しないでください。

* 接続ポートなどの名称は、商品によって異なる場合があります。

お知らせ

- 一般回線やISDNからADSL、光回線に変更した場合、サービス会社や接続条件によっては、次のようになります。
 - ・FAXが送受信できなくなったり、電話にノイズが入ったりすることなどがあります。その場合は、各ADSLサービス会社にご相談ください。また、NTTを選択して送信するとエラーにならないことがあります。
 - ・電話番号を通知するように選択されていても、携帯電話、PHSに発信した場合は、非通知になることがあります。通知したいときは、NTTを選択して発信してください(NTT網で発信する方法はADSLのサービス提供会社にご確認ください)。
 - ・発信時、局番の頭に0000、0120、0570、0990などを付けた場合、また110、119、177、117、186、184、122などの番号にかけたとき、かからない(つながらない)などといった現象が発生することがあります。このときは、契約されている回線種別と機器の回線設定を確認し、手動で設定し直してください(☞ 27ページ)。
- 一般回線から光回線やIP電話などに変更した場合、携帯電話につながらなくなることがあります。このときは、「携帯ととくとくダイヤル」の設定を [リヨウシナイ] にしてください(☞ 115~116ページ)。

構内交換機 (PBX) やビジネスホン、ホームテレホンへ接続するとき

ビジネスホンとは

電話回線を2本以上持っている、その回線を多くの電話機で共有できる、内線通話なども可能な簡易交換機です。

ホームテレホンとは

電話回線1本で複数の電話機を設置できて、内線通話などもできる家庭用の簡易交換機です。

- 構内交換機(PBX)やビジネスホン、ホームテレホンなどへ接続する場合は、工事、アダプター接続等が必要となりますので、お取り付けのビジネスホン、ホームテレホンのメーカーに接続方法をご確認をお願いします。
- ナンバー・ディスプレイをご利用になれない場合があります。ご利用になれない場合は、設定を [シヨウシナイ] にしてお使いください (P.135ページ)。
- 本商品以外の電話機で受けたあとファクスに切り替えられないことがあります。

1回線に複数の機器を接続するとき (並列接続)

- 電話機や他のファクシミリとは並列接続しないでください。正常に動作しなくなることがあります。

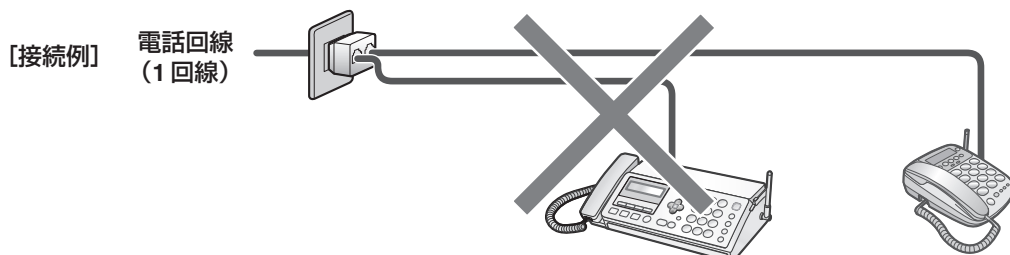

- 建物に複数の電話線差込口があっても、電話回線は1つだけの場合があります。そのときは、別々に機器をつないでも並列接続になります。
- ナンバー・ディスプレイをご利用のときは、他の機器と並列にしないでください。誤動作の原因になります。
- 並列に接続している機器が使用中のときは、電話やファクスを使用することができません。
- 他の機器と並列に接続すると、共鳴りすることがあります。
- ガスメーターやBS/CSチューナー、パソコン、AV機器などを並列に接続してお使いの場合、それらの機器が動作中のときは、電話やファクスを使用することができません。並列して接続する機器に関しては、その機器のメーカーにお問い合わせください。
- AV機器などに電話回線を並列して接続するときは、市販の「電話自動転換器 (両切りタイプ)」をお使いになることをおすすめします (動作の保証をするものではありません)。

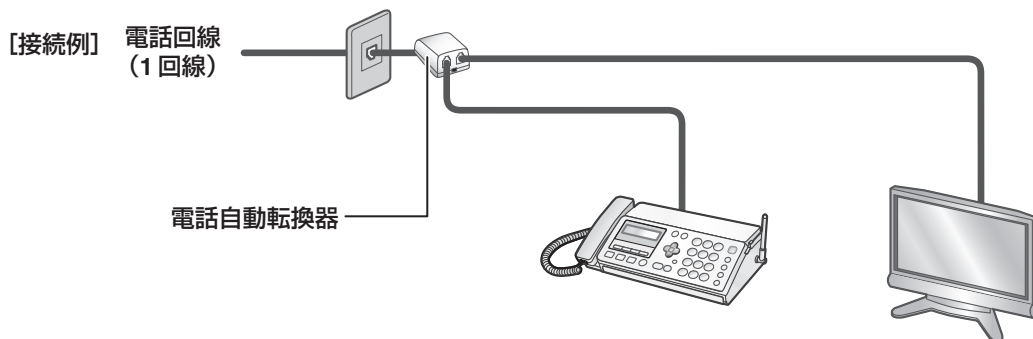

インクリボンを確認する／交換する

ファクスやコピーの印刷に必要なインクリボンを確認／交換できます。

インクリボン（ギヤ付きタイプ）は、必ず当社の純正品をお使いください（☎180ページ）。

- UX-NR8G（33m×1本）
- UX-NR8GW（33m×2本）

33mでA4原稿を最大で約105枚（※）印刷することができます（ご注文は、お買いあげの販売店へお申し付けください）。

※1件5枚の受信FAXデータをくり返し印刷した場合

インクリボンを確認する（はじめてお使いになるとき）

インクリボンは、あらかじめ親機にセットされています。はじめてお使いになるときはインクリボンを確認し、たるみを取る操作をしてください。

セットされているインクリボンは、工場出荷時に正しく印刷できることを確認したものです。別売のインクリボンよりも印刷できる枚数が少なくなっておりますので（A4サイズで、約20枚印刷可能）、お早めに別売インクリボンをお買い求めください。

- 1 操作パネルつまみを持って、操作パネルを前に起こす

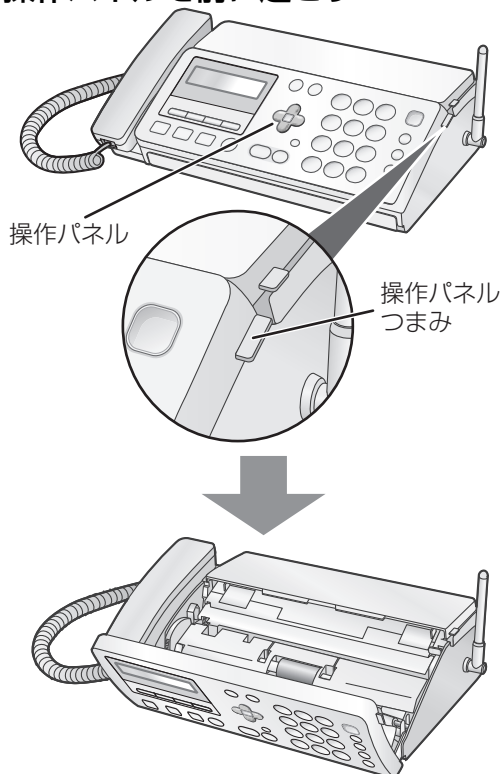

- 2 後ろカバー解除レバー（緑色）を押し上げ、後ろカバーを後ろに起こす

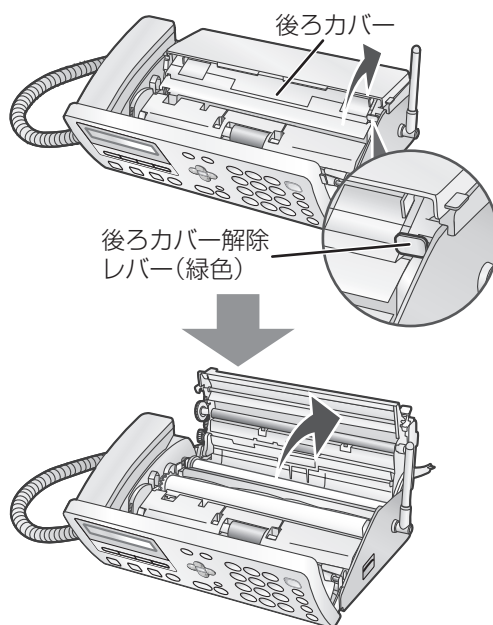

次ページへ

もくじ

ご使用の前に

電話

電話帳

留守番

ファクス

印刷コピー

便利な機能

ナンバーディスプレイ

ごまっただときは

ご参考に

さくいん

3 インクリボンのたるみを取る

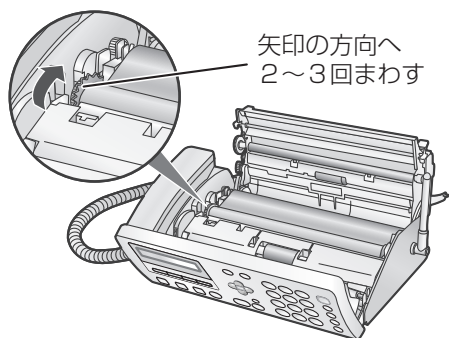

4 後ろカバーを閉める

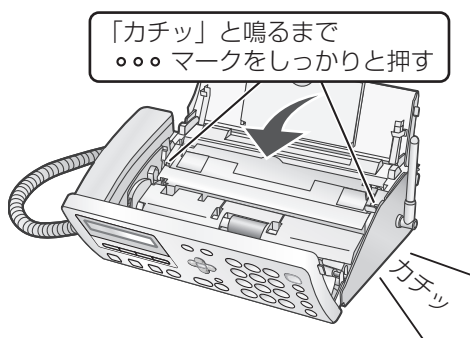

5 操作パネル、記録紙トレイの順に閉める

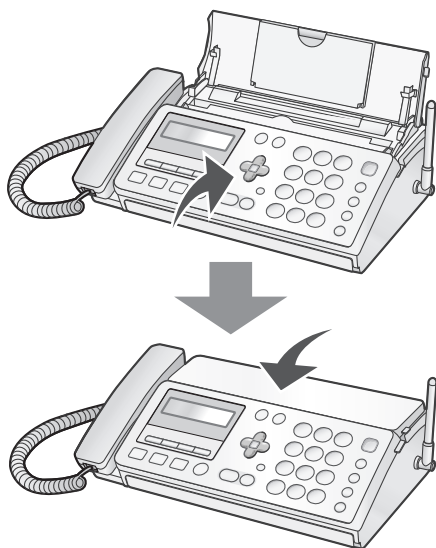

使用済みのインクリボン を交換する

ディスプレイに [インクリボン ナシ UX-NR8G/GW] と表示されたときは、インクリボンを使い切っています。

インクリボンがすべて手前側の芯に巻き取られていたら、新しいインクリボンに交換します。記録紙がセットされているときは、いったんすべて取り出してください。

1 操作パネルつまみを持って、 操作パネルを前に起こす

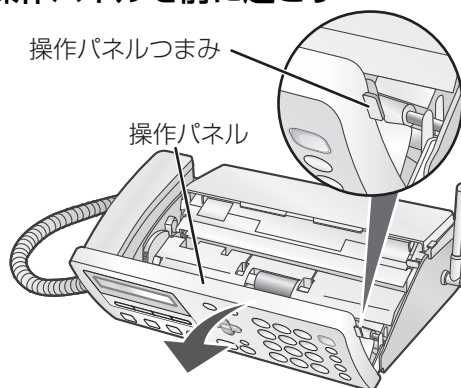

2 後ろカバー解除レバー（緑色）を 押し上げ、後ろカバーを後ろに起こす

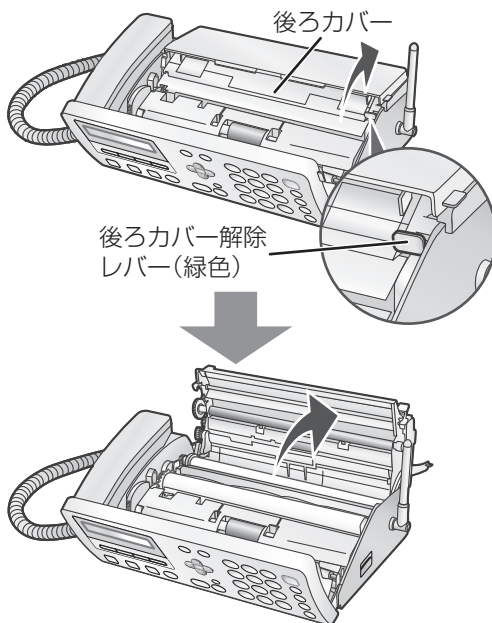

次ページへ

3 使用済みのインクリボンを取り出す

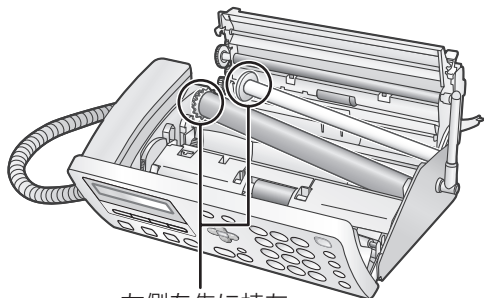

左側を先に持ち上げて取り出す

6 後ろカバーを閉める

「カチッ」と鳴るまで
○○○ マークをしっかりと押す

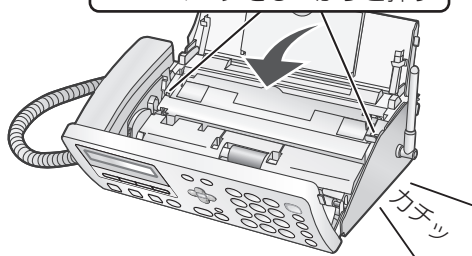

カチッ

4 新しいインクリボンを、青色の突起に差し込んでから取り付ける

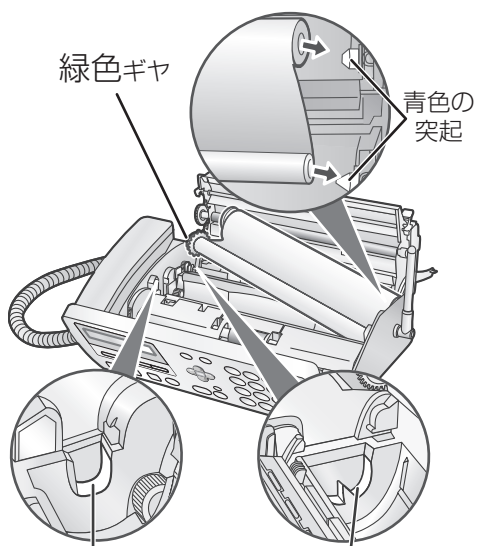

緑色ギヤ

青色の突起

この溝に緑色ギヤの軸が乗る

この部分に白色ギヤの軸が乗る

7 操作パネル、記録紙トレイの順に閉める

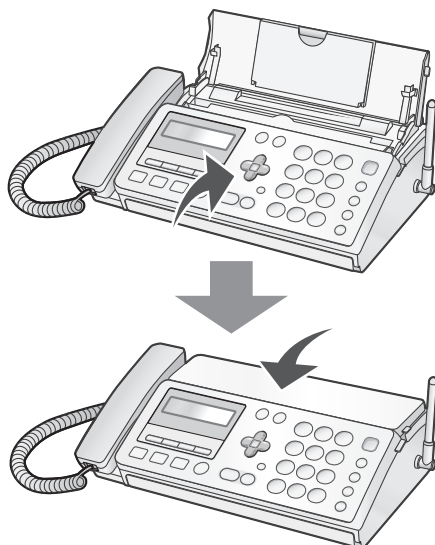

5 インクリボンのたるみを取る

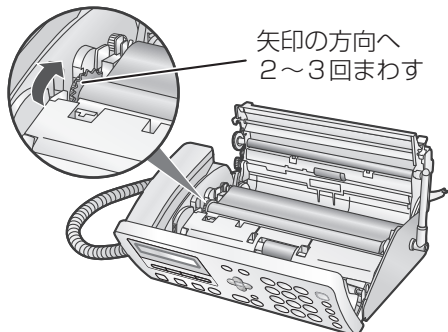

矢印の方向へ
2～3回まわす

お知らせ

- 使用済みのインクリボンには、コピーや受信ファクスの内容が白く残っています。内容を他の人に見られたくないときは、ハサミなどで切り刻んでから、捨ててください。
- 使用済みのインクリボンは「燃えないゴミ」として捨ててください（地域によっては「燃えるゴミ」として取り扱われている場合もあります）。
 - ・インクリボンのフィルムは、ポリエチレン、カーボン、パラフィンなどでできています。
 - ・インクリボンの芯やギヤは、ポリスチレン、ポリアセタール、金属などでできています。
- 使用済みのインクリボンのギヤだけを取り外して再利用することはできません。新しいインクリボン（ギヤ付きタイプ）をお使いください。

子機を充電する / 充電電池を交換する

通話時間について

いっぱい充電した状態（10時間以上）で通話できる時間は、通話状態で**約6時間**です。

●子機ディスプレイにある  は、充電電池の残量を表示しています。

 : 充分に残っています。

 : 少なくなっています。

 : ほとんどありません。すぐに充電してください。

 : [デンチアリマセン] と表示されて使用できません。10時間以上、充電してからお使いください。

 : 充電中は点滅しています（充分に残っている状態から充電した場合は、点滅しません）。

●通話中や登録操作中に、充電容量がなくなると、“ピッピッ…”と警報音が鳴り、約1分後に通話が切れます（子機のディスプレイに [デンチアリマセン] と表示されます）。このときは、いったん電話を切って充電するか、親機に転送してお話してください。

充電電池をセットして子機を充電する

はじめてお使いになるときは、必ず**10時間以上充電**してください。

1 充電電池のコネクタを接続して、充電電池を子機にセットする

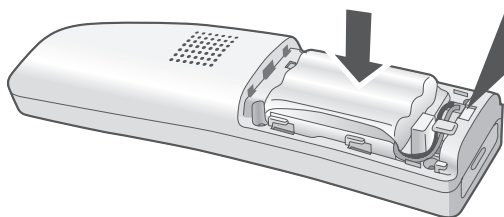
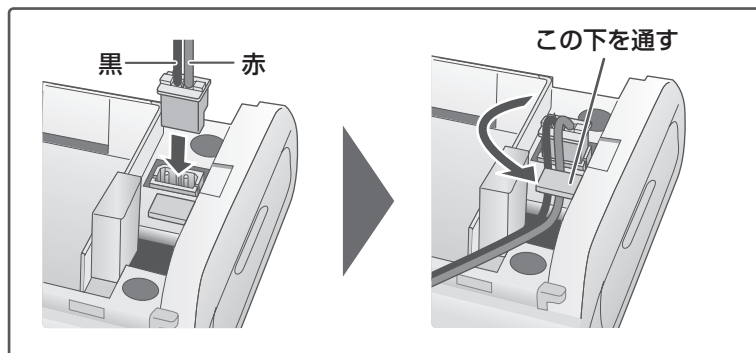

⚠ 警告

充電電池のビニールカバーをはがしたり、キズを付けないでください。充電電池の液が漏れたり、発熱・破裂させる原因となります。

次ページへ

2 充電電池ふたを取り付ける

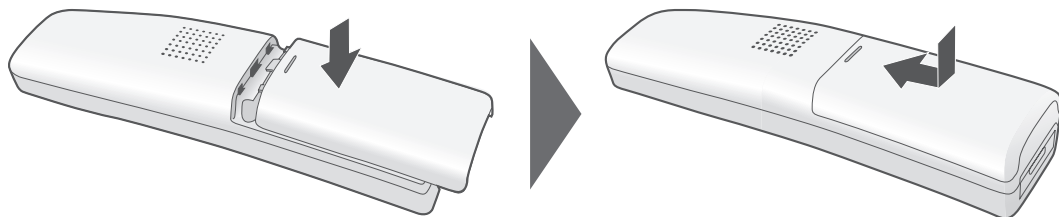

コードをはさまないようにご注意ください。

3 充電器の電源コードを接続し、子機を充電器に置いて充電する

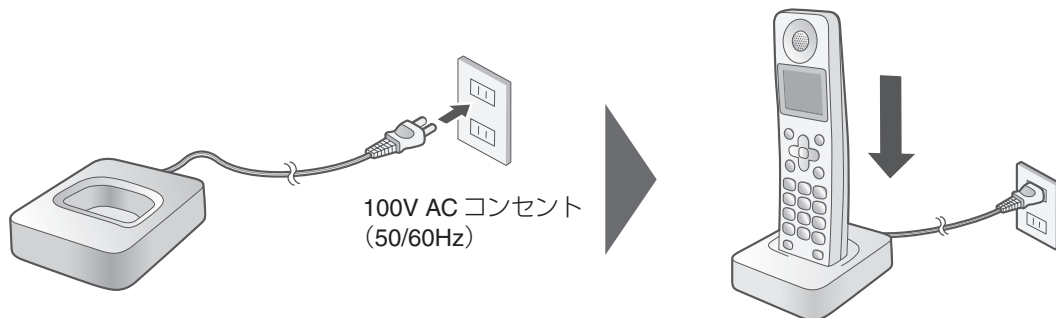

- ・初めて使用するときには、必ず**10時間以上**充電してください。
- ・親機の日時を設定していると、転送されて自動的に子機の日時が設定されます。
- ・充電中は、ディスプレイの  が点滅します（充分に残っている状態から充電した場合は、点滅しません）。

お知らせ

- UX-D18CWをお使いのときや、UX-D18CLに子機を増設してお使いのときは、子機どうしが近付きすぎないようにしてください。電波が干渉して、着信音が鳴らなくなることがあります。
- 子機を使わないときは、いつも充電器に戻してください。充電のしすぎで故障することはありません。
- 充電中は充電部や子機が温かくなりますが、異常ではありません。
- 電磁誘導による充電の方式をとっています（無接点充電）。AMラジオなどが近くにあると雑音が聞こえることがありますので、向きを変えるか、離してご使用ください。また親機で通話／通信中のときも雑音やノイズが入ることがありますので、親機と充電器を50cm以上離してご使用ください。
- 電磁波や磁力を出すものの近くで充電しないでください。充電ができない場合があります。

充電電池を交換する

充電電池は約2年程度で交換してください（型番はA-002）

子機に内蔵している専用の充電電池は消耗品です。使用頻度にもよりますが、約2年程度で充電電池の容量が減少していきます。

長時間充電してもすぐに充電電池の容量がなくなるときには、新しい別売りの充電電池（☎ 180ページ）に交換してください。

1 充電電池ふたをはずす

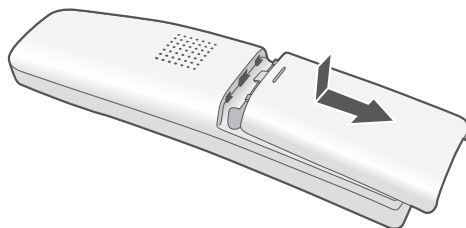

2 充電電池を取りはずす

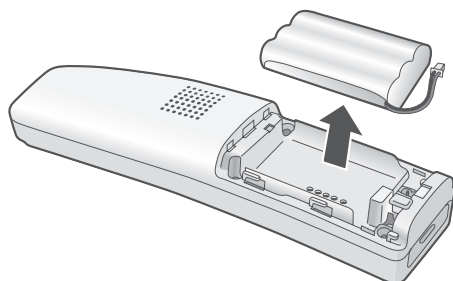

3 新しい充電電池を入れる

・「充電電池をセットして子機を充電する」

（☎ 34～35ページ）の手順 **1～3** を参考に、新しい充電電池を入れて10時間以上充電してください。

充電式電池のリサイクルご協力をお願い

この商品には、ニッケル水素電池を使用しています。この電池は、リサイクル可能な貴重な資源です。電池の交換、廃棄に際しては、リサイクルにご協力ください。



ニッケル水素電池のリサイクルにご協力ください。

- 交換後不要になった電池、および使用済み製品から除外した電池のリサイクルに際しては、ショートによる発煙、発火のおそれがありますので、端子を絶縁するためにテープを貼るかポリ袋に入れてリサイクル協力店にある充電式電池回収BOXに入れてください。
- リサイクル協力店へのお問い合わせは、下記をお願いします。

- この商品またはニッケル水素電池をお買いあげいただいた販売店または「当店は充電式電池のリサイクルに協力しています。」のステッカーを貼ったシャープ商品取り扱い店
- (社)電池工業会小型二次電池再資源化推進センター、および充電式電池リサイクル協力店くらぶ事務局

詳しくは、(社)電池工業会ホームページ「<http://www.baj.or.jp/>」をご覧ください。

- 電池を分別廃棄している市町村がありますので、その場合は市町村の条例に基づいて廃棄してください。
- リサイクル時のご注意
 - 電池はショートしないようにしてください。火災・感電の原因となります。
 - 外装カバー（被覆・チューブなど）をはがさないでください。
 - 電池を分解しないでください。

音の設定を変える



親機や子機から鳴る音の音量や音色などを設定できます。

親機の着信音の大きさを調える



電話がかかってきたときに鳴る着信音の音量を調えることができます。

1 受話器を置いたまま

 または  を押して音量を
選ぶ **5段階**

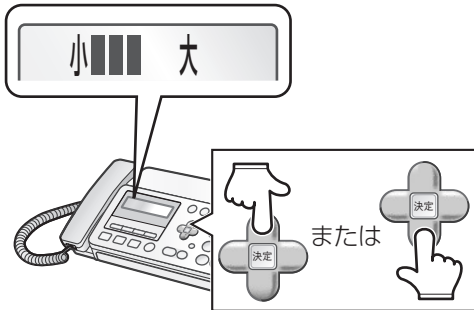
 を押すごとに1段階音量が上がります。
 を押すごとに1段階音量下がります。



- ・はじめに  または  を1回押すと、現在設定されている音量が確認できます。続けて押すと、音量が変更されます。
- ・はじめは「3段階目」に設定されています。

親機の着信音を鳴らさないようにする

1 受話器を置いたまま を押し

続ける **5秒以上**

「ピー」という音量が鳴り、設定が完了します。

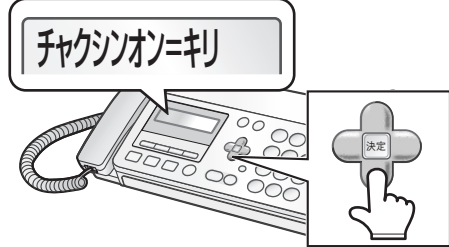

- ・着信音を鳴らすように設定したいときは、 を押してください（最小の音で鳴らす設定になります）。
- ・[チャクシンオン=キリ] にすると、ディスプレイに **着信音** が表示されます。
- ・着信音を鳴らさない設定にしている場合、他の子機からの着信音は最小の音量で鳴ります。

もくじ

ご使用の前に

電話・電話帳

留守番

ファクス

印刷コピー

便利な機能

ナンバーディスプレイ

ごまっただときは

ご参考に

さくいん

親機の着信音の種類を変える

電話がかかってきたときに鳴る着信音の音色を変えることができます（9種類）。

1 を押す

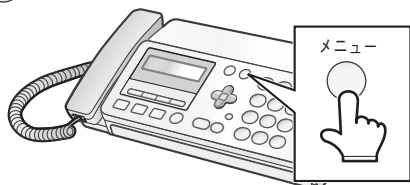

2 で [チャクシンオン] を選ぶ

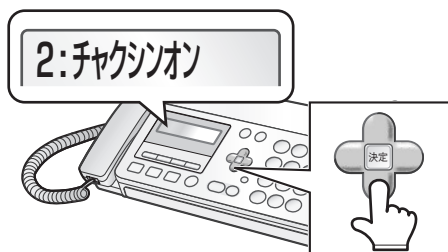

3 を押し、[オヤキ] が選択されていることを確認する



4 を押し、 または で設定したい着信音色を選ぶ

選択している着信音色がスピーカーから鳴りますので、確認しながら、設定したい着信音色を選択してください。

| | |
|---|-----------|
| 1 | デンワベルオン |
| 2 | トリノコエ |
| 3 | デンシオン |
| 4 | インベンション |
| 5 | ジュ・ト・ブ |
| 6 | シンフォニー40 |
| 7 | ハニュー ノ ヤド |
| 8 | メヌエット |
| 9 | セレナーデ |

1:デンワベルオン

・はじめは [デンワベルオン] に設定されています。

5 を押す

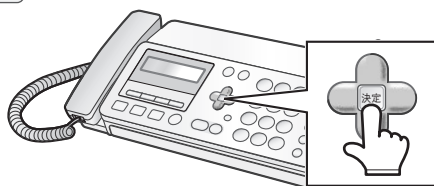

次ページへ

親機のスピーカー音量を変える

録音再生時の音量や、通信時の音声ガイダンスの音量、留守録の応答メッセージの音量を変えることができます(それぞれの音量を個別に変えることはできません)。

1 受話器を置いたまま を押す

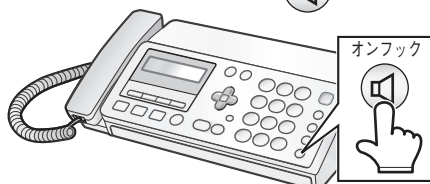

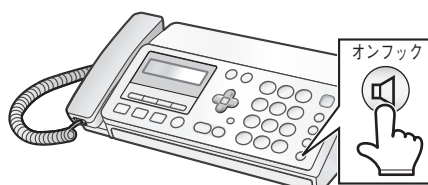

3 を押す







2 または を押して音量を選

ぶ **5段階**

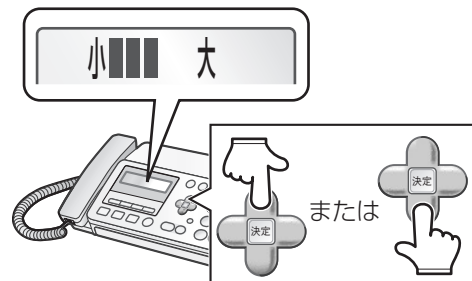
 を押すごとに1段階音量が上がります。

 を押すごとに1段階音量下がります。



- ・はじめに  または  を1回押すと、現在設定されている音量が確認できます。続けて押すと、音量が変更されます。
- ・はじめは「3段階目」に設定されています。
- ・「5段階目」に設定されているときに  を押したり、「1段階目」に設定されているときに  を押したりすると、エラー音が鳴ります。

■ 親機送話音量を調整する

親機使用中、こちらの声が相手の方に聞こえにくいときに、音量を切り替えることができます (☞ 184ページ)。

■ 子機送話音量を調整する

子機でこちらの声が相手の方に聞こえにくいときに、音量を切り替えることができます (☞ 184ページ)。

■ 子機受話音量を調整する

親機の回線によっては、子機を受話音量が小さくなる場合があります。子機で相手の方の声が聞こえにくいときに、親機で音量を切り替えることができます (☞ 184ページ)。

■ 子機受話音質を調整する

すべての子機を受話音質を調整できます (☞ 184ページ)。使用中の子機のみ変更したいときは、「子機の通話音質を変える」(☞ 43ページ) をご覧ください。

IP電話やADSL、ISDN (INSネット64) などをご利用のときに、電話の音量が大きくなりすぎて聞こえにくくなる場合があります。

このようなときには、上記の「親機送話音量を調整する」「子機送話音量を調整する」「子機受話音量を調整する」をそれぞれ「小」に設定すると、通話品質が改善されることがあります。

子機の着信音の大きさを変わる／鳴らさないようにする

電話がかかってきたときに鳴る着信音の音量を変えることができます。

1 を押す

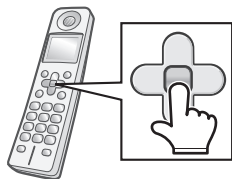

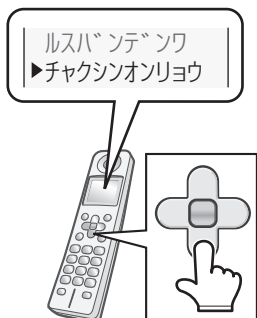

2 で [チャクシンオンリョウ] を選ぶ

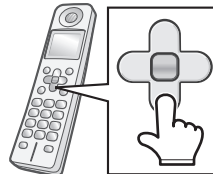

3 を押し、 で着信音量の大きさを

- [ダイ]
 - [ヒョウジュン]
 - [ショウ]
 - [キリ]
- から選ぶ



- ・はじめは [ヒョウジュン] に設定されています。
- ・[キリ] にすると、ディスプレイに  が表示されます。

4 を押す

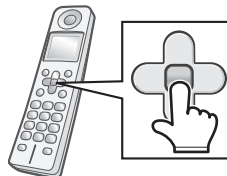

- ・途中でやめるとき： 切

お知らせ

- 子機の着信音は親機と同じタイミングでは鳴りません。
- 着信音を鳴らさない設定にしても、親機や他の子機からの着信音は子機では [ショウ] の音量で鳴ります。
- 親機、子機ともに着信音を鳴らさない設定をしているときは、外から電話がかかってきても着信音は鳴りません。

子機の着信音の種類を変える

電話がかかってきたときに鳴る着信音の音色を変えることができます（10種類）。

1  を押す

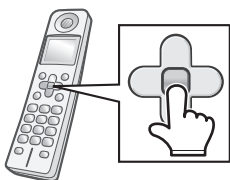

2  で [チャクシンネイロ] を選ぶ

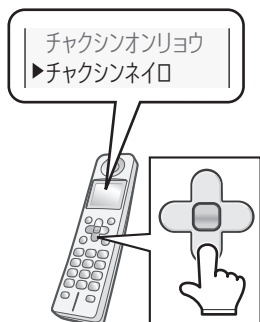

3  を押す

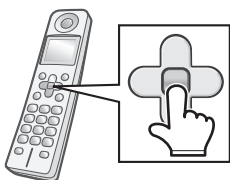

4  または  で着信音色の種類を選ぶ

| | |
|----|-------------|
| 1 | ブルルルル ブルルルル |
| 2 | ポロロロ ポロロロ |
| 3 | ピロン ピロン |
| 4 | ショートメロディ① |
| 5 | ショートメロディ② |
| 6 | ショートメロディ③ |
| 7 | ショートメロディ④ |
| 8 | ショートメロディ⑤ |
| 9 | ジムノペティ |
| 10 | ジュピター |

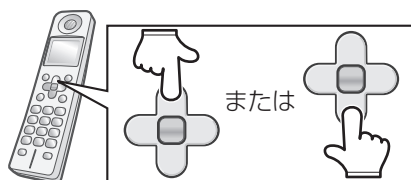

- ・曲名はディスプレイには表示されません。音を聞きながら設定してください。
- ・はじめは「ブルルルル ブルルルル」に設定されています。

5  を押す

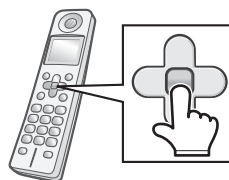

・途中でやめるとき： 切

子機の受話音量を変える

通話中に受話口から聞こえる音量を変えることができます。

1 通話中に を押す

押すごとに切替：4段階

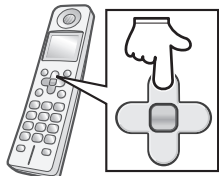

- ・はじめは「2段階目」に設定されています。
- ・聞こえにくいときは、さらに親機の設定で変更することもできます（☎184ページ「子機受話音量を調整する」）。

子機の通話音質を変える

受話口から聞こえてくる音質を変更できます。

1 通話中に を押す

押すごとに切替

- [タカイ]（高音を強調する）
- [ヒクイ]（低音を強調する）
- [フツウ]



- ・通話を終了しても設定を保持します。ただし、子機の電池が切れると、設定は消去されます。
- ・すべての子機の通話音質を変更したいときは、「子機受話音質を調整する」（☎184ページ）をご覧ください。
- ・[フツウ] を選ぶと、「ピピッ」と鳴ってお知らせします。
- ・ を押したときに、[タカイ] [ヒクイ] [フツウ] が約5秒間表示されます。

子機のスピーカー音量を変える

録音再生時などに、スピーカーから聞こえる音量を変えることができます。

1 を押す



2 スピーカーから音が聞こえているときに を押す

押すごとに切替：4段階

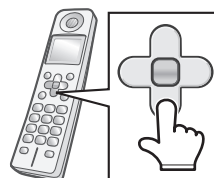

- ・はじめは「2段階目」に設定されています。

3 を押す



日付と時刻を設定する

設定した日時に誤差が生じたときなど、日付と時刻を設定することができます。親機の日付と時刻を設定すると、自動的に子機に転送されます。親機で設定した日時を転送して子機の日時を設定したり、子機で設定した日時を転送して親機の日時を設定したりすることもできます。

親機の日付と時刻を合わせる

日付や時刻表示を合わせるときは、次の操作を行います。

1 を押す

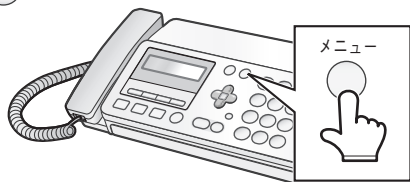

2 [ハジメノ セッテイ] が選択されていることを確認する



3 を押し、[ヒツケ・ジコク] が選択されていることを確認する



4 を押す

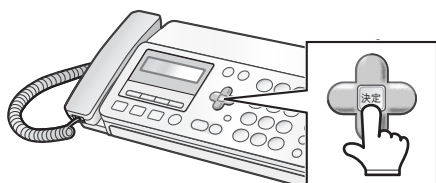

5 ダイヤルボタンで日付を入力する

例：

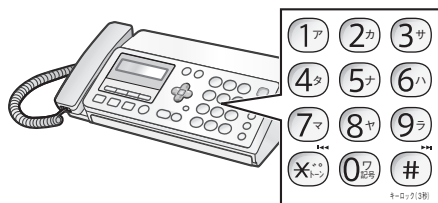

6 ダイヤルボタンで時刻を入力する

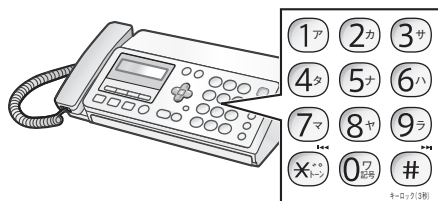

・時刻は、24時間制で入力します。

次ページへ

7 決定 を押す

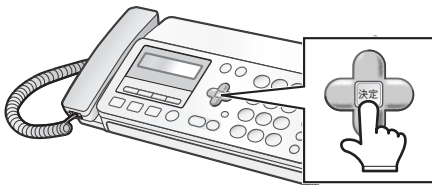

8 停止 を押す

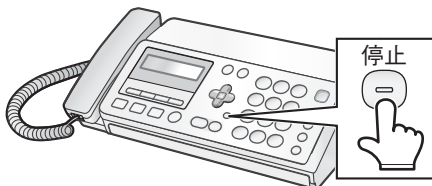

親機の日付や時刻を登録すると、自動的に子機に日付や時刻が転送されます（時計バックアップ（☞185ページ）が、[シヨウ スル] に設定されているときのみ）。子機に日付や時刻を登録していても、自動的に親機の日時設定が転送されて子機に上書きされます。

途中でやめるとき： / 1つ前に戻るとき：

■ 日付・時刻を間違えて入力したときは

数字を入れ間違えたときは、、 または で間違えた数字まで戻り、あらためて入力してください。

■ 親機に登録されている日付や時刻を子機に転送したいときは（時計転送 ☞185ページ）

子機が充電切れになったときなど、子機の日時登録が消えてしまったときは、親機の日付や時刻の設定を子機に転送することができます。親機の日時が登録されていないときは、転送できません。

■ 停電などで親機の日時登録が消えたときは

電源が入ると、自動的に子機から日付や時刻を転送して、親機の日時を登録します。時計転送を行わないようにするには、「時計バックアップ」（☞185ページ）を [シヨウ シナイ] に設定してください。

自動転送がうまくいかなかったときなどは、子機を親機に近づけたあと、親機の操作で子機の日付や時刻を親機に転送してください（☞186ページ「子機に登録されている日付や時刻を親機に転送する（時計転送）」）。

子機の日付と時刻を合わせる

子機の日時を合わせるとディスプレイに時刻を表示します。

「時計バックアップ」（☞185ページ）が [シヨウ スル] に設定されているときは、親機の日付と時刻を設定すると、子機にも転送されますので、子機で設定する必要はありません。また、親機から手動で日付と時刻を転送することもできます（時計転送 ☞185ページ）。

- ① を押す
- ② で [システムセットイ] を選ぶ
 デンワリョウテンソウ
 ▶システムセットイ
- ③ を押し、[ニチジトウロク] が選択されていることを確認する
 ▶ニチジトウロク
 キータッチトーン
- ④ を押し、ダイヤルボタンで日付を入力する
 西暦の 下2ケタ 1ケタの数字のときは 頭に0を入力
 例：
 2009年 3月 9日
- ⑤ ダイヤルボタンで時刻を入力する

- 24時間制
- 例：
 午後3時 45分
- ⑥ を押す
- 途中でやめるとき： / 数字を入れ間違えたときは、 または で間違えた数字を選び、あらためて入力します。

お知らせ

- 時計の精度は、1カ月に±60秒程度の誤差があります（25℃の常温の場合）。時刻表示は、めやすとしてご利用ください。誤差が生じた場合は設定をやり直してください。
- 子機の充電電池のコネクタが外れたり、充電電池の容量がなくなると、設定した日時は消えてしまいます。子機の充電を行ってください。親機の日時が登録されていて、「時計バックアップ」（☞185ページ）が [シヨウ スル] に設定されているとき、子機が充電されると、親機から自動的に日時が登録されます。
- 時刻だけを合わせたいときも、手順にしたがって日付から入力してください。
- 時計転送しているとき、親機のディスプレイには [コキシヨウ中] と表示されます。

自分の番号・名前を登録する

親機には、自分の番号や名前を登録することができます。
子機には、使う人の名前を登録することができます。

あなたの電話番号（発信元番号）を登録する（親機）

登録した電話番号は、ファクスを送ったとき、相手の方の記録紙に印刷されます。

1 ^{メニュー} を押す

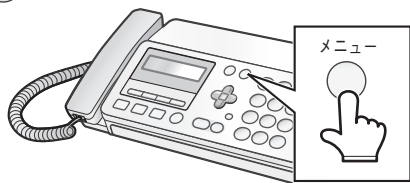

4 ^{決定} を押す

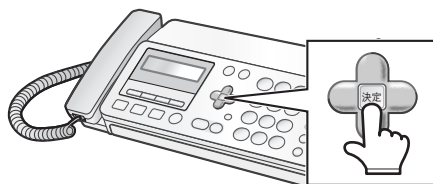

2 ①ア ②カ ①ア と順に押す

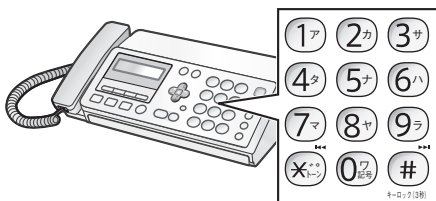

5 ^{停止} を押す

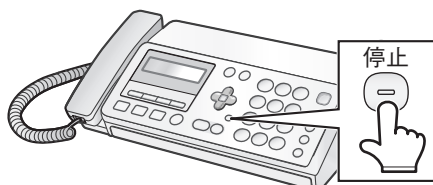

・登録した番号を変更したいときは、一度消去してからあらためて登録してください。

3 **ダイヤルボタンで電話番号を入力する** 最大20ケタ

NO. = 03xxxxxx

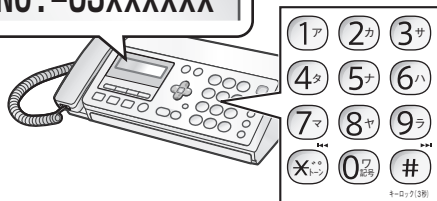

・番号を入れ間違えたときは、^{キャッチ} ^{消去} で消去してから、あらためて入力します。

・途中でやめるとき: ^{停止} / 1つ前に戻るとき: ^{キャッチ} ^{消去}

親機に登録した番号を消去するとき

- ① ^{メニュー} を押す
- ② ①ア ②カ ②カ と順に押す
- ③ ②カ を押す
- ④ ^{停止} を押す

・途中でやめるとき: ^{停止} / 1つ前に戻るとき: ^{キャッチ} ^{消去}

あなたの名前（発信元名）を登録する（親機）

登録した名前は、電話番号と同じく相手の方の記録紙に印刷されます。

1 を押す

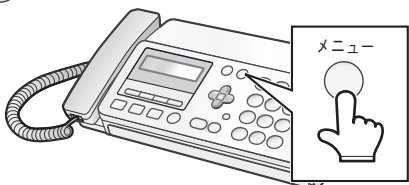

4 を押す

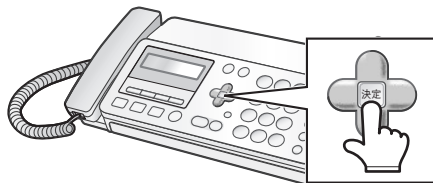

2 ①ア ③サ ①ア と順に押す

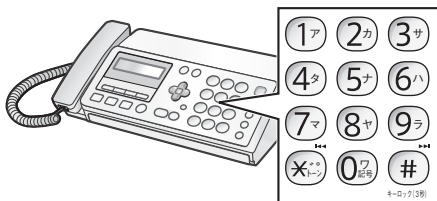

5 を押す

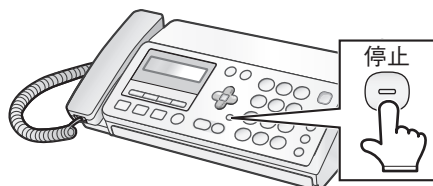

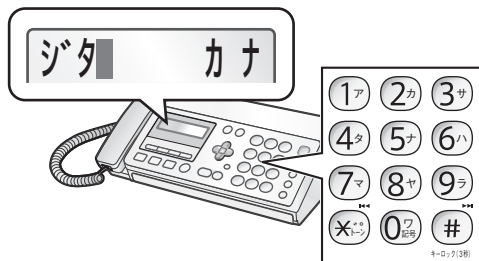

・登録した名前を変更したいときは、一度消してからあらためて登録してください。

3 ダイヤルボタンで名前を入力する（最大24文字）







・文字を入力するには（☎75～76ページ）

・文字を入れ間違えたときは、 で消去してから、あらためて入力します。

・途中でやめるとき： / 1つ前に戻るとき：

親機に登録した名前を消去するとき

- ①  を押す
- ② ①ア ③サ ②カ と順に押す
- ③  を押す
- ④  を押す

・途中でやめるとき： / 1つ前に戻るとき：

使う人の名前を子機に登録する

登録した名前は、待受時にディスプレイに表示されます。

親機と子機が電波の届く範囲になかったり、親機が使用中のときは、子機での登録を行うことができません。

1  を押す

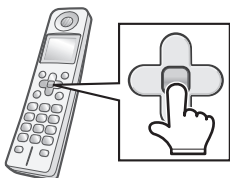

5  を押す

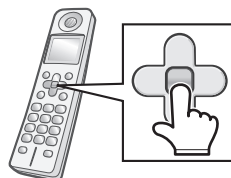

2  で [システムセッテイ] を選ぶ

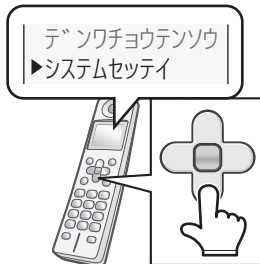

6 ダイヤルボタンで名前を入力する
(最大9文字)

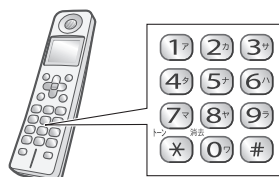

・文字を入力するには (☎ 75~76ページ)

3  を押す

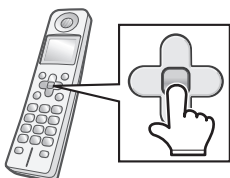

7  を押す

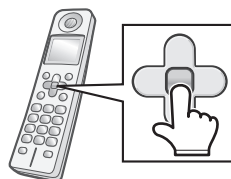

・登録した名前を変更したいときは、手順 **1** からやり直してください。

4  で [シヨウシャヒョウジ] を選ぶ



・途中でやめるとき:  切

子機に登録した名前を消去するとき

①手順 **1** ~ **5** の操作をする

②手順 **6** の名前の入力画面で、入力した文字を

内線/クリア
 ですべて消す

③  を押す

電話をかける・受ける・かけ直す

親機で電話をかける

1 受話器を取る

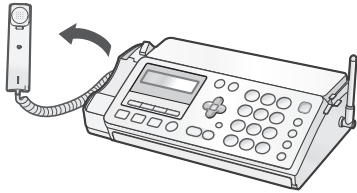

2 ダイヤルボタンで、電話番号を押す

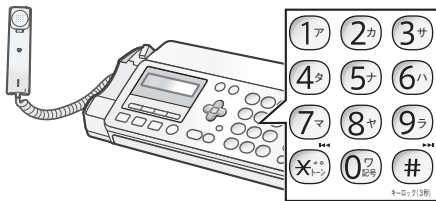

- ・間違い電話を防ぐために「ツー」という音を確認したあと、ダイヤルしてください。
- ・先にダイヤルボタンで電話番号を押してから、受話器を取って電話をかけることもできます。

3 相手の方とお話する

- ・通話中は、ディスプレイにおよその通話時間を表示します。

4 通話が終わったら受話器を戻す

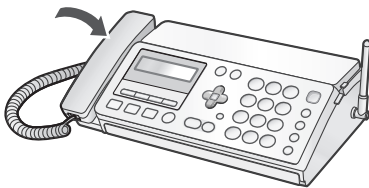

- 電話がかけれないときは
156～157ページをご確認のうえ、設定をし直してください。

子機で電話をかける

1 子機を充電器から取る

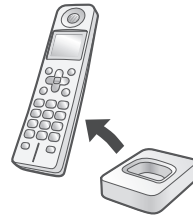

2 ダイヤルボタンで、電話番号を押す

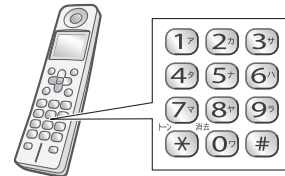

3 を押す

通話



4 相手の方とお話する

- ・通話中は、ディスプレイにおよその通話時間を表示します。

5 通話が終わったら を押す



6 充電器に戻す

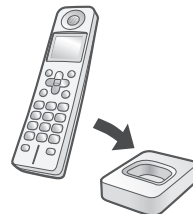

通話中にお待たせするときは（保留）

保留にすると、音楽（ビューティフルドリーマー）が流れ、お互いの声が聞こえなくなります。

親機でお待たせする

内線

- ① 通話中に  を押す



- ② 受話器を戻す

・再び通話するときは受話器を取る

子機でお待たせする

内線/クリア

- ① 通話中に  を押す

・再び通話するときは  を押す、または  を押す

子機で通話中、雑音が入るようなときは（電波サポート）

電波サポートを設定すると、改善される場合があります。下記の操作で現在の通話のみ、電波サポートが設定されます。

- ① 子機で通話中に  を押す

- ②  で [デンバサポート] を選ぶ

□ロクオンサイセイ
▶デンバ°サポート

- ③  を押す

・電波サポートを常に [セッテイ] にするときは（電波サポート  130ページ）

ダイヤル回線でプッシュホンサービスを利用するには（トーン信号）

親機：電話がつながっているときに、

 を押してからダイヤルボタンを押す

子機：電話がつながっているときに、

トーン  を押してからダイヤルボタンを押す

電話を切ると、自動的にもとのダイヤル回線の信号（パルス信号）に戻ります。

子機を持たずに電話をかける（スピーカーホン通話）

- ① ダイヤルボタンを押す

スピーカーホン

- ②  を押す

送話/受話

- ③ 相手につながったら、マイクに向かって話す

- ④ 通話が終わったら  を押す

・ディスプレイに  と表示されます。

・マイクで話す距離のめやすは50cmくらいです。



・通話時の音量が安定しない場合は音量を下げてください（ 43ページ）。

受話器を取らずに電話をかけるときは（親機：オンフックダイヤル／子機：受話通話）

オンフック

親機：  を押してからダイヤル

スピーカーホン

子機：  を  が表示されるまで3秒以上

送話/受話

押してからダイヤル

スピーカーから相手の声が聞こえますので、天気予報や時報を聞くときに便利です。ただし、相手の方との通話はできません。

続けて通話する場合は、親機では受話器を上げて、子

スピーカーホン

機では  を押してからお話しします。

送話/受話

お知らせ

- ご使用環境によっては子機から電話がかからないことがあります。少し場所を移動してみてください。
- 子機や充電器を設置するときは、親機やPHS／携帯電話の充電器、その他の電気製品などから、できるだけ離してください。子機の着信音が鳴らなくなることがあります。
- 親機でコピーや印刷をしているときは、子機で電話を受けることも、かけることもできません。また、着信音も鳴りません。
- 子機で通話するとき、はじめに音量が不安定になることがあります。そのままお使いになると、すぐに安定します。安定しないときは、お話ししている場所を移動するか、送話音量や受話音量を下げてください（ 43、184ページ）。

親機で電話を受ける

1 電話がかかってきたら受話器を取る

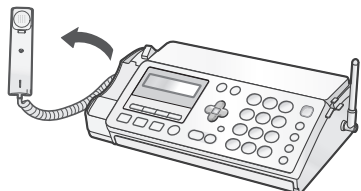

2 相手の方とお話する

・通話中は、ディスプレイにおよその通話時間を表示します。

3 通話が終わったら受話器を戻す

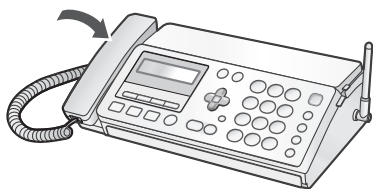

- 着信音の大きさを変えるときは
親機の着信音の大きさを変える (☎37ページ)
子機の着信音の大きさを変える／鳴らさないようにする (☎41ページ)
- 子機を充電器から取り上げるだけで電話を受けるには (クイック通話 ☎130ページ)
- 通話中にお待たせするときは (保留 ☎50ページ)
- 子機で通話中、雑音が入るようなときは (電波サポート ☎50ページ)
- ナンバー・ディスプレイの契約をすると……
 - 電話がかかってきたとき、相手の方の電話番号などが液晶画面に表示されます (☎134ページ)。
 - 子機で相手の方を確認して電話に出たくないときは、 を押し、子機の着信音を止めることができます。
親機の着信音は鳴ります。

子機で電話を受ける

1 電話がかかってきたら子機を充電器から取る

2 を押す



3 相手の方とお話する



・通話中は、ディスプレイにおよその通話時間を表示します。

4 通話が終わったら を押す



5 充電器に戻す

子機を持たずに電話を受ける (スピーカーホン通話)

- ① 着信音が鳴ったら  を押す
- ② 相手につながったら、マイクに向かって話す
- ③ 通話が終わったら  を押す

・ディスプレイに  と表示されます。
 ・マイクで話す距離のめやすは50cmくらいです。
 ・通話時の音量が安定しない場合は音量を下げてください (☎43ページ)。

親機で電話をかけ直す（再ダイヤル）

相手の方がお話し中のときなどに、もう一度電話をかけ直すことができます。親機では、以前かけた番号のうち新しいものが20件まで記憶されます。

1 再ダイヤル を押す

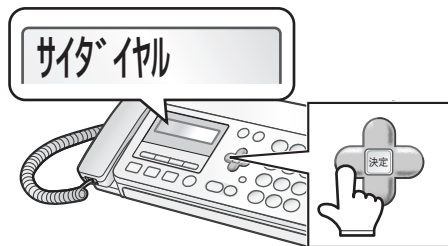

受話器を取ったあと、再ダイヤルで電話をかけ直すときは

受話器を取ってから再ダイヤルを押すと、1番最後にかけた電話番号を使ってかけ直します。

- ① 受話器を取る
- ② 再ダイヤル を押す
- ③ 相手の方とお話しする
- ④ 通話が終わったら受話器を戻す

2 決定 でかけ直したい番号を選ぶ

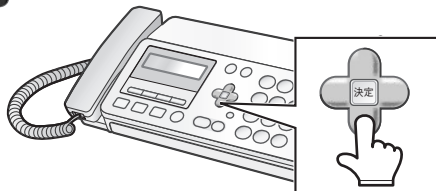

・親機で再ダイヤルできる番号は32ケタまでです。

親機の再ダイヤルの内容を1件ずつ消去するときは

- ① 再ダイヤル を押す
- ② 決定 で消去したい番号を選ぶ
- ③ キャッチ [消去] を2回押す
- ④ 停止 を押す

3 受話器を取る

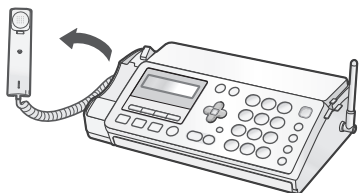

4 相手の方とお話しする

・通話中は、ディスプレイにおよその通話時間を表示します。

親機の再ダイヤルの内容をすべて消去するときは

- ① メニュー を押す
- ② 決定 で [カクシュ ショウキョ] を選ぶ
- ③ 決定 を押し、決定 で [サイダイヤル] を選ぶ
- ④ 決定 を押し、決定 で [ショウキョ スル] を選ぶ
- ⑤ 決定 を押す

5 通話が終わったら受話器を戻す

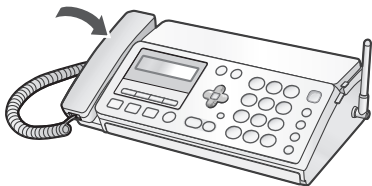

■ 親機の再ダイヤルの内容を電話帳に登録するときは（☎68ページ）

子機で電話をかけ直す（再ダイヤル）

相手の方がお話し中のときなどに、もう一度電話をかけ直すことができます。子機では、以前かけた番号のうち新しいものが10件まで記憶されます。

1 子機を充電器から取る

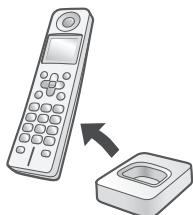

2 を押す

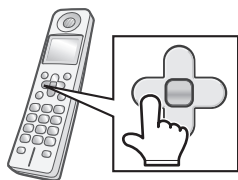

3 でかけたい番号を選ぶ

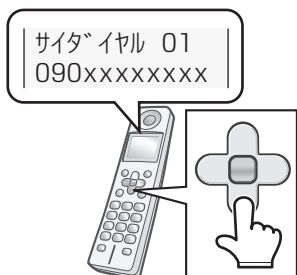

・子機で再ダイヤルできる番号は最大32ケタまでです。

4 を押す



5 相手の方とお話する

・通話中は、ディスプレイにおよその通話時間を表示します。

6 通話が終わったら を押す





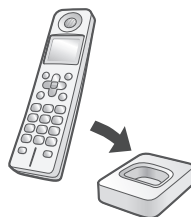

7 充電器に戻す



・途中でやめるときは：

子機の再ダイヤルの内容を1件ずつ消去するとき

- ①  を押す
- ②  で消去したい番号を選ぶ
- ③  を押し、 で [ショウキョ] を選ぶ

| |
|--------|
| トウロク |
| ▶ショウキョ |
- ④  を2回押す

子機の再ダイヤルの内容をすべて消去するとき

①  を押す

②  で [シヨウキヨ] を選ぶ

システムセッテイ
▶シヨウキヨ

③  を押し、[サイダイヤル] が選択されていることを確認する

セ シヨウキヨ
↕サイダイヤル

④  を2回押す

■ 子機の再ダイヤルの内容を電話帳に登録するときは (☎74ページ)

📢お知らせ

- 再ダイヤルの番号は、親機と子機で別々に記憶しています。親機でかけた番号を子機で再ダイヤルすることや、子機でかけた番号を親機や他の子機で再ダイヤルすることはできません。

迷惑電話をお断りする (迷惑電話拒否機能)

ナンバー・ディスプレイのご契約をおすすめします

セールスや勧誘、無言電話などの迷惑電話を受けたとき、電話を切りやすくしたり (チャイムでお断り、メッセージでお断り (音声お断り))、通話を録音しているとアピールしたり (録音でお断り) することができます。

迷惑電話がかかってきたら…

○チャイムでお断り

操作するとチャイム音が鳴り…



ピンポン
ピンポン

電話を切るきっかけを作ります



すみません、
来客ですので
失礼します

○メッセージでお断り (音声お断り)

操作するとお断りのメッセージが流れて、自動的に電話が切れます



相手側

この電話は
お受けすることは
できません
(3回流れます)



○録音でお断り

操作すると、操作する15秒前から録音されている相手の通話内容を、すぐに再生して相手に聞かせることができます。
再生終了後に自動的に電話が切れます (再生後は保存しません)。



15秒間



相手側

〇〇〇〇…

「操作する15秒前」
から「操作するまで」
の相手の通話内容



さらに ナンバー・ディスプレイ (☎ 134ページ) の契約をしていると…

○相手の方が電話番号を通知していた場合は…

電話が切れたあと、自動的にその番号をお断り番号 (☎ 152ページ) に登録し、以降の同じ番号からの着信をお断りします。

○相手の方が非通知 / 公衆電話 / 表示圏外からの電話の場合は…

非通知・公衆電話・表示圏外からの着信があった場合は、約2時間、同じ種別の着信をお断りすることができます (☎ 150ページ)。

設定後、相手から電話があったときは…

本機側

着信音は鳴りません
(ディスプレイは点灯
します)。



相手側

かけてきた相手の電話
に合わせたお断りメッ
セージが流れ、自動的
に電話が切れます。

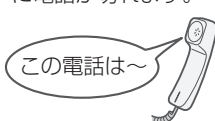

もくじ

ご使用の前に

電話・電話帳

留守番

ファクス

印刷コピー

便利な機能

ナンバー・ディスプレイ

ごまっただときは

ご参考に

さくせん

親機で操作する

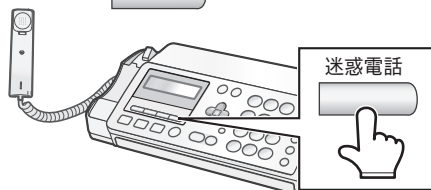
1 通話中に  を押す2  で使用したいお断りの種類を選ぶ

- [チャイム オコトワリ]
- [オンセイ オコトワリ]
- [ロクオン オコトワリ]

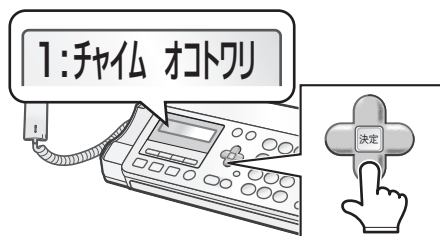
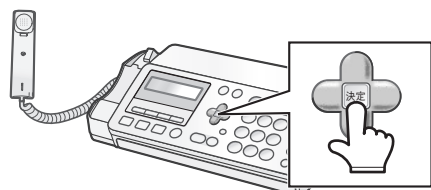
3  を押す

- ・ナンバー・ディスプレイに契約されている場合、相手先の番号が通知されていたときは、通話終了後にその番号がお断り番号（☎152ページ）として登録されます。また、非通知・公衆電話・表示圏外からの着信のときは、約2時間お断りが設定されます。
- ・「録音でお断り」は、相手に通話内容を聞かせるだけで、通話終了後には保存しません。録音した通話内容を保存したいときは、「戻って録音」（☎125ページ）を行ってください。
- ・「録音でお断り」は、「戻って録音」（☎125ページ）を保存していても使用することができます。

子機で操作する

1 通話中に  を押す2  で使用したいお断りの種類を選ぶ

- [チャイムデオコトワリ]
- [メッセージオコトワリ]
- [ロクオンデオコトワリ]

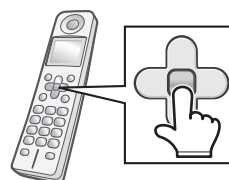
3  を押す

- ・ナンバー・ディスプレイに契約されている場合、相手先の番号が通知されていたときは、通話終了後にその番号がお断り番号（☎152ページ）として登録されます。また、非通知・公衆電話・表示圏外からの着信のときは、約2時間お断りが設定されます。

親機と子機、子機と子機の間でお話する（内線通話）

親機と子機、子機と子機の間でお話することができます。通話料はかかりません。

親機から子機を呼び出してお話する

1 受話器を取る

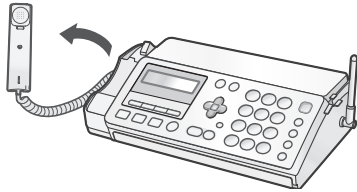

5 通話が終わったら受話器を戻す

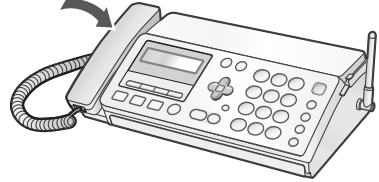

2 内線保留を押す

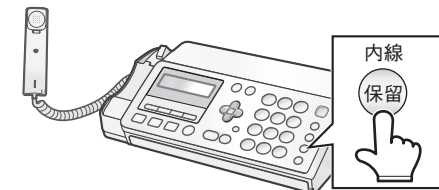

3 通話したい子機の内線番号（1ア～4タ）を押す

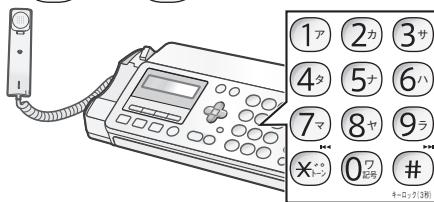

- ・子機の内線番号は、子機のディスプレイに表示している番号です。
- ・相手の方が電話に出るか、約30秒呼び出しを続けると、自動的に呼び出しをやめます。
- ・登録されているすべての子機を呼び出すときは、**(*)**を押してください。

4 相手の方とお話する

子機で内線通話を受ける

- ① 呼出音が鳴ったら、子機を充電器から取る
- ② **(通話)** を押す
- ③ 相手の方とお話する
- ④ 通話が終わったら **(切)** を押す
- ⑤ 充電器に戻す

・内線通話に出られないときは、呼出音が鳴っているときに **(切)** を押してください。呼出音が止まります。また、呼び出した側は「ピピピピ」と鳴って終了します。

親機と子機の間で通話中に外から電話がかかってきたら

親機のスピーカーから着信音が、子機のスピーカーから「ピピッ ピピッ」という音が、それぞれ聞こえます。

親機で話すには

- ① 受話器を戻す
- ② 再び受話器を取る

子機で話すには

- ① **(切)** を押す
- ② 子機の着信音が鳴ったら、**(通話)** を押す

子機から親機や子機を呼び出してお話しする

1 子機を充電器から取る

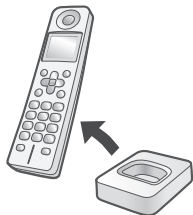

2 内線/クリア (保留) を押す



3 ○ 親機にかける : 0 を押す

○ 子機にかける : 通話したい子機の内線番号 (1 ~ 4) を押す

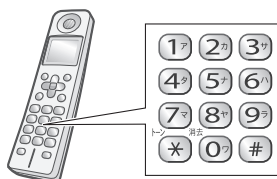

- ・子機と子機での内線通話は、UX-D18CWをお使いのとき、またはUX-D18CLに子機を増設してお使いのときにご使用になれます。
- ・相手の方が電話に出るか、約30秒呼び出しを続けると、自動的に呼び出しをやめます。
- ・子機の内線番号は、子機のディスプレイに表示している番号です。ただし、相手の子機が使用者登録 (48ページ) をしていると、その名前が表示されます。番号がわからないときは、通話したい子機の使用人名を で選んで を押してください。

4 相手の方とお話する

- ・子機と子機の間での内線通話は親機を通して行われますので、子機と子機が近くても、親機から離れているときは、通話できないことがあります。

5 通話が終わったら を押す



6 充電器に戻す

親機で内線通話を受ける

- ① 呼出音が鳴ったら、受話器を取る
- ② 相手の方とお話する
- ③ 通話が終わったら、受話器を戻す

- ・内線通話に出られないときは、呼出音が鳴っているときに を押してください。呼出音が止まります。また、呼び出した側は「ピピピピ」と鳴って終了します。

お知らせ

- 内線通話では、保留はできません。
- 子機では、内線通話中に を押して、スピーカーホンスピーカーホンで通話することができます。
- 内線通話中に、子機が親機に近づきすぎると、「ピー」という音が出ることがあります。
- 内線通話の着信音色を変えることはできません。
- 子機の着信音量を [キリ] に設定していても、内線通話の着信音は [ショウ] の音量で鳴ります。
- 親機の着信音量を「切」に設定していても、内線通話の着信音は最小の音量で鳴ります。

電話をとりつぐ／3人で電話でお話する（3者通話）

電話がかかってきたときに、親機から子機へ、または子機から親機へと電話をとりつぐことができます。また、外の相手の方とお話し中に、内線電話と外の相手との3人でお話することもできます。

親機で通話中に内線で呼び出してとりつぐ／3者通話する

1 外線通話中に を押す

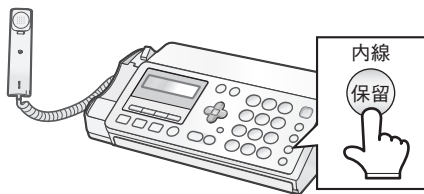

外線

相手の方は保留状態になります。



2 とりつぎ／3者通話したい子機の内線番号（～）を押す

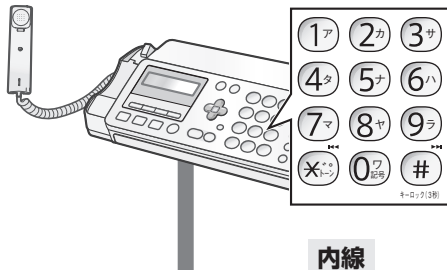

外線（保留中）





内線



呼び出された子機の手続き

呼出音が鳴ったら、子機を取って  を押してください。

- ・ 呼出中、または通話中に親機で外線通話に戻るときは、 を2回押してください。
- ・ 続けて他の子機の内線番号を押すと、呼び出す子機を変更できます。
- ・ 相手の子機が電話に出るか、約30秒呼び出しを続けると、自動的に呼び出しをやめます。
- ・ 登録されているすべての子機を呼び出すときは、 を押してください。
- ・ 呼び出された子機で内線通話に出られないときは、呼出音が鳴っているときに  を押してください。呼出音が止まります。また、呼び出した側は「ピピピピ」と鳴って終了します。

3 子機が電話に出たら、内線通話でお話する

○ 電話をとりつぐときは → **4** へ

○ 外の相手の方と3人でお話するときは（3者通話） → **5** へ

次ページへ

4 ○電話をとりつぐときは とりつぐことを伝え、受話器を戻す

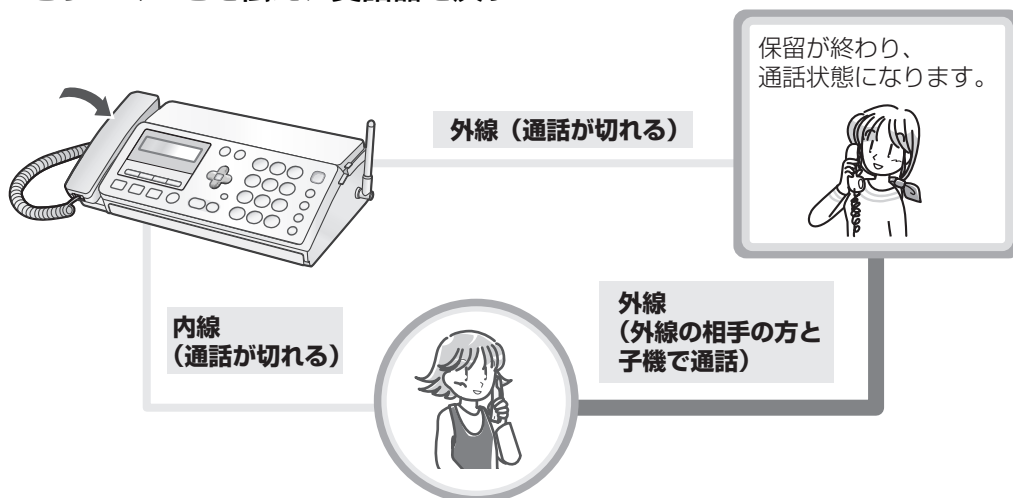

5 ○外の相手の方と3人でお話しするときは（3者通話）

決定 を押して、3者通話をする

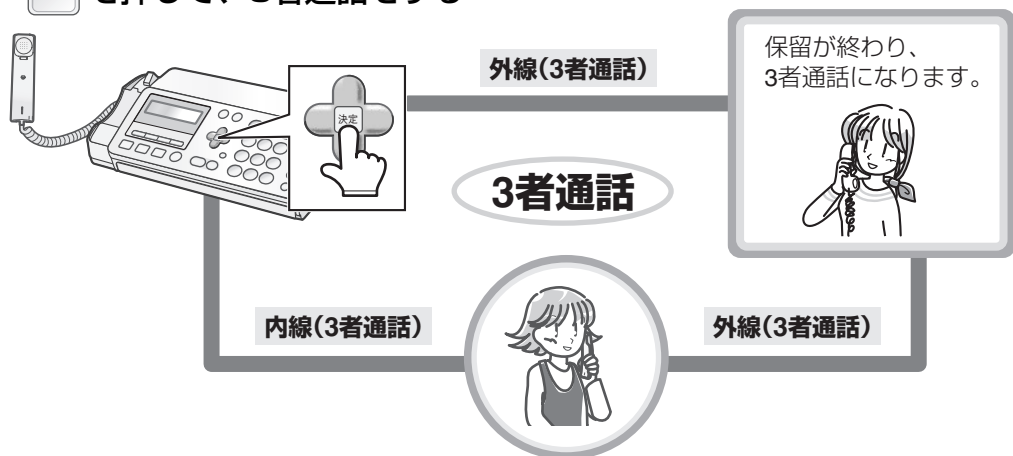

- ・ 呼び出された子機で  を押しても、3者通話はできません。
- ・ 親機または子機のどちらかが電話を切っても、もう一方の親機または子機は続けて外線と通話ができます。
- ・ 3者通話中は、通話の保留ができません。3者通話している親機と子機、または子機と子機のうち、どちらかが通話をやめた場合は、保留を行うことができます。

子機で通話中に内線で呼び出してとりつぐ／3者通話する

1 外線通話中に 内線/クリア **保留** を押す

外線

相手の方は保留状態になります。

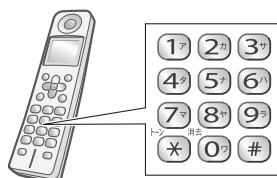

2 とりつぎ／3者通話したい相手の内線番号を押す

○ 親機にかける：**0** を押す○ 子機にかける：相手の子機の内線番号（**1**～**4**）を押す

外線 (保留中)



内線



呼び出された親機の操作

呼出音が鳴ったら、
受話器を取ってください。

- ・ 子機と子機での内線通話は、UX-D18CWをお使いのとき、またはUX-D18CLに子機を増設してお使いのときにご使用になれます。
- ・ 呼出中、または通話中に外線通話に戻るときは、内線/クリア **保留** を2回押してください。または 内線/クリア **保留** を押したあと、通話 を押してください。
- ・ 相手の親機または子機が電話に出るか、約30秒呼び出しを続けると、自動的に呼び出しをやめます。
- ・ 子機の内線番号は、子機のディスプレイに表示している番号です。ただし、相手の子機がユーザー登録（48ページ）をしていると、その名前が表示されます。番号がわからないときは、通話したい子機の使用名を で選んで を押してください。
- ・ 内線通話に出られないときは、呼出音が鳴っているときに 停止 を押してください。呼出音が止まります。また、呼び出した側は「ピピピピ」と鳴って終了します。

3 呼び出した親機または子機が電話に出たら、内線通話でお話する

○ 電話をとりつぐときは → **4** へ○ 外の相手の方と3人でお話するときは（3者通話） → **5** へ

次ページへ

4 ○電話をとりつぐときは とりつぐことを伝え、電話を切る

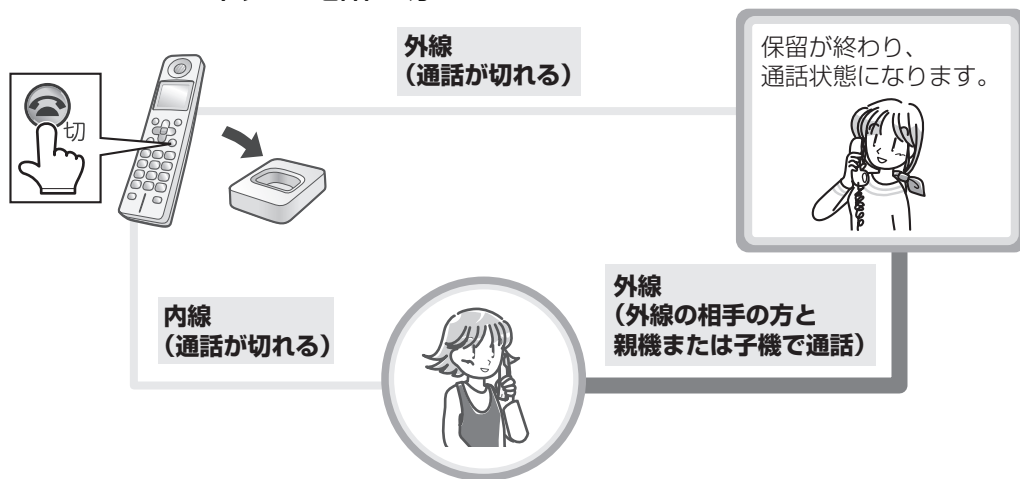

5 ○外の相手の方と3人でお話しするときは（3者通話） ✚ を押して、3者通話をする

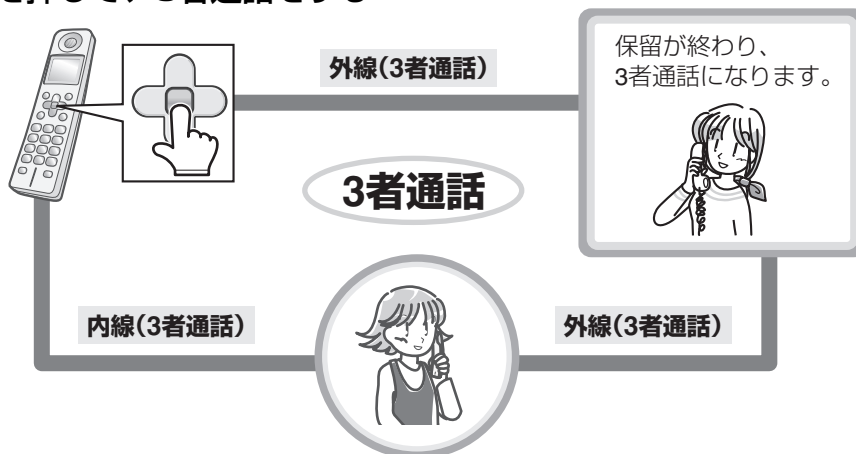



- ・ 呼び出された親機で **決定** を押しても、3者通話はできません。また、呼び出された子機で ✚ を押しても、3者通話はできません。
- ・ 親機または子機のどちらかが電話を切っても、もう一方の親機または子機は続けて外線と通話ができます。
- ・ 3者通話中は、通話の保留ができません。3者通話している親機と子機、または子機と子機のうち、どちらかが通話をやめた場合は、保留を行うことができます。

電話を自分ひとりでとりつぐときは (ひとり転送)

かかってきた電話を自分ひとりで親機から子機、子機から親機にとりつぐことができます。

また、複数の子機をお使いのときは、子機から他の子機へとりつぐこともできます。



親機から子機へ

- ① 親機で通話中に 内線  を押す
- ② 受話器を戻す
- ③ 子機を充電器から取って  を押す
- ④ 相手の方とお話する

子機から親機へ

- ① 子機で通話中に 内線/クリア  を押す
- ② 子機を充電器に戻す
- ③ 着信音が鳴ったら、親機の受話器を取る
- ④ 相手の方とお話する

子機から他の子機へ

- ① 子機で通話中に 内線/クリア  を押す
- ② 子機を充電器に戻す
- ③ 他の子機を充電器から取って  を押す
- ④ 相手の方とお話する

お知らせ

- 着信音を鳴らさない設定にしている場合でも、内線からの着信音は「ブルルル、ブルルル」と鳴ります。
- 子機から親機へひとり転送をしたとき、親機から鳴る着信音は「ブルルル」と鳴ります。

電話帳の登録／修正／消去

よく利用する電話番号を、電話帳に登録しておくことができます。親機には最大100人分の番号を登録できます。

よくおかけになる相手の方を電話帳に登録しておくこと…

名前を選択するだけで電話をかけることができます。



※親機では、選択した名前を音声でお知らせします（おしゃべり電話帳（音声読み上げ） 137～138ページ）。

さらに

ナンバー・ディスプレイ（134ページ）の契約をしていると…

電話帳に登録した相手から電話がかかってくると、登録した名前がディスプレイに表示されます（134ページ）。

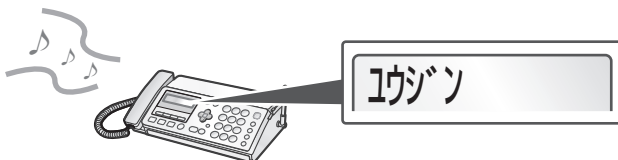

誰からコールを設定していると、登録した名前を音声で読み上げます（誰からコール 137ページ）。

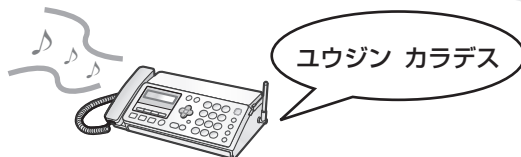

電話帳の登録（66～67ページ）で誰あてへの電話をする方なのかを設定すると、その相手の方からの電話がかかってきたときに、誰あての電話かを音声でお知らせします（誰あてコール 137ページ）。

「誰あてにかかってきたか」のめやすになります。

例：「オカアサン」から「オネエサン」あての着信



もくじ

ご使用の前に

電話・電話帳

留守番

ファクス

印刷コピー

便利な機能



ナンバー・ディスプレイ

ごまっただときは

ご参考に

さくいん

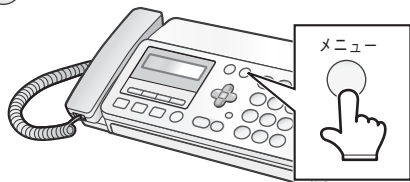
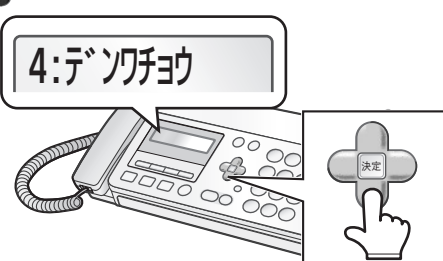
親機の電話帳に登録する

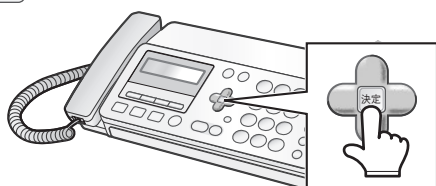
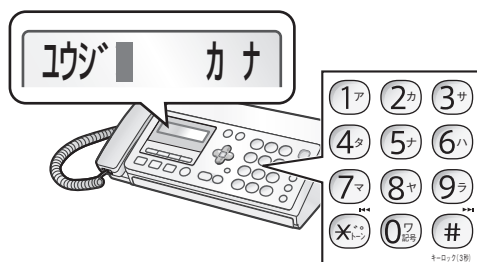
1  を押す2  で [デンワチョウ] を選ぶ3  を押し、[シンキ トウロク] が
選択されていることを確認する4  を押す5 ダイヤルボタンで名前を入力する
(最大20文字)○ 名前の入力を省略するとき
何も入力しないで **6** へ

- ・文字の入力方法：☎ 75～76ページ
- ・名前を入力するとき、「姓」と「名」の間にスペースを入力しておくことをおすすめします。名前を音声で確認するとき、姓と名それぞれにアクセントを変更することができます（☎ 72ページ）。
- ・名前を入力しないで登録すると、名前が表示される場所に電話番号が表示されます。ただし名前を入力しないと、おしゃべり電話帳（音声読み上げ）（☎ 70ページ）が正しく働きません。

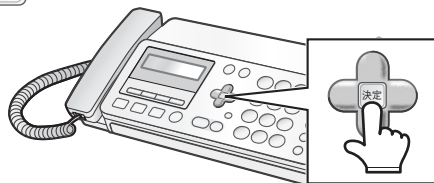
6  を押す○ 名前の入力を省略しているときは
→ **7** へ

次ページへ

7 ダイヤルボタンで電話番号を入力する（最大32ケタ）

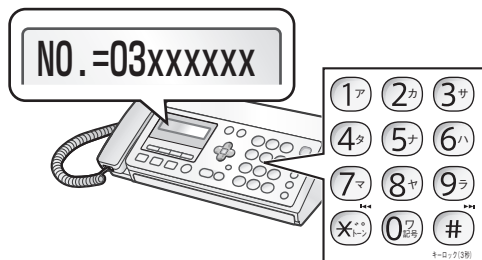

・ナンバー・ディスプレイをご利用の方で、着信時に電話帳の名前表示（☎ 134ページ）や着信鳴り分け（☎ 147ページ）をさせるときは、必ず市外局番から登録してください。

8 決定 を押す

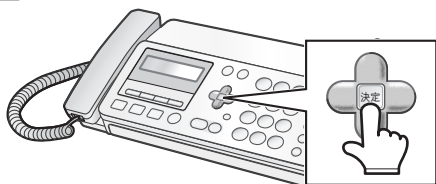

9 誰あてコール（☎ 137～139ページ）で、音声でお知らせする名前を で選ぶ

※ ナンバー・ディスプレイのご契約が必要です（☎ 135ページ）

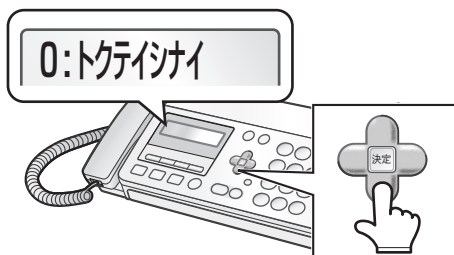

・誰あてコールを設定しないときは、[トクテイシナイ]を選んでください。
 ・誰あてコールでお知らせする名前を登録したいときは、139ページをご覧ください（誰あてコール設定）。

10 決定 を押す

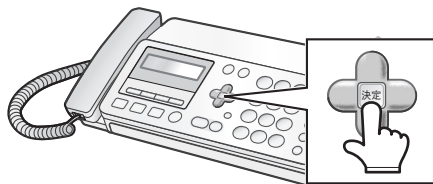

11 続けて電話帳を登録するときは手順5からくり返し操作する

○ 電話帳の登録をやめるときは

停止
- を押す

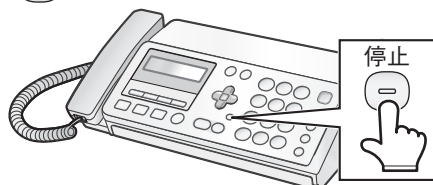





・途中でやめるとき： 停止 / 1つ前に戻るとき： キャッチ
消去





・電話帳 を押してから、メニュー を押して、電話帳の登録画面を表示することもできます。

登録した内容を確認するときは





登録されている番号の詳細を表示します。



- ①  を押す
- ②  または  で確認したい相手先を選ぶ
選択すると、登録した名前を音声でお知らせします。
- ③ 確認したら  を押す

親機の電話帳を修正する

- ①  を押す
- ②  または  で修正したい相手先を選ぶ
- ③  を押す
- ④ ダイヤルボタンで名前を修正する









- ⑤  を押し、電話番号を修正する
- ⑥  を押し、 で「誰あてコール」で発声する名前を選ぶ
- ⑦  を押す
- ⑧  を押す

途中でやめるとき:  / 1つ前に戻るとき: 

修正しない項目は、修正せずにそのまま  を押してください。











親機の電話帳を消去する

- ①  を押す
- ②  または  で消去したい相手先を選ぶ
- ③  を2回押す
- ④  を押す











途中でやめるとき:  / 1つ前に戻るとき: 

電話帳消去の操作を行うと、登録した1人分の名前、電話番号がすべて消去されます。

親機の再ダイヤルの内容を電話帳に登録するときは

- ①  を押す
 - ②  または  で登録したい番号を選ぶ
- 
- ③  を押す
 - ④ ダイヤルボタンで名前を入力する (☎ 75~76ページ)
 - ⑤  を押し、電話番号を確認する
 - ⑥  を押し、 で「誰あてコール」で発声する名前を選ぶ
 - ⑦  を押す
 - ⑧  を押す

親機の着信記録を電話帳に登録するときは

- ①  を押す
- ②  または  で登録したい番号を選ぶ
- ③  を押す
- ④ ダイヤルボタンで名前を入力する (☎ 75 ~ 76 ページ)
- ⑤  を押し、電話番号を確認する
- ⑥  を押し、 または  で「誰あてコール」で発声する名前を選ぶ
- ⑦  を押す
- ⑧  を押す

親機の電話帳にポーズを入力するには

・電話帳の登録時に電話番号の入力をするとき、 を押すと、約3秒間の待ち時間（ポーズ）ができます。

ポーズを入力するのは、構内交換機（PBX）から0発信するときだけにしてください。それ以外のときにポーズを入力すると、正しく電話がかからないことがあります。

- ・ディスプレイには-（ハイフン）で表示されます。
- ・電話帳でハイフンを表示するためにポーズを入力すると、正しく電話がかからないことがありますので、おすすめできません。

- 親機の電話帳の内容を子機にも登録するときは (☎ 82ページ)
- 親機の電話帳をすべて消去するときは (☎ 181ページ)
- 親機の電話帳の内容を印刷するときは (☎ 113 ~ 114ページ)
- おしゃべり電話帳（音声読み上げ）を設定または解除するときは (☎ 70ページ)
- おしゃべり電話帳（音声読み上げ）のアクセントを変更するときは (☎ 72ページ)

お知らせ

- 親機の電話帳には、あらかじめ [≫ジホウ 117]、[≫テンキヨホウ 177] の2件の電話番号が登録されています。あらたに登録できるのは98人分です。100人分登録したいときは、この内容を消去してください。
- 「おしゃべり電話帳（音声読み上げ）」 (☎ 70ページ) や「誰あてコール」 (☎ 137ページ)、「誰からコール」 (☎ 137ページ) は、親機の電話帳にのみ対応しています。子機の電話帳では動作しません。
- 間違い電話を防ぐため、番号を電話帳に登録するときは、ディスプレイ表示を見ながら正しく登録してください。

親機の電話帳を音声でお知らせする（おしゃべり電話帳（音声読み上げ））

親機の電話帳を音声でお知らせする／お知らせしないを設定できます。電話帳に登録されている名前にしたがってお知らせします。

工場出荷時は、お知らせする設定になっています。

1 を押す

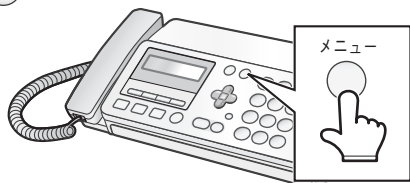

2 で [デンワチョウ] を選ぶ

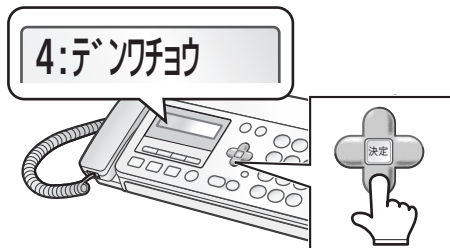

3 を押し、 で [オンセイヨミアゲ] を選ぶ



4 を押し、 で設定を選ぶ

- お知らせする設定にするには [シヨウ スル] を選ぶ
- お知らせしない設定にするには [シヨウ シナイ] を選ぶ



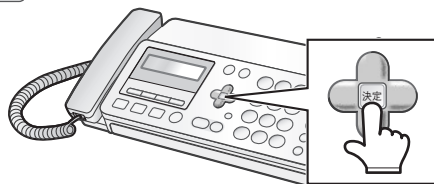

・「おしゃべり電話帳（音声読み上げ）」を「使用しない」に設定しても、「誰からコール」（☎ 137～140ページ）は音声でお知らせします。

5 を押す

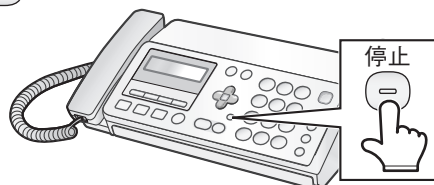

6 を押す











・途中でやめるとき： / 1つ前に戻るとき：

お知らせする名前の後に「さん」を付けるには／「さん」をはずすには

親機の電話帳を新しく登録したり、子機から親機へ電話帳を転送したときは、お知らせする名前のあとに「さん」を付ける設定になっています。

会社名や愛称などに「さん」を付けるとおかしく聞こえる場合は、登録されている名前ごとに「さん」を付ける／はずす設定ができます。

- ①  を押す
 - ②  または  で変更したい名前を選ぶ
 - ③  を押す
名前を音声でお知らせします。
 - ④ もう一度  を押す
名前が「さん」なし、または「さん」付けに変更されます。
 - ⑤  を押すごとに「さん」付け、「さん」なしが変更されます。
 - ⑤  を押す
- ・途中でやめるとき： 
- ・あらかじめ登録されている [≫ジホウ 117]、[≫テンキヨホウ 177] の2件には、「さん」を付けることはできません。

お知らせ

- おしゃべり電話帳（音声読み上げ）の音声は、音声合成システムで作ったものです。人の声と比べると発音やイントネーションが不自然なことがあります。
- おしゃべり電話帳（音声読み上げ）では、名前にアルファベット、数字、記号を使っていると、途中までしか発音できないことがあります。「親機の電話帳でかける」（☎77ページ）の手順1～2の操作をして確かめてください。
- おしゃべり電話帳（音声読み上げ）は、受話器を上げているときやオンフックダイヤルボタンを押したあとは働きません。
- おしゃべり電話帳（音声読み上げ）では、記号は次のように発声します。
 - ＊（スター）、＃（シャープ）、．（テン）、@（アット）、&（アンド）

次の記号は発声しません。

— _ スペース , : / ! ? () []

おしゃべり電話帳(音声読み上げ)のアクセントの位置を変更する

登録した親機の電話帳の音声を聞いたとき、アクセントの位置によっては不自然に聞こえることがあります。このときは、アクセントの位置を「姓」、「名」それぞれについて変更することができます。

1 を押す

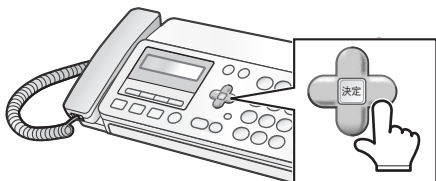

2 変更したい相手の方が出るまで、

 または  を押す

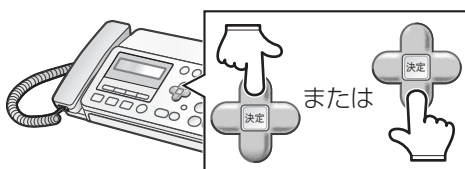

3 を押す

(名前を音声でお知らせします)

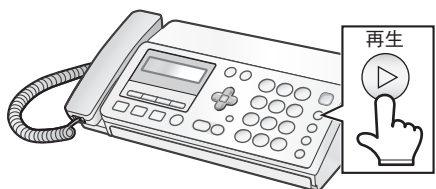

・おしゃべり電話帳(音声読み上げ)を解除していても、名前を発声します。

4 「姓」のアクセントを変更するときは、名前を発声して3分以内に

①_ア ~ ⑨_ラ、⑦_{記号} で調整する

例： ユ ウ ジ ン
    ~ 

アクセントを付けたい文字が左から数えて何文字目かを確認し、対応したダイヤルボタンを押してください(最大8文字目まで)。



- ・⑨_ラ を選ぶと、親機に登録されているアクセントに自動で設定されます。はじめは⑨_ラ に設定されています。
- ・⑦_{記号} は平坦なアクセントになります。
- ・電話帳の名前のスペースで区切られている部分までのアクセントを変更しますので、名前の「姓」と「名」の間にスペースを入れておいてください。

5 「名」のアクセントを変更するときは を押して、

①_ア ~ ⑨_ラ、⑦_{記号} で調整する

- ・「姓」のアクセント変更に戻るときは  を押してください。

6 アクセントの変更が終わったら、 を押す

- ・続けて変更したいときは、 を押さずに、 または  で変更したい番号を選んでください。

・途中でやめるとき： 

子機の電話帳に登録する

よく利用する電話番号を、電話帳に登録しておくことができます。子機では、1台につき最大100人分の電話番号を登録できます。

漢字子機を増設する場合、親機と子機が電波の届く範囲になかったり、親機が使用中のときは、子機での登録を行うことができないことがあります。

親機の電話帳と同じ電話番号を登録したいときは、親機に登録した電話帳を子機に転送して、子機の電話帳に追加することもできます。(☎82～83ページ)

1  を押す

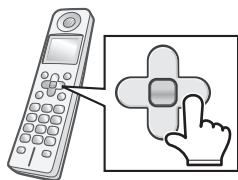

4  を押す

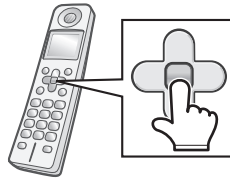

2  で [デンワチョウトウロク] を選ぶ

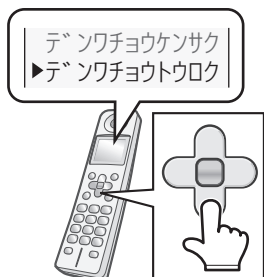

5 ダイヤルボタンで電話番号を入力する (最大24ケタ)

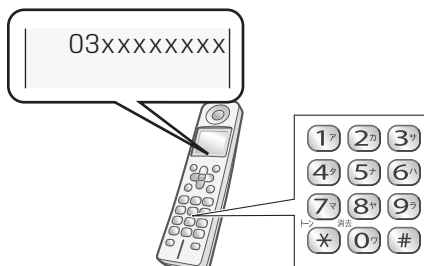

・ナンバー・ディスプレイをご利用の方で、電話帳の名前表示 (☎134ページ) や着信鳴り分け (☎149ページ) をさせるときは、必ず市外局番から登録してください。

3  を押し、ダイヤルボタンで名前を入力する (最大12文字)

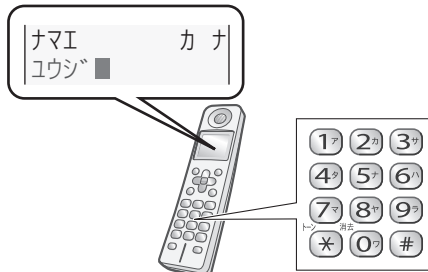

○ 名前の入力を省略するとき
何も入力せずに **4** へ

・文字を入力するには (☎75～76ページ)
・名前を入力しないで登録すると、名前が表示される場所に電話番号が表示されます。

6  を押す

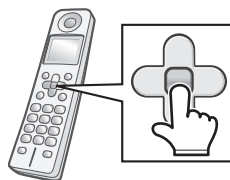

・途中でやめるとき: 

子機の電話帳を修正する

- ① 子機を充電器から取る
- ② または で修正したい相手の番号を選ぶ
- ③ を押し、 で [ハンコウ] を選ぶ

トクバンタ イヤル
▶ハンコウ

- ④ を押し、ダイヤルボタンで名前を修正する
- ⑤ を押し、ダイヤルボタンで電話番号を修正する
- ⑥ を押し

- ・途中でやめるときは を押してください。
- ・修正しない項目は、修正せずにそのまま を押してください。

子機の電話帳を選んで消去する

- ① 子機を充電器から取る
- ② または で消去したい相手の番号を選ぶ
- ③ を押し、 で [ショウキョ] を選ぶ

ハンコウ
▶ショウキョ

- ④ を2回押す

- ・途中でやめるときは を押してください。

子機の電話帳をすべて消去する

- ① 子機を充電器から取る
- ② を押し
- ③ で [ショウキョ] を選ぶ

システムセツタイ
▶ショウキョ

- ④ を押し、 で [デンワチョウ] を選ぶ

ゼンショウキョ
◆デンワチョウ

- ⑤ を2回押す

- ・途中でやめるときは を押してください。

子機の再ダイヤルの内容を電話帳に登録するときは

- ① を押し
- ② で登録したい番号を選ぶ
- ③ を押し、[トウロク] が選択されていることを確認する
- ④ を押し、名前を入力する(☎75～76ページ)
- ⑤ を押し、電話番号を確認する
- ⑥ を押し

子機の着信記録を電話帳に登録するときは

- ① を2回押す
- ② で登録したい番号を選ぶ
- ③ を押し、 で [トウロク] を選ぶ

トクバンタ イヤル
▶トウロク

- ④ を押し、名前を入力する(☎75～76ページ)
- ⑤ を押し、電話番号を確認する
- ⑥ を押し

子機の電話帳にポーズを入力するには

- ・電話帳の登録時に電話番号の入力をするとき、 を押しと、約3秒間の待ち時間(ポーズ)ができます。
- ・ポーズを入力するのは、構内交換機(PBX)から発信するときだけにしてください。
- ・それ以外のときにポーズを入力すると、正しく電話がかからないことがあります。
- ・ディスプレイには_(アンダーバー)で表示されます。

■ 子機で登録した電話帳の内容を親機にも登録するときは(☎83ページ)

● お知らせ

- 子機の電話帳には、あらかじめ[>ジホウ 117]と[>テンキョホウ 177]の2件の番号が登録されています。あらたに登録できるのは98人分です。100人分登録したいときは、この内容を消去してください。
- 間違い電話を防ぐため、番号を電話帳に登録するときは、ディスプレイ表示を見ながら正しく登録してください。

文字を入力する

入力モードを切り替えることによって、親機、子機ともに [か 加] / [ABC] / [123] 3種類が入力できます。文字の入力は、ダイヤルボタンで行います。

●親機や子機で入力できる文字：☎76ページ

文字入力のしかた

1 ○親機：  を押し、入力モードを選ぶ（押すごとに切り替え）



○子機：  を押し、入力モードを選ぶ（押すごとに切り替え）





2 ダイヤルボタンで文字を入力する



(入力例)

| | 親機 | | | | 子機 | | | |
|-------|--|--|--|--|--|--|---|--|
| | ユ | ウ | ジ | ン | ユ | ウ | ジ | ン |
| [か 加] |  (2回) |  (3回) |  (2回) |  (1回) |  (2回) |  (3回) |  (2回) |  (3回) |
| [ABC] |  (4回) |  (2回) |  (3回) |  (1回) |  (4回) |  (2回) |  (3回) |  (1回) |
| [123] |  (1回) |  (2回) |  (3回) | |  (1回) |  (2回) |  (3回) | |

・ボタンを押すごとに文字が切り替わります（[123] では1ボタンにつき1文字）。

例：[か 加] モードの  (親機) /  (子機) の場合  → イ → ウ → エ → オ → ア → イ → ウ → エ → オ

・「イエ」のように、同じボタンに割り当てられている文字を続けて入力するときは、文字を入力したあと、

 (親機) /  (子機) を押してカーソルを移動させてから、次の文字を入力します。

■ 文字を消すには

親機：  (キャッチ 消去) (カーソルの1つ前の文字を消去 / カーソルが文字の上にあるときは、その文字を消去)

※すべての文字を一度に消すことはできません。

子機：  (内線/クリア 保留) (カーソルの1つ前の文字を消去 / カーソルが文字の上にあるときは、その文字を消去 /

2秒以上押し続けると、すべての文字を消去)

■ 文字を入れ直すには

訂正したい文字を消去してから、あらためて入力してください。

文字入力一覧表（親機）

| 入力モード ボタン | カタカナ [か] | 英字※1 [ABC] | 数字 [123] | 入力モード ボタン | カタカナ [か] | 英字※1 [ABC] | 数字 [123] |
|----------------|----------------|---------------|-------------|---------------------|-----------------|------------------------------------|-------------|
| ① _ア | アイウエオ アイウエオ | @ . / - _ | 1 | ⑨ _ラ | ラリルレロ | WXYZ | 9 |
| ② _カ | カキクケコ | ABC | 2 | ⑦ _ワ ワ | ワワン □ (スペース) | , : ! ? & / () [] □ (スペース) | 0 |
| ③ _サ | サシスセソ | DEF | 3 | ✖ _ト | 濁点/半濁点 ※2 | 無効 | * |
| ④ _タ | タチツテトツ | GHI | 4 | # | 無効 | | # |
| ⑤ _ナ | ナニヌネノ | JKL | 5 | | カーソル左右移動 | | |
| ⑥ _ハ | ハヒフヘホ | MNO | 6 | キャッチ 消去 | 1文字消去 | | |
| ⑦ _マ | マミムメモ | PQRS | 7 | 画質/カナ | 文字の種類の変更 | | |
| ⑧ _ヤ | ヤユヨヤユヨ | TUV | 8 | | | | |

文字入力一覧表（子機）

| 入力モード ボタン | カタカナ [か] | 英字 [ABC] | 数字 [123] | 入力モード ボタン | カタカナ [か] | 英字 [ABC] | 数字 [123] |
|----------------|----------------|--------------|-------------|---------------------|---------------------------------|---|-------------|
| ① _ア | アイウエオ アイウエオ | 無効 | 1 | ⑨ _ラ | ラリルレロ | WXYZ wxyz | 9 |
| ② _カ | カキクケコ | ABC abc | 2 | ⑦ _ワ ワ | ワワン □ (スペース) | - □ (スペース) /[] : . . ! () & ? @ | 0 |
| ③ _サ | サシスセソ | DEF def | 3 | ✖ | 無効 | | * |
| ④ _タ | タチツテトツ | GHI ghi | 4 | # | 無効 | | # |
| ⑤ _ナ | ナニヌネノ | JKL jkl | 5 | スピーカホン | 濁点/半濁点 ※2 | 無効 | |
| ⑥ _ハ | ハヒフヘホ | MNO mno | 6 | | カーソル左右移動 | | |
| ⑦ _マ | マミムメモ | PQRS pqrs | 7 | 内線/クリア 保留 | 1文字消去（2秒以上押し続けると、 すべての文字を消去） | | |
| ⑧ _ヤ | ヤユヨ ヤユヨ | TUV tuv | 8 | カナ/キャッチ | 文字の種類の変更 | | |

※1：英字の小文字は入力できません。

※2：濁点・半濁点を付けたい文字を入力した後に押してください。押すごとに、濁点→半濁点→濁点…と切り替わります。

電話帳で電話をかける

よく使う相手先を電話帳に登録しておく、電話帳から相手先を選んで電話をかけることができます。毎回ダイヤルボタンで電話番号を入力する手間が省け、大変便利です。また、相手先を選ぶと登録した名前を音声でお知らせします（おしゃべり電話帳（音声読み上げ） ㊦70ページ）。

●電話帳登録 親機 ㊦66～67ページ/子機 ㊦73ページ

親機の電話帳でかける

1 を押す

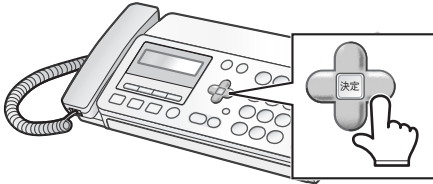

2 電話をかけたい相手の方が出るまで、 または で選択する

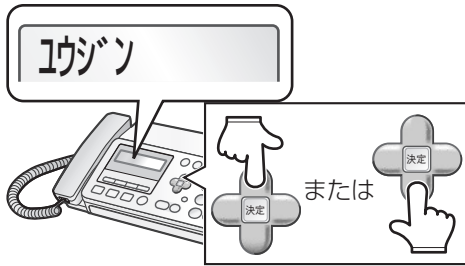

・液晶ディスプレイに、選んだ相手の方の名前が表示されます。また、選んだ相手の方の名前を、音声でお知らせします（おしゃべり電話帳（音声読み上げ） ㊦70ページ）。

3 受話器を取る

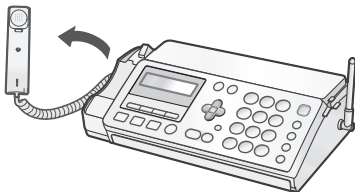

4 相手の方とお話する

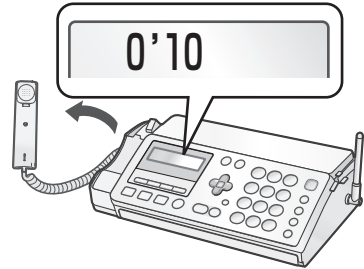



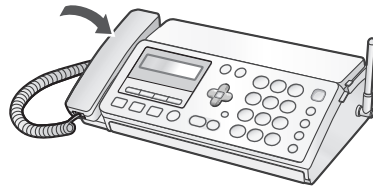

・通話中は、ディスプレイにおよその通話時間を表示します。

5 通話が終わったら受話器を戻す











・途中でやめるときは  を押してください。

親機の電話帳から名前を検索して電話をかけるときは

- ①  を押す
- ② ダイヤルボタンで相手の名前の行を入力する
(例:「ユウジン」を探すときは )
( 75~76ページ)
- ③ 目的の相手の方が選ばれていないときは、
または  を押して選ぶ
- ④ 受話器を取る
- ⑤ 相手の方とお話する
- ⑥ 通話が終わったら受話器を戻す

親機で33ケタ以上の番号をダイヤルするとき

電話帳には、電話番号を最大32ケタまでしか登録できません。33ケタ以上の電話番号のときは、番号を分けて登録しておけば続けて使えます(チェーンダイヤル機能)。

- ① 受話器を取る
- ②  を押す
- ③ 相手の番号が出るまで  または  で選択する
- ④  を押す
- ⑤ すぐに、もう一度  を押す
- ⑥  または  で次の番号を選ぶ
- ⑦  を押す
- ⑧ 相手の方とお話する
- ⑨ 通話が終わったら受話器を戻す

■ おしゃべり電話帳(音声読み上げ)を設定または解除するときは ( 70ページ)

■ おしゃべり電話帳(音声読み上げ)のアクセントを変更するときは ( 72ページ)

お知らせ

- 電話帳は、次の順に自動的に並べ換えられます。数字(0~9)→英字(A~Z)→カナ(50音順)
- チェーンダイヤル機能で33ケタ以上の番号をダイヤルした場合、再ダイヤルしても同じ番号をダイヤルすることはできません。

子機の電話帳でかける

1 子機を充電器から取る



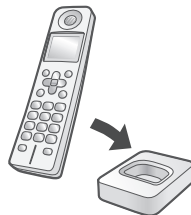

6 充電器に戻す



2 電話をかけたい相手の方が表示されるまで、 または を押す

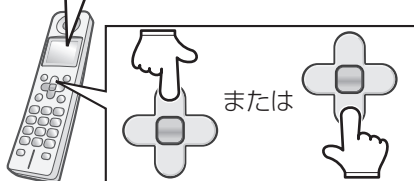







(例)
ユウジン
03XXXXXXXX



・途中でやめるとき： 切

子機で25ケタ以上の番号をダイヤルするときは

電話帳には、電話番号を最大24ケタまでしか登録できません。25ケタ以上の電話番号のときは、番号を分けて登録しておけば続けて使えます(チェーンダイヤル機能)。

- ① 子機を充電器から取る
- ② 相手の番号が出るまで  または  を押す
- ③  を押す
通話
- ④ 電話が発信される前に、 を押す
- ⑤  または  で次の番号を選ぶ
- ⑥  を押す
通話
- ⑦ 相手の方とお話する
- ⑧ 通話が終わったら  を押す
- ⑨ 充電器に戻す

3 を押す

通話



4 相手の方とお話する







・通話中は、ディスプレイにおよその通話時間を表示します。

5 通話が終わったら を押す









子機で電話帳から名前で検索して電話をかけるときは

- ① 子機を充電器から取る
- ②  を押し、[デンワチョウケンサク] が選択されていることを確認する

▶デンワチョウケンサク
デンワチョウトウロク
- ③  を押し
- ④ ダイヤルボタンで名前を入力する
(途中まででも可能) (☎75~76ページ)
- ⑤  を押し
- ⑥ 目的の相手の番号が選ばれていないときは、 または  を押しして選ぶ
- ⑦  を押し
通話
- ⑧ 相手の方とお話する
- ⑨ 通話が終わったら  を押し
- ⑩ 充電器に戻す

子機で名前の頭文字から検索してかけるときは



ダイヤルボタンを使って、あ行、か行などの行単位でおおまかに検索します。









- ① 子機を充電器から取る
- ②  または  のいずれかを押し
- ③ ダイヤルボタンで相手の名前の行を入力する
(例:「ユウジン」を探すときは )
(☎75~76ページ)
- ④ 目的の相手の番号が選ばれていないときは、 または  を押しして選ぶ
- ⑤  を押し
通話
- ⑥ 相手の方とお話する
- ⑦ 通話が終わったら  を押し
- ⑧ 充電器に戻す

子機の電話帳で、184(非通知)や186(通知)を付けて電話をかけるときは

184や186などの番号を電話帳に登録した番号の前に入れてダイヤルします。

通知や非通知については、用語集 (☎198ページ) をご覧ください。

- ① 子機を充電器から取る
- ②  または  を押し、相手の番号を選ぶ
- ③  を押し、[トクバンダイヤル] が選択されていることを確認する

▶トクバンダイヤル
ハンコウ
- ④  を押し
- ⑤ ダイヤルボタンで
非通知でかけるときは   
通知してかけるときは   
などの番号を順に押す (最大8ケタ)
- ⑥  を押し
通話
- ⑦ 相手の方とお話する
- ⑧ 通話が終わったら  を押し
- ⑨ 充電器に戻す

お知らせ

- 電話帳は、次の順に自動的に並べ換えられます。数字 (0~9) → 英字 (A~Z) → カナ (50音順)
- 親機でコピー中、印刷中、録音データ保存中のときは、子機で電話をかけることはできません。

ワンタッチダイヤルを使う（親機）



よく電話をかける相手の方を、ワンタッチダイヤル（3件、親機のみ）に登録しておく、簡単な操作で電話をかけることができます。

ワンタッチダイヤルに登録する電話番号は電話帳から選びます。あらかじめ相手の方を電話帳に登録（☎65～67ページ）しておいてください。

ワンタッチダイヤルに番号を登録する

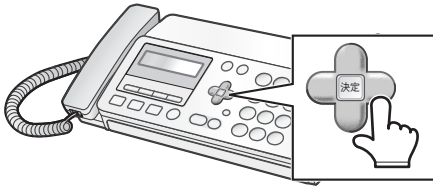
1  を押す



2  または  で、ワンタッチダイヤルに登録したい相手先を電話帳から選ぶ

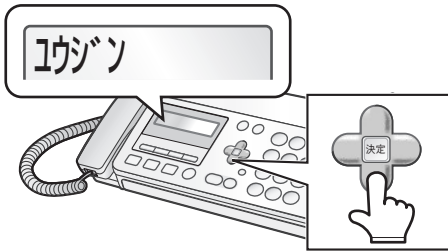

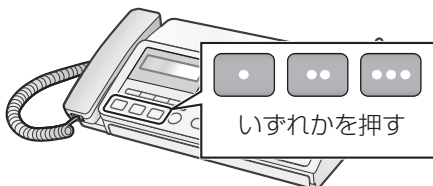

3 、、 で番号に登録したいワンタッチダイヤルを選ぶ



・途中でやめるとき： 

ワンタッチダイヤルで電話をかける

- ① 受話器を取る
- ② かけたいワンタッチダイヤルを選び、
、、 のいずれかを押す
- ③ 相手の方とお話する
- ④ 通話が終わったら受話器を戻す

・途中でやめるとき：受話器を戻す

ワンタッチダイヤルの登録を消すときは

消去したいワンタッチダイヤルボタンを押し続けてください。 

■ ワンタッチダイヤルの登録を変更するときは
左記の手順1～3に従って、変更したいワンタッチダイヤルボタンに、別の番号をあらためて登録してください。

お知らせ

- ワンタッチダイヤルに登録した元の電話帳の内容を変更・消去すると、ワンタッチダイヤルの内容も変更・消去されます。
- 間違い電話を防ぐため、番号をワンタッチダイヤルに登録するときは、ディスプレイ表示を見ながら正しく登録してください。

親機と子機、子機と子機の間で電話帳を転送する

親機で登録した電話帳を子機に、子機で登録した電話帳を親機に転送することができます（転送した電話番号は消えません）。

親機から子機へ転送、または子機から親機へ転送すると、電話帳の内容（名前と電話番号）が子機に追加されます。

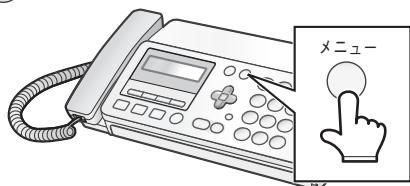

親機の電話帳を子機に転送する

1  を押す

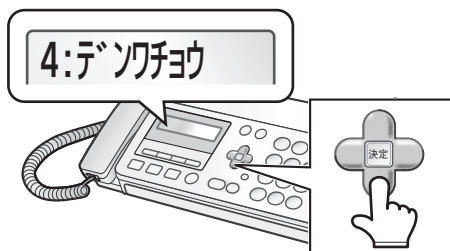

2  で [デンワチョウ] を選ぶ



3  を押し、 で [コキヘテンソウ] を選ぶ





4  を押し、 で電話帳の転送方法を選ぶ

すべて転送するとき
[ゼンケン テンソウ] を選んで
 を押す → 7へ

1件ずつ転送するとき
[1ケンゴトテンソウ] を選んで
 を押す → 5へ



5 転送したい相手先を  または  で選ぶ

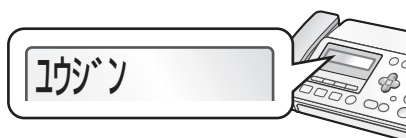

6  を押す

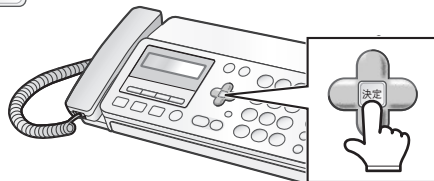

次ページへ

7 転送する子機の番号 (1^ア ~ 4^タ) を押す

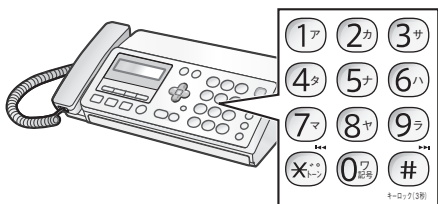

途中でやめるとき: / 1つ前に戻るとき: キャンセル

[テンソウフカデータアリ] または [テンソウデキマセン] と表示されたときは

この表示は親機に25ケタ以上の番号で登録しているときに表示されます。

を押すと、その相手の方以外のデータを転送します。

子機の電話帳をすべて転送する

子機から子機への電話帳の転送は、UX-D18CWをお使いのとき、またはUX-D18CLに子機を増設してお使いのときにご使用になれます。

① を押す

② で [デンワチョウテンソウ] を選ぶ

アラームセットイ
▶ デンワチョウテンソウ

③ を押し、 で親機、または他の子機から転送したい相手を選ぶ

ゼンテンソウ
◆ オヤキ

④ を押す

- ・途中でやめるときは を押してください。
- ・子機の内線番号は、子機のディスプレイに表示している番号です。ただし、相手の子機が使用者登録 (☎ 48ページ) をしている場合は、その名前が表示されます。
- ・親機が使用中などのときは、「ピーピー」とエラー音が鳴って転送できません。

子機の電話帳を1件ずつ転送する

子機から子機への電話帳の転送は、UX-D18CWをお使いのとき、またはUX-D18CLに子機を増設してお使いのときにご使用になれます。

① または で転送したい相手を選ぶ

② を押す

③ で [テンソウ] を選び、 を押す

ショウキョ
▶ テンソウ

④ で親機、または他の子機から転送したい相手を選ぶ

⑤ を押す

- ・途中でやめるときは を押してください。
- ・親機が使用中などのときは、「ピーピー」とエラー音が鳴って転送できません。

お知らせ

- 親機から子機へ、13文字以上の名前登録している相手先を転送すると、名前は12文字までしか転送できません。
- 子機で転送するときは、できるだけまわりに他の子機や電気製品などがない場所で行ってください。電波障害などで転送できないことがあります。また、電源コードを子機や充電器の近くに束ねて置くと、転送できないことがあります。
- 転送中は、子機に衝撃を与えないようにしてください。転送できないことがあります。
- 名前の先頭が ") " ではじまっている電話番号 (天気予報、時報) は、転送動作は完了しますが、電話帳には登録されません。
- 転送中に電話がかかってくると、転送を中断し、電話の着信音が鳴ります。通話が終わったら、もう一度転送をやり直してください。
- 転送する件数と登録できる件数を確認して親機や子機の電話帳が100件を超えないようにしてください。100件を超えた電話帳の内容は転送されません。
- 名前と電話番号が同じデータをすでに登録されている場合は、転送動作は完了しますが、データは転送されません。

留守に設定する／解除する

外出中に相手の方の用件を録音したり、ファクスを自動受信します。
相手の方の用件は、1件につき約30秒間録音できます（録音時間は変更できます。「録音時間」☎182ページ）。すべての録音を合わせて、最大約12分間または、30件までです。

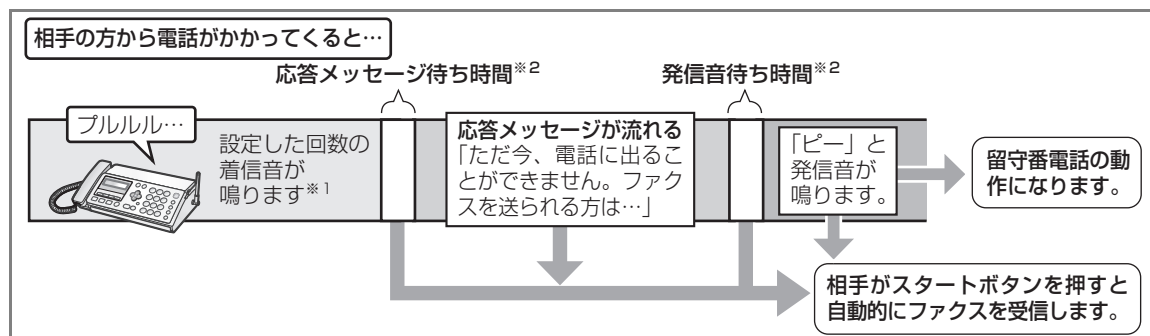

※1 着信音の回数は変更できます（☎95ページ「留守番電話の応答回数を変更する（留守時応答回数）」）。お買いあげ時の回数は「4回」です。

※2 応答メッセージ待ち時間と発信音待ち時間は変更できます（☎182ページ）。お買いあげ時の設定は「4ビョウ」です。ただし、短くするとファクスを受けにくくなる場合があります（応答メッセージ待ち時間と発信音待ち時間は、ファクスを受信するために必要な無音時間です）。

親機で留守に設定する

1 を押す

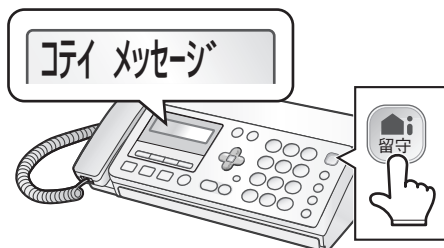

- ・固定応答メッセージが流れ、親機の が点灯し、ディスプレイに「[ルス セッテイ]」と表示されます。子機のディスプレイには「留守」と表示されます。
- ・録音できる残り時間が約5分以下のときは、「残り約〇分、録音できます」と音声でお知らせします。残り時間が約2分以下のときは、「メモリーがもうすぐいっぱいです」と音声でお知らせします。残り時間が約1分以下のときは、「メモリーがいっぱいです」と音声でお知らせします。残り時間がないときは、留守に設定できません。不要な録音を消去（☎87～90ページ）するか、メモリー受信したファクスを印刷／消去（☎111ページ）してください。

■ 留守設定中に、相手の方の録音中の声を聞くときは（「お声拝聴」 ☎182ページ）

● お知らせ

- 自動着信すると、相手の方に通話料金がかかります。

親機で留守設定を解除する

留守設定を解除すると、留守設定中に録音されたメッセージを自動的に再生します。新しい録音がない場合は、再生しません。

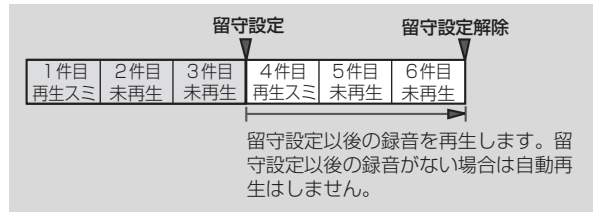

1 留守設定時に を押す





- 再生が最後まで終わると、自動的に再生が終了します。 → **2** へ
- 再生を途中でやめるときは、
停止  を押す

- ・留守設定中に録音があると、録音件数が表示され、留守ボタンが点滅します。留守を解除すると消灯します。
- ・親機で留守を解除すると、留守設定以後の録音内容を自動的に1回再生します（ない場合は再生しません）。
- ・再生中は「早聞き」「遅聞き」「次の録音にとばす」「1つ前の録音に戻す」ことができます（☎88ページ）。
- ・録音内容を1件再生することにより、録音された時刻を音声でお知らせします。

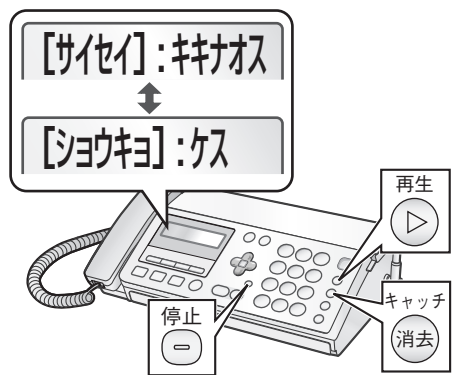
2 再生終了後に下記の画面が表示されます



- 聞き直したいときは  を押す
- 再生した録音をすべて消去するときには  を2回押す
- 終了するときには  を押す

- ・この画面で約1分操作をしないと、自動的に待受画面に戻ります。
- ・録音メッセージを個別に消去したいときは、再生中に消去を行ってください（☎87ページ）。

録音されている内容を再生／消去する

録音されている内容（留守中に録音されたメッセージや「今から録音」、「戻って録音」、「メモ録音」）を再生するときの操作です。親機と子機のどちらでも再生できます。

親機で録音内容を再生／消去する

1 再生 を押す



- 録音内容を再生するとき、留守設定にしていると、留守設定以後の録音から再生しまず（留守設定以後の録音がない場合は1件目から再生）。
- 留守設定にしていなときは、未再生の録音以後から再生します（未再生の録音がない場合は1件目から再生）。
- 録音内容は、約3秒以上再生すると再生済みになります。

2 再生が最後まで終わると、自動的に再生を終了します。 → 3へ

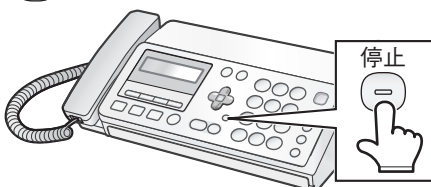

- 再生中の録音を1件消去したいときは、 を2回押します。 → すべての再生が終わったら 3へ

- 再生を途中でやめるときは、 を押します。

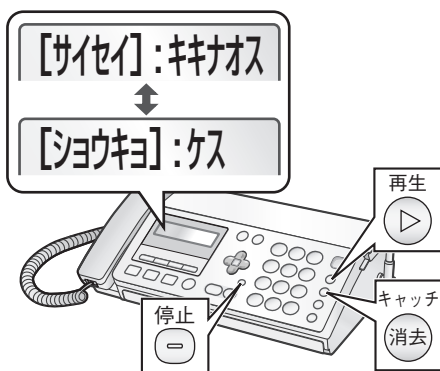

3 再生終了後に下記の画面が表示されます



- 聞き直したいときは  を押す
- 再生した録音をすべて消去するときは  を2回押す
- 終了するときには  を押す





- この画面で約1分操作をしないと、自動的に待受画面に戻ります。
- 録音メッセージをすべて消去したいときは（☎88ページ）。

■ 通話中に録音内容を再生するには（☎128ページ）

再生中に電話がかかってきたら

着信すると、再生は自動的に止まります。そのまま電話に出ると、お話しすることができます。

親機の録音メモリーの残量を確認するには（FAX/録音メモリー残量表示）

-  を押す
-  で [メモリーザンリョウ] を選ぶ
-  を押す
- 確認したら  を押す

もくじ

ご使用の前に

電話 電話帳

留守番

ファックス

印刷コピー

便利な機能







ナンバーディスプレイ

こまったときは







ご参考にさくせん

親機で再生中にできる操作について

○再生中にできる操作

| 再生を途中でやめる | 再生中の録音を聞き直す |
|---|--|
| 再生中に  | 再生中に  <ul style="list-style-type: none"> 再生を開始してから3秒以内に  を押しと、1つ前の録音に戻ります。 |
| 次の録音にとばす | 1つ前の録音に戻す |
| 再生中に  | 3秒以上再生したあと  を2回続けて押す <ul style="list-style-type: none"> 聞きたい録音まで戻すときは、 をくり返し押します（1回押すごとに1つ戻ります）。 |
| 早聞きや遅聞きをする | |
| 再生中に  <ul style="list-style-type: none"> 押すたびに、再生の速さが「速い」→「遅い」→「もとの速さ」→「速い」…と切り替わります。 | |

親機で録音をすべて消去するには

- ①  を押す
- ②  で [カクシュ ショウキョ] を選ぶ
- ③  を押し、[ロクオン] が選択されていることを確認する
- ④  を押し、 で [ショウキョ スル] を選ぶ
- ⑤  を押す

お知らせ

- 不要な用件はなるべく消去してください。録音されている用件が多いと、メモリー容量が少なくなり、あらたに録音やファクス受信ができなくなることがあります。
- 録音とメモリー受信は同じメモリーを使用しています。メモリー容量が少なくなったときは、不要な録音を消去、またはメモリー受信したファクスを印刷／消去（111ページ）するなどしてください。

子機で録音内容を再生／消去する

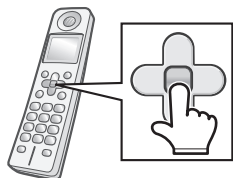
1  を押す

2 [ルスバンデソ] が選択されていることを確認する

▶ルスバンデソ
チャクシソソリヨウ

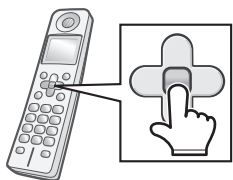
3  を押す

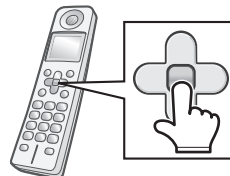

4 [サイセイ] が選択されていることを確認する

▶サイセイ
ルスセツテキリカエ

5  を押す









- ・録音内容を再生するとき、留守設定にしていると、留守設定以後の録音から再生します（留守設定以後の録音がない場合は1件目から再生）。
- 留守設定にしていないときは、未再生の録音以後から再生します（未再生の録音がない場合は1件目から再生）。
- ・録音内容は、約3秒以上再生すると再生済みになります。

6 ○再生が最後まで終わると、自動的に再生を終了します。

○再生中の録音を1件消去したいときは  を2回押します。○再生を途中でやめるときは  を押します。



子機で再生中にできる操作について

○再生中にできる操作

| 再生を途中でやめる | 再生中の録音を聞き直す |
|---|--|
| 再生中に  切 (通話中に再生したときは、再生中に  通話) | 再生中に  を押す ・再生してから3秒以内に  を押すと、1つ前の録音に戻ります。 |
| 次の録音にとばす | 1つ前の録音に戻す |
| 再生中に  | 3秒以上再生したあと  を2回続けて押す ・聞きたい録音まで戻すときは、  をくり返し押します (1回押すごとに1つ戻ります)。 |
| 早聞きをする | |
| 再生中に  ・押すたびに、再生の速さが「速い」→「もとの速さ」→「速い」…と切り替わります。 | |

子機で録音をすべて消去するには

- ①  を押す
- ② [ルスバンデンワ] が選択されていることを確認する

▶ルスバンデンワ
 チャクシンオンリョウ
- ③  を押し、 で「ゼンショウキョ」を選ぶ

ルスセツテイキリカエ
 ▶ゼンショウキョ
- ④  を2回押す

応答メッセージを選ぶ

留守設定をしているときに、相手の方に流れる応答メッセージを [コテイメッセージ1]、[コテイメッセージ2]、[ジサクメッセージ] の3種類から選ぶことができます。

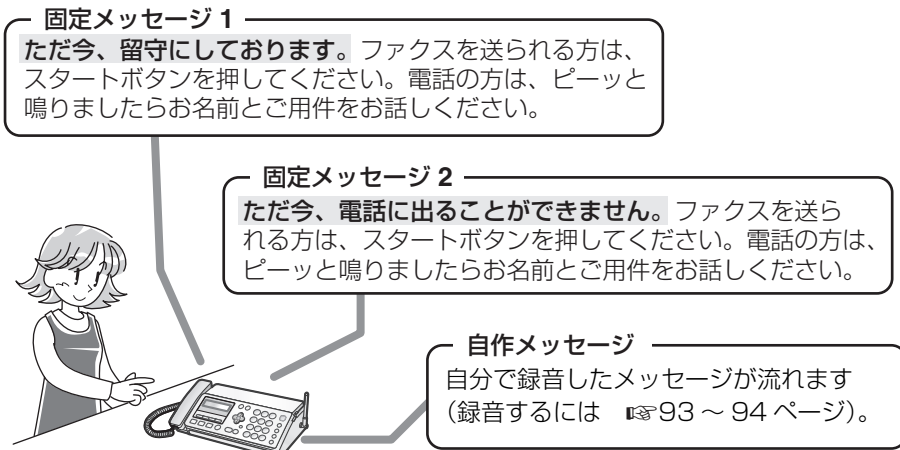

固定メッセージ1
ただ今、留守にしております。ファクスを送られる方は、スタートボタンを押してください。電話の方は、ピーッと鳴りましたらお名前とご用件をお話してください。

固定メッセージ2
ただ今、電話に出ることができません。ファクスを送られる方は、スタートボタンを押してください。電話の方は、ピーッと鳴りましたらお名前とご用件をお話してください。

自作メッセージ
自分で録音したメッセージが流れます (録音するには 93～94 ページ)。

- 固定メッセージ1は、留守のときにお使いいただけます。
- 固定メッセージ2は、在宅中に電話に出られないときや、留守だと知らせたくないときなどにお使いいただけます。最初は [コテイメッセージ2] に設定されています。
- 自作メッセージは、オリジナルのメッセージを使いたいときにお使いいただけます。

ただし、用件の録音やファクス受信ができなくなったときは、メッセージが以下のように変わります。自作メッセージを設定していても、録音やファクス受信ができないときは、「固定メッセージ」が流れます。

| 設定している応答メッセージ | |
|----------------------------------|----------------------------------|
| 「固定メッセージ1」 または 「自作メッセージ」※1 | 「固定メッセージ2」 または 「自作メッセージ」※2 |

録音やファクス受信ができなくなったときは、応答メッセージは以下のように変更されます。

| | | |
|---|---|---|
| ファクス受信：できる 録音：できない (記録紙受信時に、メモリー不足になったときなど) | ただ今、留守にしております。ファクスを送られる方は、スタートボタンを押してください。電話の方は、恐れ入りますが、後程おかけ直してください。 | ただ今、電話に出ることができません。ファクスを送られる方は、スタートボタンを押してください。電話の方は、恐れ入りますが、後程おかけ直してください。 |
| ファクス受信：できない 録音：できる (記録紙受信時に、インクリボンがないときなど) | ただ今、留守にしております。ピーッと鳴りましたらお名前とご用件をお話してください。 | ただ今、電話に出ることができません。ピーッと鳴りましたらお名前とご用件をお話してください。 |
| ファクス受信：できない 録音：できない (メモリー受信設定時に、メモリー不足になったときなど) | 応答しません。着信音が鳴り続けます。 | |

※1 自作メッセージを選ぶ前に、「固定メッセージ1」を選んでいた場合

※2 自作メッセージを選ぶ前に、「固定メッセージ2」を選んでいた場合

応答メッセージを選ぶ／確認する

留守設定中に、相手の方に流す応答メッセージを変更できます。

●[ジサクメッセージ]を使用したいときは、あらかじめ自作メッセージを録音してください(☎93ページ)。

1  を押す

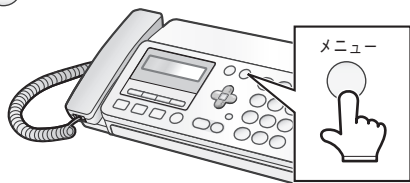

2  で [ルス セッテイ] を選ぶ

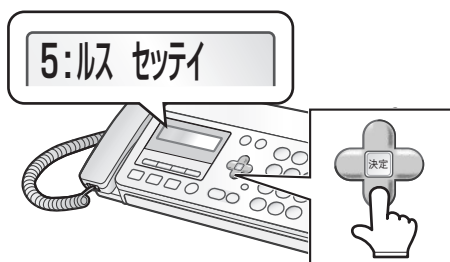

3  を押し、 で [アウトウメッセージ] を選ぶ



4  を押し、 で設定したい応答メッセージを選ぶ

- [コテイメッセージ1]
- [コテイメッセージ2]
- [ジサクメッセージ]



・自作メッセージを録音していないときに [ジサクメッセージ] を選択すると、録音画面になります(☎93ページ)。



5  を押し、 で選ぶ

- 設定するとき
→[シヨウ スル] を選ぶ
- メッセージを確認するとき
→[サイセイシテカクニン] を選ぶ

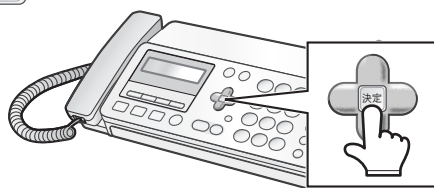

6  を押す



・途中でやめるとき:  / 1つ前に戻るとき: 

親機で自作メッセージを録音する

留守設定したときに流れる固定応答メッセージの代わりに、自分でメッセージを1種類録音できます（自作メッセージ）。自作メッセージを録音すると、留守に設定したとき、自作メッセージが流れます。子機で自作メッセージを録音することはできません。

1 **メニュー** を押す

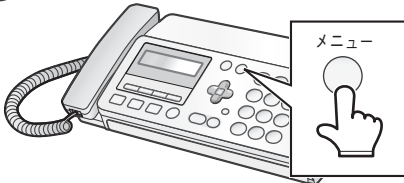

5 **決定** を押し、**+** で [ロクオンスル] を選ぶ



・すでに録音済みのときは、メッセージを消去（☎94ページ）してから録音してください。

2 **+** で [ルス セツテイ] を選ぶ

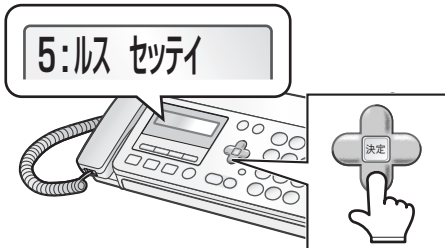

6 **決定** を押す

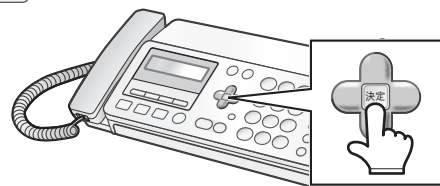

3 **決定** を押し、**+** で [アウトウメッセージ] を選ぶ



7 **決定** を押したら**20秒以内に**受話器を取る



次ページへ

4 **決定** を押し、**+** で [ジサクメッセージ] を選ぶ



8

受話器を取ったら**20秒以内**に

決定 を押し、受話器で自作メッセージ(20秒以内)を録音する

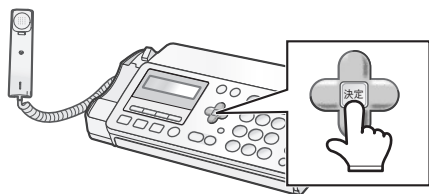

9

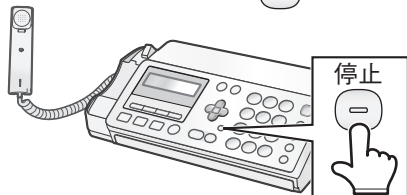
録音が終わったら、**停止** を押す

10

受話器を戻す

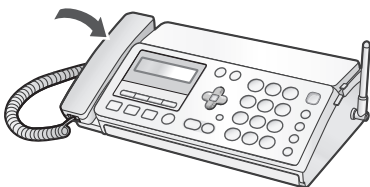

・自作メッセージを録音すると、録音したメッセージが留守応答メッセージに設定されます。

・途中でやめるとき：**停止** / 1つ前に戻るとき：**キャッチ** / 消去

自作メッセージの内容を変えるときは

録音した内容を消してから、もう一度録音します。

自作メッセージを消去するときは

- ① **メニュー** を押す
 - ② **決定** で [ルス セッテイ] を選ぶ
 - ③ **決定** を押し、**決定** で [アウトウメッセージ] を選ぶ
 - ④ **決定** を押し、**決定** で [ジサクメッセージ] を選ぶ
 - ⑤ **決定** を押し、**決定** で [ショウキョ] を選ぶ
- 3:ショウキョ
- ⑥ **決定** を押し、**決定** で [ショウキョ スル] を選ぶ
- 2:ショウキョ スル
- ⑦ **決定** を押す

・留守応答メッセージを自作メッセージに設定しているときに自作メッセージを消すと、自作メッセージを選ぶ前に選んでいた固定メッセージが設定されます。

- 自作メッセージを再生するときは (☎92ページ)
- 固定メッセージに変更したいときは
変更したい固定メッセージに設定し直してください (☎92ページ)。録音したメッセージは消去されません。

● お知らせ ●

- 自作メッセージは 20 秒以下にしてください。長すぎるとファクスを受信できないことがあります。
- 画面に [メモリー フソク FAXアリ:[スタート] または [メモリー フソク フヨウナ ロクオン ケス] と表示されているときは録音できません。不要な録音を消去 (☎87~90ページ) するか、メモリー受信したファクスを印刷/消去 (☎111ページ) してください。

留守番電話の応答回数を変更する（留守時応答回数）

留守番電話に設定しているときに、応答メッセージが流れるまでの相手の方への応答回数を変更することができます（1回～25回まで）。最初は「4回」に設定されています。
応答回数を7回以上に設定すると、相手の方がファクスを自動送信した場合などに、ファクスに切り替わらないことがあります。ファクス受信されることが多いときや、電話に出ないでファクスを受けたいときは、応答回数を6回以下に設定してください。

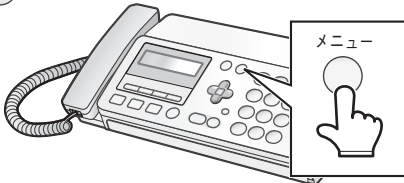

留守時応答回数を設定する

1  を押す

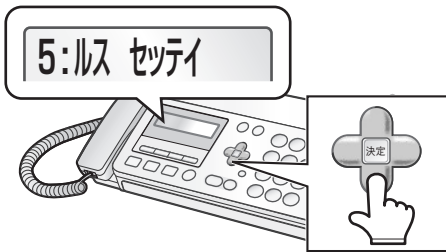

2  で [ルス セッテイ] を選ぶ



3  を押し、 で [ルス オウトウ] を選ぶ



4  を押し、

○  で応答回数（1～25回）を入力する

または

○  または  で応答回数（1～25回）を選択する

例：4回

オウトウ カイスウ= 4

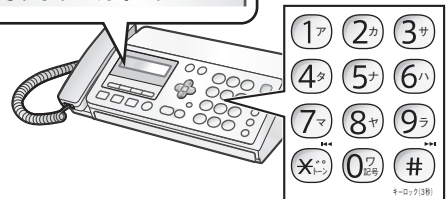

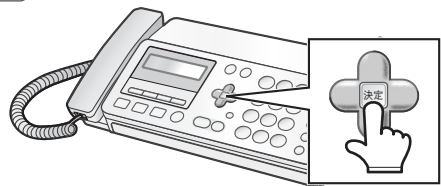

5  を押す

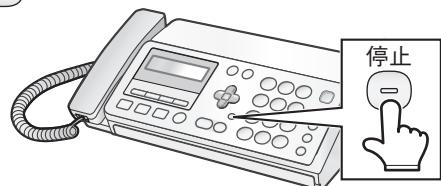

6  を押す



途中でやめるとき：  / 1つ前に戻るとき： 

もくじ

ご使用の前に

電話・電話帳

留守番

ファクス

印刷コピー

便利な機能

ナンバーディスプレイ

ごまっただときは

ご参考に

さくいん

ファクスを送る

親機でお話してからファクスを送る

親機で電話をかけて、相手の方とお話してからファクスを送るときの操作です。

1 記録紙トレイを開ける

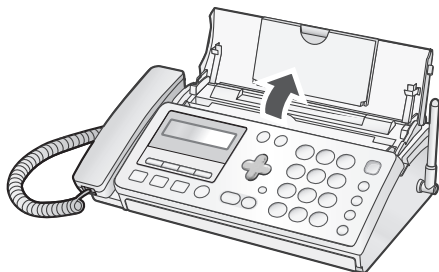

2 延長トレイを引き出す

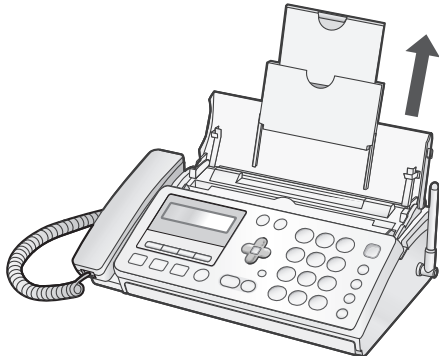

3 原稿ガイドを原稿の幅に合わせる

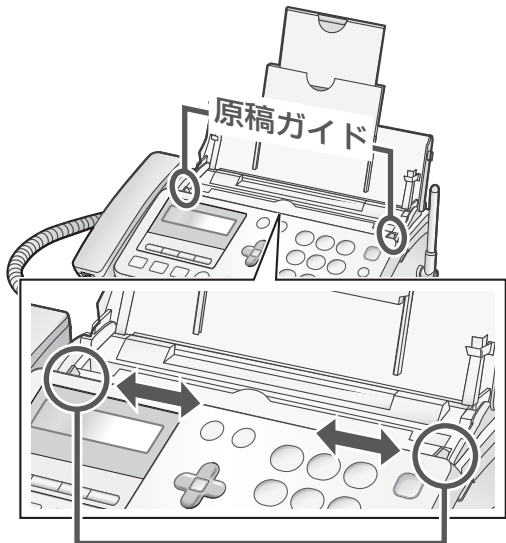

4 原稿をセットする

原稿は**ウラ**向きに！

コピーや送信する面を下にしてセットする
(一度に5枚まで)

原稿をこの向きで入れると、相手の方に正しい向きで送信できます。

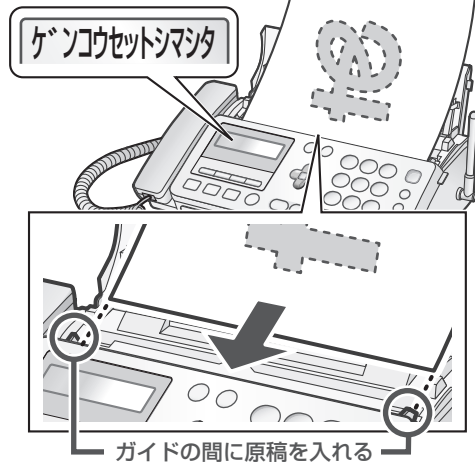

- ・セットできる原稿の条件や読み取れる範囲については101ページをご覧ください。
- ・原稿が自動的に少し引き込み始めたら、手を離してください。
- ・原稿をセットしたあと、画質を選ぶことができます (101ページ)。画質を「精細」や「写真」にすると、通信時間が長くなります。

5 受話器を取ってダイヤルする

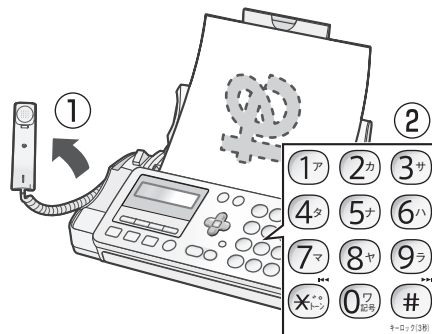

- ・先にダイヤルしてから、受話器を取って電話をかけることもできます。

次ページへ

6

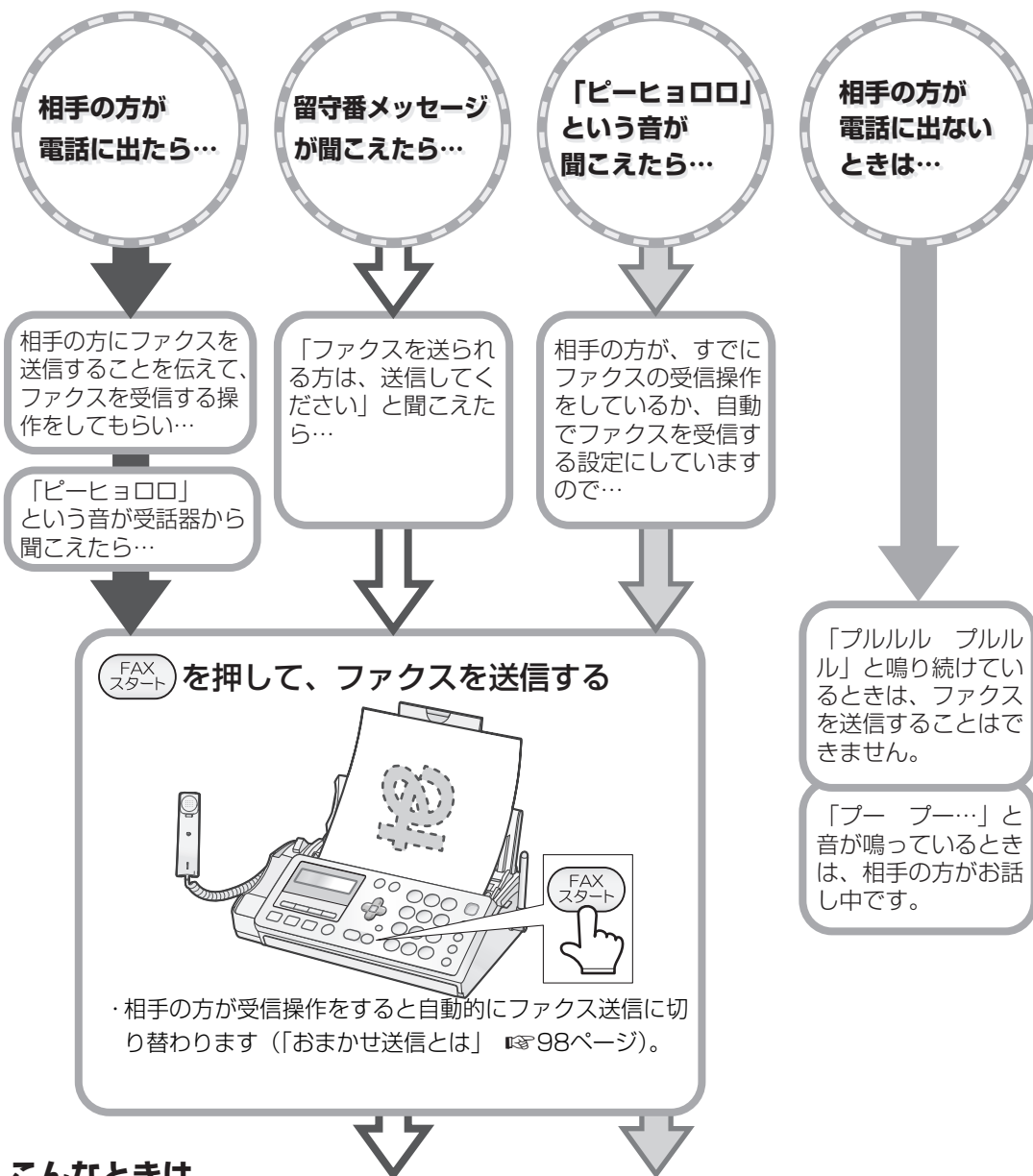

こんなときは

相手の方のファクスの状態によっては、「ファクスを送られる方は、送信してください」などのメッセージが聞こえないときや、こちらのファクス送信が完了していても、相手の方に送られないときがあります。

- 例)
- ・相手の方のファクスが用紙切れ、インクリボン切れ、受信メモリー不足になっているとき
 - ・相手の方のファクスが受信できない設定になっているとき（ファクスを自動で受信できない留守番電話など）
 - ・相手の方がファクス機能のない電話機などをお使いのとき

次ページへ

もくじ

ご使用の前に

電話・電話帳

留守番

ファクス

印刷コピー

便利な機能

ナンバーディスプレイ

こまったときは

ご参考に

さくしん

7 受話器を戻す

送信が始まります

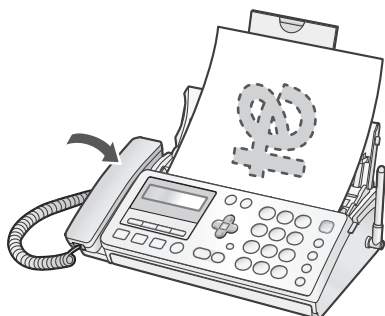

・途中でやめるとき：送信前は受話器を戻す／送信中は  (原稿がつまった状態になります)

子機でファクスを送るときは



- ① 親機に原稿をセットする
(☞96ページ 手順 **1** ~ **4**)
- ② 子機で電話をかける
- ③ 相手の方が電話に出たら、ファクスを送信することを伝え、ファクスを受信する操作をしてもらう
- ④ 「ピーヒョロロ」という音が聞こえたら、 を押し、[FAXソウシン] が選択されていることを確認する

▶FAXソウシン
FAXジ ュシン

- ⑤  を押し
- ⑥ 子機を充電器に戻す

・上記③で「ファクスを送信してください」という留守番メッセージや、相手の方が電話に出ないで「ピーヒョロロ」という音が聞こえたときも、続けて④～⑥の操作をしてください。

原稿を取り出すときは

- ① 一番下にある原稿を残して、その他の原稿を取り除く
- ②  を押し
- ③  で [ゲンコウハイシュツ] を選ぶ
- ④  を押し (原稿が排出される)

・排出されないときは、「原稿がつまったときは」(☞173～174ページ) をご覧ください。

おまかせ送信とは

親機、子機ともに動作します。

相手の方が受信操作をすると「ピーヒョロロ」という音 (ファクス受信音) が聞こえ、「ファクスを送信します。【受話器を戻してください。】」とメッセージが流れて自動的にファクス送信します。

※【 】内のメッセージは受話器を取っているときのみ流れます。

※ お使いの環境などによっては、おまかせ送信が働かないことがあります。「ピーヒョロロ」という音が聞こえても送信が始まらない場合は、親機をお使いのときは 、子機をお使いのときは「子機でファクスを送るときは」(☞左記) の操作を行って送信してください。

■ 「通信エラーがありました」と聞こえたら (☞177ページ)

■ 原稿がつまったときは (☞173～174ページ)

お知らせ

- 一度にセットできる原稿は5枚までです。5枚以上の原稿を送信したいときは、読み取りが終わって排出された枚数と同じ枚数を、セットされている原稿の一番上に追加してください。

親機でお話ししないでファクスを送る

相手の方にダイヤルし、お話ししないでファクスを送ることができます。

以下のようなときは、ファクスを送信することができません。

- ・相手の方が、自動でファクス受信になる設定をしていないとき
- ・相手の方が、ファクス受信の操作をしていないとき
- ・相手の方が電話に出ないとき など

このようなときは、「親機でお話ししてからファクスを送る」(☎96 ページ)をご確認のうえ、相手の方とお話ししてからファクスを送信してください。

1 原稿をセットする (☎96ページ 手順 1~4)

2 オンフック を押し

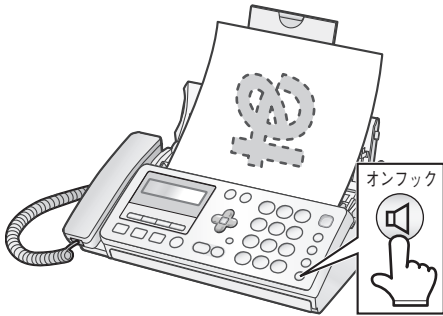

4 電話がつながったら **FAX スタート** を押す 送信が始まります

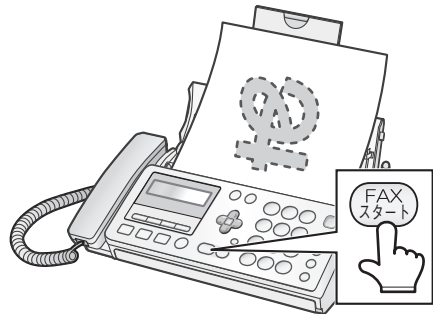

オンフック

- ・途中でやめるとき：送信前は /
- 送信中は (原稿がつまった状態になります)



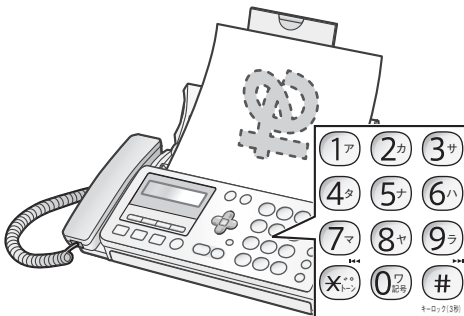

3 「ツー」という音が聞こえたら、ダイヤルボタンで電話番号を入力する



■ 原稿を取り出すときは (☎98ページ)

■ 原稿がつまったときは (☎173~174ページ)









再ダイヤルでファクスを送る

- ① 原稿をセットする (☎96ページ 手順 **1~4**)
- ②  を押し、 または  で番号を選ぶ
- ③  (または ) を押す
(ファクスを送信します)

・相手の方とお話してから送るときは

- ① 上記の ①② の操作をする
- ② 受話器を取り、相手の方とお話して、ファクスを送信することを伝え、ファクス受信する操作をしてもらう
- ③ 「ピーヒョロロ」という音が聞こえたら、 を押す
- ④ 受話器を戻す

電話帳でファクスを送るときは



- ① 原稿をセットする (☎96ページ 手順 **1~4**)
- ②  を押す
- ③  または  で相手の方を選ぶ
相手の方の名前の頭文字で検索して選ぶときは、名前の頭文字の行を入力 (例: 「ユウジン」) を探すときは  を押します。目的の相手の方が選ばれていないときは  または  で選びます
- ④ 相手の方とお話ししないで送るときは  (または ) を押す (ファクスを送信します)

・相手の方とお話してから送るときは





- ① 上記の ①~③ の操作をする
- ② 受話器を取り、相手の方とお話して、ファクスを送信することを伝え、ファクス受信する操作をしてもらう
- ③ 「ピーヒョロロ」という音が聞こえたら、 を押す
- ④ 受話器を戻す

・途中でやめるとき: 

ワンタッチダイヤルでファクスを送るときは

- ① 原稿をセットする (☎96ページ 手順 **1~4**)
- ② 、 または  から、ファクスを送りたいワンタッチダイヤルを押す (ファクスを送信します)

・相手の方とお話してから送るときは

- ① 原稿をセットする (☎96ページ 手順 **1~4**)
- ② 受話器を取る
- ③ 、 または  から、ファクスを送りたいワンタッチダイヤルを押す
- ④ 受話器を取り、相手の方とお話して、ファクスを送信することを伝え、ファクス受信する操作をもらう
- ⑤ 「ピーヒョロロ」という音が聞こえたら、 を押す
- ⑥ 受話器を戻す

・ワンタッチダイヤルを登録したいときは、「ワンタッチダイヤルを使う (親機)」(☎81ページ) をご覧ください。

海外へファクスを送るときは

ダイヤルするとき、「電話会社の識別番号」「010」「国番号」「市外局番」「ファクス番号」の順にダイヤルします。
(ひかり電話をご利用のときは、「電話会社の識別番号」は不要です)

お知らせ

- 国際通話や国際通信については、電話会社によって可能な国や地域などが異なりますので、詳しくは各電話会社までお問い合わせください。
- 本機では、自動的に再ダイヤルでファクスを送り直すことはできません。
- 相手の方がファクス受信に切り替えなかったときなど [アウト ナシ] と表示されてファクスが送られないことがあります。こんなときは、「親機でお話してからファクスを送る」(☎96~98ページ) の方法で送信してください。
- 相手の方が自動受信 (音声応答なしの場合) に設定されていると、こちら側には「ピーヒョロロ」という音が聞こえます。

コピー／ファクスするときの画質・濃度を選ぶ

原稿の文字の大きさや濃さ、写真など、種類に合わせて、画質や濃度を選ぶことができます。

1 原稿をセットした状態で を押す

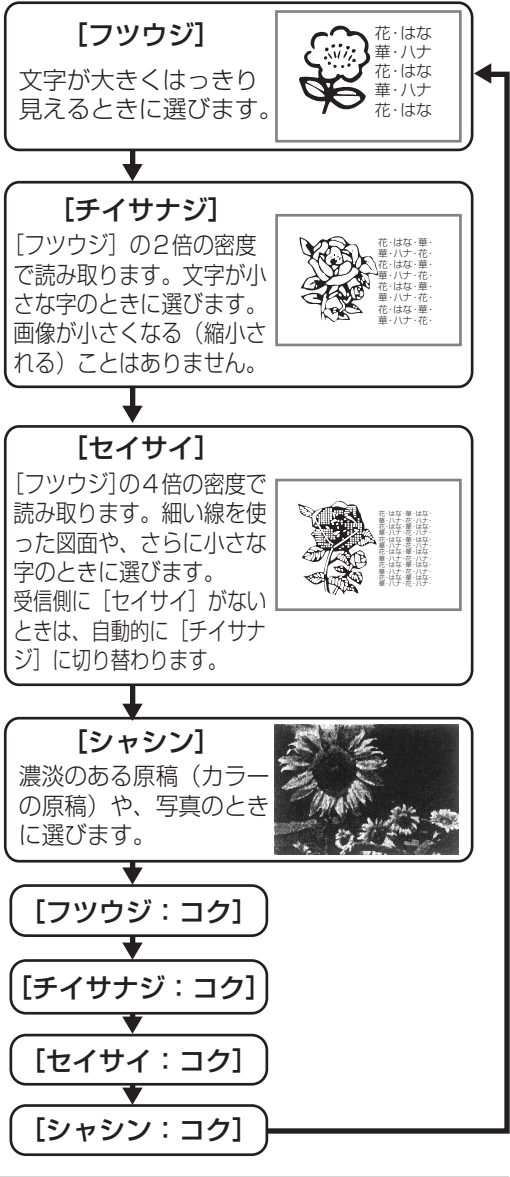

- ・ 押すごとに画質・濃度が変わります。
- ・ 原稿の文字などが薄いときは、各画質の[: コク]を選びます。
- ・ 画質を選ばなかった場合は、ファクス送信のときは[フツウジ]、コピーのときは[チイサナジ]に設定されます。

使用できる原稿

セットできる原稿のサイズ

幅 148mm ~ 210mm / 長さ 128mm ~ 500mm / 厚さ 0.06mm ~ 0.18mm

- 厚さのめやす
新聞紙: 約0.05~0.06mm 上質紙: 約0.10mm

原稿を読み取れる範囲

原稿を読み取るときは、実際に読み取れる範囲が決まっています。原稿の端の部分は読み取れませんので、ご注意ください。

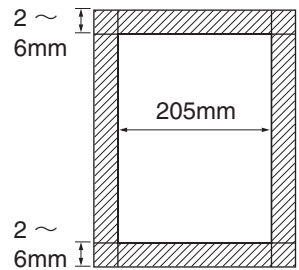

- 最大読み取り幅 205mm
- 最大読み取り長 送信原稿長(128~500mm)から上下とも2~6mmを引いた長さ

一度に2枚以上セットできない原稿

- 長さ 297mmを超える原稿
- 厚さ 0.12mmを超える原稿
- 厚さや大きさの異なる原稿

そのままではセットできない原稿

次のような原稿は複写機でコピーをとってからセットしてください。そのままセットすると、故障の原因になります。

- セットできる原稿のサイズより小さすぎるもの(写真など)
- フィルム状のもの、透明のもの
- 紙の厚さが薄すぎるもの
- しわ、破れ、折り目やソリのあるもの
- 裏カーボン紙、感熱紙など
- コーティングされているもの
- 紙の上にセロハンテープや糊で別の紙を貼ったもの

お知らせ

- クリップやホッチキスの針は、必ず取り外してください。故障の原因になります。
- 糊や修正液、ボールペンのインクなどをご利用の用紙はできる限りご使用にならないでください。使用する場合は、よく乾かしてください。読み取れなかったり、紙つまりの原因になることがあります。また、原稿送りローラーや読み取り部(ガラス)の汚れの原因になります。汚れたときは170~172ページをご覧ください。清掃してください。
- 小さい原稿を送信するときに使用するキャリアシートはご使用になれません。

もくじ
ご使用の前に
電話
電話帳
留守番
ファクス
印刷コピー
便利な機能
ナンバーディスプレイ
ごまっただときは
ご参考に
さへん

ファクスの受けかた

お使いの環境に合わせて、いろいろなファクスの受信方法を選んで設定することができます。

電話を主にお使いの方には…

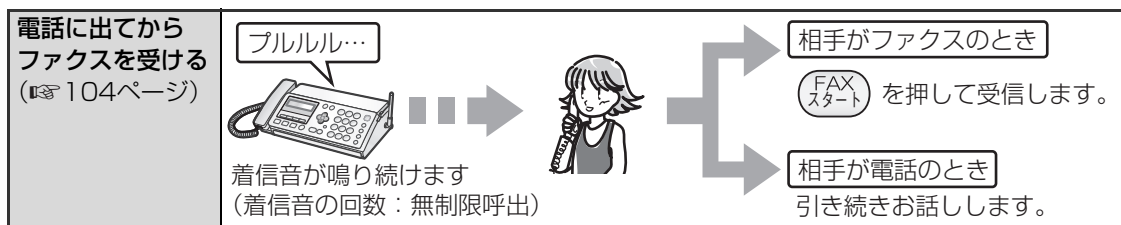

電話に出られないとき、ファクスだけ受信したい方には…

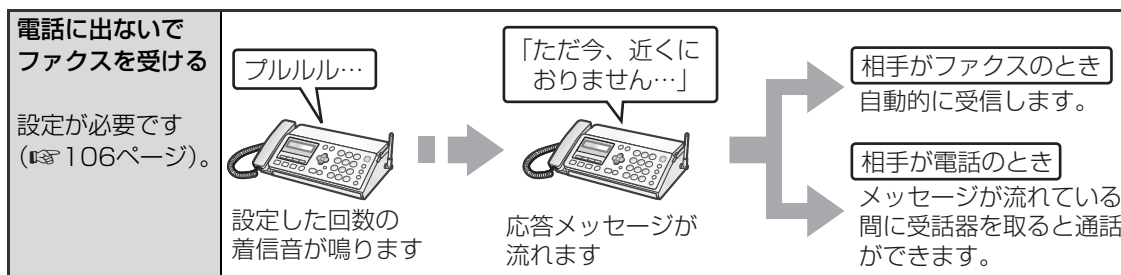

ファクスをおもにお使いの方には…

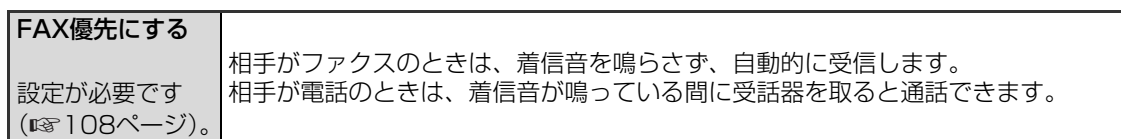

ファクス専用でお使いの方には…

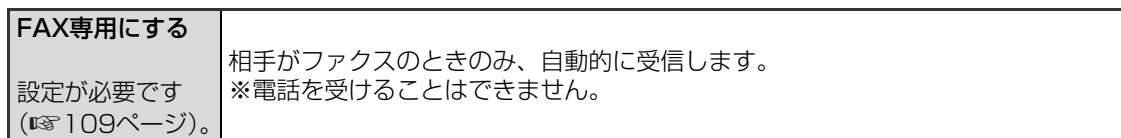

留守にするときは… (または自宅にいても電話に出られない方には…)

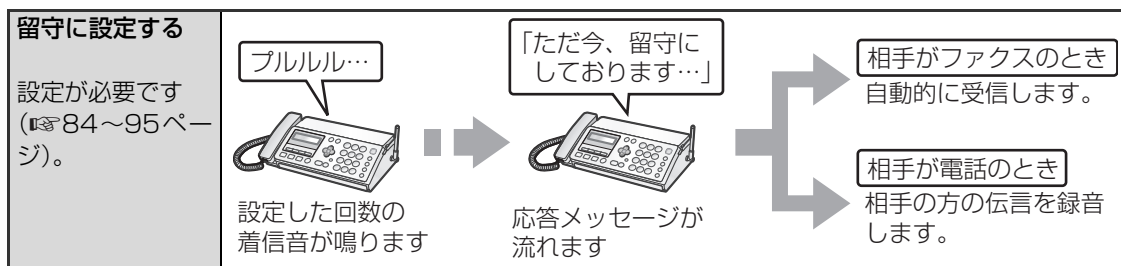

ファクスを受信するときの印刷のしかた

ファクスを受信したときの印刷のしかたは、次の2通りです。お買いあげ時は、[メモリー ジュシン] に設定されています。

変更するときは「FAX受信方法」(☎183ページ) で設定します。

| | | |
|--|--|--------------------------------|
| メモリー受信 | ファクスをメモリー受信したあと自動的に記録紙に印刷します(あらかじめ記録紙をセットしている場合)。記録紙やインクリボンがなくなっても、受信したファクスがメモリーに保存されます。 | メモリーがいっぱいになると受信できません。 |
| 記録紙受信 (事前に記録紙を セットしておきます) | ファクスを自動的に記録紙へ印刷します。メモリーの残量にかかわらずファクスを受信することができます。 | 記録紙やインクリボンの残量がなくなったときは受信できません。 |

メモリー受信とは

送られてきたファクスを直接記録紙に印刷せずに、いったん親機のメモリーに記録することです。





メモリー受信枚数・受信件数について

A4サイズの当社標準原稿(英字で文字数が700字程度の原稿)を「ツウジ」で約42枚までメモリー受信できます。原稿の内容によって、受信できる枚数は変わります(最大でも約60枚または30件までです)。受信メモリーと録音用のメモリーは同じメモリーを使用しています。録音などが残っていると、メモリー受信できない場合もあります。

メモリーがいっぱいになったときは

受信の途中でメモリーがいっぱいになると、受信が止まり通信エラーになります(「ツウシンエラー(1~15)」と表示されます)。メモリー受信した内容を印刷または消去したり、不要な録音メッセージを消去してください。また、「FAX受信方法」(☎183ページ)の操作で「キロクシ ジュシン」に設定しておくと、メモリーがいっぱいでも受信できます。ただしこの場合は、インクリボン、記録紙がセットされているか確認してください。セットされていないと通信エラーになります。

親機のFAX/録音メモリーの残量を確認するには (FAX/録音メモリー残量表示)

- ①  を押す
- ②  で [メモリーザンリョウ] を選ぶ
- ③  を押す
- ④ 確認したら  を押す

お知らせ

- ファクスを受信するときに、受信日付や相手の方のファクスに登録されている電話番号を印刷するため、全体を約93%に縮小します。縮小しないで印刷したいときは「縮小受信」(☎183ページ)の設定を「ナシ」にします。ただし、「ナシ」に設定をされても相手の方の機械や回線、こちら側の機械や記録紙の状態によって、正確に1対1にならない場合があります。また、1枚でおさまらない(2枚に分けて印刷される)場合もあります。

電話に出たらファクスを受ける

相手の方とお話ししたあと、ファクスに切り替えることができます。
お買いあげ時、着信音の回数は「無制限呼出」になっていますので、ご不在のときは自動でファクスを受信することはできません。ご不在のときは「留守モード」にしておくことをおすすめします。

親機で電話に出たらファクスを受ける

原稿がセットされているときに **FAXスタート** を押すと送信になりますので、原稿はセットしないでください。

1 着信音が鳴ったら受話器を取る

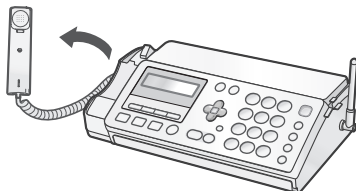

2

受話器から
という音が聞こえたら…

「ポー・ポー・ポー…」

相手の方がファクス送信の操作をしているので、そのまま **FAXスタート** を押す

相手の方が
と言ったら…

「ファクスを送りたい」

相手の方がファクス送信の操作をしたら、**FAXスタート** を押す

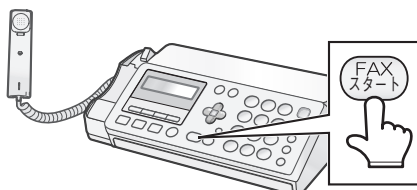





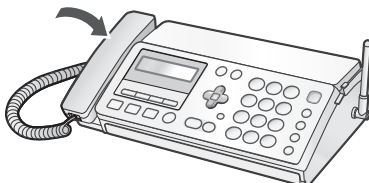

- ・「ポー・ポー…」という音が聞こえると、「ファクスを受信します。受話器を戻してください。」とメッセージを流して自動的にファクスを受信することができます（おまかせ受信）。解除するときは183ページをご覧ください。
- ・こちらから電話をかけたときは、おまかせ受信が働きません。
- ・おまかせ受信が働かないときは、「ポー・ポー・ポー…」という音が聞こえたら、**FAXスタート** を押してください。

3 受信が始まるので、受話器を戻す



- ・ファクスを受信すると、自動的に電話が切れます。

子機で電話に出たからファクスを受ける

- ① 着信音が鳴ったら、子機を充電器から取る
- ②  を押す
- ③ 受話器から「ポー・ポー・ポー…」という音が聞こえたら…
 相手の方がファクス送信の操作をしています。
 を押し、 で [FAXジュシン] を選び、
 を押す
 相手の方がファクスを送りたいとおっしゃったら…
 相手の方がファクス送信の操作をしたあと、
 を押し、 で [FAXジュシン] を選び、
 を押す

| |
|----------|
| FAXソウシン |
| ▶FAXジュシン |
- ④ 子機を充電器に戻す

お知らせ

- 「FAX 受信方法」(☎183 ページ) の設定によって、受信したファクスの保存や印刷の方法が変わります。
[メモリー ジュシン] :
 記録紙をセットしているときは、ファクスを印刷します。記録紙がないときは親機のメモリーに記録されます。
[キロクシ ジュシン] :
 記録紙をセットしていないとファクスを受信することができません。
- 受話器を取るだけで自動的にファクスに切り替わることもあります(☎104ページ)。
- キャッチホンをご利用のときは、通信ができなかったり、画像に線が入ったりすることがあります。
- 印刷中はファクスを受けることはできません。電話がかかってきたときは、親機の受話器を取ってお話しください。
- 相手の方がファクスを手動送信で送ってきたときは、電話を受けても無音の場合があります。呼びかけて応答がないことを確認してから、親機、または子機のファクス受信操作を行ってください。

電話に出ないで自動的にファクスを受ける

着信音の回数を変更すると、変更した回数の着信音が鳴っている間に電話に出られないときは、自動的にファクスを受ける設定になります。

お買いあげ時は [ムセイゲン] (着信音が鳴り続ける設定) になっています。

ファクスの自動受信に切り替わる親機の着信音の回数を設定する

1  を押す

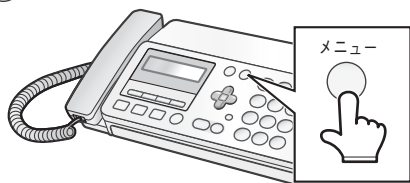

2  で [ルス セッテイ] を選ぶ

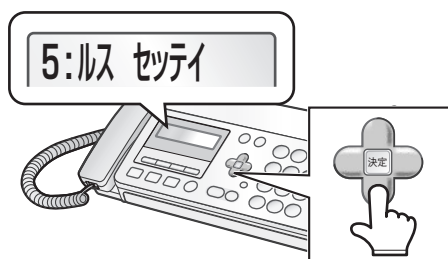

3  を押し、 で [ザイタク オウトウ] を選ぶ



4  を押し、 で [カイスウ センタク] を選ぶ



5  を押し、

○ **ダイヤルボタンで着信音の回数 (1~25回) を入力する**

または

○  または  で着信音の回数 (1~25回) を選択する

例: 6回なら **6ハ**

オウトウ カイスウ= 6

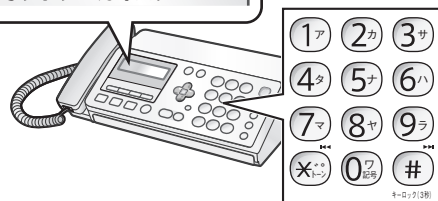

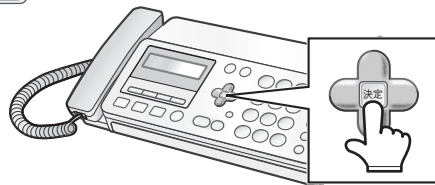

・着信音の回数を7回以上に設定すると、相手の方が自動送信した場合などに、ファクスに切り替わらないことがあります。ファクス受信されることが多いときや、電話に出ないでファクスを受けたいときは、着信音の回数を6回以下に設定してください。

6  を押す

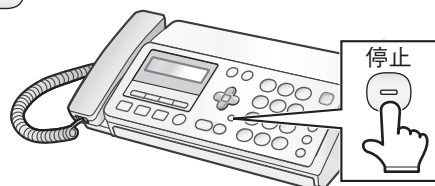

7  を押す



途中をやめるとき:  / 1つ前に戻るとき: 

ファクスが届いたとき

回数を設定しておくで、下記のようにファクスを自動受信します。

- ① 着信音が鳴る
- ② 設定した回数の着信音が鳴り終わると、自動的に応答メッセージが流れる

ただ今近くにおりません。ファクスを送られる方はスタートボタンを押してください。電話の方は、恐れ入りますが後程おかけ直してください。

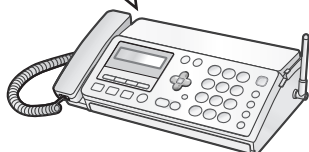

- ③ 「ポー・ポー…」という音を検出するとファクスを受信する

・着信音が鳴っている間や、応答メッセージが流れている間に受話器を取ると通話できます。









[ムセイゲン] になっているときは

ファクスの自動受信は行いません。

着信音が鳴り続けます。

お買いあげ時は[ムセイゲン]に設定されています。

[ムセイゲン] に戻すときは

- ①  を押す
- ②  を押して [ルス セッテイ] を選ぶ
- ③  を押し、 で [ザイタク オウトウ] を選ぶ
- ④  を押し、 で [ムセイゲン] を選ぶ
- ⑤  を押す
- ⑥  を押す

- インクリボンや受信メモリーがなくなって受信できないときは
着信音が鳴り続けます。

お知らせ

- 着信音の回数を1回に設定すると、すぐに応答メッセージが流れてファクス受信になります。
- 相手の方が「ポー・ポー…」という音を出さずに送信するファクスをご使用の場合や、スタートボタンを押さなかった場合は、自動的に受信できません。こんなときは受話器を取ってから、 を押して受信してください。

FAX優先またはFAX専用にする

電話よりもファクスを受けることが多い方は、FAX優先、またはFAX専用に設定してお使いください。

FAX優先にする

FAX優先とは、いったん着信したあと、電話かファクスかを機械が自動的に判断する機能です。相手の方がファクスのときは、着信音を鳴らさずに受信します。電話のときは着信音が鳴ります。

ファクスを受信することが多い方におすすめの機能ですが、電話の場合は、こちらが不在でも相手側では2回着信音が鳴ったあとから通話料金がかかり始めます。そのため、電話を受けることが多い方にはおすすめできません。

- ・ FAX優先に設定すると、ディスプレイに [FAXユウセン] と表示されます。
- ・ FAX優先は、留守番電話を設定しているときは動作しません。留守番電話を解除すると、再びFAX優先が働きます。

1 を押す

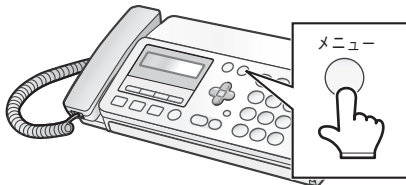

2 を4回押す

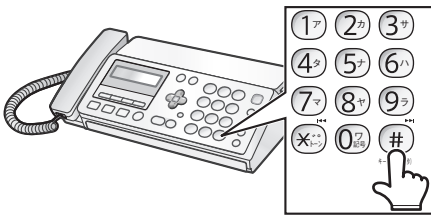

3 と順に押す

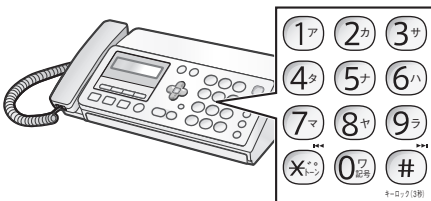

4 ダイヤルボタンで着信音の回数 (4~25回) を入力する

または

-  または  で着信音の回数 (4~25回) を選択する

例：6回なら 

オウウ カイスウ= 6

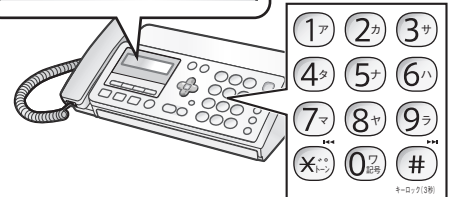

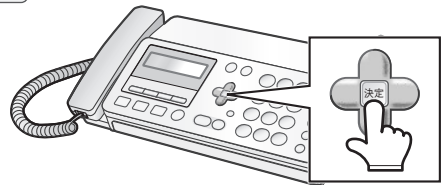

- ・ お買いあげ時は「7回」になっています。回数を多くすると、着信のタイミングによってはファクスを受信できないことがあります。

5 を押す

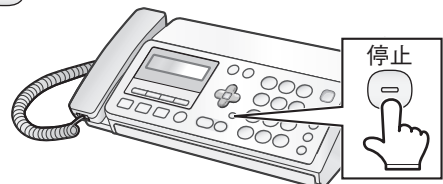

6 を押す



- ・ 途中でやめるとき：  / 1つ前に戻るとき： 

FAX専用にする

FAX専用とは、着信したときに、着信音を鳴らせずにファクス受信に切り替わる機能です。

FAX専用に設定すると、相手の方が電話の場合でも着信音がありませんので、電話を受けることができません。(電話をかけることはできます)。

- ・ FAX専用は、留守番電話に設定していると動作しません。留守番電話を解除すると、再びFAX専用が働きます。
- ・ FAX専用に設定すると、ディスプレイに [FAXセンヨウ] と表示されます。
- ・ FAX専用に設定していても、ファクスが受信できない状態のときには着信音が鳴ります。着信音が鳴っている間に受話器を取れば、電話でお話できます。

1 ^{メニュー} を押す

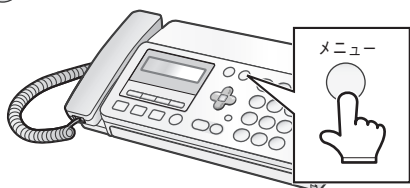

4 ^{停止} を押す

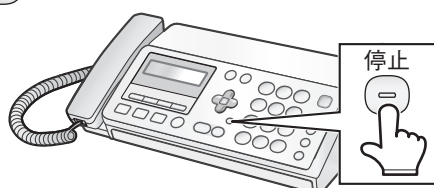

2 [#] を4回押す

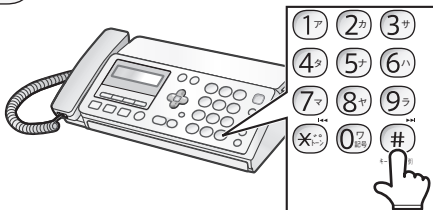

途中でやめるとき: ^{停止} / 1つ前に戻るとき: ^{キャッチ} 消去

3 ^{2カ} ^{2カ} ^{2カ} と順に押す

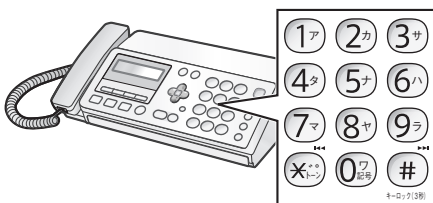

FAX優先またはFAX専用を解除するときは

- ① ^{メニュー} を押す
- ② [#] を4回押す
- ③ ^{2カ} ^{2カ} ^{3サ} と順に押す
- ④ ^{停止} を押す

お知らせ

- おやすみモード (☎ 117~120ページ) を設定しているときに、FAX優先またはFAX専用を設定すると、選んで着信番号に登録された相手の方からの電話のみ、FAX優先またはFAX専用の機能が働きます。
- 「FAX受信方法」 (☎ 183ページ) の設定によって、受信したファクスの保存や印刷の方法が変わります。
[メモリー ジュシン] :
 記録紙をセットしているときは、ファクスを印刷します。
 記録紙がないときは親機のメモリーに記録されます。
[キロクシ ジュシン] :
 記録紙をセットしていないとファクスを受信することができません。
- ファクス受信後の終了音は鳴ります。

記録紙のセットのしかた

A4サイズの記録紙をセットします。一度に15枚まで、記録紙をセットできます。

記録紙はA4サイズの当社推奨品（☎180ページ）をお買い求めください。

○ 普通紙（PP110MA4）

推奨品以外の記録紙やコピー用紙を使用すると印刷がかすれたり、濃く、または薄くなる場合があります。ご注文は、お買いあげの販売店へお申し付けください。

記録紙をセットする

1 記録紙トレイを開ける

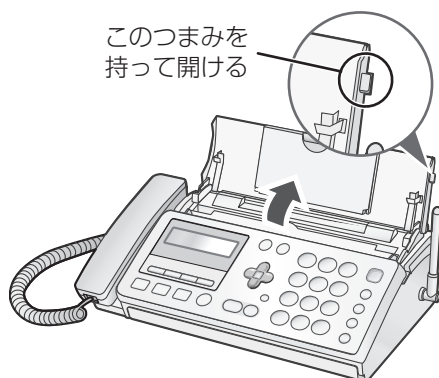

2 延長トレイを引き出す

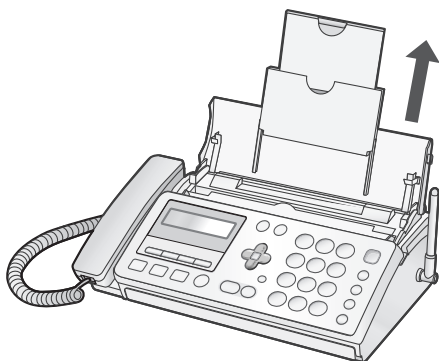

3 記録紙押さえの間に、印刷する用紙をセットする

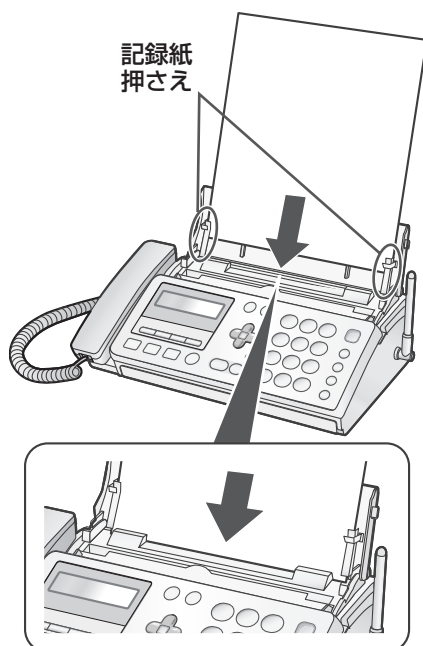

- ・ご使用にならないときは、記録紙トレイを確実に閉めてください。
- ・紙づまり防止のため、記録紙はよくさばいて、先端をそろえてからセットしてください。また、セットするときは強く差し込まないでください。
- ・記録紙が壁などにあたり、前に傾いていると記録紙がつかまる場合があります。

記録紙を追加するときは

いったん記録紙をすべて取り出してから、再度セットしてください。

印刷中は、記録紙をつぎ足ししないでください。

■ 記録紙が詰まったときは（☎175ページ）

- **お知らせ**
- しわや折りが付いていたり、そっていたり、破れている記録紙はセットしないでください。記録紙づまりの原因になります。
- ファクスやコピーを使わないときは、記録紙をセットせずに記録紙トレイを閉めておくことをおすすめします。長期間、記録紙をセットしたままにすると、記録紙の給紙不良や記録紙づまりなどの原因になることがあります。
- 一度使用した裏紙はセットしないでください。

メモリー受信したファクスを印刷／消去する

すべての受信ファクスを印刷する

受信時に記録紙をセットしていなかったときは、ファクスはメモリーに受信され、後から印刷することができます。

メモリー受信したファクスがあるときは、親機のディスプレイに[FAXアリ：[スタート]]と表示され、ディスプレイが点滅します。子機のディスプレイには[ジュシンFAXアリ]と表示されます。

1 記録紙をセットする (☎ 110ページ)

2 受信FAX を押す

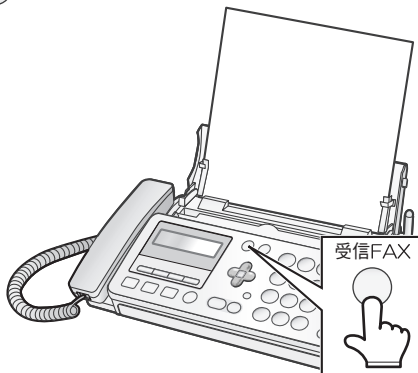

- ・印刷した受信ファクスはメモリーから消えます。
- ・**FAXスタート** を押して受信ファクスを印刷することもできます。

・途中でやめるとき： 

印刷中にインクリボンがなくなったときは

受信した内容はメモリーに残っています。印刷中の記録紙を取り出してから、インクリボンを交換 (☎ 32～33ページ) してください。

お知らせ

- 印刷中は、親機の着信音は設定した着信音ではなく、[デンワベルオン]が鳴ります。
- 印刷中は、子機で電話をかけたり受けたりすることはできません。

すべての受信ファクスを消去する

1 **メニュー** を押す

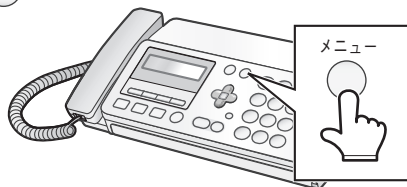

2 **+ (決定)** で [カクシュ ショウキョ] を選ぶ

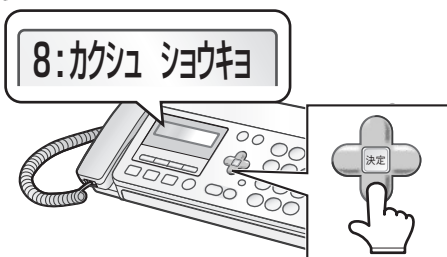

3 **決定** を押し、**+ (決定)** で [ジュシンFAX] を選ぶ



4 **決定** を押し、**+ (決定)** で [ショウキョ スル] を選ぶ



5 **決定** を押す

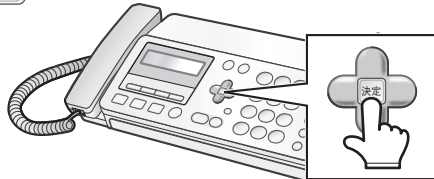

・途中でやめるとき： 

もくじ

ご使用の前に

電話・電話帳

留守番

ファクス

印刷コピー

便利な機能

ナンバーディスプレイ

ごまっただときは

ご参考に
さくしん

コピーする

一度に5枚まで原稿をセットしてコピーすることができます。

コピーする



受話器を置いた状態で操作します。

1 記録紙をセットする (☎ 110ページ)

2 原稿をセットする (☎ 96ページ 手順 1 ~ 4)

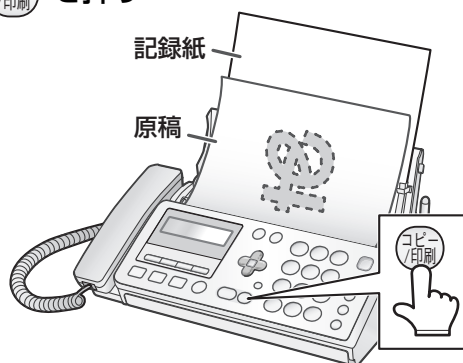
3 を押す



- ・画質を選ぶとき： ( を押さなかったときは、自動的に [チイサナジ] でコピー)
- ・途中でやめるとき： (コピーが中止され、記録紙または原稿が自動的に排出されます)
- ・コピーが終了すると、[トリノコエ]でお知らせします。

コピーの途中で画質を切り替えるときは

コピー中に  を押すと次のページから画質が切り替わります(コピー途中の原稿の画質を変えることはできません)。

セットできる原稿のサイズ

幅 148mm ~ 210mm
長さ 128mm ~ 297mm
厚さ 0.06mm ~ 0.18mm
●厚さのめやす 新聞紙：約0.05~0.06mm
上質紙：約0.10mm

- 一度に2枚以上セットできない原稿 (☎ 101ページ)
- 原稿がつまったときは (☎ 173~174ページ)
- 記録紙がつまったときは (☎ 175ページ)

コピーの禁止について

本商品で原稿をコピーする場合、コピーしたものを所有するだけで法律で罰せられるものがあります。ご注意ください。

法律で禁止されているもの

- 紙幣、貨幣、政府発行の有価証券、国債証券、地方債証券をコピー(複製)することは禁止されています。たとえ、見本の印が押してあっても、複製してはいけません。(通貨及証券模造取締法、紙幣類似証券取締法)
- 外国において流通する紙幣、貨幣、証券類のコピー(複製)もできません。(外国ニ於テ流通スル貨幣紙幣銀行券証券偽造変造及模造ニ関スル法律)
- 未使用の郵便切手、官製はがきなどは政府の許可を受けずにコピー(複製)することは禁じられています。(郵便切手類模造等取締法)
- 政府発行の印紙および酒税法や物品税法などで規定されている証紙などもコピー(複製)できません。(印紙等模造取締法)

コピー(複製)する場合に注意を要するもの

- 民間発行の有価証券(株券、手形、小切手など)、定期券、回数券などは、事業会社が業務用に最低必要部数をコピー(複製)する以外は、政府の指導によって注意が呼びかけられています。
- 政府発行のパスポート、公共機関や民間団体発行の免許証、身分証明書や通行券、食券などの切符類も勝手にコピーしないほうがよいと考えられています。

著作権に注意するもの

- 著作権の目的となっている書籍、音楽、絵画、版画、地図、図面、映画、および写真などの著作物は、個人的にまたは家庭内、その他これに準ずる限られた範囲内で使用するため以外は、コピー(複製)を禁止されています。

☎お知らせ

- コピーしても、機械の状態や記録紙の状態により厳密な等倍サイズにはならないことがあります。
- コピー中は、内線通話や子機での通話はできません。

登録した内容を印刷する

親機に登録されているさまざまな内容を印刷して確認することができます。
印刷できる内容は以下の通りです。

着信記録

親機に保存された着信記録のリストを印刷できます。

☎ 142ページ

電話番号

親機の電話帳に登録した電話番号のリストを印刷できます。

☎ 66～67ページ

お断り番号

親機に登録した着信お断り番号のリストを印刷できます。

☎ 152ページ

登録内容を印刷する

1 記録紙をセットする(☎ 110ページ) **4** **決定** を押し、 で印刷したい内容を、

2  を押す

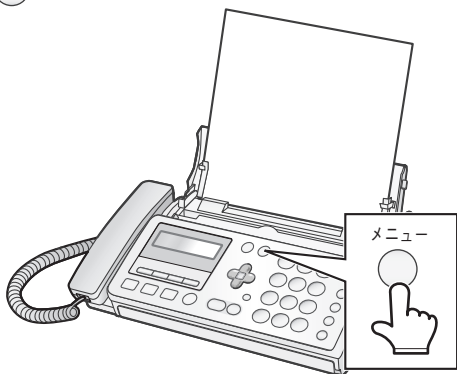

3  で [インサツ] を選ぶ



1:チャクシン キロク

2:デンワチョウ

3:オコトワリ NO.

から選ぶ



次ページへ

もくじ

ご使用の前に

電話・電話帳

留守番

ファクス

印刷コピー

便利な機能

ナンバーディスプレイ

ごまっただときは

ご参考に

さくいん

携帯電話へおトクにかける (携帯とくとくダイヤル機能)

携帯電話へ電話をかけるとき、番号の前に「事業者識別番号」(例：NTTコミュニケーションズ0033など)を付けてダイヤルすることにより、事業者が設定した通話料を選ぶことができます。

利用者は各社の電話料金を比べて、安い料金を選ぶことができます。携帯電話への通話料金がおトクになるサービスとして、各社が実施しています※。

電源を入れたあとに設定していれば (☎ 25～26ページ)、そのままお使いください。設定を変えたいときは、下記の手順で設定してください。

ひかり電話 (NTT東日本、NTT西日本の光回線電話) では、電話会社 (通信事業者) を指定して電話をかけることができません。そのため、携帯とくとくダイヤルはご利用になれませんので、設定しないでください ([リヨウシナイ] のままでお使いください)。

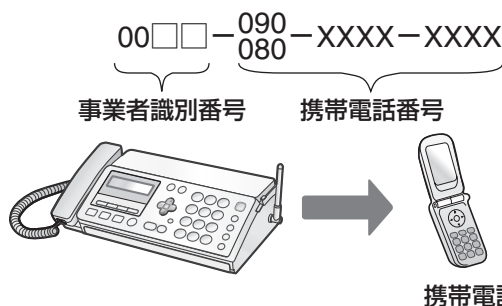

IP電話をご利用の方へ

IP電話 (ひかり電話などを除く) をご利用の場合、携帯とくとくダイヤルをご利用になりたいときは、携帯電話に発信するときだけ、NTTなどの一般回線で発信する必要があります。携帯電話に発信するときだけ自動的に一般回線にするときは、「携帯とくとくダイヤルご利用時のIP電話利用」(☎ 187ページ) の設定を [アリ] にしてください。

※ 通話料金、事業者識別番号、サービス内容については、サービスを実施している各通信事業者へ詳細をご確認ください。

携帯とくとくダイヤル機能を設定する

事業者識別番号を登録することで、自動的に「事業者識別番号」を付けて発信することができます。

1 **メニュー** を押す

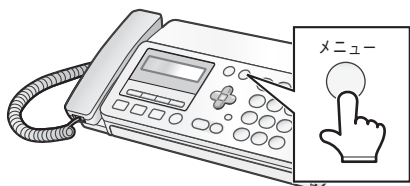

2 **1ア** **6ハ** と順に押す

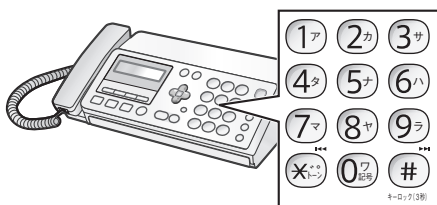

3 **0 [0033]** を選ぶときは
1ア を押す → **6** へ

0 [ソノタ] を選ぶときは
2カ を押す → **4** へ

0 [リヨウシナイ] を選ぶときは
3サ を押す → **6** へ

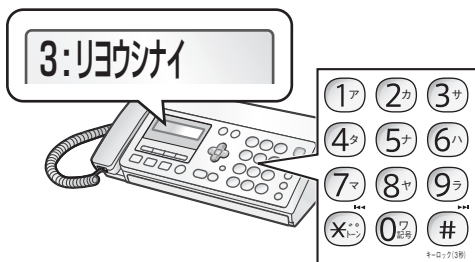

次ページへ

もくじ

ご使用の前に

電話 電話帳

留守番

ファクス

印刷コピー

便利な機能

ナンバーディスプレイ

こまったときは

ご参考に

さくいん

4 事業者識別番号を入力（最大6ケタ）する

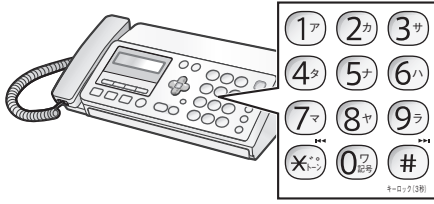

・「事業者識別番号」とは、他の事業者の回線を通じて電話をかけるときにダイヤルしなければならない番号のことです。

一時的に携帯とくとくダイヤル機能を利用しないときは

解除番号「0000」を発信の前にダイヤルすると、事業者識別番号は発信されません。

NTT東日本、NTT西日本のサービス提供エリア外から電話をかけたときや、事業者識別番号が正しく入力されていないときは、正しく電話がかからないことがあります。

5 決定 を押す

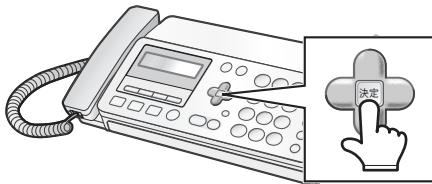

携帯とくとくダイヤルの対象番号を追加するときは（「携帯とくとくダイヤルで利用する携帯番号帯登録」）

携帯とくとくダイヤル機能の利用対象となる携帯電話の番号頭4ケタとしてあらかじめ登録されているのは「0801」から「0809」までの9件と、「0901」から「0909」までの9件の、合計18件です。この対象番号は追加して登録することができます。（☎ 187ページ）

6 停止 を押す

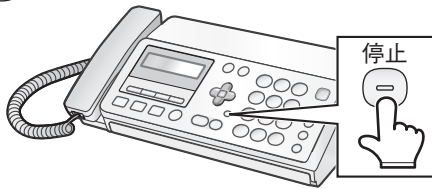

■ 携帯とくとくダイヤルの設定を確認するときは（携帯とくとくダイヤル機能の設定内容表示 ☎ 188ページ）

途中でやめるとき： 停止 / 1つ前に戻るとき： キャンセル 消去

携帯とくとくダイヤル機能を設定すると

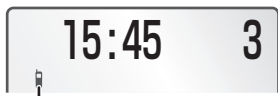

携帯とくとくダイヤル設定マークが液晶ディスプレイに表示されます。携帯とくとくダイヤル機能でダイヤル中には、点滅します。

お知らせ

- ひかり電話では、電話会社（通信事業者）を指定して電話をかけることができません。そのため、携帯とくとくダイヤルはご利用になれませんので、設定しないでください。
- 通話料金、事業者識別番号、サービス内容については、サービスを実施している各通信事業者にお問い合わせください。
- 通話先・通話時間や発信事業者の料金プラン等によっては、一部安くならない場合があります。
- 携帯電話事業者の留守番電話サービスなど、一部ご利用いただけない番号があります。こんなときは「0000」をダイヤルしてからご利用ください。
- 本サービスを利用した場合、携帯電話への通話料金は、利用した事業者から請求されます。
- 本サービスは、マイラインの対象になりません。
- 他のサービスと同時に、ご利用になれないことがあります。詳しくは、各通信事業者にお問い合わせください。

着信音や動作音を鳴らさないようにする（おやすみモード）

就寝中や電話/ファクスの動作音が気になるときなど、着信音などを鳴らさないように設定ができます（おやすみモード）。

- ・毎日、あらかじめ設定した特定の時間帯に、おやすみモードにタイマー設定することもできます。
- ・特定の番号からの電話/ファクスのみ、着信音を鳴らすことができるので、例えばお子様がひとりでお留守番されているときでも、安心してご両親からの電話だけに出ることができる、といった使いかたができます（選んで着信 ☎ 119～120ページ）。

特定の番号からの電話/ファクスのみ、着信音を鳴らすためには、ナンバー・ディスプレイのご契約が必要です

おやすみモードに設定したときは

- ・親機・子機の着信音が鳴りません（内線の着信音は鳴ります）。
- ・特定の番号以外からの着信に留守応答します。
- ・キータッチ音やFAX/コピー終了音は鳴りません。
- ・メモリー受信の場合、記録紙がセットされていても、特定の番号以外から受信したファクスは自動で印刷されません（おやすみモードを解除すると、自動で印刷します）。記録紙受信では、おやすみモードのときも受信したファクスを自動で印刷します。

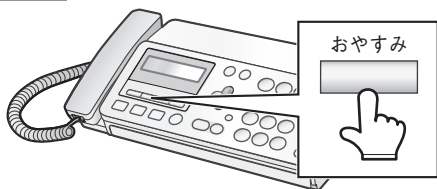

手動で、おやすみモードに設定する

1 **おやすみ** を押す

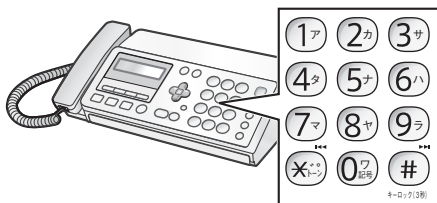

2 ①ア ②カ と順に押す



- ・途中でやめるとき：  停止
- ・設定すると、ディスプレイに [オヤスミ] と表示され、着信音  が表示されます。

特定の時間だけ自動で、おやすみモードに設定する

毎日、特定の時間だけおやすみモードが動くように設定できます。日付の指定はできません。

1 **おやすみ** を押す

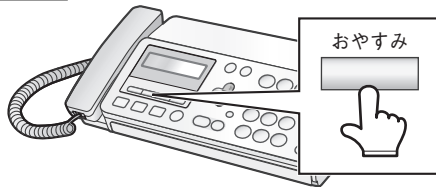

2 ①ア ③サ と順に押す

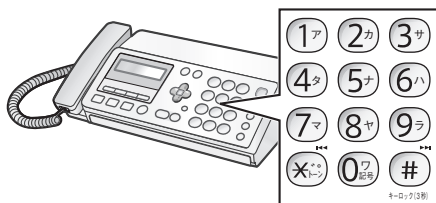

次ページへ

もくじ

ご使用の前に

電話
電話帳

留守番

ファクス

印刷コピー

便利な機能

ナンバー・ディスプレイ

こまったときは

ご参考に

さくいん

着信させる番号を登録する（選んで着信）

ナンバー・ディスプレイのご契約が必要です。

電話番号を登録しておくとし、おやすみモードが設定されているときでも、登録した番号からの電話／ファクスだけ着信音を鳴らすことができます。登録できる番号は、最大5件です。

登録すると、おやすみモード設定中に [オヤスミ] と表示されます。

1 おやすみ を押す

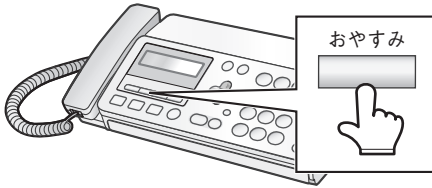

2 2カ を押す



3 メニュー を押す

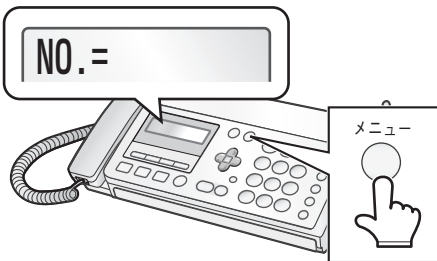

・登録できる番号は最大5件です。

4 電話帳から登録するときは

電話帳 を押して **5** へ

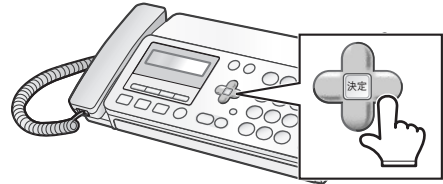

○ 直接番号を入力して登録するときは、ダイヤルボタンで電話番号を入力し **6** へ

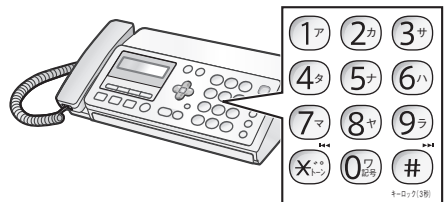

- ・着信させる番号は、市外局番から登録してください。
- ・電話帳に登録している番号が21ケタ以上のときは、その番号を登録することはできません。
- ・電話帳に名前を登録していても、電話番号以外は登録されません。

5 または で登録したい相手を選ぶ

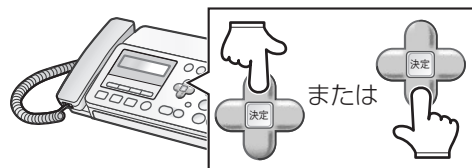





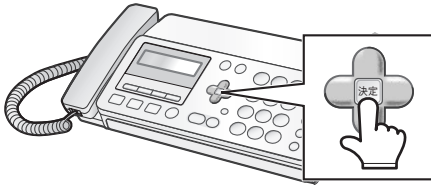

次ページへ

6 決定 を押す



登録した番号をすべて消去する





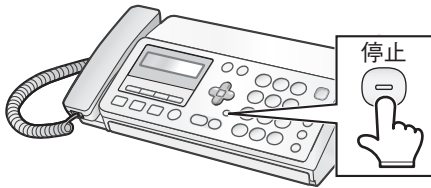

- ①  を押す
- ②  で [カクシュ ショウキョ] を選ぶ
- ③  を押し、 で [エランデ NO.] を選ぶ
- ④  を押し、 で [ショウキョ スル] を選ぶ
- ⑤  を押す

7 停止 を押す



途中でやめるとき:  / 1つ前に戻るとき:  **キャッチ 消去**

登録した番号を1件ずつ消去する

- ①  を押す
- ②  を押す
- ③  または  で消去したい番号を選ぶ
- ④  **キャッチ 消去** を2回押す
- ⑤  を押す

途中でやめるとき:  / 1つ前に戻るとき:  **キャッチ 消去**

お知らせ

- FAX優先またはFAX専用 (☎ 108~109ページ) に設定しているときは、おやすみモードを設定すると、選んで着信番号登録で登録した相手の方からの電話にのみFAX優先またはFAX専用が働きます。
- 日付・時刻を設定していないとおやすみモードは設定できません。
- 非通知・公衆電話・表示圏外お断り (☎ 150~151ページ) や、特定番号お断り (☎ 152ページ) が設定されているときは、お断り登録を優先し、お断りメッセージが流れます。
- 登録していない番号からの着信中に受話器を取ると、親機で通話することができます。子機では通話ボタンを押すと、通話することができます。

子機を増やす

増設する子機について

- 増設できる子機の台数は、付属の子機と合わせて最大4台までです。
UX-D18CLはあと3台まで、UX-D18CWはあと2台まで増設できます。
- 増設できる子機はJD-KS17、JD-KS15、JD-KS21、JD-KS11です (P.180ページ)。
他の子機は増設できませんのでご注意ください (2009年1月現在)。
- 子機を増設する方法は、増設子機に付属している「子機増設登録操作説明書」をご覧ください。
- 増設登録中は、電話を受けることを含むすべての操作を行うことができません。

●UX-D18CL/UX-D18CWに増設した場合の機能比較

| 機能名 | | 機種名 | 付属の子機 | JD-KS17 | JD-KS15 | JD-KS21 | JD-KS11 |
|---------------|---------------|-----|-----------------|-----------------|-----------------|-----------------|-----------------|
| 電話機能 | 電話帳機能 | | ○ (100人×1番号) | ○ (100人×1番号) | ○ (100人×1番号) | ○ (100人×2番号) | ○ (100人×1番号) |
| | 液晶表示 | | カナ表示 | カナ表示 | カナ表示 | 漢字表示 | カナ表示 |
| | 誰からコール (子機) | | ○ | ○ | × | × | × |
| | 電話帳転送 (親機⇄子機) | | ○ | ○ | ○ | ○ | ○ |
| | 再ダイヤル | | ○ (10件) | ○ (10件) | ○ (10件) | ○ (10件) | ○ (10件) |
| | 優先呼出 | | ×※1 | ×※1 | ×※1 | ×※1 | ×※1 |
| | モーニングコール | | ○ | ○ | ○ | ○ | ○ |
| | 子機間通話 | | ○ | ○ | ○ | ○ | ○ |
| | 電波サポート機能 | | 子機で設定 | 子機で設定 | 子機で設定 | 子機で設定 | 常に設定※2 |
| ナンバー・ディスプレイ関連 | 番号・名前表示 | | ○ | ○ | ○ | ○ | ○ |
| | 着信記録 | | ○ | ○ | ○ | ○ | ○ |
| | 着信鳴り分け | | ○ | ○ | ○ | ○ | ○ |
| | キャッチホン・ディスプレイ | | ○ | ○ | ○ | ○ | ○ |
| | ネーム・ディスプレイ※3 | | × | × | × | ○ | × |
| 設定関連 | 液晶バックライト | | ○ | ○ | ○ | ○ | ○ |
| | 受話音量切替 | | 特大・大・標準・小 | 特大・大・標準・小 | 特大・大・標準・小 | 特大・大・標準・小 | 特大・大・標準・小 |
| | 時計転送機能 | | ○ | ○ | ○ | ○ | ×※4 |

※1：ディスプレイに [優先] または [優先呼出] は点灯しません。

※2：JD-KS11を増設すると、電波サポートが常に設定されます。このため、連続通話時間は約4時間になります。

※3：親機はネーム・ディスプレイに対応していませんが、JD-KS21では表示可能です。

※4：JD-KS11を増設してお使いの場合は、JD-KS11の時計設定で時刻の設定をしないか、本体の時計バックアップを [シヨウ シナイ] に設定してお使いください。

もくじ

ご使用の前に

電話・電話帳

留守番

ファクス

印刷コピー

便利な機能

ナンバー・ディスプレイ

こまったときは

ご参考に

さくいん

伝言メモを録音する（メモ録音）

親機でメモ録音することができます。

すべての録音を合わせて、最大約12分間または、最大30件まで録音できます。

親機でメモ録音をする

1 受話器を取る

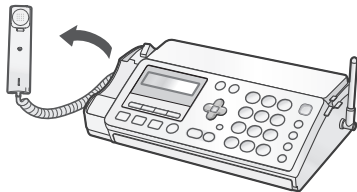

2 今から録音 留守を押す

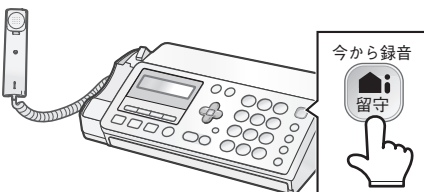

・録音が始まります。

3 録音が終わったら 停止を押す

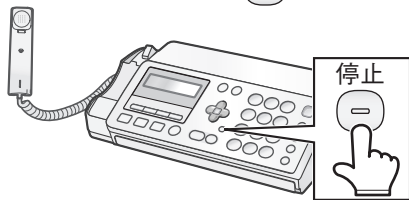

4 受話器を戻す

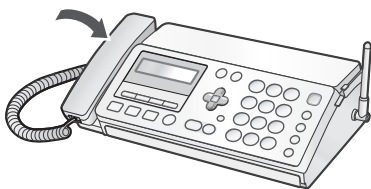

- ・メモを録音すると、留守が2回点滅します。
- ・時刻が自動的に録音されます（時刻スタンプ機能）。

録音したメモを再生するときは

録音されたメモは、留守録メッセージと同じように未再生の録音として登録されます。他の録音と同じ操作で再生してください。

親機：再生 を押す

子機：

① を押す

② [ルスパンデンワ] が選択されていることを確認する

▶ルスパンデンワ
チャクシンオンリョウ

③ を押し、[サイセイ] が選択されていることを確認する

▶サイセイ
ルスセツテイキリカエ

④ を押す

メモ録音をしているときに電話がかかってきたときは

録音は自動的に止まります。一度受話器を戻してから受話器を取って通話します。

お知らせ

- メモを録音しているときは、子機で電話をかけたり、内線通話を行ったりすることはできません。

通話内容を録音する（今から録音）

通話中の内容を録音することができます。通話内容のメモの代わりに使ったり、迷惑電話の内容を録音して相手に聞かせたりすることができます。

すべての録音を合わせて、最大約12分間または最大30件まで録音できます。

親機で「今から録音」する

1 通話中に  を押す



2 録音が終わったら  を押す
(録音時間を過ぎると、自動的に終了します)

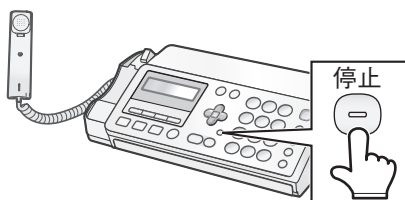

・時刻が自動的に録音されます(時刻スタンプ機能)。

子機で「今から録音」する

1 通話中に  を押す



・キータッチ音を [セッテイ] に設定していても、録音の操作音は鳴りませんので、相手の方には、録音を始めたことがわかりません。

2  で [イマカラロクオン] を選ぶ



3  を押す

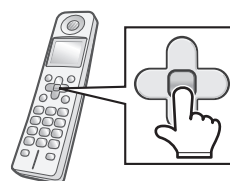

次ページへ

もくじ

ご使用の前に

電話・電話帳

留守番

ファクス

印刷コピー

便利な機能

ナンバーディスプレイ

ごまっただときは

ご参考に

さくいん

4 録音が終わったら を押す



（録音時間を過ぎると、エラー音が鳴って自動的に終了します）



- ・時刻が自動的に録音されます（時刻スタンプ機能）。

子機で [ホゾンチュウ] と表示されているときは

録音した内容を未再生録音として、メモリーに保存しています。表示中は親機の通話以外の操作はできません。保存が終了すると、続けて「今から録音」することができます。

- 通話中に録音内容を再生するときは（ 128ページ）
- 通話が終わったあとで録音内容を再生するときは（ 87、89ページ）
- 録音内容を消去するときは（ 87～90ページ）

● お知らせ ● ● ● ● ● ● ● ● ● ●

- 内線通話やオンフック（ 50ページ）を使用しているときは、通話内容を録音することができません。
- 通話中に「戻って録音」をしたとき、同じ通話で「今から録音」はできません。
- ファクスのメモリー受信データや留守番電話の用件録音などがあると録音できる時間が少なくなります。
- 1件の録音時間が長いと録音できる時間が減り、30件録音できないこともあります。
- 子機で長時間録音した場合、子機の [ホゾンチュウ] が消えても、親機の保存が続いていることがあります。このとき、「今から録音」や保留ができなくなりますので、その場合は、しばらく待ってから操作し直してください。

通話内容をさかのぼって録音する（戻って録音）

「戻って録音」すると、通話が始まってから、「戻って録音」の操作をするまでの通話内容を、さかのぼって録音します。録音時間は、最大約12分間です（メモリー残量が100%の場合）。録音時間を変更することもできます（☎ 127ページ）。録音できる件数は、1回の通話につき1件です。

しつこいセールスなどの迷惑電話に対して、録音した内容をそのまま相手に聞かせて撃退する、といった使いかたもできます。通話が終わったあとで再生することもできます。

親機で「戻って録音」をする

1 通話中に **戻って録音** を押す

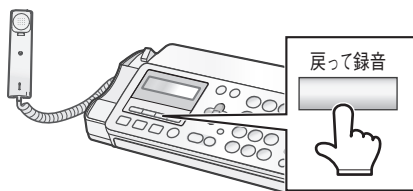

- ・キータッチ音を [アリ] に設定していても、録音の操作音は鳴りませんので、相手の方には録音をしたことがわかりません。

親機で通話中に「戻って録音」を再生する

1 通話中、「戻って録音」したあと、**再生** を押す

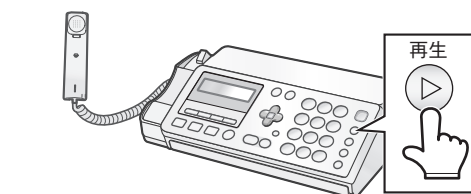

- ・再生を途中でやめるとき： **停止** (Stop) を押す

- **お知らせ**
- 通話中に「今から録音」をしたとき、同じ通話で「戻って録音」はできません。

もくじ

ご使用の前に

電話・電話帳

留守番

ファクス

印刷コピー

便利な機能

ナンバーディスプレイ

ごまったときは

ご参考に

さくいん

子機で「戻って録音」をする

1 通話中に  を押す



・キータッチ音を [セッテイ] に設定していても、録音の操作音は鳴りませんので、相手の方には録音をしたことがわかりません。

2  で [モドッテ ロクオン] を選ぶ



子機で通話中に「戻って録音」を再生する

1 通話中、「戻って録音」したあと、
 を押す

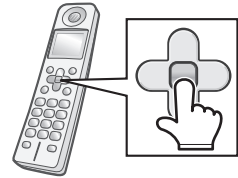

2  で [ロクオンサイセイ] を選ぶ



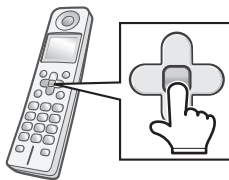

3  を押す

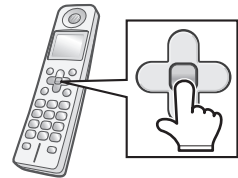

3  を押す

（「ただ今の録音内容を再生します」という音声流れ、再生が開始されます）



・操作を途中でやめるとき： 

・再生を途中でやめるとき：  通話

お知らせ

- 子機で「戻って録音」をしたあと、その通話中に「戻って録音」を再生するとき、「早聞き再生」は働きません。

通話終了後、「戻って録音」を再生するときは

通話が終わるとメモリーに保存され、未再生録音として保存されます。

再生
親機： を押す

子機：

- ① を押す
- ② で [ルスバンデンワ] を選ぶ
- ③ を押し、 で [サイセイ] を選ぶ
- ④ を押す

※再生中にできる操作について（☎88、90ページ）

「戻って録音」で録音できる時間を変更するときは

はじめは「12 フン」に設定されています。

- ① を押す
- ② を4回押す
- ③ [ルス セッテイ] が選択されていることを確認する
- ④ を押し、 で [モドッテ ロクオン] を選ぶ
- ⑤ を押し、 で録音時間を [1 フン] [3 フン] [12 フン] から選ぶ
- ⑥ を押す
- ⑦ を押す

「戻って録音」の仕組みについて

本機では、常に通話内容を、一時的に録音しています。「戻って録音」は、この一時的に録音された内容を使用します。

一時的に録音している内容は、通話が終わると自動的に消去されますが、「戻って録音」すると、メモリーに保存するので消えません（「戻って録音」の内容を消すときは ☎87、89ページ）。

通話内容を相手に聞かせて、自動的にお断りするときは

「録音でお断り」をお使いください（☎55～56ページ）。ただし、録音時間は15秒前からになります。また、通話内容は保存されません。

📢 お知らせ

- 内線通話（☎58～59ページ）やオンフック（☎50ページ）を使用しているときは、通話内容を録音することができません。

録音した内容を通話中に再生する

留守番電話の内容や通話録音した内容を通話中に再生することができます。

親機で通話中に再生する

1 通話中に  を押す

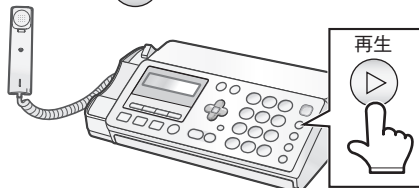

・途中でやめるとき: 

録音再生中の通話について

親機で通話中に録音した内容を再生しているときは、こちらの声が相手に聞こえ、相手の声もこちらに聞こえます。

子機で通話中に録音した内容を再生しているときや、親機、子機ともに「戻って録音」(☎ 125~126ページ)を再生しているときは、こちらの声は相手に聞こえず、相手の声もこちらに聞こえません。

子機で通話中に再生する

1 通話中に  を押す

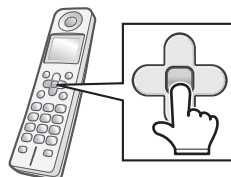

2  で [ロックオンサイセイ] を選ぶ



3  を押す

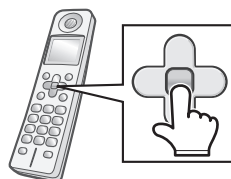

- ・途中でやめるとき: 
- ・録音内容を再生するときは、未再生の録音以降から再生します（未再生の録音がない場合は1件目から再生）。

■ 再生中にできる操作について (☎ 88、90ページ)

親機をもっと便利に使う

キーロック

本機のボタンを効かないようにして、電話を受ける以外の操作をできないようにすることができます。本機のお手入れ中や、お子様がお手を触れたときなどによる誤動作を防止できます。

キーロックを設定する

- ① 待受画面で **#** を [キーロック ヲ セッテイ キーロック(3秒) シマシタ] と表示されるまで押し続ける



- ・キーロックを解除するまで、電話を受ける以外の操作はできません。
- ・キーロック中はディスプレイに [キーロック中] と表示されます。
- ・キーロックは親機だけの操作です。キーロックを設定しても、子機の操作はロックできません。

キーロックを解除する

- ① ディスプレイに [キーロック中] が表示されているときに、**#** を [キーロック ヲ カイジョ シ キーロック(3秒) マシタ] と表示されるまで押し続ける

ディスプレイのコントラスト (LCDコントラスト) の調整

液晶ディスプレイの表示濃度を調整することができます。

- ① **メニュー** を押す
- ② **1ア** **5ナ** と順に押す
- ③  または  で濃度を調整する



- ④ **決定** を押す
- ⑤ **停止** を押す

・途中でやめるとき: **停止** / 1つ前に戻るとき: **キャッチ** **消去**

もくじ

ご使用の前に

電話・電話帳

留守番

ファクス

印刷コピー

便利な機能

ナンバーディスプレイ

ごまっただときは

ご参考に

さくいん

子機をもっと便利に使う

ディスプレイのコントラスト (LCDコントラスト) の調整

液晶画面の表示の濃さをお好みに合わせて16段階に調整できます。

- ① を押す
- ② で [システムセッテイ] を選ぶ
- ③ を押し、 で [LCDコントラスト] を選ぶ
- ④ を押し、 または で調整する
- ⑤ を押す

キータッチ音

子機のボタンを押したときに鳴る、「ピッ」という音 (キータッチトーン) の有無を設定できます。工場出荷時の設定は [セッテイ] です。

- ① を押す
- ② で [システムセッテイ] を選ぶ
- ③ を押し、 で [キータッチトーン] を選ぶ
- ④ を押し、 で [カイジョ] または [セッテイ] を選ぶ
- ⑤ を押す

クイック通話

子機を充電器から取り上げるだけで電話を受けられる機能の設定ができます。

工場出荷時の設定は [カイジョ] です。

- ① を押す
- ② で [システムセッテイ] を選ぶ
- ③ を押し、 で [クイックツウワ] を選ぶ
- ④ を押し、 で [カイジョ] または [セッテイ] を選ぶ
- ⑤ を押す

電波サポート

子機の電波状況が悪くて雑音が入るときに設定すると改善される場合があります。

ただし、連続通話時間が約6時間から以下になります。

[ジドウ] : 約4~6時間

[カイジョ] : 約6時間

[セッテイ] : 約4時間

工場出荷時の設定は [ジドウ] (電波状況が悪いときに自動的に電波サポートを行う設定) です。

- ① を押す
- ② で [システムセッテイ] を選ぶ
- ③ を押し、 で [デンパサポート] を選ぶ
- ④ を押し、 で [ジドウ]、[カイジョ] または [セッテイ] を選ぶ
- ⑤ を押す

・途中でやめるとき: 切

アラーム（モーニングコール）

子機で、アラームを設定することができます。
設定した時間になると「ピッ・ピッ…」と鳴ってお知らせします（約5分間隔で1分間・7回くり返し）ので、朝の目覚ましなどに使用すると便利です。
アラームの設定は、鳴り終わると自動的に解除されますので、毎日ご利用になるときはそのたびごとに設定してください。
工場出荷時の設定は [カイジョ] です。

アラームを鳴らす時刻を設定する

- ① を押す
 - ② で [アラームセットイ] を選ぶ

| |
|-----------|
| チャクシンナリワケ |
| ▶アラームセットイ |
 - ③ を押し、 で [アラームジコク] が選択されていることを確認する。

| |
|----------|
| ▶アラームジコク |
| セットイ |
 - ④ を押す
 - ⑤ アラーム時刻を入力(24時間制)して を押す
- ・アラーム時刻を設定すると、自動的にアラームが設定されます。

アラームを設定／解除する

- ① を押す
- ② で [アラームセットイ] を選ぶ
- ③ を押し、 で [セットイ] を選ぶ

| |
|---------|
| アラームジコク |
| ▶セットイ |
- ④ を押し、 で [カイジョ] または [セットイ] を選ぶ
- ⑤ を押す

・途中でやめるとき： 切

アラーム（モーニングコール）を途中で止めるには

- ・いずれかのボタンを押す
（約5分後に再びアラーム音が鳴り始めます）。
 - ・アラームを解除するとアラーム音は止まります。
- ① を押す
 - ② で [アラームセットイ] を選ぶ

| |
|-----------|
| チャクシンナリワケ |
| ▶アラームセットイ |
 - ③ を押し、 で [セットイ] を選ぶ

| |
|---------|
| アラームジコク |
| ▶セットイ |
 - ④ を押し、 で [カイジョ] を選ぶ

| |
|-------|
| ▶カイジョ |
| セットイ |
 - ⑤ を押す
（以後は鳴りません）

お知らせ

- アラームを毎日鳴らす設定にすることはできません。毎日鳴らしたいときは、そのたびごとにアラームを設定してください。
- 子機の時計を登録していないときは、アラームの設定はできません（エラー音が鳴ります）。
- アラーム音は、子機で設定されている着信音量と同じ大きさと鳴ります。
[キリ] に設定しているときは [ショウ] の大きさと鳴ります。

キャッチホン／キャッチホン・ディスプレイ

キャッチホン（通話中着信サービス）は、電話でお話しをしているときでも、別の人からかかってきた電話に出ることができるNTTのサービスです。キャッチホン・ディスプレイは、通話中にかかってきた相手の方の番号を確認してからキャッチホンに出ることができるNTTのサービスです。

ご利用にはNTTとの契約（有料）が必要です。詳しくはNTT窓口へお問い合わせください。

キャッチホンを利用する（親機）

- 1** 通話中に着信音が聞こえたら キャッチ
消去 を押す

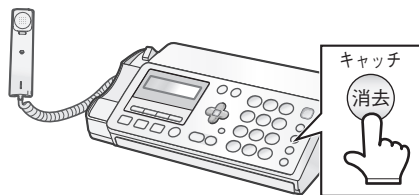

- 2** もとの通話に戻るときはもう一度 キャッチ
消去 を押す

キャッチホンを利用する（子機）

- 1** 通話中に着信音が聞こえたら カナ/キャッチ を押す



- 2** もとの通話に戻るときはもう一度 カナ/キャッチ を押す

キャッチホンを利用すると電話が切れてしまうときは／切り替わらないときは







キャッチホンの切替時間を変えることができます（「キャッチホン切替時間」[186](#)ページ）。

キャッチホン・ディスプレイの設定をする

ご利用にはNTTとの契約（有料）が必要です。詳しくはNTT窓口へお問い合わせください。

「キャッチホン・ディスプレイ」のサービスをご利用の時は、必ず設定を[シヨウ スル]にしてください（はじめは、[シヨウ シナイ]に設定されています）。電話を受けられないことがあります。

また、ナンバー・ディスプレイが[シヨウ スル]になっていることを確認してください（[135](#)ページ）。

- ①  を押す
- ②  を4回押す
- ③   と順に押す
- ④ 使用する場合は  を、
使用しない場合は  を押す
- ⑤  を押す

お知らせ

- キャッチホンをご利用の際は、フックスイッチを押さずにキャッチボタンをご使用ください。通話中にフックスイッチを押すとキャッチボタンや保留ボタンが使えなくなることがあります。
- ファクス受信中に電話がかかってくると、記録紙に線が入ったり、送受信が中断されたりすることがあります。
- 親機で通話中にキャッチホンでファクスを受信するときは、FAXスタートボタンを押して受話器を戻さずにお待ちください。受信中に受話器を戻すと電話が切れて、もとの相手の方との通話に戻れなくなります。
- 子機で通話中にキャッチホンでファクスを受信すると電話が切れて、もとの相手の方との通話には戻れません。
- キャッチホンⅡを利用して、割り込み音の回数を「0」回に設定すると、ファクス受信中に電話がかかっても異常なく通信できます。詳しくはNTTにお問い合わせください。
- キャッチホンでの通話中は、迷惑電話拒否機能（[55](#)～[56](#)ページ）は働きません。
- キャッチホン・ディスプレイの表示の内容はナンバー・ディスプレイと同じですので、ナンバー・ディスプレイの表示例（[134](#)ページ）をご覧ください。

ナンバー・ディスプレイを利用する

ナンバー・ディスプレイサービスとは

電話がかかってきたときに相手の方の電話番号を表示部に表示させるサービスです。ご利用には、NTTとのご契約が必要です（有料）。ナンバー・ディスプレイサービスを使うことで、本機の「誰からコール」や「着信鳴り分け」機能などをご利用いただけます。

ナンバー・ディスプレイを契約すると…

- 電話がかかってくると、相手の方の電話番号をディスプレイに表示します。

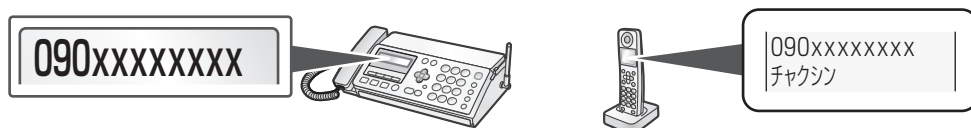



電話帳に登録している相手の方からの電話のときは、登録した名前と番号を交互に表示します。

名前を表示させたいときは、親機と子機、それぞれの電話帳に登録してください（※66～67、73ページ）。また、電話番号は、市外局番から登録してください。市外局番を省略すると、電話帳の名前が表示されないことがあります。

例) 親機で「ユウジン」、子機で「ユウジン」の名前で電話帳に登録した相手の方からの電話

| 親機 | 子機 |
|------|---------------|
| ユウジン | ユウジン チャクソン |

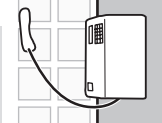
- 相手の方の電話番号がわからないときは、以下のように表示します。

| | 親機 | 子機 |
|---|------------|----------|
| 非通知 相手の方が自分の電話番号を通知しないでかけてきた場合 | ヒツウチ | ヒツウチ |
| 公衆電話から  | コウシュウデン | コウシュウデン |
| 表示圏外から 相手の方が番号通知ができない地域や回線からかけてきた場合 (例：国際電話、船舶電話、新幹線電話、VoIP電話など) | ヒョウジケンガイ | ヒョウジケンガイ |
| 情報が受信できない  | ガイセン チャクソン | チャクソン |

ナンバー・ディスプレイを利用するには

<NTTをご利用の場合>

NTTと契約する（有料）

下記NTT窓口にお申し込みください。

本機の設定は、
必要ありません

お買いあげ時は[シヨウ スル]に設定されています。

NTTの工事終了後に
サービスが利用できます

工事日数については、下記NTT窓口にお問い合わせください。

ナンバー・ディスプレイサービス、キャッチホン・ディスプレイサービスに関するお問い合わせ、お申し込み先

NTT窓口

TEL：局番なしの

116（通話料金無料）

受付時間

NTT 東日本：午前9時～午後9時

NTT 西日本：午前9時～午後5時

土・日・祝も受付（年末・年始は除く）

●電話番号・受付時間などについては、変更になることがあります。（2009.1）

<NTT以外の電話会社をご利用の場合>

NTTのナンバー・ディスプレイ相当サービスの有無を各ご契約の電話会社にお問い合わせのうえ、お申し込みください。

ナンバー・ディスプレイを使用する／ 使用しないを設定するときは

お買いあげ時は、ナンバー・ディスプレイの設定は[シヨウ スル]になっています。

①  を押す

②  を4回押す

③  を押す

④ 使用する場合は  を、

使用しない場合は  を押す

⑤  を押す

・途中でやめるとき：  / 1つ前に戻るとき： 

お知らせ

- 構内交換機（PBX）やビジネスホン、ホームテレホンに接続してお使いのときは、ナンバー・ディスプレイを[シヨウ シナイ]に設定してください。
- ISDN 回線でお使いになるときは、ナンバー・ディスプレイ対応のターミナルアダプター（TA）をお使いください。
- ナンバー・ディスプレイをご利用開始後に、ナンバー・ディスプレイの設定を[シヨウ シナイ]にされていると、電話がかかってきたとき、はじめに短い着信音が5～6回鳴ります。このときに電話に出ると切れますので、通常の着信音が鳴ってから、電話に出てください。
- ナンバー・ディスプレイは、NTT の他のサービスと併用して使用できない場合があります。詳しくはNTTへお問い合わせください。
- ISDN回線のターミナルアダプターのアナログポート・構内交換機（PBX）や他の通信機器に接続すると、ナンバー・ディスプレイが使えない場合があります。このときは[シヨウ シナイ]に設定してください。

■ 市外局番について

「090」「080」からの電話は、携帯電話からです。
「070」からの電話は、PHSからです。
「050」からの電話は、IP電話からです。

ナンバー・ディスプレイを活用する

本機では、ナンバー・ディスプレイサービスを使って、以下の機能をご利用できます。

着信記録



後から、相手の番号を確認できます (☎ 142 ~ 145 ページ)。

名前の表示

電話帳に登録している方から電話がかかってきたとき、登録している名前を表示します。

ユウジン

迷惑電話お断り

登録した番号や、非通知の電話などを受けないように設定できます (☎ 150 ~ 152 ページ)。

相手側

この電話は
お受けすることは
できません…



着信鳴り分け

「電話帳に登録した相手」「非通知」「公衆電話」「表示圏外」の着信音を鳴り分けできます (☎ 147 ~ 149 ページ)。



同時に使用
できません

ナンバー・
ディスプレイで
相手の電話番号を
活用して…

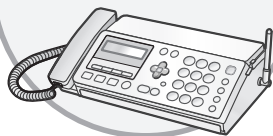

選んで着信

登録した番号からの電話だけ受ける設定にすることができます (☎ 119 ~ 120 ページ)。



例：
「お母さんの携帯電話」を登録しておくとお母さんからの電話のときだけ、着信音が鳴ります。

誰からコール

相手の方の情報を、音声でお知らせできます (☎ 137 ~ 140 ページ)。

〇〇さんからです…



その他のサービス

キャッチホン・ディスプレイ (☎ 133 ページ) のサービスを受けることができます。

キャッチホン・ディスプレイのご契約が必要になります (有料)。

着信を音声でお知らせする (誰からコール/誰あてコール/どこからコール)

電話がかかってきたとき、相手の電話番号から自動的に判断し、親機の電話帳で登録した相手の名前や電話が誰からなのか/誰あてなのかや、どこからかかってきているのかなどの情報を、親機または子機の音声でお知らせします。最初は [シヨウ スル] に設定されています。

ナンバー・ディスプレイをご利用のとき、お買いあげ時は「どこからコール」を使用する設定になっています (電話がかかってくると、地名や電話の種類をお知らせします)。「シヨウ シナイ」にするときは、140ページをご覧ください。

誰からコール/誰あてコール

電話帳に登録している相手の方からの電話

| | 「名前」が発声できる | 「名前」が発声できない |
|-----------------------------------|---|------------------|
| 「誰あてコール」 を登録している (例: オネエサン) | 「お姉さんあてに〇〇さん(登録している 名前)からです」 または 「お姉さんあてに〇〇からです」※1、※2、※3 | 「お姉さんあてにお電話です」※3 |
| 「誰あてコール」 を登録していない | 「〇〇さんからです」 または 「〇〇からです」※1、※2 | 「お電話です」 |

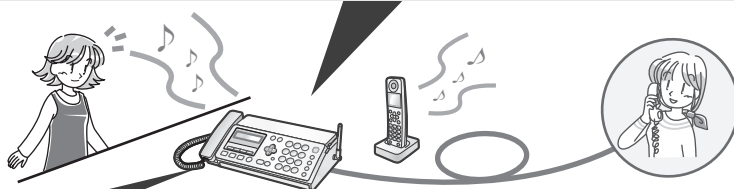

どこからコール

電話帳に登録されていない相手の方からの電話

| | |
|------------------------|-----------------------|
| 市外局番から都道府県 を判断できる電話 | 「△△(都道府県名) からです」※4 |
| 携帯電話 | 「携帯電話からです」 |
| PHS | 「PHSからです」 |

その他

| | |
|--------------------------|---------|
| 自分の番号を通知して いない相手からの電話 | 「非通知です」 |
| 公衆電話 | 「公衆です」 |
| 番号通知できない地域 や回線からの電話 | 「圏外です」 |

音声お知らせなし

- ・ナンバー・ディスプレイを設定していないときの電話
- ・誰からコールを [シヨウ シナイ] に設定しているときの電話
- ・電話帳に登録されていない相手の方からの電話で、地域番号帯登録 (☎ 140ページ) で [ハッセイ シナイ] に登録されている地域からの電話
- ・電話帳に登録されていない相手の方からの電話で、市外局番から地名を判断できない場所からかけている電話 ※4



- ※1 親機の電話帳に登録されている名前を音声でお知らせします。子機の電話帳にのみ登録されている名前はお知らせしません。
- ※2 「誰からコール」での発声のしかたは、おしゃべり電話帳 (音声読み上げ) と同じです。アクセントの位置を変更したいときは、72ページをご覧ください。
- ※3 「誰あてコール」でお知らせする名前は、相手の方の電話番号を親機に登録、修正するときに選んだ名前です。名前を変更したいときは、「誰あてコール設定」で変更してください (☎ 139ページ)。
- ※4 同じ市外局番で複数の都道府県にまたがっているときも、あらかじめ割り振られている電話番号であると認識すると、正しい都道府県名を発声します。ただし、新しい市外局番が増えたときなど、正しい都道府県名を発声しない場合があります。地名の発声のしかたを変更したり、発声しないようにしたいときは、地域番号帯登録 (☎ 140ページ) を変更してください。

もくじ

ご使用の前に

電話・電話帳

留守番

ファクス

印刷コピー

便利な機能

ナンバー・ディスプレイ

ごまっただときは

ご参考にご覧ください

誰からコールを使用する／使用しないを設定する

誰からコールを使用する／使用しないの設定ができます。最初は [シヨウ スル] に設定されています。

1 **メニュー** を押す

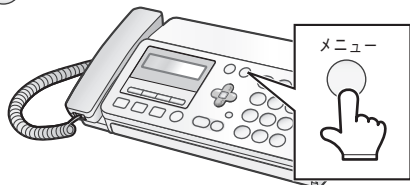

2 **3サ** **1ア** と順に押す

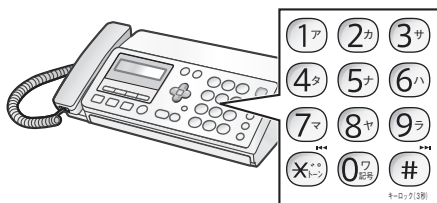

3 ○ [シヨウ スル] を選ぶときは

1ア を押す → **4** へ

○ [シヨウ シナイ] を選ぶときは

2カ を押す → **5** へ



・誰からコールを解除すると、誰あてコール、どこからコールも解除されます。誰からコールのみを解除することはできません。どこからコールのみを解除する場合は、140ページをご覧ください。

4 「着信鳴り分け」（ 147ページ）を設定しているときは、誰からコールは使用できません。着信鳴り分けを設定していると、下記の画面が表示されます。

[ナリワケ ムコウニシマス] と表示されたら、**決定** を押す
 （「着信鳴り分け」が無効になります）

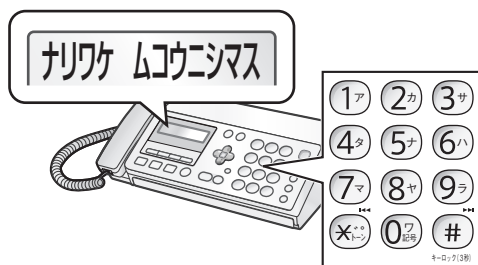

表示されないときは、そのまま→**5** へ
 ・「着信鳴り分け」をそのまま使用するとき、**停止** を押して手順5へお進みください。「誰からコール」を設定せずに終了します。

5 **停止** を押す

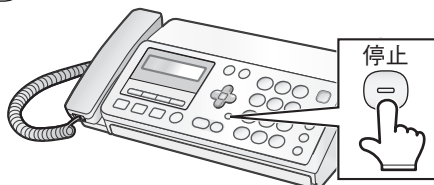

誰あてコールでお知らせする名前を登録するときは（誰あてコール設定）

誰あてコールでお知らせする名前を9つまで登録できます。お買いあげ時は、①～⑥が登録されています（変更することもできます）。⑦～⑨に追加で登録できます。

| | |
|---|-------|
| ① | オトウサン |
| ② | オカアサン |
| ③ | オニイサン |
| ④ | オネエサン |
| ⑤ | オジイサン |
| ⑥ | オバアサン |
| ⑦ | (空白) |
| ⑧ | (空白) |
| ⑨ | (空白) |

- ① を押す
 - ② と順に押す
 - ③ または で名前を登録する場所を選ぶ
 - ④ を押す
 - ⑤ ダイヤルボタンで名前を入力する（最大20文字）
（☎75～76ページ）
 - ⑥ を押す
 - ⑦ を押す
- ・途中でやめるとき: / 1つ前に戻るとき:
- ・名前を変更したいときは手順3で変更したい名前を選び、新しい名前を入力してください。
- ・登録している名前を変更すると、その名前で誰あてコールを登録しているすべての電話帳の発声が変わります。

誰あてコールでお知らせする名前のアクセントを変更するときは

- ① を押す
 - ② と順に押す
 - ③ または でアクセントを変えたい名前を選ぶ
再生
 - ④ を押す
 - ⑤ 名前を発声してから3分以内に、 ～ 、
 でアクセントを調整する
 - ・1文字目にアクセントを付けたいときは 、2文字目に付けたいときは を押します。
 - ・ を押すと、アクセントが自動的に設定されます。
 - ・ を押すと、平坦なアクセントになります。
 - ⑥ を押す
- ・途中でやめるとき: / 1つ前に戻るとき:

誰あてコールを使用するには











電話帳の登録、または修正時に、音声でお知らせする名前を選んでください（☎67ページ）。また、誰からコールを [シヨウ スル] に設定してください（☎138ページ）。

- 誰あてコールを鳴らさないように設定するには登録されている電話帳を個別に修正して、誰あての着信か選ぶ画面で [トクテイシナイ] に設定してください（☎67ページ）。一括ですべて鳴らさないように設定することはできません。













どこからコールを使用する／使用しないを設定する

どこからコールを使用する／使用しないの設定ができます。最初は [シヨウ スル] に設定されています。

どこからコールを使用するときは、誰からコールを [シヨウ スル] に設定しておいてください（☎ 138ページ）。













- ①  を押す
- ②  を4回押す
- ③    と順に押す
- ④ [シヨウ スル] を選ぶときは  を押す
[シヨウ シナイ] を選ぶときは  を押す
- ⑤  を押す
・途中でやめるとき:  / 1つ前に戻るとき: 

登録した地域番号を消去する











- ①  を押す
- ②  を4回押す
- ③    と順に押す
- ④  または  で消去したい地域番号を選ぶ
- ⑤   を2回押す
- ⑥  を押す
・途中でやめるとき:  / 1つ前に戻るとき: 

どこからコールで発声する地名や発声のしかたを市外局番ごとに変更する（地域番号帯登録）

どこからコールで発声する地名を、市外局番ごとに変更することができます。市外局番と地名が合っていないときなどに変更してください。また、「携帯電話」、「PHS」や「発声しない」に設定することもできます。登録できる番号は、最大30件です。

- ①  を押す
- ②  を4回押す
- ③    と順に押す
- ④  を押す
- ⑤ 発声のしかたを変更したい市外局番をダイヤルボタンで入力する
- ⑥  を押す
- ⑦  または  で発声のしかたを下から選ぶ
[00:ハッセイ シナイ] [1~47:47都道府県名]
[48:ケイタイ デンワ] [49:PHS]
- ⑧  を押す
- ⑨  を押す
・途中でやめるとき:  / 1つ前に戻るとき: 

登録した地域番号を確認する

- ①  を押す
- ②  を4回押す
- ③    と順に押す
- ④  または  で確認する
- ⑤  を押す
・途中でやめるとき:  / 1つ前に戻るとき: 

■ 登録した地域番号を修正するには
消去してから、登録し直してください。

お知らせ

- 誰からコールと誰あてコールでは、電話帳の名前にアルファベット、数字、記号を使っていると、途中までしか発声しないことがあります。
- 発声の確かめかた
 誰からコールの場合：「親機の電話帳でかける」（☎ 77ページ）の手順1～2の操作をして確かめてください。
 誰あてコールの場合：「誰あてコールでお知らせする名前のアクセントを変更するときは」（☎ 139ページ）の手順1～4の操作をして確かめてください。
- 誰からコール、誰あてコール、どこからコールの音声は、音声合成システムで作ったものです。人の声と比べると、発音やイントネーションが不自然なことがあります。
- 誰からコール、誰あてコール、どこからコールを使用しているときは、着信音の種類を変更していても、固有の着信音で鳴ります。
- 誰からコール、誰あてコール、どこからコールを使用しているときは、着信鳴り分けは使用できません。
- 内線通話中やキャッチホンでは、誰からコール、誰あてコール、どこからコールは働きません。
- コピー中は誰からコール、誰あてコール、どこからコールは働きません（通常の着信音が鳴ります）。コピーが終了すると、誰からコールが働きます。
- どこからコールで地域番号帯を登録すると、指定した市外局番から始まる電話番号からの電話は都道府県名を発声しない設定にすることもできますので、自宅の市外局番等を登録しておけば、近所の方からの電話は都道府県名を発声しなくなります。

着信記録（着信履歴）を見る

ナンバー・ディスプレイのご契約が必要です

着信記録として保存された番号を確認することができます。

保存できる着信記録は最大20件までです。20件を超えると、古い着信記録から消去されます。

親機の着信記録を見る

1 着信記録
を押す

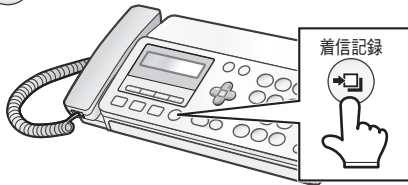

2 または で確認したい番号
を選ぶ

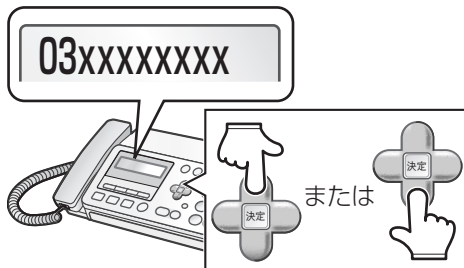

- ・日時と電話番号が交互に表示されます。
- ・電話帳に登録している方からの着信記録は、日時と名前が交互に表示されます。

3 確認が終わったら 停止
を押す

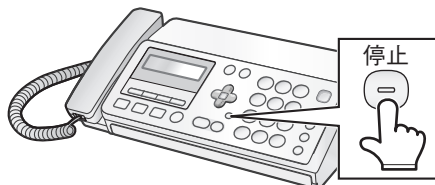

- ・途中でやめるとき： 停止
- ・相手の方の番号は20ケタまで記録されています。

親機の着信記録を消すときは

1件だけ消す：

- 1 着信記録
を押す
- 2 または で消去したい番号を選ぶ
- 3 キャッチ
消去 を2回押す
- 4 停止
を押す

すべて消す：

- 1 メニュー
を押す
- 2 で [カクシュ ショウキョ] を選ぶ
- 3 決定 を押し、 で [チャクシン キロク] を選ぶ
- 4 決定 を押し、 で [ショウキョ スル] を選ぶ
- 5 決定 を押す

■ 親機の着信記録を使って電話をかけるには (☎ 144ページ)

■ 親機の着信記録を電話帳に登録するには (☎ 69ページ)

■ 親機の着信記録のリストを印刷するには (☎ 113ページ)

子機の着信記録を見る

1 を2回押す

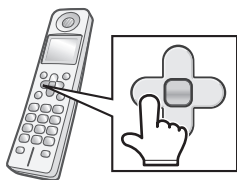

・再ダイヤルのデータがないときは  を1回押すとエラー音が鳴りますが、そのまま2回目を押すと着信記録を表示します。

2 または で確認したい番号を選ぶ

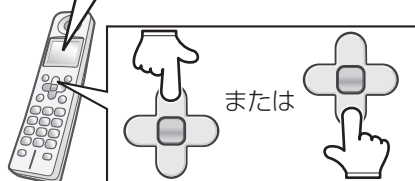
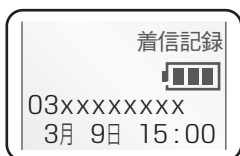

・電話番号と日時が表示されます。
 ・電話帳に登録している方からの着信記録は、名前と日時が表示されます。





3 確認が終わったら を押す



・途中でやめるときは 
 ・相手の方の番号は20ケタまで記録されています。

子機の着信記録を消すときは



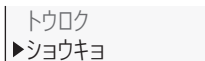

1件だけ消す：

- ①  を2回押す
- ②  または  で消去したい番号を選ぶ
- ③  を押し、 で [ショウキョ] を選ぶ



- ④  を2回押す

すべて消す：

- ①  を押す
- ②  で [ショウキョ] を選ぶ
- ③  を押し、 で [チャクシンキロク] を選ぶ

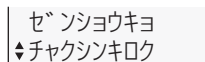
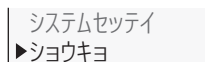

- ④  を2回押す

■ 子機の着信記録を使って電話をかけるには (☞ 145ページ)

■ 子機の着信記録を電話帳に登録するには (☞ 74ページ)

お知らせ

- 着信記録は親機と子機、別々に記録しています。
- 電話に出られなかったり、電話を受ける前に相手が切った場合でも着信記録が表示されます。
- 親機では、[ヒツウチ オコトワリ] [コウシュウオコトワリ] [ケンガイオコトワリ] [オコトワリ NO.] を設定している場合も、着信記録が表示されます。子機では表示されません。
- 親機では、ナンバー・ディスプレイを契約していないときでも、着信のあった日付・時刻を表示します。

着信記録（着信履歴）を使って電話をかける

ナンバー・ディスプレイのご契約が必要です

着信記録を使って電話をかけたり、ファクスを送ることができます。

親機で着信記録を使って電話をかける

1 着信記録
☞ を押す

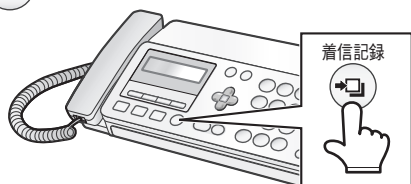

4 通話が終わったら受話器を戻す

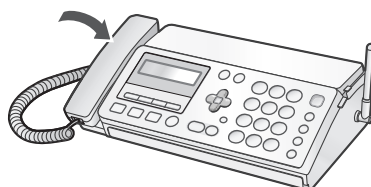

2 ☞ または ☞ で電話をかけたい相手の着信記録を選ぶ

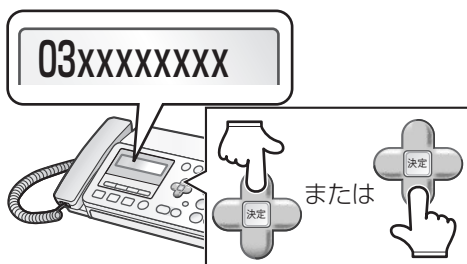

- ・日時と電話番号が交互に表示されます。
- ・電話帳に登録している方からの着信記録は、日時と名前が交互に表示されます。

- ・途中でやめるとき： 停止 ☞
- ・相手の方の番号は20ケタまで記録されています。

親機で着信記録を使ってファクスを送るときは

- ① 原稿をセットする
(☞ 96ページ 手順 1 ~ 4)
着信記録
- ② ☞ を押す
- ③ ☞ または ☞ でファクスを送りたい番号を選ぶ
- ④ ☞ を押す
- ⑤ 相手の方につながったら、送信が始まる

- ・「通信エラーがありました」と聞こえたら (☞ 177ページ)
- ・相手の方が受信操作をすると自動的にファクス送信に切り替わります (おまかせ送信)。

3 受話器を取る

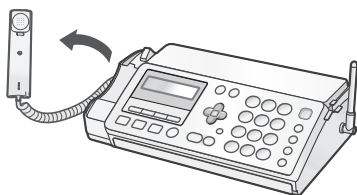

■ 親機の着信記録を電話帳に登録するときは (☞ 69ページ)

■ 親機の着信記録を消去するときは (☞ 142ページ)

子機で着信記録を使って電話をかける

1 子機を充電器から取る

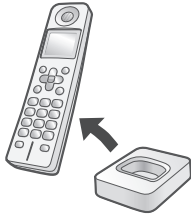



4 を押す

通話

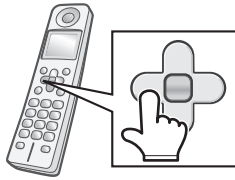

2 を2回押す



・再ダイヤルのデータがないときは  を1回押すとエラー音が鳴りますが、そのまま2回目を押すと着信記録を表示します。

5 通話が終わったら を押す



3 または で番号を選ぶ



・電話番号と日時が表示されます。
 ・電話帳に登録している方からの着信記録は、名前と日時が表示されます。

6 充電器に戻す

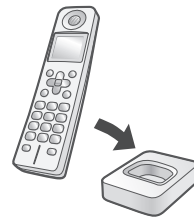

・途中でやめるときは：  切
 ・相手の方の番号は20ケタまで記録されています。





もくじ
 ご使用の前に
 電話・電話帳
 留守番
 ファクス
 印刷コピー
 便利な機能
 ナンバー・ディスプレイ
 ごまったときは
 ご参考に
 さくいん

184（非通知）や186（通知）を付けて、着信記録で電話をかけるには（子機）



184や186などの番号を、着信記録の前に入れてダイヤルします。

通知や非通知について

詳しくは、用語集（☎ 198ページ）をご覧ください。

- ①  を2回押す
- ②  または  で番号を選ぶ
- ③  を押し、[トクバンダイヤル] が選択されていることを確認する







トクバンダイヤル
トウロク



- ④  を押す
- ⑤ 184や186などの番号を入力（最大8ケタ）して  を押す
- ⑥ 通話が終わったら  を押す
- ⑦ 充電器に戻す

■ 子機の着信記録を電話帳に登録するときは（☎ 74ページ）

■ 子機の着信記録を消去するときは（☎ 143ページ）

子機で着信記録を使ってファクスを送る

- ① 親機に原稿をセットする
（☎ 96ページ 手順 **1 ~ 4**）
- ②  を2回押す
- ③  または  でファクスを送りたい番号を選ぶ
- ④  を押す
- ⑤ 相手の方にファクスを送ることを伝え、 を押す
- ⑥  で [FAXソウシン] を選び、 を押す
- ⑦ 充電器に戻す

・途中でやめるとき： 切 / 通話中は  を押す
 ・相手の方が受信操作をすると自動的にファクス送信に切り替わります（おまかせ送信）。

お知らせ

- 着信記録は親機と子機、別々に記録しています。
- 電話に出られなかったり、電話を受ける前に相手が切った場合でも着信記録が表示されます。
- 親機では、[ヒツウチ オコトワリ] [コウシュウオコトワリ] [ケンガイオコトワリ] [オコトワリ NO.] を設定している場合も、着信記録が表示されます。子機では表示されません。
- 親機では、ナンバー・ディスプレイを契約していないときでも、着信のあった日付・時刻を表示します。

着信の種類によって着信音を変える（着信鳴り分け）

ナンバー・ディスプレイのご契約が必要です

電話がかかってきたとき、着信の種類に合わせて着信音を変えることができます。

親機、子機が別々に「電話帳に登録している方」、「非通知」（電話番号を通知せずにかけてきた電話 134ページ）、「公衆電話」、「表示圏外」（電話番号を通知できない地域や回線からかけてきた電話 134ページ）の着信の種類に合わせて着信音を変えることができます。はじめは、親機・子機とも設定されていません。

着信鳴り分けは、「誰からコール」、「誰あてコール」、「どこからコール」（137～140ページ）との併用はできません。

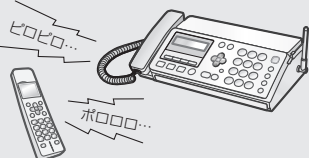

着信鳴り分けを設定したとき

着信鳴り分けを設定すると、着信の種類に合わせて下記の操作で設定した着信音が鳴ります。それ以外の方からかかってきたときは、あらかじめ設定した着信音（38、42ページ）が鳴ります。

親機の鳴り分けを設定する

1 **メニュー** を押す

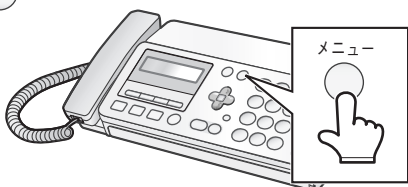

2 **2カ** **2カ** と順に押す

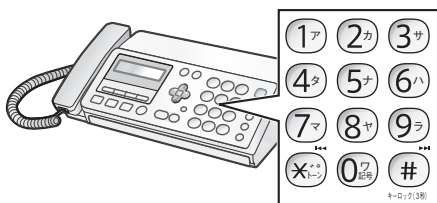

3 1:[デンワチョウ]を選ぶときは

1ア を押す

2:[ヒツウチ]を選ぶときは

2カ を押す

3:[コウシュウデンワ]を選ぶときは

3サ を押す

4:[ヒョウジケンガイ]を選ぶときは

4タ を押す

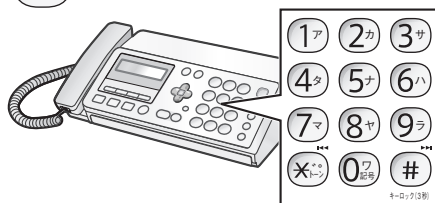

次ページへ

もくじ

ご使用の前に

電話・電話帳

留守番

ファクス

印刷コピー

便利な機能

ナンバー・ディスプレイ

ごまっただときは

ご参考に

さくいん

4 1^ア ~ 9^ラ、0^フ（07 部号）で、着信音を選ぶ

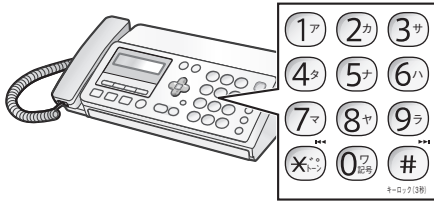

- ・ 鳴り分け用として設定できる着信音は、「親機の着信音の種類を変える」（☎ 38 ページ）で設定できるものと同じです。
- ・ 着信鳴り分けを解除するときは 0^フ（07 部号）を押してください。

6 停止（停止）を押す

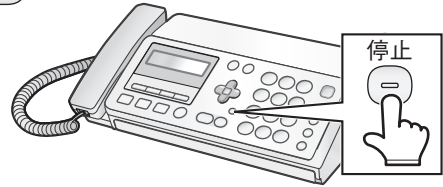

- ・ 途中でやめるとき：（停止） / 1つ前に戻るとき：（キャッチ）消去

5 「誰からコール」（☎ 137~140ページ）を設定しているときは、着信鳴り分けは使用できません。誰からコールを設定していると、下記の画面が表示されます。

[ダレカラムコウニシマス] と表示されたら、（決定）を押す
 （「誰からコール」が解除されます）



表示されないときは、そのまま→**6**へ

- ・ 「誰からコール」をそのまま使用するとき、（停止）を押して手順6へお進みください。「着信鳴り分け」を設定せずに終了します。

非通知・公衆電話・表示圏外からの着信を拒否する（着信お断り）

ナンバー・ディスプレイのご契約が必要です

「非通知の電話」（電話番号を通知せずにかけてきた電話 134ページ）「公衆電話からの電話」「表示圏外からの電話」（電話番号を通知できない地域や回線からかけてきた電話 134ページ）に対して着信音を鳴らさず、お断りのメッセージを流すことができます。
お買い求め時は設定されていません。

非通知／公衆電話／表示圏外お断り

1 **メニュー** を押す

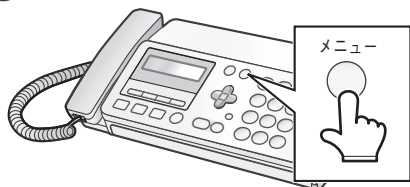

2 **6ハ** を押したあと、

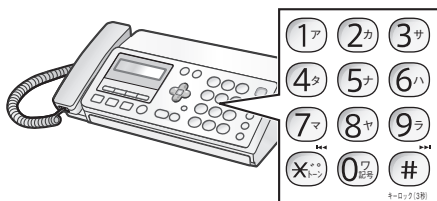

1:[ヒツウチ オコトワリ]を
選ぶときは、**1ア** を押す

2:[コウシュウオコトワリ]を
選ぶときは、**2カ** を押す

3:[ケンガイオコトワリ]を
選ぶときは、**3サ** を押す

3 ○ [ナシ]を選ぶときは

1ア を押す

○ [オコトワリ]を選ぶときは

2カ を押す

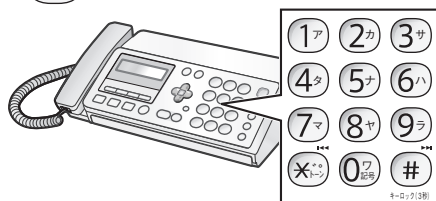

・[ヒツウチ オコトワリ]に設定すると、非通知の電話には、「この電話は、お受けすることはできません。恐れ入りますが、電話番号の前に186を付けてダイヤルするなど、電話番号を通知しておかけ直してください」と3回流れて電話が切れます。

・[コウシュウオコトワリ]、[ケンガイオコトワリ]に設定すると、公衆電話または表示圏外からの電話には、「この電話は、お受けすることはできません」と3回流れて電話が切れます。

次ページへ

4 停止 を押す

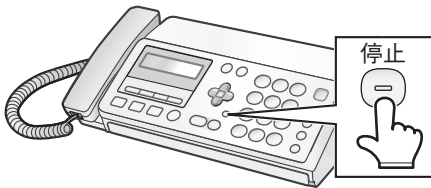

・設定すると、ディスプレイに **お断り** と表示されます。

・途中でやめるとき:  / 1つ前に戻るとき: 

お知らせ

- お断りの設定をした相手からの電話は、緊急の用件でも着信音が鳴りませんのでご注意ください。
- 非通知や公衆電話、表示圏外からの電話がかかってきたとき、着信音は鳴りません（親機のディスプレイは点灯します）。

特定の番号からの着信を拒否する（特定番号お断り）

ナンバー・ディスプレイのご契約が必要です

電話を受けたくない相手先の電話番号を、「お断り番号」として30件まで登録することができます。登録した相手先から電話がかかってくると、着信音を鳴らさずに、相手先へお断りのメッセージを流すことができます。

お断りしたい番号を登録する

1  を押す

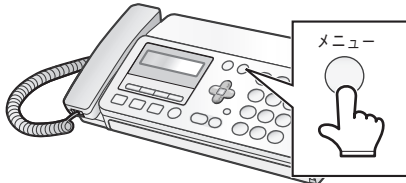

2 (6ハ) (4タ) と順に押す

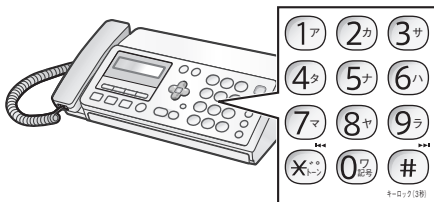

3  を押す



4 ダイヤルボタンで電話番号を入力する（最大20ケタ）

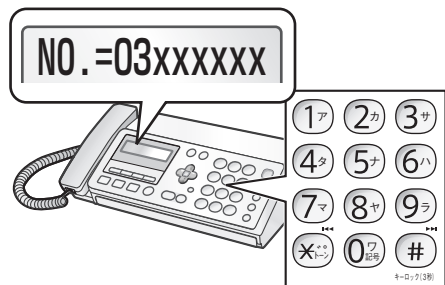

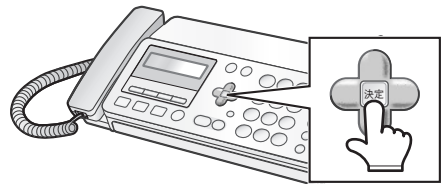

5  を押す



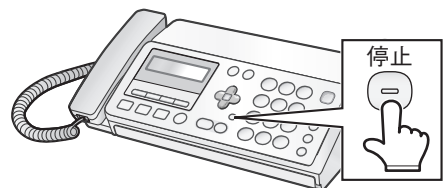







6  を押す









- ・設定すると、ディスプレイに 断り と表示されます。
- ・お断り番号を登録すると、登録した相手の方からの電話には、「この電話は、お受けすることはできません」と3回流れて電話が切れます。

・途中でやめるとき:  / 1つ前に戻るとき: 

登録したお断り番号を1件ずつ消すときは

- ①  を押す
- ②   と順に押す
- ③  または  で消去したい番号を選ぶ
- ④   を2回押す
- ⑤  を押す

登録したお断り番号をすべて消すときは

- ①  を押す
- ②  で [カクシュ ショウキョ] を選ぶ
- ③  を押し、 で [オコトワリ NO.] を選ぶ
- ④  を押し、 で [ショウキョ スル] を選ぶ
- ⑤  を押す

■ 登録したお断り番号のリストを印刷するときは
 (☎ 113ページ)

📢お知らせ

- お断り番号に登録されている相手からの電話は、緊急の用件でも着信音が鳴りませんので、ご注意ください（親機のディスプレイは点灯します）。

こまったときは

電話でこまった！

- かけられない (☎ 156ページ)
- 話しているとき、相手の方の声が聞こえにくい (☎ 160ページ)
- 着信音が鳴らない (☎ 159ページ)

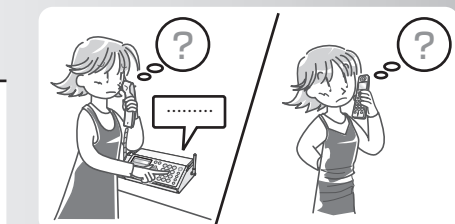

ファクスでこまった！

- 送れない (☎ 158ページ)
- 受けられない (☎ 159ページ)



コピーや印刷でこまった！

- 印刷できない (☎ 161ページ)
- 印刷した画像が汚い (☎ 162ページ)
- 記録紙に白や黒の線が入るときは (☎ 170ページ)
- 原稿や記録紙がつまったときは (☎ 173ページ)
- インクリボンがなくなったときは (☎ 32ページ)



子機でこまった！

- 使えない (☎ 163ページ)



留守番電話でこまった!

- 留守モードが正しく働かない
(☎ 164ページ)



ナンバー・ディスプレイでこまった!

- 使えない (☎ 165ページ)



エラー表示でこまった!

- エラー表示やエラー音が出たときは (☎ 176ページ)



その他の機能でこまった!

- ADSLやひかり電話などをご利用の方へ (☎ 167ページ)
- 停電になったときは (☎ 169ページ)
- その他 こまったときは (☎ 168ページ)
(キャッチホン・ディスプレイなど)

電話がかけられない

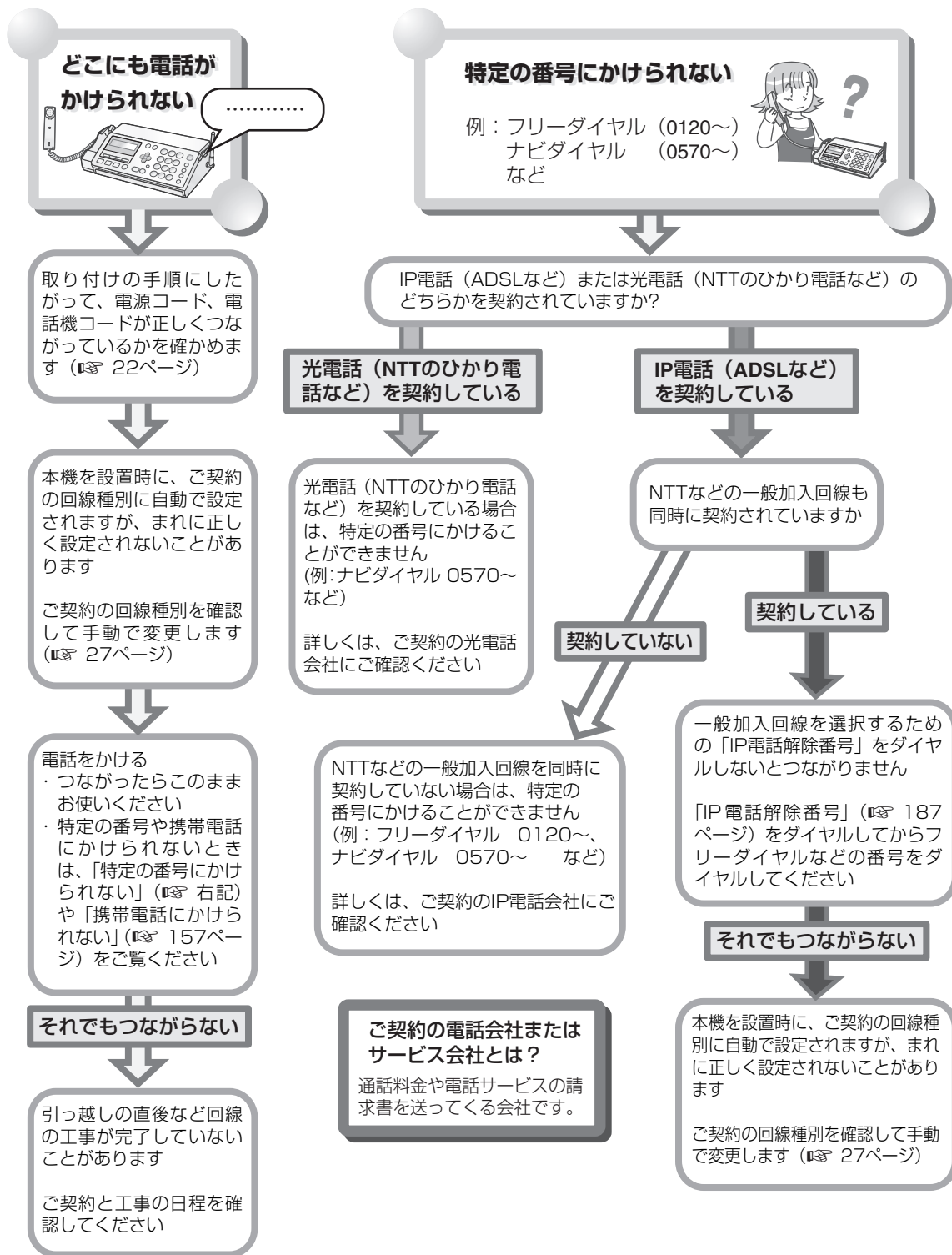

携帯電話にかけられない



IP電話（ADSLなど）や光電話（NTTのひかり電話など）を契約されていますか？

契約していない

「携帯ととくとくダイヤル機能」の設定で電話会社（通信事業者）が合っていないとつながりません

正しい電話会社（通信事業者）に設定します（☎ 115～116ページ）



事業者識別番号をもう一度チェック

光電話（NTTのひかり電話など）を契約している

光電話（NTTのひかり電話など）をご契約の場合「携帯ととくとくダイヤル機能」はご利用になれません

設定を「使用しない」に設定します（☎ 115～116ページ）

IP電話（ADSLなど）を契約している

NTTなどの一般加入回線も同時に契約している

契約している

「携帯ととくとくダイヤル機能」の電話会社（通信事業者）や「IP電話解除番号」が合っていないとつながりません
正しい電話会社（通信事業者）に設定します（☎ 115～116ページ）

契約していない

「携帯ととくとくダイヤル機能」はご利用になれません
設定を「使用しない」に設定します（☎ 115～116ページ）

携帯電話にかけます（通話料は有料） つながったら、設定は完了です

●それでもつながらない場合

電話会社によっては、かけられない電話番号や受けられない電話サービスがあります。ご契約の電話会社や電話サービス会社にご確認ください。

■ 回線種別とは…

回線の種類のことです。ダイヤル回線とプッシュ回線があります。本機の設定がご契約の回線と合っていない場合、電話がかげられないことがあります。

■ 回線種別の自動設定について

本機では、電話機コードを回線につなぐと、回線種別が自動的に設定されます。ただし、ご使用の状況によっては正しく設定されないことがあります。

電話がかげられない場合は、ご契約内容を確認し、設定が合っていない場合は手動で変更してください（☎ 27ページ）。

■ IP電話とは

IP電話では、インターネットの技術によって通信します。IPとは、internet protocol（インターネットプロトコル）の略です。従来とは異なる仕組みで通信するため、回線種別設定に関係なくつながります。

ただし、フリーダイヤル（0120）などの番号にかけるときはNTTの一般加入電話回線を使うため、回線種別設定がご契約の種別と合わないにつながりません（NTTのひかり電話を除く）。フリーダイヤルの他にも、一部の電話番号にかけられない場合があります。かけられない電話番号は、ご契約のIP電話会社にご確認ください。

ファクスを送れない

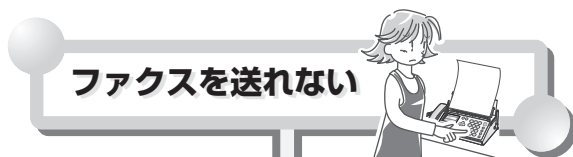

まず、ここを確認してください

- 原稿は正しくセットされていますか？
☎ 96ページ
- 相手の方が非通知着信を拒否に設定していませんか？
⇒ 相手の方の番号の前に「186」を付けてダイヤルしてください

それでもファクスを送れないときは

- 相手の方のファクスが記録紙切れなどで受信できる状態になっていないかもしれません
⇒ 相手の方に確認してください

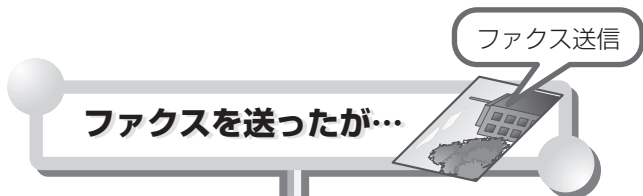

相手の方の記録紙に
印刷されない

- 原稿は正しくセットされていますか？
⇒ 送る面を裏向きにセットします
☎ 96ページ

相手の方に届いた
画像が悪い

- 原稿送りローラーや読み取り部（ガラス）が汚れていませんか？
汚れをふき取ります
☎ 170～171ページ

ファクスを受けられない / 着信音が鳴らない

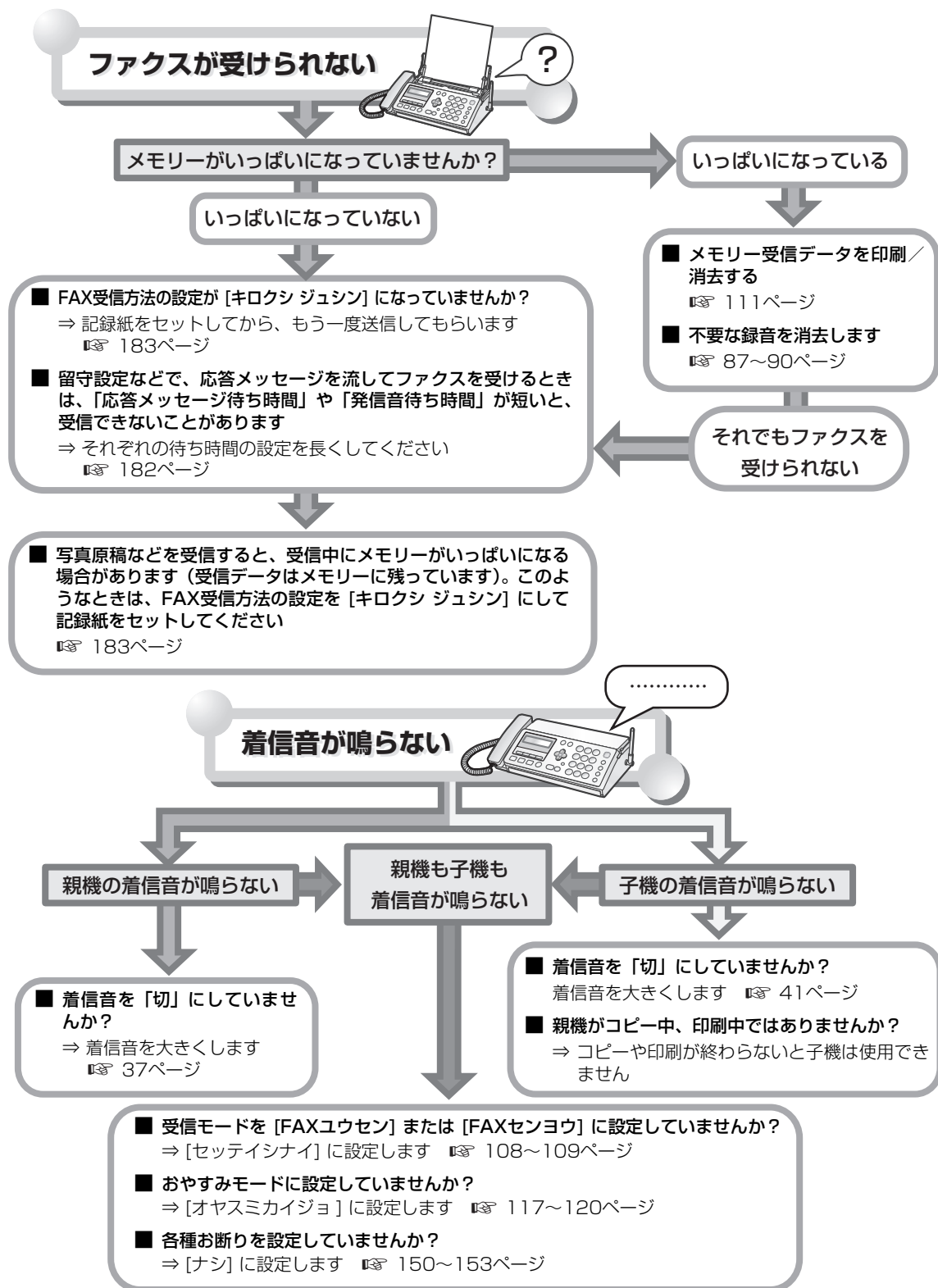

もくじ

ご使用の前に

電話・電話帳

留守番

ファクス

印刷コピー

便利な機能

ナンバーディスプレイ

こまごまときは

ご参考に

さくせん

相手の声が聞こえにくい

相手の方の声が聞こえにくい？



相手の方の声が聞こえにくいのは親機ですか？子機ですか？

親機で聞こえにくい



子機で聞こえにくい



雑音が入る

音が小さい／
音が大きすぎる

雑音が入る
相手の方の声がとぎれる
音が大きくなったり
小さくなったりする

■ 受話音量が大きすぎると雑音が入る場合があります

■ 受話音量を調整します
☎ 39、43、184ページ

■ 親機との距離や設置場所などお使用の環境をお確かめください
⇒ 「本機の取り扱いについて」をご覧ください
☎ 13ページ

それでも雑音が入る場合は

- 電話機コードと電源コードを束ねていませんか？
⇒ できるだけ離して接続します
- キャッチホン・ディスプレイをご利用でないのに、設定が [シヨウ スル] になっていませんか？
⇒ [シヨウ シナイ] にします
☎ 133ページ

それでも雑音が入る場合は

- 電波干渉を起こしている可能性がありますので、回避チャンネルを変更してみてください
☎ 185ページ

こちら側の声が相手に聞こえにくい



■ 送話口（マイク）を手でふさいでいませんか？
☎ 15ページ

■ 回線の状態などによって、聞こえにくくなる場合があります
⇒ 送話音量を大きくしてください
☎ 184ページ

- 電波干渉を受けているときは、雑音が入ったり通話が切れてしまうことがあります。いったん電話を切り、もう一度通話してみて、異常がなければ故障ではありません。また、親機との距離や設置場所などを変えて、もう一度お確かめください

コピーや印刷ができない

コピーや印刷ができない

■ 記録紙は当社の推奨品をお使いですか？

⇒ 当社の推奨品をご使用ください

☎ 180ページ

■ インクリボンは当社の純正品をお使いですか？

⇒ 当社の純正品をお使いください

☎ 180ページ

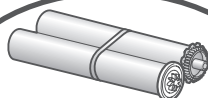

UX-NR8G (1本入り)
UX-NR8GW (2本入り)

使っていない

■ 当社の推奨品／純正品をご使用ください

☎ 180ページ

使っている

■ 記録紙を正しくセットしていますか？

⇒ 正しく給紙されているか確認します

■ 記録紙押さえの間にまっすぐセットしていますか？

⇒ まっすぐにセットします

■ よくさばいてからセットしていますか？

⇒ よくさばいて紙の先端をそろえてから、そっと置くようにセットします

⇒ 記録紙トレイを開いたときや、記録紙を追加するときも、いったん記録紙を取り出してからセットします

■ 記録紙を入れすぎていませんか？

⇒ 一度にセットできるのは15枚までです

■ 後ろカバーが開いていませんか？

⇒ しっかりと閉めてから記録紙をセットします。

⇒ それでも正しく給紙しないときは、
記録紙給紙ローラーを清掃してください

☎ 172ページ

コピーのときは次も確認してください

■ 原稿ガイドは原稿の幅に合わせて調節していますか？

⇒ 原稿ガイドを原稿の幅に合わせてます

■ 原稿は正しい位置にセットしていますか？

⇒ 正しい位置にセットします

☎ 96ページ

■ 原稿挿入口に紙片などの異物がつまっていませんか？

⇒ 紙片などの異物を取り除きます

■ 原稿送りローラーは正しく取り付けられていますか？

⇒ 正しく取り付けます

☎ 171ページ

印刷した画像が汚い

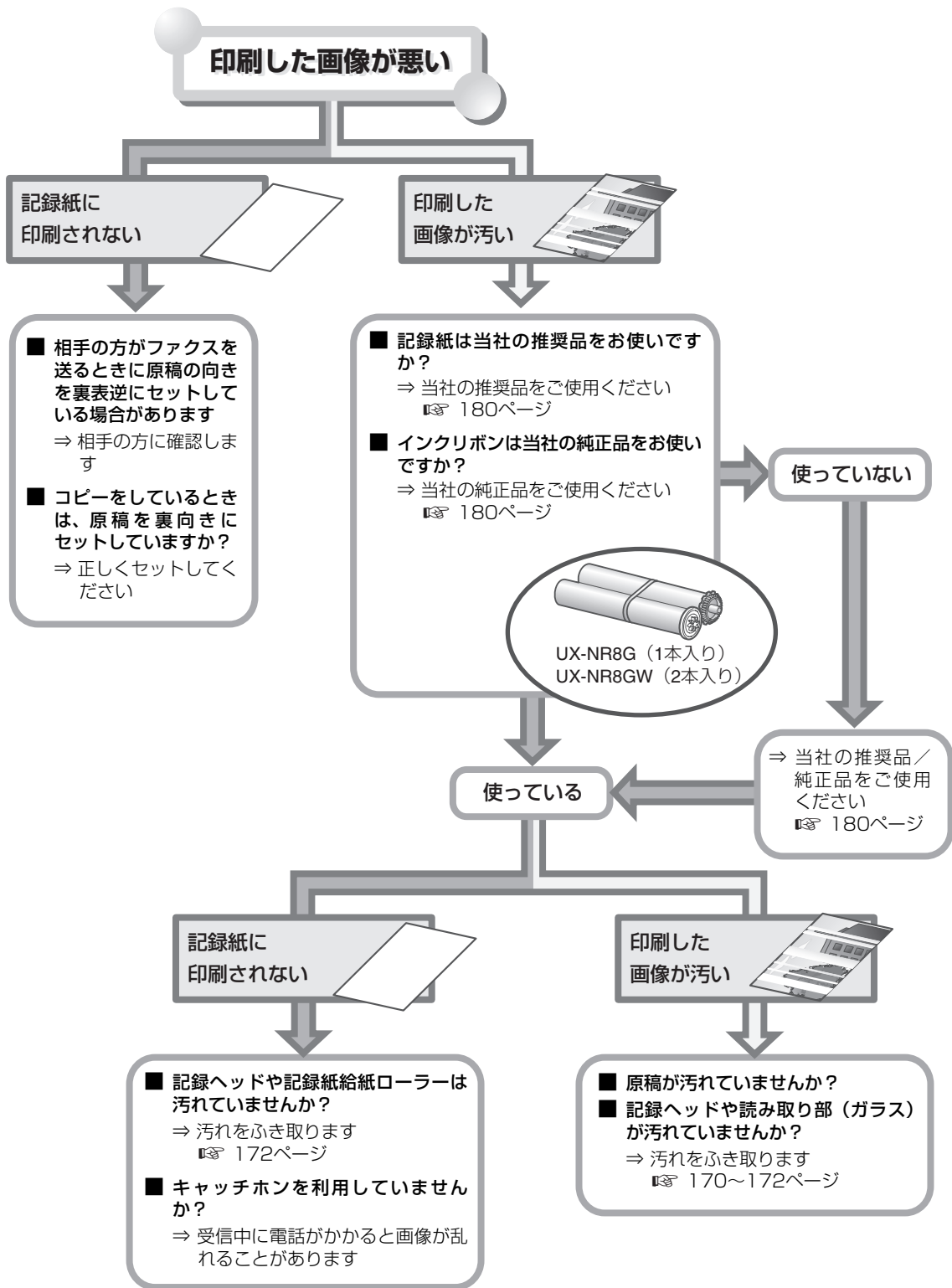

子機が使えない

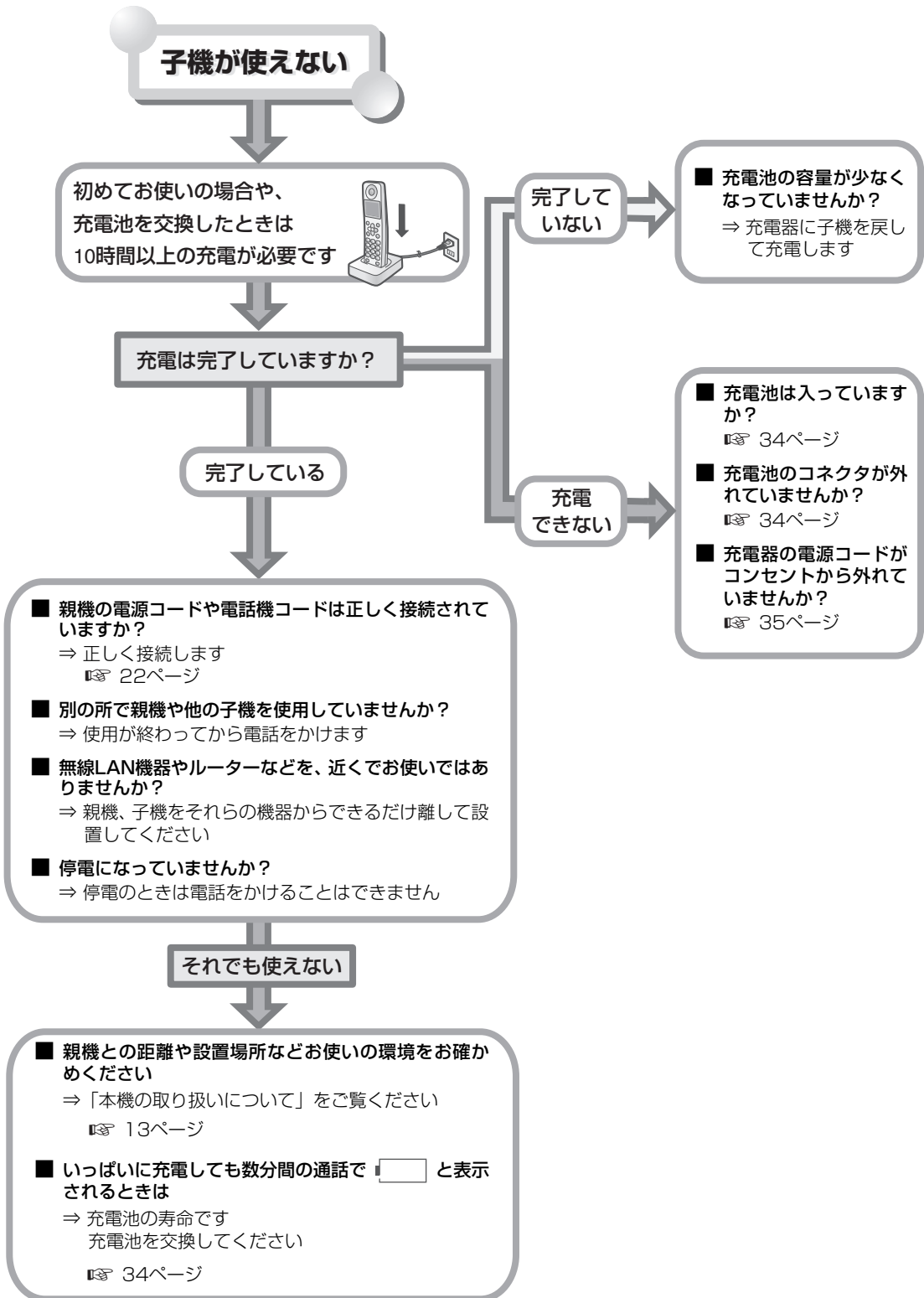

留守モードが正しく働かない

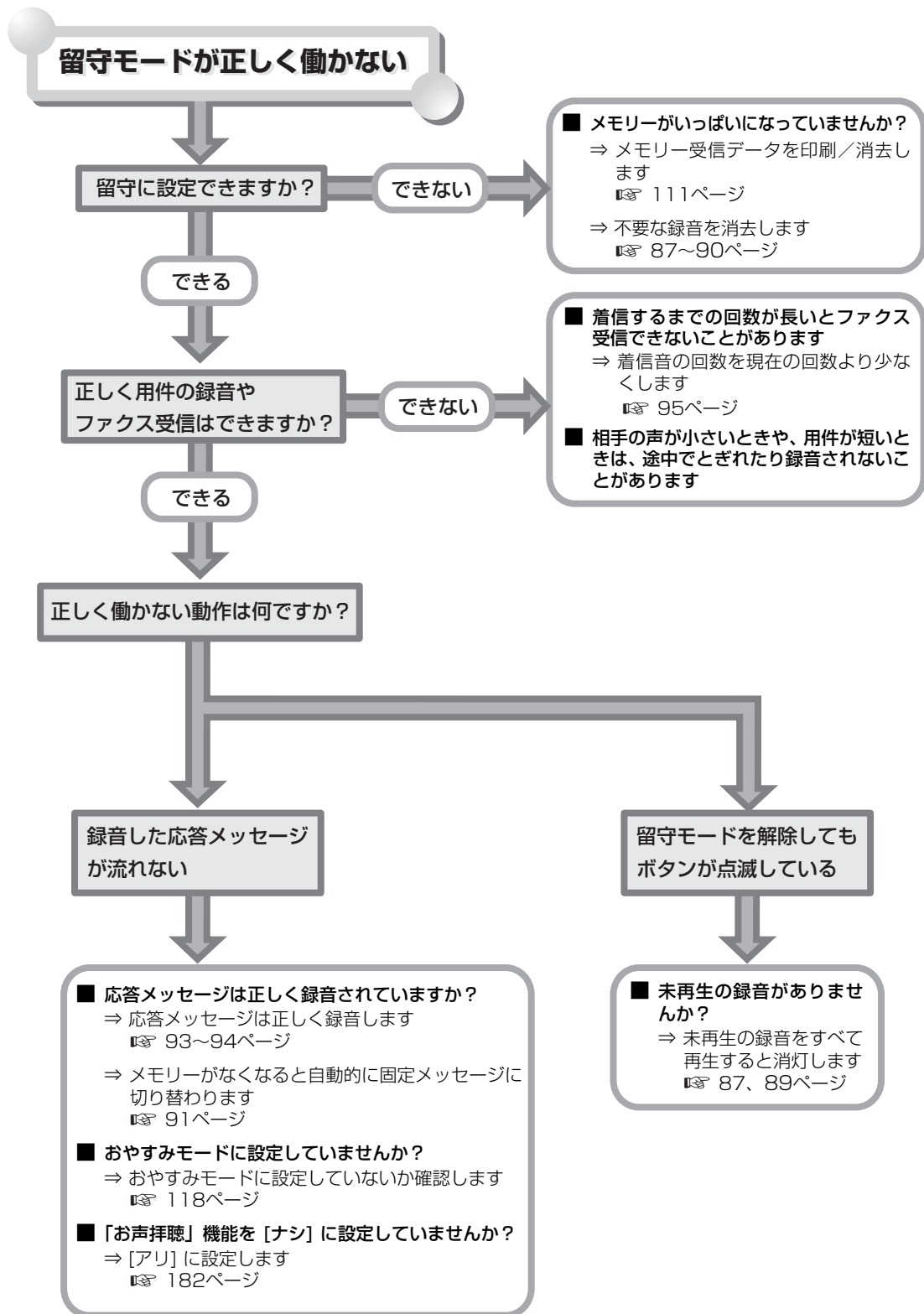

ナンバー・ディスプレイが使えない

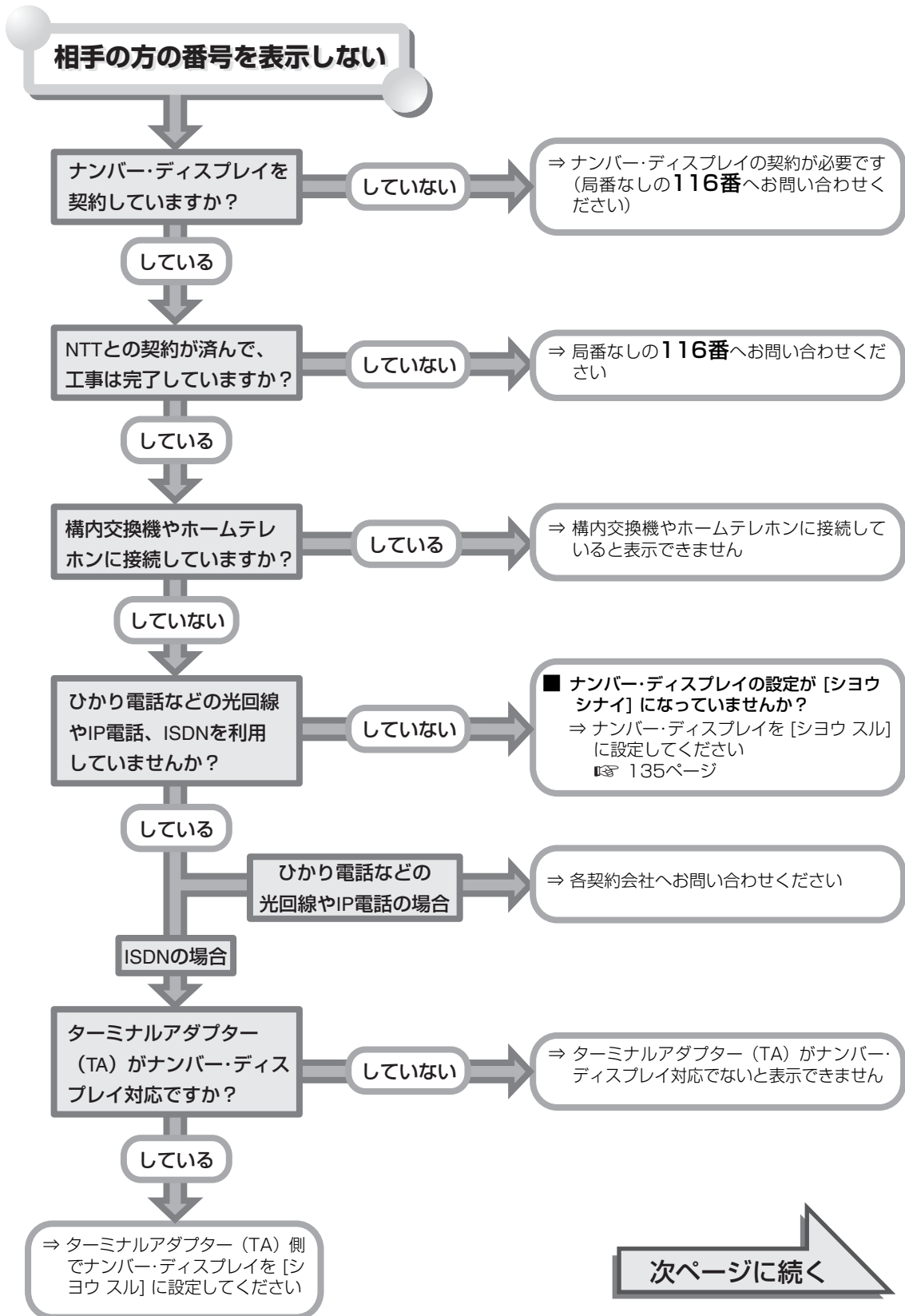

相手の方の名前を表示しない
／着信音が変わらない



090XXXXXXXX

相手の方の電話番号を市外局番から登録しましたか？

していない

■ 相手の方の電話番号は市外局番から登録しないと鳴り分け機能や名前を表示できません
⇒ 市外局番から入力してください
☎ 66～67ページ

している

「誰からコール」が設定されていますか？

していない

ナンバー・ディスプレイを契約していますか？

している

■ ナンバー・ディスプレイの契約が必要です
⇒ 局番なしの116番へお問い合わせください

■ 「誰からコール」と鳴り分け機能は同時に利用できません
⇒ 鳴り分け機能をご利用になるときは、「誰からコール」を[シヨウ シナイ]に設定してください
☎ 138ページ

こちら側の電話番号が相手の方の電話機に表示されない



こちら側の電話番号を「通常通知」または「通常非通知」のどちらでご契約されていますか？

「通常非通知」で契約している

⇒ こちら側の電話番号を「通知する」には相手の方の電話番号の前に「186」をダイヤルしてください

「通常通知」で契約している

相手の方はナンバー・ディスプレイを契約されていますか？

していない

⇒ 相手の方がナンバー・ディスプレイをご契約されていないと、表示されません

している

⇒ ご契約の電話会社へお問い合わせください

ADSLやひかり電話をご契約の方へ

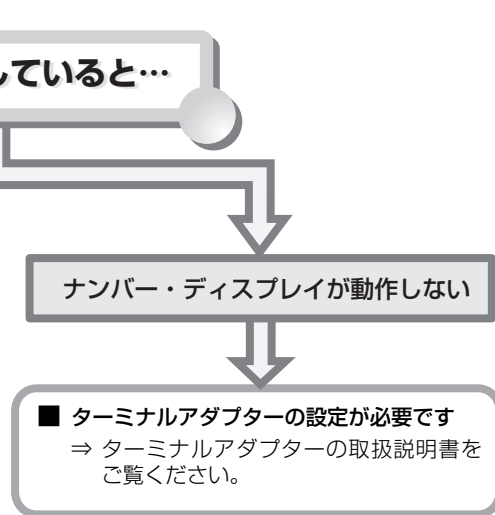
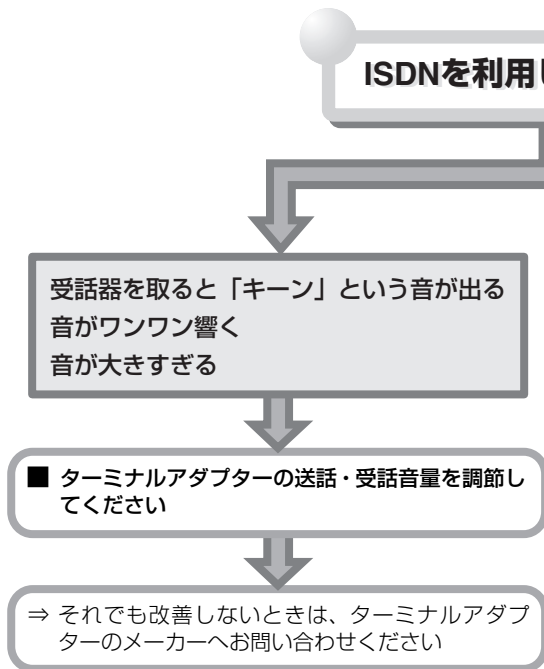
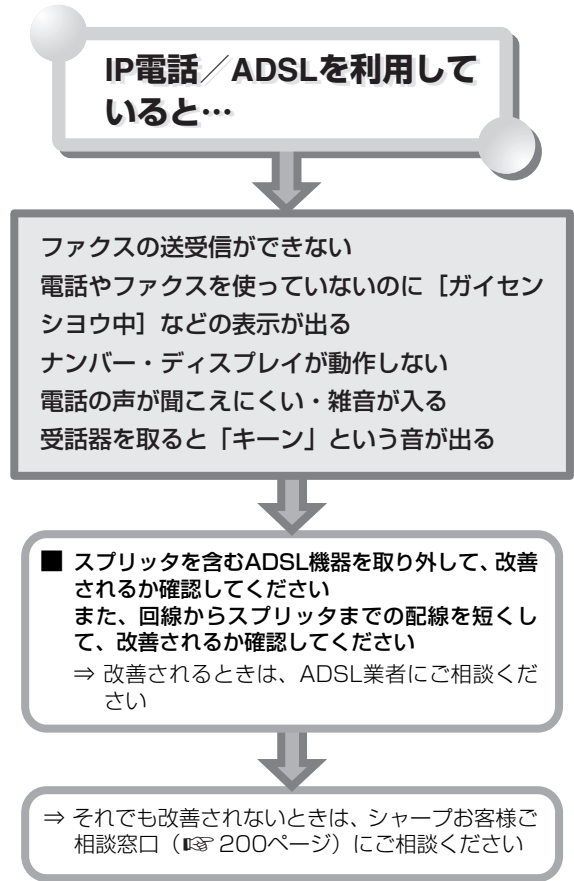
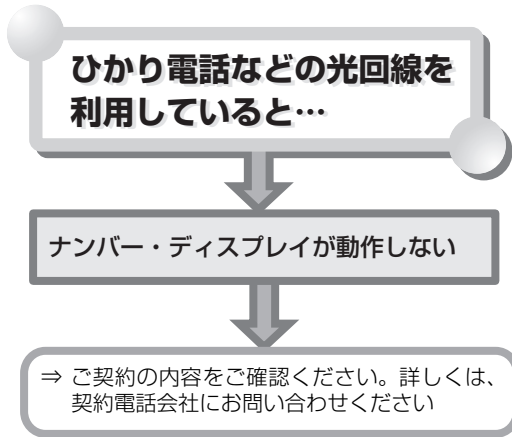

もくじ

ご使用の前に

電話・電話帳

留守番

ファクス

印刷コピー

便利な機能

ナンバー・ディスプレイ

こまったときは

ご参考に

さくせん

その他 こまったときは

正しく操作しても動かない
／動作がおかしい

■ 電話機コードや電源コードが外れて
いませんか？
⇒ 電話機コード、電源コードをしっかりと接続します

■ 電源を入れ直したり、「強制リセット」
すると正常に動作することがあります
☎ 179ページ

⇒ それでも改善されないときは、シャープ
お客様ご相談窓口（☎ 200ページ）
にご相談ください

登録していた日時が
自動的に変更される

■ 親機の日時登録を変更すると、自動的に
子機の日時登録が上書きされます
⇒ 親機の日時登録を正しく設定します
☎ 24ページ

■ 親機の日時登録を転送したくないときは
⇒ 時計バックアップを [シヨウ シナイ]
に設定してください
☎ 185ページ

■ 親機の日時登録が間違っている場合、親機
の登録が優先されます

おしゃべり電話帳、誰からコール、
誰あてコール、どこからコールの
音声聞き取りにくい

■ 親機のスピーカー音量を大きくすることで、音量
を調節することができます
☎ 40ページ

■ 誰からコールや誰あてコールの場合、アクセント
を変更できます
☎ 72、139ページ

■ 音声合成システムで作った音なので、人の声に比
べると聞き取りにくいことがあります

○こまったとき

| | |
|------------------------|---|
| 通話中などで、突然ファクスに切り替わる | <ul style="list-style-type: none"> ■ 声などに反応して、まれにおまかせ受信が働くことがあります ⇒ 何度も続けて起こるときは、おまかせ受信を [ナシ] に設定します (☎ 183ページ) |
| インクリボンがなくなった | <ul style="list-style-type: none"> ■ 印刷やコピーができません ⇒ インクリボンをお買い求めください ■ インクリボン (ギヤ付きタイプ) は、必ず当社の純正品をお使いください ⇒ ○ UX-NR8G (33m × 1本) ○ UX-NR8GW (33m × 2本) ギヤなしタイプはお使いになれません |
| 各種サービスを受けられない | <ul style="list-style-type: none"> ■ ひかり電話などの光回線やIP電話では、受けられないサービスがあります ⇒ 各契約会社にお問い合わせください |
| ディスプレイに商品案内が表示され音楽が流れる | <ul style="list-style-type: none"> ■ 店頭などで商品案内に使用される「デモモード」が起動しています ⇒ デモ起動を [シナイ] に設定します (☎ 188ページ) |
| ディスプレイに何も表示されない | <ul style="list-style-type: none"> ■ 省電力モードになっていませんか? ⇒ 約1分間、何も操作をしないと、節電のためにディスプレイ表示が消えます いずれかのボタンを押すと、再びディスプレイ表示が元に戻ります |

○停電になったときは

| | |
|--------|---|
| 電話機 | <ul style="list-style-type: none"> ● 親機で電話を受けたり、かけたりすることはできません。 ● 子機を使用することはできません。 ● 各種サービスは動きません。 ● ナンバー・ディスプレイの着信記録は消えません。 ● 通話中に停電したときは、通話が切れてしまいます。 |
| 留守番 | <ul style="list-style-type: none"> ● 留守番電話動作中に停電したときは、電話が切れて録音もされません。 ● 停電になっても、録音内容は消えません。 |
| ファクス | <ul style="list-style-type: none"> ● 停電中は、ファクスを送ることも受けることもできません。 ● 送信や受信をしているときに停電になると、通信が切れてしまいます。 送信のときは、復旧したあと原稿を取り出して再送信してください。 受信のときは、相手の方にもう一度再送信を依頼してください。 ● メモリー受信したデータは、停電になっても消えません。 ● 紙が詰まった場合は、173~175ページを参照し、用紙を取り除いてから再度操作してください。 |
| コピー | <ul style="list-style-type: none"> ● 停電中は、コピーはできません。復旧後あらためてコピーしてください。 |
| 登録した内容 | <ul style="list-style-type: none"> ● 電話帳などに登録されている内容は消えません。 ● 日付・時刻の設定は消えてしまいます。 子機の日付・時刻が設定されていて、親機の電波が届く範囲にある場合に、親機の時計バックアップ (☎ 185ページ) を [シヨウ スル] に設定しているときは、子機から親機へ自動的に日付・時刻が転送されます。 転送されなかったときは、あらためて手動で設定し直してください (☎ 44ページ)。 |

記録紙に白や黒の線が入るときは

コピーやファクス受信したときに、記録紙に白や黒の線が入るときは、原稿読み取り部のガラスが汚れていることがあります。
こんなときは、読み取り部を清掃してください。

読み取り部を清掃する

- 1** 記録紙トレイつまみを持って、
記録紙トレイを後ろに起こす



- 2** 操作パネルつまみを持って、
操作パネルを前に起こす

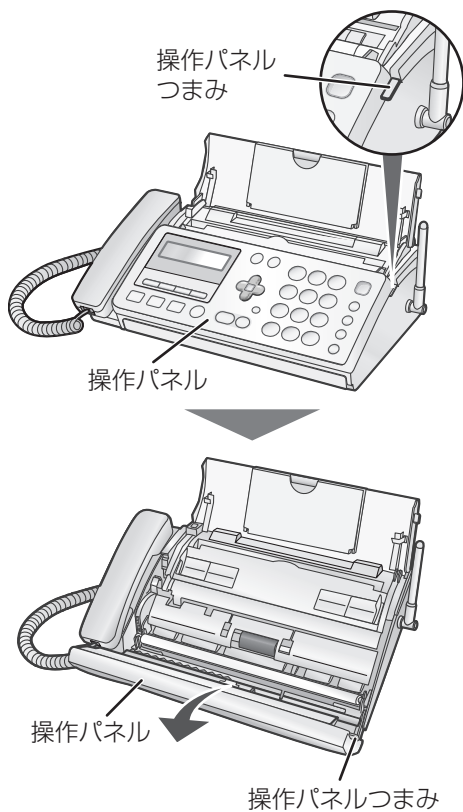

- 3** 原稿送りローラーの左側の
解除レバーを前に倒し、
原稿送りローラーを引き上げて、はずす

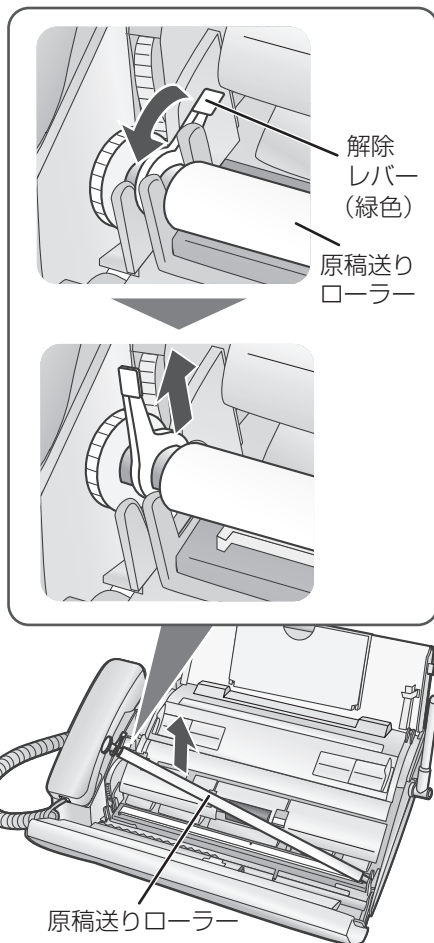

次ページへ

4 原稿送りローラー下部のガラス面を綿棒や乾いた布でふく

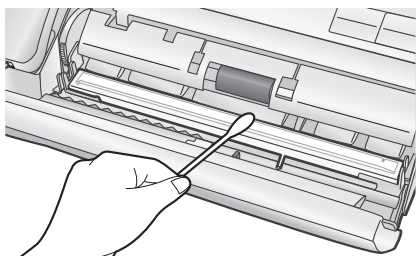

- ・ガラス面の汚れがひどいときは、水にひたした布をよくしぼって、ふき取ります。その後、もう一度乾いた柔らかい布で水分をふき取ってください。

5 原稿送りローラーの右端を穴にさしこむ

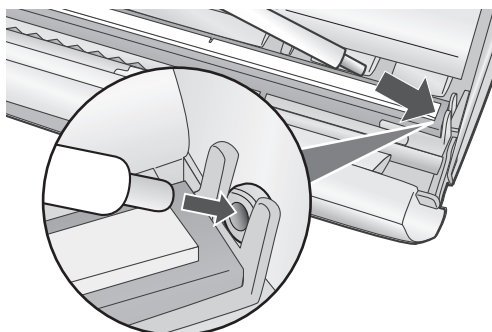

- ・ローラーが正しい位置にセットされていることを確認してください。

6 原稿送りローラーの左端を戻し、解除レバーを後ろに戻す

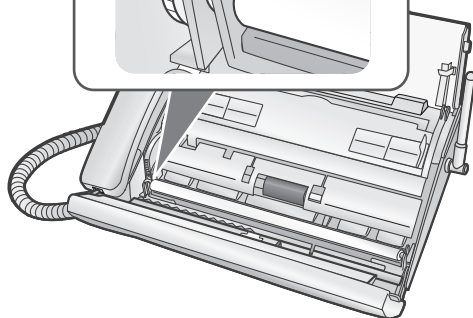
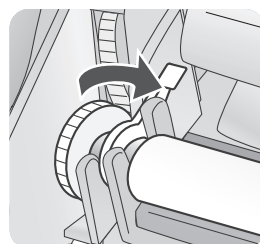
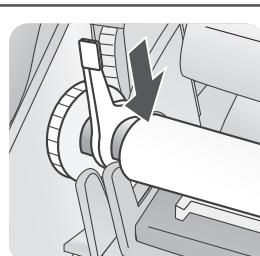

7 記録紙トレイを閉める

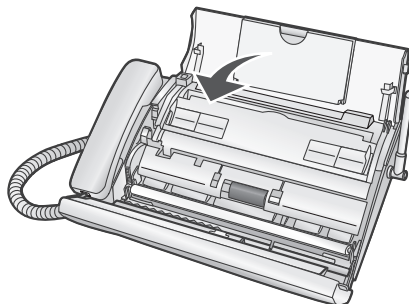

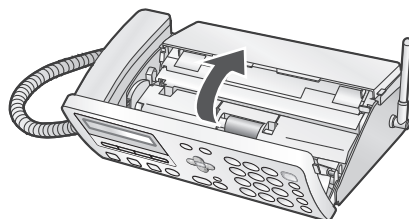

8 操作パネルを閉める



原稿や記録紙がつまったときは

原稿がつまったときは

原稿がつまったときは、まず「原稿を取り出す」(☎98ページ)の操作( ▶ )をしてください。
排出されないときは、次の手順で取り除いてください。
記録紙をセットしているときは、記録紙を取り出してから操作します。

1 操作パネルつまみを持って、 操作パネルを起こす

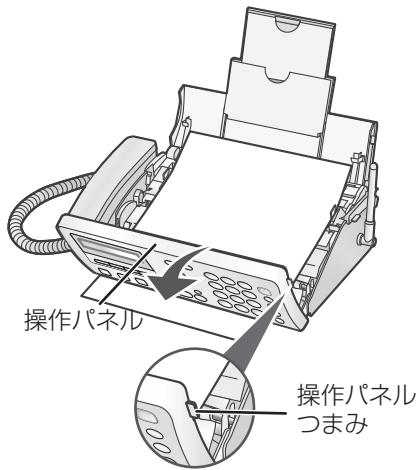

2 原稿送りローラーの左側の 解除レバーを前に倒し、 原稿送りローラーを引き上げる

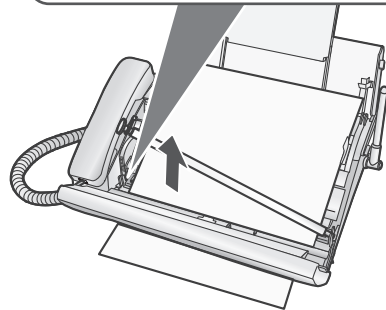
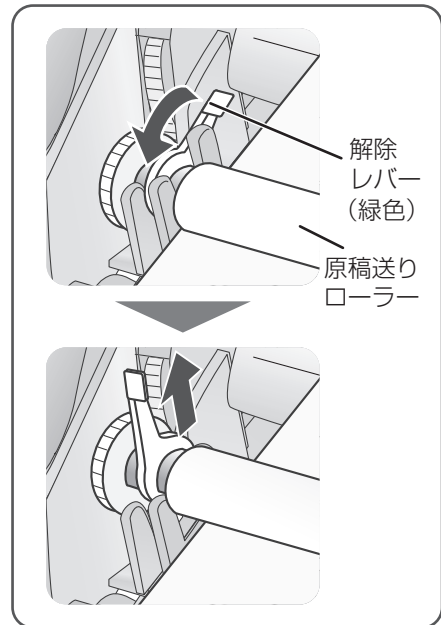

次ページへ

もくじ

ご使用の前に

電話・電話帳

留守番

ファクス

印刷コピー

便利な機能

ナンバーディスプレイ

ごまっただときは

ご参考に

さくいん

3 つまった原稿を取り除く

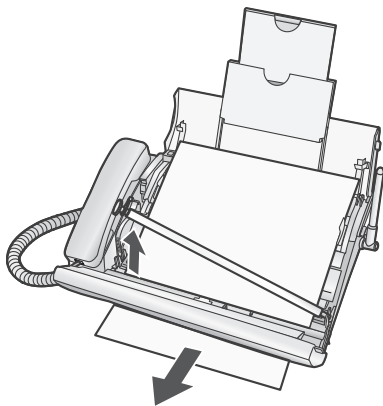

- ・ つまった原稿は途中で破れないように注意して取り除いてください。無理に引っばると、破れることがあります。また、故障の原因になります。
- ・ 万一破れてしまったときは、本体の中に破れた紙が残らないように注意深く取り除いてください。

4 原稿送りローラーを戻し、解除レバーを後ろに戻す

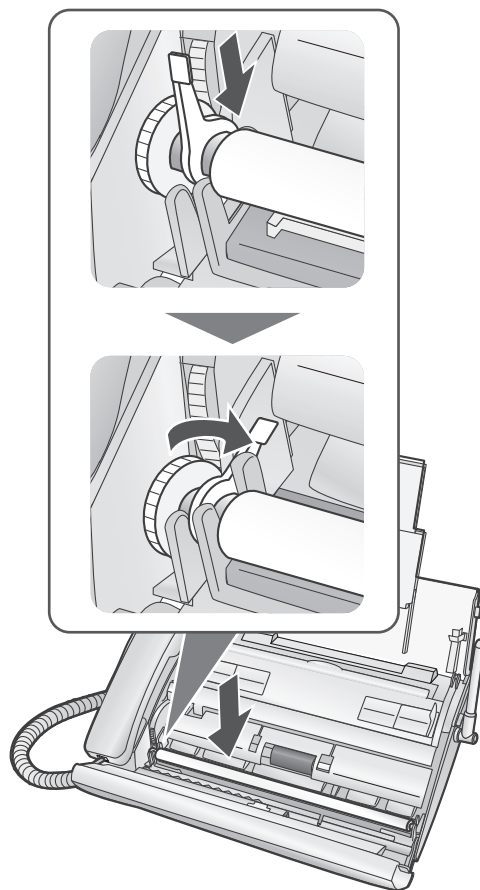

- ・ 原稿送りローラーがうまく元に戻らないときは、ローラーの右端を穴にさしこんでから、左端（解除レバーの側）を戻してください。

5 操作パネルを閉める

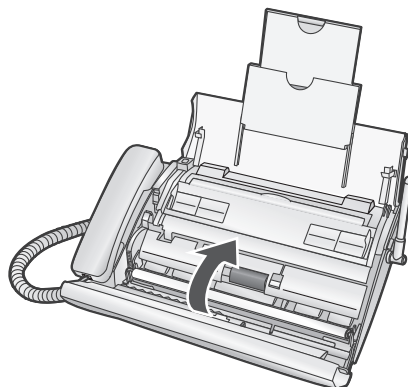

- ・ 記録紙や原稿を再セットしてください (☞96、110ページ)。

記録紙がつまったときは

記録紙がつまったときは次の手順で取り除いてください。

印刷の途中でインクリボンがなくなったときは、記録紙が途中で止まる（つまる）ことがあります。そのときは記録紙を取り出したあと、インクリボンを交換してください（☞32～33ページ）。

1 操作パネルつまみを持って、操作パネルを起こす

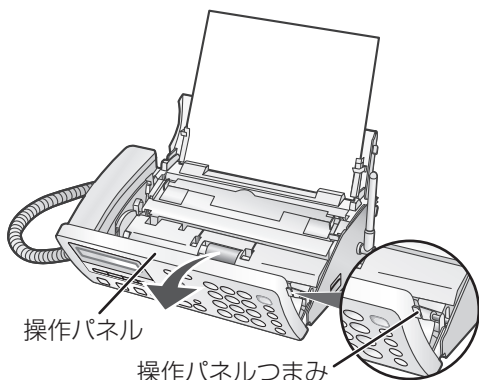

- ・記録紙がセットされているときは、残りの記録紙をいったん取り出してから操作します。

2 後ろカバー解除レバーを押し上げ、後ろカバーを後ろに起こす

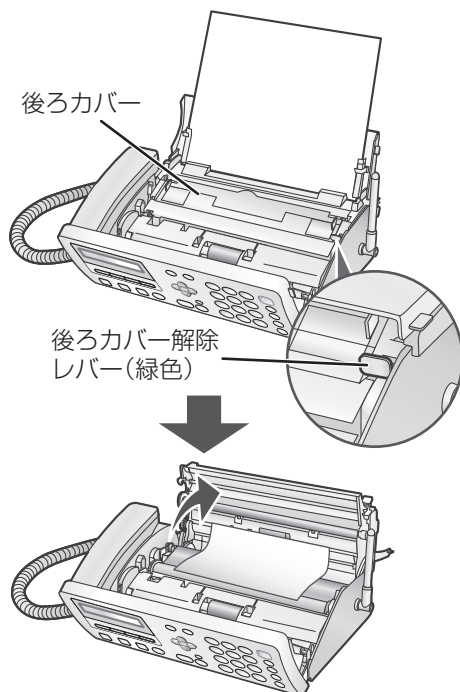

3 つまった記録紙を取り除く

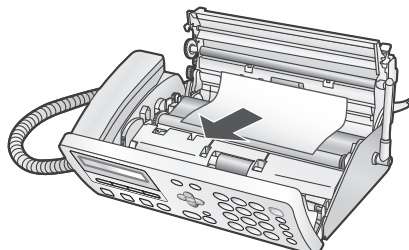

- ・操作パネルや後ろカバーを閉じたまま、つまった記録紙を引き抜かないでください。故障の原因になることがあります。
- ・記録紙が破れたときは、紙片が親機の中に残らないよう、完全に取り除いてください。

4 インクリボンのたるみを取る

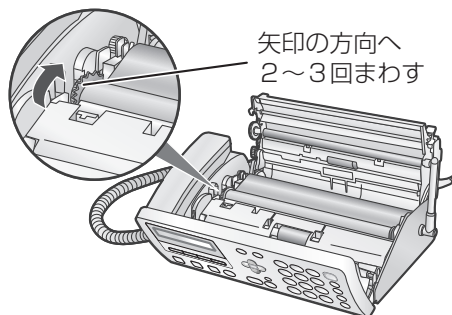

5 後ろカバー、操作パネルの順に閉める

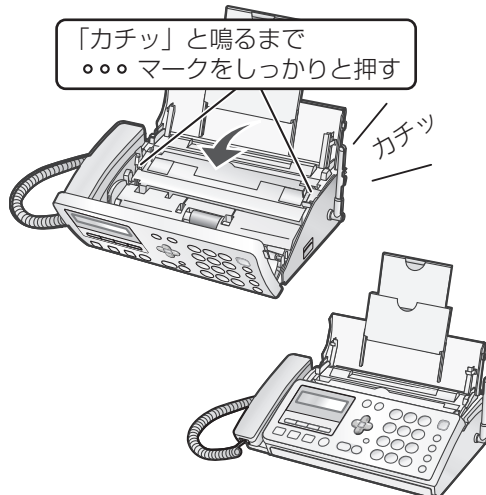

- ・記録紙を再セットしてください（☞110ページ）。

エラー表示／エラー音について

・お知らせやエラーメッセージが1行を超えるときは、1行ずつ交互に表示されます。

お知らせ／エラー表示

| | 表示／エラー音 | 対応 | 参照ページ |
|--------|--|--|-----------------------|
| あ 行 | インクリボン ナシ | <ul style="list-style-type: none"> ●インクリボンを交換します。 ●緑色のギヤをまわして、インクリボンのたるみをとります。 | 32～33 31～32 |
| | インクリボン ナシ UX-NR8G/GW | | |
| | ウシロカバーアイテムス シメテ クダサイ | ●後ろカバーを閉め直します。 | 32 |
| | オウトウ ナシ | ●「親機でお話ししてからファクスを送る」の方法で送信してください。 | 96～98 |
| か 行 | ガイセン ショウ中(1～4) また、「ツーツー」という 音が聞こえる | ●子機を使用中です(1～4は子機番号)。子機の 使用が終わるまでお待ちください。 | — |
| | キロクシ ツマリ | <ul style="list-style-type: none"> ●つまった記録紙を取り除きます。 ●記録紙が正しくセットされているかを確認してください。 | 175 110 |
| | キロクシ ツマリ トリノゾク | | |
| | キロクシ ナシ | ●記録紙がないときはセットします。セットして いるときは、正しくセットされているかを確認 してください。 | 110 |
| | ゲンコウ ツマリ トリノゾク | <ul style="list-style-type: none"> ●<small>メニュー</small> ○ <small>(07 番号)</small> と順に押すと、原稿が自動的に排出 されます。 ●それでも原稿がつまっているときは、操作パネル を開けて原稿を取り出します。 | 98 173～ 174 |
| | コキヲカクニクダサイ | ●子機が使用できない状態(電池切れ／電波が届か ないなど)になっていないか確認してください。 | — |
| | コキヲ ゾウセツシマス | <ul style="list-style-type: none"> ●親機が子機増設登録モードになっています。 別売の増設子機を登録する場合は、増設子機に 付属している「子機増設登録操作説明書」をご 覧ください。 ●子機増設登録操作中は、外線着信を含む他の操 作を行うことはできません。子機を増設しない ときはそのまま、この表示が消えるまでお待ち ください(約30秒で子機増設モードは解除され ます)。 | — — |

| | 表示/エラー音 | 対応 | 参照ページ |
|--------|---|--|--------------|
| さ 行 | ジドウアウトウ中 | ●留守モードなどで応答メッセージが流れて自動 応答しています。 | — |
| た 行 | ツウシンエラー(1～15) また、「通信エラーが ありました。」と聞こえる | ●相手の方に確認のうえ、もう一度送信するか、相 手の方に送信してもらいます(1～15の番号 は、当社のサービスマンが通信状況などを確認 するためのものです。頻繁に起こるときは、当 社のご相談窓口までご連絡ください)。 | — |
| は 行 | FAX アリ:[スタート] | ●メモリー受信したデータを、印刷してください。 | 111 |
| | ヘッドガコウオン | ●長時間連続して印刷やコピーをしていると、記録 部の過熱保護機能が働いて動作しなくなること があります。しばらくお待ちください。 | — |
| ま 行 | メモリーフソク FAX アリ:[スタート] | ●メモリー受信した内容を印刷または消去しま す。 ●不要な録音メッセージを消去します。 | 111 87～90 |
| | メモリーフソク フヨウナロクオンケス | ●不要な録音メッセージを消去します。 | 87～90 |
| ら 行 | ロクオンアリ [サイセイ]ヲオス | ●未再生の録音があります。再生してください。 | 87、89 |
| | ロクオンアリ [ルス]ヲオス | ●未再生の留守録音があります。再生してくださ い。 | 85、87、 89 |

もくじ

ご使用の前に

電話・電話帳

留守番

ファクス

印刷コピー

便利な機能

ナンバーディスプレイ

こまったときは

ご参考に

さくいん

子機を使っているとき

| エラー音 | 対応 | 参照ページ |
|---------------------------|--|---------------------------------------|
| 「ピーピー」 | <ul style="list-style-type: none"> ●親機や増設子機が使用中です。 ●親機の電源コードを接続してください。 ●他の電化製品などの電波が干渉しています。電波干渉の発生しやすい所では使用しないでください。 ●親機からの電波が届く範囲でご使用ください。 | <p>—</p> <p>22</p> <p>13</p> <p>—</p> |
| 「ピピピピ」 | <ul style="list-style-type: none"> ●名前の文字数やアラーム時刻の設定などが登録範囲を超えています。 | — |
| 「ピピッ……ピピッ……」 | <ul style="list-style-type: none"> ●充電器に子機を戻して充電してください。約1分後に電話は切れますので、通話を止めて充電器に戻してください。 ●長時間充電しても、すぐに容量がなくなるときは、新しい充電電池と交換してください。 | <p>34 ~ 36</p> <p>180</p> |
| 子機で通話中に「ピーピー」と2回鳴ってすぐに切れる | <ul style="list-style-type: none"> ●雑音の少ないところでご使用ください。 ●無線LANなどの近くでお使いのときは、それらの機器よりできるだけ離してお使いください。また「回避チャンネル設定」を変更してお使いください。 | <p>—</p> <p>185</p> |

故障かな?と思ったときは(修理依頼される前に)

- ・ディスプレイ表示が化けている(意味不明の文字列や画像が表示されている)。
- ・ボタンが全く効かない。
- ・電話番号リストなどを印刷するとデータが乱れている。
- ・コピーなど、印刷ができない状態が続く。
- ・その他、正しく動作しない。



上記のような症状の多くは、一般に、マイコン(IC)を使用している機器が、大きな外来ノイズにより誤動作することで発生します。

修理やアフターサービスをお申し付けになる前に、下記の操作をお試しください。

また、登録・設定した内容により、お客様の意図しない機能が働いている場合、工場出荷時の状態に戻すことで、症状が改善することがあります(電話帳以外クリア、電話帳消去、登録初期化 181ページ)。

親機を再起動する

ボタンが効かないといった状態になったときは、親機を再起動してください。

- ①  を約10秒以上押したままにする
- ② ディスプレイに [オマチクダサイ] と表示されたら  から指を離す

- ・自動的に再起動が行われます。
- ・再起動しても、登録した内容は消えません。
- ・  を約10秒以上押したままにしても再起動しない場合は、本機の電源を入れ直してください(182 下記)。

再起動しても症状が改善されないときは…

電源を入れ直してみる





親機を再起動しても改善されないときは、電源コードを電源コンセントから抜いてもう一度差し込んでみてください。

- ・親機の日付・時刻の設定は消えます。子機の日付・時刻が設定されていて、親機の電波が届く範囲にある場合に、親機の時計バックアップを [シヨウ スル] に設定しているときは、子機から親機へ自動的に日付・時刻が転送されます。転送されなかったときは、あらためて手動で設定し直してください。

左の操作をしても症状が改善されないときは次の操作(強制リセット)を行ってください。

【ただし、強制リセットを行った場合、電話帳に登録した内容など、すべてのデータが消えて工場出荷時の状態に戻りますのでご注意ください。】

親機を強制リセットする

- ① 電源コードを電源コンセントから抜く
- ②  と  を同時に押したまま、電源コードを電源コンセントに差し込む
- ③ ディスプレイに [メモリークリア中] と表示されたら、 と  から指を離す

- ・強制リセットをすると、ご購入時にあらかじめ登録されていた電話帳2件分が復活します。
- ・電源を入れ直したり、強制リセットしたときは日付・時刻の設定をやり直してください。(184 24ページ)
- ・強制リセットをすると、日付・時刻の設定のあと、自動的に回線種別を設定します。電話などをかけられるときは、回線種別の設定(約20秒)が終わってからにしてください。

強制リセットを行っても症状の改善がみられない場合、または症状が再三発生する場合は、シャープお客様ご相談窓口(184 200ページ)へお申し付けください。

登録や設定・電話帳の内容を初期化する

登録・設定した内容を工場出荷時に戻したり、電話帳に登録した内容をすべて消去することができます。

登録データ初期化をすると登録・設定した内容の他に、留守録などの録音、メモリー受信データがすべて工場出荷時の内容に戻ります（消去されます）。

本機を廃棄、譲渡などするときは

お客様の個人情報流出による被害を防ぐために、親機の「電話帳以外クリア」と「電話帳消去」、子機の「登録初期化」の操作を行って、本機に記憶したデータを消去することをおすすめします。親機のデータは、「強制リセット」（☎ 179ページ）で一括して消去することもできます。

親機の登録や設定の内容を工場出荷時に戻す（登録初期化 [電話帳以外]）

- ① を押す
- ② を4回押す
- ③ と順に押す
- ④ を押す

・途中でやめるとき： 停止

・1つ前に戻るとき： キャッチ

・電話帳の内容、誰あてコール設定、日付・時刻の設定を除いて、工場出荷時の設定に戻ります。

親機の電話帳に登録した内容をすべて消去する（電話帳消去）

- ① を押す
- ② で [カクシュ ショウキョ] を選ぶ
- ③ を押し、 で [デンワチョウ] を選ぶ
- ④ を押し、 で [ショウキョ スル] を選ぶ
- ⑤ を押す

・途中でやめるとき： 停止

・1つ前に戻るとき： キャッチ

・電話帳がすべて消えます。誰あてコール設定は工場出荷時の設定に戻ります。

子機の登録や設定の内容をすべて工場出荷時に戻す（登録初期化）

- ① を押す
- ② で [システムセッテイ] を選ぶ
- ③ を押し、 で [トウロクショキカ] を選ぶ
- ④ を2回押す

・途中でやめるとき： 切

・子機の登録内容がすべて工場出荷時の設定に戻ります。

■ 子機の電話帳に登録した内容をすべて消去するには（☎ 74ページ）

お知らせ

- 親機登録データ初期化をしたあと自動的に回線種別の設定を行います。電話などをかけられるときは、回線種別の設定（約20秒）が終わってからかけてください。

もくじ

ご使用の前に

電話・電話帳

留守番

ファクス

印刷コピー

便利な機能

ナンバーディスプレイ

こまったときは

よく参考

よくかん









特別設定について

使用状況に応じて、次の項目を親機で設定することができます。

応答メッセージ待ち時間

留守番電話などの応答メッセージが流れるまでの時間の設定ができます。









工場出荷時の設定は [4 ビョウ] です。

- ① ^{メニュー}  を押す
- ②  を4回押す
- ③  を2回押す
- ④ [1 ビョウ] を選ぶときは  を押す
[2 ビョウ] を選ぶときは  を押す
[4 ビョウ] を選ぶときは  を押す
[8 ビョウ] を選ぶときは  を押す
- ⑤ ^{停止}  を押す

発信音待ち時間

応答メッセージが終わってから、「ピー」という録音開始音が流れるまでの時間の設定ができます。







工場出荷時の設定は [4 ビョウ] です。

- ① ^{メニュー}  を押す
- ②  を4回押す
- ③   と順に押す
- ④ [1 ビョウ] を選ぶときは  を押す
[2 ビョウ] を選ぶときは  を押す
[4 ビョウ] を選ぶときは  を押す
[8 ビョウ] を選ぶときは  を押す
- ⑤ ^{停止}  を押す

お声拝聴

留守録設定中の応答メッセージと、相手の方の録音中の声をスピーカーから出力する機能の設定ができます。









工場出荷時の設定は [アリ] です。



- ① ^{メニュー}  を押す
- ②  を4回押す
- ③   と順に押す
- ④ [アリ] を選ぶときは  を押す
[ナシ] を選ぶときは  を押す
- ⑤ ^{停止}  を押す

録音時間

留守録の録音時間を設定することができます。

工場出荷時の設定は [30 ビョウ] です。

- ① ^{メニュー}  を押す
- ②  を4回押す
- ③   と順に押す
- ④ [30 ビョウ] を選ぶときは  を押す
[1 フン] を選ぶときは  を押す
[2 フン] を選ぶときは  を押す
- ⑤ ^{停止}  を押す

・途中でやめるとき: ^{停止}  / 1つ前に戻るとき: ^{キャッチ} 

FAX受信方法

ファクスの受信方法を、以下のいずれかに設定できます。







[メモリー ジュシン]：

受信した内容をメモリーに記録してから、自動的に印刷します。記録紙やインクリボンがなくなったとき、受信データはメモリーに保存されています。

[キロクシ ジュシン]：







受信した内容を、直接記録紙に印刷します。記録紙やインクリボンがなくなったときは受信できません。受信メモリーが残り少なくなっているときなど、メモリー受信できないときに設定します。ただし2枚に分かれて印刷されることがあります。

工場出荷時の設定は [メモリー ジュシン] です。

- ①  を押す
- ②  を4回押す
- ③   と順に押す
- ④ [メモリー ジュシン] を選ぶときは  を押す
- [キロクシ ジュシン] を選ぶときは  を押す
- ⑤  を押す

おまかせ受信

相手の方が自動送信の場合（「ポー・ポー・ポー…」という音が聞こえます）、受話器や子機を取ると自動的にファクス受信に切り替える機能の設定ができます。工場出荷時の設定は [アリ] です。







- ①  を押す
- ②  を4回押す
- ③   と順に押す
- ④ [アリ] を選ぶときは  を押す
- [ナシ] を選ぶときは  を押す
- ⑤  を押す

縮小受信

ファクスを印字したときに、受信日付や相手の方のファクス番号を記入するため、自動的に約93%に縮小して印刷する機能の設定ができます。

工場出荷時の設定は [アリ] です。







[ナシ] に設定した場合、相手の方がA4サイズで送信していても、受信日付などの記入でA4サイズを超えるため、こちらでは2枚に分かれて印刷されることがあります。また、白紙が1枚出てくることがあります。



- ①  を押す
- ②  を4回押す
- ③   と順に押す
- ④ [アリ] を選ぶときは  を押す
- [ナシ] を選ぶときは  を押す
- ⑤  を押す

発信音検出

電話帳やワンタッチダイヤル、再ダイヤルを使ってファクスを自動送信するときに、本機が自動的に「ツー」という発信音を検出し、正しく送信できるようにします。

自動送信がうまくできないときは、この設定を [ナシ] にするか、受話器を取って送信してください。工場出荷時の設定は [アリ] です。



- ①  を押す
- ②  を4回押す
- ③   と順に押す
- ④ [アリ] を選ぶときは  を押す
- [ナシ] を選ぶときは  を押す
- ⑤  を押す

・途中でやめるとき： / 1つ前に戻るとき： 消去

親機送話音量を調整する

親機使用中、こちらの声が相手の方に聞こえにくいときに、音量を切り替えることができます。



親機で操作します。

- ① ^{メニュー}  を押す
- ② **#** を4回押す
- ③ **3サ** **1ア** と順に押す
- ④ [小] を選ぶときは **1ア**
[ヒョウジュン] を選ぶときは **2カ**
[大] を選ぶときは **3サ** を押す
- ⑤ ^{停止}  を押す

子機送話音量を調整する

子機でこちらの声が相手の方に聞こえにくいときに、音量を切り替えることができます。



親機で操作します。

- ① ^{メニュー}  を押す
- ② **#** を4回押す
- ③ **3サ** **2カ** と順に押す
- ④ [小] を選ぶときは **1ア**
[ヒョウジュン] を選ぶときは **2カ**
[大] を選ぶときは **3サ** を押す
- ⑤ ^{停止}  を押す

子機受話音量を調整する

親機の回線によっては、子機を受話音量が小さくなる場合があります。子機で相手の方の声が聞こえにくいときに、親機で音量を切り替えることができます。子機で通話中に受話音量を変えることもできます（ 43ページ）。

親機で操作します。



- ① ^{メニュー}  を押す
- ② **#** を4回押す
- ③ **3サ** **3サ** と順に押す
- ④ [小] を選ぶときは **1ア**
[ヒョウジュン] を選ぶときは **2カ**
[大] を選ぶときは **3サ** を押す
- ⑤ ^{停止}  を押す

子機受話音質を調整する

すべての子機を受話音質を調整できます。使用中の子機のみ変更したいときは、「子機の通話音質を変える」（ 43ページ）をご覧ください。







親機で操作します。

- ① ^{メニュー}  を押す
- ② **#** を4回押す
- ③ **3サ** **4タ** と順に押す
- ④ [ヒクイ] を選ぶときは **1ア**
[ヒョウジュン] を選ぶときは **2カ**
[タカイ] を選ぶときは **3サ** を押す

・途中でやめるとき： / 1つ前に戻るとき： ^{キャンセル}  ^{消去}

キータッチ音

親機のボタンを押したときに鳴る、「ピッ」という音（キータッチトーン）の有無を設定できます。工場出荷時の設定は [アリ] です。







- ①  を押す
 - ②  を4回押す
 - ③   と順に押す
 - ④ [アリ] を選ぶときは  を押す
- [ナシ] を選ぶときは  を押す
- ⑤  を押す

回避チャンネル設定

他の電化製品（無線LANなど）の電波干渉などによって、通話に雑音が入るときは、設定を変更すると改善されることがあります。

他の電化製品（無線LANなど）が使用しているチャンネルを設定してください。設定したチャンネルを回避します。

工場出荷時の設定は [チャンネル6] です。







- ①  を押す
 - ②  を4回押す
 - ③  を押す
 - ④ [チャンネル1] を選ぶときは  を押す
- [チャンネル6] を選ぶときは  を押す
- [チャンネル11] を選ぶときは  を押す
- ⑤  を押す

・無線LANを使用している場合、無線LANが使用しているチャンネルを回避することで、通話品質が改善されることがあります。

時計バックアップ

停電などで親機の日時登録が消えたときに、子機の日時登録を自動的に転送させて日時登録を行ったり、子機の日時登録が消えたときに、親機の日時登録を自動的に転送させて日時登録を行ったりする機能の設定ができます。親機や子機の日時が登録されていないときや、親機の電波範囲内に子機がないときは、日時を転送できません。

工場出荷時の設定は [シヨウ スル] です。

- ①  を押す
 - ②  を4回押す
 - ③   と順に押す
 - ④ [シヨウ スル] を選ぶときは  を押す
- [シヨウ シナイ] を選ぶときは  を押す
- ⑤  を押す



親機に登録されている日付や時刻を子機に転送する（時計転送）

親機で操作します。

親機の日時が登録されていないときは、転送できません。

- ①  を押す
- ②  を4回押す
- ③   と順に押す

- ・子機が2つ以上あるときは、子機番号の1から順番に転送します。
- ・時計転送に対応していない子機を増設した場合は、日付や時刻は転送されません。

・途中でやめるとき：  / 1つ前に戻るとき： 

子機に登録されている日付や時刻を親機に転送する（時計転送）

親機で操作します。

子機の日時が登録されていないときは、転送できません。







- ① ^{メニュー}  を押す
- ②  を4回押す
- ③   と順に押す

・親機に日付や時刻を転送する子機は、子機番号の1です。ただし、子機1が使用範囲外にあるなど、転送できない場合は、子機2から転送されます。すべての子機が転送できないときは、転送せずに終了します。

ナンバー・ディスプレイ

ナンバー・ディスプレイ機能の利用設定ができます。ナンバー・ディスプレイ、キャッチホン・ディスプレイをご利用のときは、[シヨウ スル] に設定します。構内交換機（PBX）に接続している場合など、内線電話としてお使いのときは [シヨウ シナイ] に設定します。









工場出荷時の設定は [シヨウ スル] です。



- ① ^{メニュー}  を押す
- ②  を4回押す
- ③  を押す
- ④ [シヨウ スル] を選ぶときは  を押す
[シヨウ シナイ] を選ぶときは  を押す
- ⑤ ^{停止}  を押す

キャッチホン切替時間

キャッチ/消去ボタンを押したときに回線を開放する時間を設定できます。









交換機の種類などによっては、キャッチ/消去ボタンを押したときに電話が切れてしまうことがあります。こんなときは、キャッチホン切替時間を短く設定します。工場出荷時の設定は [0.8 ビョウ] です。

- ① ^{メニュー}  を押す
- ②  を4回押す
- ③   と順に押す
- ④ [0.4 ビョウ] を選ぶときは  を押す
[0.6 ビョウ] を選ぶときは  を押す
[0.8 ビョウ] を選ぶときは  を押す
- ⑤ ^{停止}  を押す

・途中でやめるとき: ^{停止}  / 1つ前に戻るとき: ^{キャッチ} 

携帯ととくくダイヤルご利用時のIP電話利用（IP電話解除番号）

IP電話をご利用の方が携帯ととくくダイヤルをご利用になるには、携帯電話に発信するときだけ、自動的にNTTなどの一般回線で発信するための設定が必要です（通常の発信はIP電話を利用して行われます）。IP電話機能を解除して、一般回線を選択するのに必要な番号（IP電話解除番号）を登録できます。工場出荷時の設定は [ナシ] です。IP電話をご利用でない方は、この設定を [アリ] にしないでください。



- ①  を押す
- ②  を4回押す
- ③   と順に押す
- ④ [アリ] を選ぶときは  を押す
[ナシ] を選ぶときは  を押し⑦へ
- ⑤ IP電話解除番号を入力する（最大6ケタ）
（例：「0000」など）
- ⑥  を押す
- ⑦  を押す

携帯ととくくダイヤルで利用する携帯番号帯登録





携帯ととくくダイヤル機能の利用対象となる携帯電話番号の頭4ケタとして、あらかじめ登録されている番号は、「0801」から「0809」までの9件と、「0901」から「0909」までの9件の、合計18件です。この対象番号は追加で登録したり、消去することができます。番号を追加するときは、あらたに登録してください。番号は最大30件まで登録できます。



- ①  を押す
- ②  を4回押す
- ③   と順に押す

登録するときは

- ④  を押す
- ⑤ 番号を入力する（4ケタ）
- ⑥  を押す
- ⑦  を押す





消去するときは

- ④  または  で番号を選ぶ
- ⑤  を2回押す
- ⑥  を押す

途中でやめるとき： / 1つ前に戻るとき：







携帯ととくとくダイヤル機能の設定内容表示



携帯ととくとくダイヤル機能の利用設定および、IP電話の利用設定を確認することができます。

- ①  を押す
- ②  を4回押す
- ③   と順に押す
- ④ 設定の内容を確認する
- ⑤  を押す

デモ起動

商品紹介用のデモの表示条件を設定できます。

- ①  を押す
- ②  を4回押す
- ③  を押す
- ④ [シナイ] を選ぶときは  を押す
 [カイセン レンドウ] を選ぶときは  を押す
 [ツネニ ジッコウ] を選ぶときは  を押す
- ⑤  を押す

・途中でやめるとき:  / 1つ前に戻るとき: 

仕様

外観・仕様は予告なしに変更することがあります。

■ ファクシミリ部

| | |
|---------|---|
| 形名 | UX-D18CL/UX-D18CW 送受信兼用卓上型 |
| 使用回線 | 一般加入電話回線、NCC回線、 Fネット（16Hz対応のみ） |
| 圧縮方式 | MH・MMR・独自圧縮 |
| 通信モード | G3・ECM * 1 |
| 走査方式 | 密着イメージセンサー方式 |
| 走査線密度 | 主：8ドット/mm（普通字、小さな字、精細、写真） 副：3.85本/mm（普通字） 7.7本/mm（小さな字、写真） 15.4本/mm（精細）* 2 |
| 記録方式 | 熱転写記録方式 |
| 表示装置 | バックライト付液晶ディスプレイ カナ1行+ピクト |
| 通信速度 | 14400/12000/9600/7200/4800/2400 bit/s ：自動フォールバック |
| 電送時間 | 約9秒 * 3 |
| 中間調伝送 | 有り（64階調） |
| 記録紙サイズ | A4サイズ |
| 最大記録有効幅 | 205mm |
| 最大送信原稿幅 | 210mm |

| | |
|---------|-------------------------|
| 読み取り有効幅 | 205mm |
| 受信メモリー | A4標準原稿 約42枚（普通字モード時）* 4 |

■ コードレス部（子機）

| | |
|-------------------|---------------------------------------|
| 充電完了時間 | 約10時間 |
| 使用可能時間 （充電完了後） | 待受時：約200時間 * 5 通話時：約6時間 * 6 |
| 表示装置 | 液晶ディスプレイ カナ2行+ピクト |
| 増設可能子機 | JD-KS11, JD-KS15, JD-KS17, JD-KS21 |

■ 電話部

| | 親機 | 子機 |
|---------------|----------------------------------|--|
| ダイヤル形式 | 押しボタン式パルスダイヤル ／押しボタン式トーンダイヤル | |
| 選択信号種別 | DP信号（10PPS/20PPS） ／PB信号（DTMF） | |
| 呼び出し方式 | トーンリンガー（着信音）呼び出し ／（音量切替式） | |
| 電話番号の 記憶容量 | 電話帳：100人分 （32桁以内）×1番号 | 電話帳：100人分 （24桁以内）×1番号 再ダイヤル：20局 再ダイヤル：10局 |

■ 留守録部

| | |
|------------------|--|
| オリジナル 応答メッセージ | 1件 |
| 用件録音時間 | 約12分（応答メッセージ1件、メモリー受信データ含む） 用件ごとに記録する時刻スタンプは、別の専用メモリーを使っています。 |

■ 共通部

| | 親機 | 子機 | 充電器 |
|------------------|---|--------------------------------|----------------------------|
| 寸法 | 約296（幅）×184（奥行）×86（高さ）mm 受話器、突起部、アンテナを除く 約296（幅）×247（奥行）×253（高さ）mm 記録紙トレイ伸長時 突起部、アンテナを除く | 約44（幅）×35（奥行）× 169（高さ）mm | 約75（幅）×93（奥行）× 27（高さ）mm |
| 質量 | 約2.2kg 受話器、インクリボンを含む | 約150g 充電電池含む | 約130g |
| 電源 | AC100V±10V 50/60Hz | DC3.6V、600mAh （ニッケル水素電池）* 7 | 入力：AC100V±10V 50/60Hz |
| 消費電力 （100VAC） | 約0.6W（ディスプレイ非表示の待機時） 約90W（動作時最大） | 約0.9W（急速充電中） 約0.7W（待機時） | |
| 直流抵抗 | 169Ω | — | — |
| 静電容量 | 1.0μF以下 | — | — |
| 使用環境 | 温度 5℃～35℃ 相対湿度 30%～85%RH | | |

- * 1 本機で送受信できるのは、相手機もG3規格のファクシミリに限られます。（カラーの送受信はできません）
- * 2 ITU-T（国際規格）準拠
- * 3 A4判700字程度の原稿を標準的画質（8×3.85本/mm）で高速モード（14400bit/s）、ECMモードで送ったときの速さです。これは画像情報のみの電送速度で、通信の制御時間は含まれておりません。なお、実際の通信時間は原稿の内容、相手機種、回線の状態により異なります。
- * 4 受信原稿によっては、1枚の受信でメモリーがいっぱいになる場合もあります。
- * 5 待受時とは、充電完了後、子機を充電器に置かずに、一度も通話しない状態のことです。通話したり、着信音が鳴ったりすると待受時の使用可能時間は短くなります。
- * 6 「デンバサポート」を[セッテイ]にした場合は、子機の連続通話時間が約4時間になります。また、[ジドウ]にした場合は、約4～6時間になります。
- * 7 充電電池はリサイクル可能なニッケル水素電池です。使用済電池につきましては、お買いあげ販売店までご持参いただき、リサイクルの推進にご協力をお願いします。

もくじ

ご使用の前に

電話
電話帳

留守番

ファクス

印刷コピー

便利な機能

ナンバーディスプレイ

こまごまときは

参考

ページ

登録／設定早見表

登録／設定項目一覧表（親機）

メニュー
○（または待受画面で **決定**）を押したあと、ダイヤルボタンで登録・設定の項目を選ぶことができます。
選択内容で [XXXX] と表記されている項目は、初期設定（工場出荷時の設定）です。

はじめノセッテイ

| 操作 | 機能名／機能の説明 | 選択内容 【初期設定】 | 参照 ページ |
|-------------------------------|--|--|-----------|
| ① ^ア ① ^ア | ヒツケ・ジコク 日付と時刻を登録できます。 | 2009年01月01日 | 44 |
| ① ^ア ② ^カ | ハッシンモト NO. ファクスを送ったときに記録される発信元番号を登録できます。 | ・ トウロク ・ ショウキョ | 46 |
| ① ^ア ③ ^サ | ハッシンモト メイ ファクスを送ったときに記録される発信元名を登録できます。 | ・ トウロク ・ ショウキョ | 47 |
| ① ^ア ④ ^タ | カイセン シュベツ 電話回線の種別を設定できます。 | ・ [20 PPS] ・ トーン ・ 10 PPS ・ ジドウセッテイ | 27 |
| ① ^ア ⑤ ^ナ | LCDコントラスト 液晶ディスプレイの濃度を調整できます。 | 15段階 [8段階] | 129 |
| ① ^ア ⑥ ^ハ | ケイタイ トクトク 携帯とくたくダイヤル機能の設定ができます。 | ・ 0033 ・ ソノタ ・ [リョウシナイ] | 115 |

チャクシンオン

| 操作 | 機能名／機能の説明 | 選択内容 【初期設定】 | 参照 ページ |
|--|--|--|-----------|
| ② ^カ ① ^ア | オヤキ 親機の着信音を設定できます。 | ・ [デンワベルオン] ・ トリノコエ ・ デンシオン ・ インベンション ・ ジュ・ト・ブ ・ シンフォニー 40 ・ ハニユウ ノ ヤド ・ メヌエット ・ セレナーデ | 38 |
| ② ^カ ② ^カ ① ^ア | ナリワケ → デンワチョウ 電話帳に登録している方からの着信音の設定ができます。 | ・ デンワベルオン ・ トリノコエ ・ デンシオン | 147 |
| ② ^カ ② ^カ ② ^カ | ナリワケ → ヒツウチ 非通知からの着信音の設定ができます。 | ・ インベンション ・ ジュ・ト・ブ | 147 |
| ② ^カ ② ^カ ③ ^サ | ナリワケ → コウシュウデンワ 公衆電話からの着信音の設定ができます。 | ・ シンフォニー 40 ・ ハニユウ ノ ヤド ・ メヌエット | 147 |
| ② ^カ ② ^カ ④ ^タ | ナリワケ → ヒョウジケンガイ 表示圏外からの着信音の設定ができます。 | ・ セレナーデ ・ [ナシ] | 147 |

ダレカラ セッテイ

| 操作 | 機能名/機能の説明 | 選択内容 [初期設定] | 参照 ページ |
|-------------------------------|--|-------------------------|-----------|
| ③ ^サ ① ^ア | ダレカラ セッテイ → ダレカラ コール 着信があったとき、誰からの電話か音声でお知らせする機能の設定ができます。 | ・ [シヨウ スル] ・ シヨウ シナイ | 138 |
| ③ ^サ ② ^カ | ダレカラ セッテイ → ダレアテ コール 誰あてコールでお知らせする名前を登録できます。 | — | 139 |

デンワチョウ

| 操作 | 機能名/機能の説明 | 選択内容 [初期設定] | 参照 ページ |
|-------------------------------|--|----------------------------|-----------|
| ④ ^タ ① ^ア | シンキ トウロク 親機の電話帳に登録できます。 | — | 66 |
| ④ ^タ ② ^カ | コキ ヘ テンソウ 親機の電話帳の内容を子機の電話帳にコピーできます。 | ・ ゼンケン テンソウ ・ 1ゲンゴトテンソウ | 82 |
| ④ ^タ ③ ^サ | オンセイ ヨミアゲ 電話帳を音声でお知らせする機能の設定ができます。 | ・ [シヨウ スル] ・ シヨウ シナイ | 70 |

ルス セッテイ

| 操作 | 機能名/機能の説明 | 選択内容 [初期設定] | 参照 ページ |
|-------------------------------|--|--|-----------|
| ⑤ ^ナ ① ^ア | ロクオン ショウキョ 録音している用件をすべて消去できます。 | ・ ショウキョ シナイ ・ ショウキョ スル | 88 |
| ⑤ ^ナ ② ^カ | ルス オウトウ 留守モード時の着信音の回数を設定できます。 | — | 95 |
| ⑤ ^ナ ③ ^サ | ザイタク オウトウ 留守設定せずに自動でファクスを受けるときの着信音の回数を設定できます。 | ・ カイスウ センタク ・ [ムセイゲン] | 106 |
| ⑤ ^ナ ④ ^タ | オウトウメッセージ 応答メッセージの種類を選択できます。 | ・ コテイメッセージ1 ・ [コテイメッセージ2] ・ ジサクメッセージ | 92 |

チャクシンオコトワリ

| 操作 | 機能名／機能の説明 | 選択内容 [初期設定] | 参照 ページ |
|-------------------------------|---|-------------------|-----------|
| ⑥ ^ハ ① ^ア | ヒツウチ オコトワリ 「非通知お断り」の設定ができます。 | ・ [ナシ] ・ オコトワリ | 150 |
| ⑥ ^ハ ② ^カ | コウシュウオコトワリ 「公衆電話お断り」の設定ができます。 | ・ [ナシ] ・ オコトワリ | 150 |
| ⑥ ^ハ ③ ^サ | ケンガイオコトワリ 「表示圏外お断り」の設定ができます。 | ・ [ナシ] ・ オコトワリ | 150 |
| ⑥ ^ハ ④ ^タ | オコトワリ NO. 「お断り番号」を登録できます。 | — | 152 |
| ⑥ ^ハ ⑤ ^ナ | チャイムゴセツテイ 「チャイムでお断り」をしたあとに、自動的にお断りの設定をする・しないの設定ができます。 | ・ シナイ ・ [スル] | 57 |

メモリーザンリョウ

| 操作 | 機能名／機能の説明 | 選択内容 [初期設定] | 参照 ページ |
|----------------|---|---|-----------|
| ⑦ ^マ | メモリーザンリョウ FAX受信や録音できるメモリーの残量を表示することができます。 | [メモリー ノコリ100%] [FAX ノコリ30ケン] [ロクオン ノコリ30ケン] | 87 |

カクシュ ショウキョ

| 操作 | 機能名／機能の説明 | 選択内容 [初期設定] | 参照 ページ |
|-------------------------------|--|---------------------------|-----------|
| ⑧ ^ヤ ① ^ア | ロクオン 留守番電話などの録音データをすべて消去できます。 | ・ ショウキョ シナイ ・ ショウキョ スル | 88 |
| ⑧ ^ヤ ② ^カ | サイダイヤル 再ダイヤルの電話番号をすべて消去できます。 | ・ ショウキョ シナイ ・ ショウキョ スル | 52 |
| ⑧ ^ヤ ③ ^サ | チャクシン キロク 着信記録をすべて消去できます。 | ・ ショウキョ シナイ ・ ショウキョ スル | 142 |
| ⑧ ^ヤ ④ ^タ | ジュシンFAX メモリー受信したファクスデータをすべて消去できます。 | ・ ショウキョ シナイ ・ ショウキョ スル | 111 |
| ⑧ ^ヤ ⑤ ^ナ | オコトワリ NO. 登録したお断り番号をすべて消去できます。 | ・ ショウキョ シナイ ・ ショウキョ スル | 153 |
| ⑧ ^ヤ ⑥ ^ハ | エランデ NO. 選んで着信番号をすべて消去できます。 | ・ ショウキョ シナイ ・ ショウキョ スル | 120 |
| ⑧ ^ヤ ⑦ ^マ | デンワチョウ 登録した電話帳をすべて消去できます。 | ・ ショウキョ シナイ ・ ショウキョ スル | 181 |

インサツ

| 操作 | 機能名/機能の説明 | 選択内容 [初期設定] | 参照 ページ |
|-------------------------------|--|----------------|-----------|
| ⑨ _ラ ① _ア | チャクシン キロク 着信記録の一覧を印刷できます。 | ・シナイ ・スル | 113 |
| ⑨ _ラ ② _カ | デンワチョウ 電話帳に登録されている相手先の一覧を印刷できます。 | ・シナイ ・スル | 113 |
| ⑨ _ラ ③ _サ | オコトワリ NO. お断りに登録されている番号の一覧を印刷できます。 | ・シナイ ・スル | 113 |

ゲンコウハイシュツ

| 操作 | 機能名/機能の説明 | 選択内容 [初期設定] | 参照 ページ |
|----------------------|---------------------------------------|----------------|-----------|
| ⑩ _ワ 記号 | ゲンコウハイシュツ セットしている原稿を排出できます。 | — | 98 |

もくじ

ご使用の前に

電話・電話帳

留守番

ファクス

印刷コピー

便利な機能

ナンバーディスプレイ

ごまっただときは

ご参考に

さくいん

特別設定項目一覧表（親機）

メニュー → **Ⓜ** を4回押したあと、ダイヤルボタンで登録・設定の項目を選ぶことができます。
 選択内容で [XXXX] と表記されている項目は、初期設定（工場出荷時の設定）です。

ルス セッテイ

| 操作 | 機能名/機能の説明 | 選択内容 [初期設定] | 参照 ページ |
|-------------------------------|--|--|-----------|
| ① ^ア ① ^ア | メッセージ マチ 応答メッセージが流れるまでの時間を設定できます。 | ・ 1 ビョウ ・ 2 ビョウ ・ [4 ビョウ] ・ 8 ビョウ | 182 |
| ① ^ア ② ^カ | ハッシンオン マチ 応答メッセージが終わってから、「ピー」という録音開始音が流れるまでの時間を設定できます。 | ・ 1 ビョウ ・ 2 ビョウ ・ [4 ビョウ] ・ 8 ビョウ | 182 |
| ① ^ア ③ ^サ | オコエ ハイチョウ 留守録設定中の応答メッセージと、相手の方の録音中の声をスピーカーから出力する設定ができます。 | ・ [アリ] ・ ナシ | 182 |
| ① ^ア ④ ^タ | ロクオン ジカン 留守録の録音時間を設定できます。 | ・ [30 ビョウ] ・ 1 フン ・ 2 フン | 182 |
| ① ^ア ⑤ ^ナ | モドッテ ロクオン 戻って録音の録音時間を設定できます。 | ・ 1 フン ・ 3 フン ・ [12 フン] | 127 |

FAX

| 操作 | 機能名/機能の説明 | 選択内容 [初期設定] | 参照 ページ |
|-------------------------------|--|---------------------------------------|-----------------|
| ② ^カ ① ^ア | ジュシン ホウホウ ファクスの受信方法を設定できます。 | ・ [メモリー ジュシン] ・ キロクシ ジュシン | 183 |
| ② ^カ ② ^カ | ジュシン モード お使いの状況に合わせて、ファクスの受信モードを設定できます。 | ・ FAXユウセン ・ FAXセンヨウ ・ [セッテイシナイ] | 108 ～ 109 |
| ② ^カ ③ ^サ | オマカセ ジュシン 相手の方がファクスを送信したときの音が聞こえると、自動でファクス受信に切り替える設定ができます。 | ・ [アリ] ・ ナシ | 183 |
| ② ^カ ④ ^タ | シュクショウ ファクスを印刷するときに、日時を印刷するために自動でファクスを縮小して印刷する設定ができます。 | ・ [アリ] ・ ナシ | 183 |
| ② ^カ ⑤ ^ナ | ハッシン ケンシュツ ファクスを自動送信するときに、「ツー」という発信音を検出してから送信する設定ができます。 | ・ [アリ] ・ ナシ | 183 |

オトカンレンセツテイ

| 操作 | 機能名／機能の説明 | 選択内容 [初期設定] | 参照 ページ |
|----------|---|---------------------------|-----------|
| ③サ ①ア | オヤソウワオンリョウ 親機の話話音量を変更できます。 | ・小 ・[ヒョウジュン] ・大 | 184 |
| ③サ ②カ | コソウワオンリョウ 子機の話話音量を変更できます。 | ・小 ・[ヒョウジュン] ・大 | 184 |
| ③サ ③サ | コジュワオンリョウ 子機の受話音量を変更できます。 | ・小 ・[ヒョウジュン] ・大 | 184 |
| ③サ ④タ | コジュワオンシツ 子機の受話音質を変更できます。 | ・ヒクイ ・[ヒョウジュン] ・タカイ | 184 |
| ③サ ⑤ナ | キータッチ オン キータッチ音のあり／なしを設定できます。 | ・[アリ] ・ナシ | 185 |
| ③サ ⑥ハ ①ア | ドコカラ セツテイ → ドコカラ コール どこからコールの設定ができます。 | ・[シヨウスル] ・シヨウシナイ | 140 |
| ③サ ⑥ハ ②カ | ドコカラ セツテイ → バンゴウタイ 地域番号の登録や消去ができます。 | — | 140 |

カイヒ チャンネル

| 操作 | 機能名／機能の説明 | 選択内容 [初期設定] | 参照 ページ |
|----|---|----------------------------------|-----------|
| ④タ | カイヒ チャンネル 通話品質の改善のために、回避するチャンネルを設定できます。 | ・チャンネル1 ・[チャンネル6] ・チャンネル11 | 185 |

トケイ キノウ

| 操作 | 機能名／機能の説明 | 選択内容 [初期設定] | 参照 ページ |
|-------|--|---------------------|-----------|
| ⑤ナ ①ア | トケイ ホゾン 時計転送を使用する／しないの設定ができます。 | ・[シヨウスル] ・シヨウシナイ | 185 |
| ⑤ナ ②カ | コキヘソウシン 親機の日時設定を子機へ送信（転送）できます。 | — | 185 |
| ⑤ナ ③サ | コキカラジュシン 子機の日時設定を受信（転送）できます。 | — | 186 |

ナンバー D.

| 操作 | 機能名／機能の説明 | 選択内容 [初期設定] | 参照 ページ |
|----|---|---------------------|-----------|
| ⑥ハ | ナンバー D. ナンバー・ディスプレイを使用する／しないの設定ができます。 | ・[シヨウスル] ・シヨウシナイ | 186 |

キャッチホンセッテイ

| 操作 | 機能名/機能の説明 | 選択内容 [初期設定] | 参照 ページ |
|-------------------------------|--|---------------------------------------|-----------|
| ⑦ _マ ① _ア | キャッチホンD. キャッチホン・ディスプレイを使用する/しないの 設定ができます。 | ・ ショウ スル ・ [ショウ シナイ] | 133 |
| ⑦ _マ ② _カ | キリカエ ジカン キャッチホンの操作で電話が切れてしまうときなど、 キャッチホンの切替時間を変更できます。 | ・ 0.4 ビョウ ・ 0.6 ビョウ ・ [0.8 ビョウ] | 186 |

ケイタイトクトク

| 操作 | 機能名/機能の説明 | 選択内容 [初期設定] | 参照 ページ |
|-------------------------------|---|----------------|-----------|
| ⑧ _ヤ ① _ア | IPデンワ リョウ IP電話をご利用中、携帯電話への電話だけ自動的に 一般回線で電話するように設定できます。 | ・ アリ ・ [ナシ] | 187 |
| ⑧ _ヤ ② _カ | バンゴウタイ 携帯ととくとくダイヤルの利用対象となる電話番号 の頭4ケタを登録/消去できます。 | — | 187 |
| ⑧ _ヤ ③ _サ | セッテイ ナイヨウ 携帯ととくとくダイヤルの設定内容を表示できます。 | — | 188 |

トウロク ショキカ

| 操作 | 機能名/機能の説明 | 選択内容 [初期設定] | 参照 ページ |
|----------------|--|-----------------|-----------|
| ⑨ _ラ | トウロク ショキカ 電話帳を除くすべての設定を工場出荷状態に戻す ことができます。 | ・ 「シナイ」 ・ スル | 181 |

デモキドウ

| 操作 | 機能名/機能の説明 | 選択内容 [初期設定] | 参照 ページ |
|----------------------------------|---------------------------------------|------------------------------------|-----------|
| ⑩ _ワ ① _ワ | デモキドウ 商品紹介用のデモの表示条件を設定できます。 | ・ シナイ ・ カイセン レンドウ ・ ツネニ ジッコウ | 188 |

機能項目一覧表（子機）

機能ボタンを押したあと、操作できる項目です。

| 機能名 | | 機能の説明 | 参照ページ |
|------------|------------|-------------------------------|-------|
| ルスバンデンワ | サイセイ | 録音されている内容を再生できます。 | 89 |
| | ルスセッテイキリカエ | 留守番電話を設定できます。 | 86 |
| | ゼンショウキョ | 留守録メッセージをすべて消去できます。 | 90 |
| チャクシンオンリョウ | | 着信音の大きさを変更できます。 | 41 |
| チャクシンネイロ | | 着信音の種類を変更できます。 | 42 |
| チャクシンナリワケ | | 着信鳴り分け機能の設定ができます。 | 149 |
| アラームセッテイ | | アラームを鳴らす時刻の設定ができます。 | 131 |
| デンワチョウテンソウ | | 電話帳を親機や別の子機に転送できます。 | 83 |
| システムセッテイ | ニチジトウロク | 日付・時刻を登録できます。 | 45 |
| | キータッチトーン | ボタン操作音の設定ができます。 | 130 |
| | クイックツウワ | クイック通話の設定ができます。 | 130 |
| | ショウシャヒョウジ | 子機の使用者を登録できます。 | 48 |
| | LCD コントラスト | ディスプレイのコントラストを調整できます。 | 130 |
| | デンバサポート | 電波サポートの設定ができます。 | 130 |
| | トウロクショキカ | 登録・設定した内容をすべて工場出荷時に戻すことができます。 | 181 |
| ショウキョ | サイダイヤル | 再ダイヤルをすべて消去できます。 | 54 |
| | チャクシンキロク | 着信記録をすべて消去できます。 | 143 |
| | デンワチョウ | 電話帳をすべて消去できます。 | 74 |

用語集

本機を使ううえで、知っておいた方がよい用語を説明しています。

IP 電話解除番号

IP電話（ひかり電話などを除く）をご利用の場合、一時的に一般回線（加入電話回線）で電話をかけたいときに、電話番号の前に付ける番号です。携帯ととくとくダイヤル機能を使うとき設定します。IP電話解除番号は、ご契約の電話会社にご確認ください。

回線種別

一般回線（加入電話回線）の種類を表します。「10PPS」「20PPS」のダイヤル回線と、プッシュ回線（「トーン」）があります。本機の設定と回線種別が合っていないと、電話をかけることができません。わからない場合は、ご利用の電話会社にご確認ください。

【補足】

IP電話などをお使いの場合でも、フリーダイヤル（0120～）にかけるときなど、一時的に一般回線を使うことがあります。そのとき、本機の設定が合っていないと電話がかげられません。

携帯ととくとくダイヤル

ご家庭の電話から携帯電話にかけるとき、おトクな料金でかけられる機能です。電話会社の固定電話発・携帯電話着の割引サービスを利用します。携帯ととくとくダイヤル機能を利用する設定にすると、携帯電話に電話をかけるとき、NTTコミュニケーションズの「0033」など、各電話会社の事業者識別番号を携帯電話番号の前に自動的に付けて発信します。

【ご注意】

NTT東日本、NTT西日本の「ひかり電話」をご利用のときは、サービスを利用することができません。

事業者識別番号

電話をかけるときに利用する電話会社（通信事業者）を選ぶために、電話番号の前に付ける番号です。携帯ととくとくダイヤル機能を利用する設定にすると、通話のときに携帯電話番号の前に事業者識別番号を付けて発信します。事業者識別番号は、ご契約の電話会社にご確認ください。

キャッチホン

通話中に他の方から電話がかかってきたとき、かけてきた方とお話しできるNTTの有料サービスです。先にお話ししていた方との通話は保留状態になります。ご利用にはNTTとの契約が必要です（有料）。

ナンバー・ディスプレイ

電話に出る前に、かけてきた相手の電話番号が表示されるNTTの有料サービスです。ナンバー・ディスプレイ対応の電話機やファクスでご利用できます。本機はナンバー・ディスプレイに対応していますので、NTTと契約した後でご利用できます（有料）。本機には、ナンバー・ディスプレイのサービスを使う「着信鳴り分け」、「誰からコール」などの機能があります。

【補足】

他の電話会社でも、同様のサービスを提供している場合があります。詳しくはご契約の電話会社にご確認ください。

通知／非通知

ナンバー・ディスプレイで使われる言葉です。電話をかけるとき、相手の電話やファクスに電話番号を表示させることを「通知」、表示させないことを「非通知」と呼んでいます。NTTとのご契約によって、電話番号を「常に通知する」か「常に非通知」が選べます。また、1通話だけ「通知」または「非通知」にすることができます。（☎下記 184／186）

184 / 186

電話の通知／非通知を1通話だけ変えたいときに使う番号です。電話番号を「常に通知する」のご契約のとき、相手の電話番号の前に「184」を付けてダイヤルすれば、その通話だけ「非通知」になります。逆に、電話番号を「常に非通知」のご契約のとき、相手の電話番号の前に「186」を付けてダイヤルすれば、その通話だけ「通知」になります。

キャッチホン・ディスプレイ

ナンバー・ディスプレイのオプションサービスです。通話中に電話がかかってきたとき、ディスプレイに「新しくかけてきた方の電話番号」が表示されます。キャッチホン・ディスプレイ対応の電話機やファクスでご利用できます。電話中に他の方から着信があった場合、電話番号を確認してから、通話を切り替えるかどうかの判断をすることができます。ご利用には、NTTとのナンバー・ディスプレイとキャッチホンなどの契約が必要です（有料）。

保証とアフターサービス（よくお読みください）

保証書（裏表紙）

- 保証期間は、お買いあげの日から1年間です。
保証期間中でも有料になることがありますので、保証書をよくお読みください。

補修用性能部品の保有期間

- 当社は、デジタルコードレスファクシミリの補修用性能部品を製品の製造打切後、7年保有しています。
- 補修用性能部品とは、その製品の機能を維持するために必要な部品です。

不明な点や修理に関するご相談は

- 修理に関するご相談ならびにご不明な点は、シャープお客様ご相談窓口（☎200ページ）にお問い合わせください。

修理を依頼されるときは

- 「こまったときは」（☎154～179ページ）を調べてください。
それでも異常があるときは、使用をやめて、必ず電源プラグを抜いてから、シャープお客様ご相談窓口（☎200ページ）にご連絡ください。

保証期間中

修理に際しましては保証書をご提示ください。
保証書の規定に従って当社が修理させていただきます。

保証期間が過ぎているときは

修理すれば使用できる場合には、ご希望により有料で修理させていただきます。

修理料金のしくみ

修理料金は、技術料・部品代などで構成されています。

| | |
|-----|------------------------|
| 技術料 | 故障した製品を正常に修復するための料金です。 |
| 部品代 | 修理に使用した部品代金です。 |

| | | |
|--|-----------------------------------|--|
| 愛情点検  | 長年ご使用のデジタルコードレスファクシミリの点検を！ | |
| | このような症状はありませんか？ | <ul style="list-style-type: none">●電源コードが異常に熱い●コゲくさい臭いがする●電源コードに深いキズや変形がある●その他の異常や故障がある |

| |
|---|
| ご使用中止 |
| 故障や事故防止のため、電源コードをコンセントから抜き、必ずシャープお客様ご相談窓口（☎200ページ）にご相談ください。 |

もくじ

ご使用の前に

電話・電話帳

留守番

ファクス

印刷コピー

便利な機能

ナンバーディスプレイ

こまったときは

ご参考ください

よくお読みください

お客様ご相談窓口のご案内

修理・お取扱い・お手入れについての「ご相談」ならびに「ご依頼」および、万一、製品による事故が発生した場合は、下記窓口にお問い合わせください。

電話番号をお確かめのうえ、お間違いのないようにおかけください。

お電話では、次の内容をお知らせください。

・「品名（デジタルコードレスファクシミリ）」、「形名（UX-D18CLまたはUX-D18CW）」

・必要に応じて、本機の使用環境をお尋ねします。（例：お使いの電話回線の回線種別、IP電話やひかり電話などをお使いかどうか、NTTのナンバー・ディスプレイをご契約されているかどうか）

FAX送信される場合は、製品の品名、形名やお問い合わせ内容のご記入をお願いいたします。

■よくあるご質問などはパソコンから検索できます。



パソコン



シャープ お問い合わせ

検索

<http://www.sharp.co.jp/support/>



使い方や修理のご相談

【お客様相談センター】



0120 - 663 - 700

携帯電話・PHSからもご利用いただけます。

受付時間

●月曜～土曜：9:00～18:00

●日曜・祝日：9:00～17:00

（年末年始を除く）

■IP電話などからフリーダイヤルサービスをご利用いただけない場合は…

| | |
|-----------------|----------------------------|
| 東日本相談室 | 〒261-8520 千葉県千葉市美浜区中瀬1-9-2 |
| 電話：043-351-1822 | FAX：043-299-8280 |
| 西日本相談室 | 〒581-8585 大阪府八尾市北亀井町3-1-72 |
| 電話：06-6792-1583 | FAX：06-6792-5993 |

●電話番号・受付時間などについては、変更になることがあります。（2009.1）

さくいん

【アルファベット・数字】

| | |
|-------------------------|-----------|
| ADSL (エーディーエスエル) | |
| ADSL やひかり電話をご契約の方へ | 167 |
| 他の機器との接続例 | 29 |
| FAX 受信方法 | |
| 記録紙受信 | 103、183 |
| メモリー受信 | 103、183 |
| FAX 専用 | 109 |
| FAX 優先 | 108 |
| IP 電話 | |
| ADSL やひかり電話をご契約の方へ | 167 |
| IP 電話利用 | 187 |
| 携帯ととくとくダイヤルの設定 | 115 ~ 116 |
| 他の機器との接続例 | 28 |
| IP 電話解除番号 (携帯ととくとくダイヤル) | 187、198 |
| ISDN (アイエスディーエヌ) | |
| ADSL やひかり電話をご契約の方へ | 167 |
| 他の機器との接続例 | 29 |
| LCD コントラスト | 129、130 |
| PBX (構内交換機) | 30 |
| Q&A (こまったときは) | 154 ~ 179 |
| 1OPPS | 27 |
| 2OPPS | 27 |
| 3 者通話 | 60 ~ 64 |

【あ】

| | |
|---------------------|-----------|
| アース端子 | 17、23 |
| アクセントを変更する | |
| おしゃべり電話帳 (音声読み上げ) | 72 |
| 誰あてコール | 139 |
| アドレス帳 電話帳 | |
| アフターサービス | 199 |
| アラーム | 131 |
| 今から録音 | 123 ~ 124 |
| インクリボン | |
| インクリボンのご購入は | 180 |
| インクリボンを交換する | 32 ~ 33 |
| 使用済みのインクリボンを捨てるときは | 33 |
| 印刷 | |
| お断り番号リスト | 113 |
| 着信記録リスト | 113 |
| 電話番号リスト | 113 |
| メモリー受信したファクスを印刷する | 111 |
| 液晶ディスプレイ | 21 |
| 液晶ディスプレイ (LCD) の | |
| コントラスト | 129 ~ 130 |
| エラー表示 | 176 ~ 178 |
| 選んで着信 | 119 ~ 120 |
| 応答メッセージ | |
| 応答メッセージの内容を確認する | 92 |
| 自分で応答メッセージを録音する | 93 ~ 94 |
| 自分で録音した応答メッセージを消去する | 94 |
| 応答メッセージ待ち時間 | 182 |
| お客様ご相談窓口 | 200 |

| | |
|----------------------|-----------|
| お声拝聴 (留守設定) | 182 |
| お断り 着信お断り | |
| お断り番号 | 152 |
| おしゃべり電話帳 (音声読み上げ) | 70 |
| お手入れ | 172 |
| お問い合わせ | 199 ~ 200 |
| おまかせ受信 | 104、183 |
| おまかせ送信 | 98 |
| お待たせ (保留) | 50 |
| 親機から子機へとりつぐ | 60 ~ 61 |
| 親機から子機を呼び出してお話しする | 58 |
| 親機送話音量 | 184 |
| 親機着信音選択 | 38 ~ 39 |
| おやすみモード | 117 ~ 120 |
| オリジナルメッセージ (自作メッセージ) | 93 ~ 94 |
| 音質 | 43、184 |
| 音声お断り | 55 ~ 57 |
| 音声読み上げ (おしゃべり電話帳) | 70 |
| 音声お知らせ機能 | |
| おしゃべり電話帳 (音声読み上げ) | 70 |
| 誰あてコール | 139 |
| 誰からコール | 138 |
| どこからコール | 140 |
| オンフックダイヤル | 50 |
| 音量 | |
| 親機の受話音量を変える | 39 |
| 親機のスピーカー音量を変える | 40 |
| 子機の受話音量を変える | 43、184 |
| 子機のスピーカー音量を変える | 43 |
| こちらの声が相手に聞こえにくいときは | 184 |
| 着信音の音量 | 37、41 |

【か】

| | |
|-------------------|-----------|
| 回線種別 | |
| 回線を自動で設定する | 27 |
| 回線を手動で設定する | 27 |
| 電話がつかないときは | 156 ~ 157 |
| 用語集 | 198 |
| 回避チャンネル設定 | 185 |
| 各種全消去 | |
| 選んで着信番号 | 120 |
| お断り番号 | 153 |
| 再ダイヤル | 52 |
| 受信 FAX | 111 |
| 着信記録 | 142 |
| 電話帳 | 181 |
| 用件録音 | 88 |
| 画質を選ぶ | 101 |
| 紙つまり | 173 ~ 175 |
| 画面 | 21 |
| キータッチ音 (キータッチトーン) | 130、185 |
| キーロック | 129 |
| キャッチホン | 132、198 |
| キャッチホン・ディスプレイ | 133、198 |
| キャッチホン切替時間 | 186 |
| 強制リセット | 179 |

記録紙

記録紙がつまったときは 175
 記録紙に白や黒の線が入るときは 170 ~ 171
 記録紙をセットする 110

記録紙受信 103、183

クイック通話 130

クリア

強制リセット 179
 電話帳以外クリア 181
 電話帳消去 181
 登録初期化 181

携帯ととくとくダイヤル機能

IP 電話利用 187
 携帯番号帯登録 187
 設定する 115 ~ 116
 設定内容表示 188
 用語集 198

携帯番号帯登録 (携帯ととくとくダイヤル) ... 187

消す ☞ 消去する

原稿

原稿がつまったときは 173 ~ 174
 原稿の排出 98
 原稿をセットする 96
 セットできる原稿のサイズ 101

公衆電話お断り 150

構内交換機 (PBX) 30

子機から親機へとりつぐ 62 ~ 63

子機から親機を呼び出してお話しする 59

子機から時計受信 186

子機受話音質 184

子機受話音量 184

子機送話音量 184

子機転送 82

子機へ時計送信 185

故障かな?と思ったときは 179

コピー 112

こまったときは (こんなときは)

ADSL やひかり電話をご契約の方へ 167
 相手の声が聞こえにくい 160
 印刷した画像が汚い 162
 エラー表示/エラー音について ... 176 ~ 178
 お手入れのしかた 172
 記録紙に白や黒の線が入るときは ... 170 ~ 171
 原稿や記録紙がつまったときは ... 173 ~ 175
 子機が使えない 163
 故障かな?と思ったときは 179
 コピーや印刷ができない 161
 その他 こまったときは 168 ~ 169
 着信音が鳴らない 159
 電話がかかけられない 156 ~ 157
 ナンバー・ディスプレイが使えない ... 165 ~ 166
 ファクスを受けられない 159
 ファクスを送れない 158
 留守モードが正しく働かない 164

【さ】

再生

今から録音を再生する 87、89、128
 遅聞き再生をする 88
 伝言メモを再生する 122
 早聞き再生をする 88、90
 戻って録音を再生する 87、89、125
 留守設定を解除して再生する (親機) 85
 録音内容を再生する (親機・子機) 87、89
 録音を通話中に再生する 128

再ダイヤル

再ダイヤルの内容を消去する 52
 再ダイヤルの内容を電話帳に登録する ... 68、74
 電話をかけ直す 52 ~ 53
 ファクスを送る 100

在宅時応答回数 106

事業者識別番号 (携帯ととくとくダイヤル) ... 116、198

時刻設定 44 ~ 45

自作メッセージ 93 ~ 94

自動受信 (ファクス)

着信音を鳴らさずに受ける ... 109、117 ~ 120
 電話に出ないで自動的にファクスを受ける ... 106
 留守設定にする 84

自分の電話番号と名前を登録する (親機) ... 46 ~ 47

修正

電話帳 (親機) 68
 電話帳 (子機) 74

充電

子機の充電電池交換 36
 充電時間 34
 充電電池の寿命 36
 充電電池のリサイクル 36

修理 199 ~ 200

修理品引き取りサービスのご案内 200

縮小受信 103、183

受信する (ファクス) 102 ~ 109

受信モード

FAX 専用 109
 FAX 優先 108

受話音量 39、43

受話通話 (スピーカーホン通話) 50

仕様 189

消去する

お断り番号を消去する 153
 応答メッセージを消去する 94
 着信記録を消去する 142 ~ 143
 電話帳登録データを消去する 68、74、181
 メモリー受信したファクスを消去する ... 111
 留守録用件を消去する 87 ~ 90
 録音内容を消去する (今から録音・
 戻って録音・メモ録音・留守録音) ... 87 ~ 90
 ワンタッチダイヤルの登録を消去する 81

譲渡するときは 181

消耗品 180

初期化する 181

スピーカー 17、20
 スピーカー受話（受話通話） 50
 スピーカーホン通話 50、51
 清掃する 170～172
セキュリティ機能
 今から録音 123
 おやすみモード（選んで着信） 119～120
 迷惑電話拒否機能（お断り） 150～152
 戻って録音 125
設置スペース 23
掃除（清掃）する 170～172
送信する（ファクス） 96～101
増設子機 121
増設する 121
相談窓口 200
送話音量 184

【た】

誰あてコール 139
 誰あてコール設定 139
 誰からコール 137～138
地域番号帯登録（どこからコール） 140
チャム後自動設定 57
チャムでお断り 56～57
着信お断り
 公衆電話からの電話をお断り 150
 特定の相手の方からの電話をお断り 152
 非通知からの電話をお断り 150
 表示圏外からの電話をお断り 150
着信音
 着信音の音量を調整する 37、41
 着信音の回数を変える 95、106
 着信音の種類を変える 38～39、42
 着信音を確認する 39
 着信鳴り分け時の着信音を変える 147～149
着信拒否 ☎ **着信お断り**
着信記録
 着信記録を確認する 142～143
 電話帳に登録する 69、74
 電話をかける 144～146
 ファクスを送る 144、146
着信鳴り分け
 公衆電話鳴り分け 147～149
 電話帳鳴り分け 147～149
 非通知鳴り分け 147～149
 表示圏外鳴り分け 147～149
着信メロディ（着信音） 38～39、42
着信履歴 ☎ **着信記録**
通知 198
通話音質 43
通話時間（子機） 34
通話中のお待たせ 50
通話中再生 128
使う人の名前を登録する（子機） 48
ディスプレイ（液晶ディスプレイ） 21
ディスプレイのコントラスト 129、130

停電時の動作 169
デモ起動 188
伝言メモ 122
電波サポート 50、130
転送
 電話帳の転送 82～83
 電話をとりつぐ 60～63
点滅
 留守ボタン 84
電話がかかけられないときは 156～157
電話帳
 相手先を検索する 78、80
 親機の電話帳を子機に転送する 82
 子機の電話帳を親機に転送する 83
 再ダイヤルを登録する 68、74
 修正する 68、74
 消去する 68、74、181
 電話帳新規登録 66～67
 電話帳で電話をかける 77～79
 電話帳でファクスを送る 100
 電話帳に登録する 66～67、73
 電話帳の一覧を印刷する 113
電話帳以外クリア 181
電話帳以外初期化 181
電話を受ける
電話をかける
 再ダイヤルで電話をかける 52～53
 着信記録で電話をかける 144～146
 電話帳で電話をかける 77～79
電話をとりつぐ 60～64
登録
 親機の電話帳 66～67
 子機の電話帳 73
登録初期化 181
登録／設定早見表 190～197
トーン（ブッシュホン） 27
トーン信号（ブッシュ信号） 50
特定の番号をお断りする
 お断りする番号を登録 152
 登録したお断り番号を消す 153
特別設定 182～188
時計 44～45
時計バックアップ（時計転送） 185～186
どこからコール 137～141
とりつき転送 60～63

【な】

内線通話 58～59
ナンバー・ディスプレイ 134、198
日時設定 44～45
ニッケル水素電池 36
入力（文字） 75～76
濃度を選ぶ 129、130

【は】

廃棄するときは 181
 発信音検出 183
 発信音待ち時間 182
 発信元番号 46
 発信元名 47
 光回線 28
 ひかり電話
 ADSL やひかり電話をご契約の方へ 167
 他の機器との接続例 29
 ビジネスホン 30
 非通知 134、150、198
 非通知お断り 150
 日付・時刻 44 ~ 45
 ひとり転送 64
 表示 21
 表示圏外お断り 150
 ファクス専用 (FAX 専用) 109
 ファクス優先 (FAX 優先) 108
 ファクスを受信する 102 ~ 109
 ファクスを送信する 96 ~ 100
 付属品 8
 普通紙 180
 プッシュ信号 (トーン信号) 50
 プッシュホン (トーン) 27
 ブランチ接続 (並列接続) 30
 プリント  印刷
 並列接続 30
 別売品 180
 変更
 電話帳 (親機) 68
 電話帳 (子機) 74
 傍受 (ぼうじゅ) 14
 ポーズ (待ち時間) 69
 ホームテレホン 30
 保証 199
 ボタンの名前 18、20
 保留 50

【ま】

窓口
 商品・操作に関するお問い合わせ 200
 修理に関するお問い合わせ 200
 迷惑電話拒否機能 (迷惑電話お断り) ... 55 ~ 57
 メッセージでお断り (音声お断り) 55 ~ 57
 メモリー残量表示 87
 メモリー受信 183
 メモリー受信したファクスを印刷する 111
 メモリー受信枚数 103
 メモリーの残量を確認する 87
 メモ録音 122
 モーニングコール (アラーム) 131
 文字入力 75 ~ 76
 戻って録音 125 ~ 127

【や】

読み取り範囲 101
 用件録音全消去 88、90
 用語集 198

【ら】

リサイクル (ニッケル水素電池) 36
 リスト
 お断り番号のリストを印刷する 113
 着信記録のリストを印刷する 113
 電話帳のリストを印刷する 113
 リセット (強制的に初期状態にする) 179
 リダイヤル (再ダイヤル) 52 ~ 53
 留守時応答回数 95
 留守番電話 84 ~ 85
 録音時間 182
 録音する
 通話中の会話を録音する 123 ~ 124
 伝言メモを録音する 122
 留守録設定時の応答メッセージを録音する ... 93 ~ 94
 録音でお断り 56
 録音を聞く 87、89
 録音を消去する 87 ~ 90

【わ】

ワンタッチダイヤル
 ワンタッチダイヤルで電話をかける 81
 ワンタッチダイヤル登録 81

本機の使用周波数に関わるご注意

切り取って、親機や充電器の近くに貼ってお使いください。

本機の使用周波数に関わるご注意

本機の使用周波数帯では、以下の機器や設備が運用されています。

- 電子レンジ、産業・科学・医療用機器など
- 工場の製造ラインなどで使用されている移動体識別用の構内無線局（免許を要する無線局）
- 特定小電力無線局（免許を要しない無線局）
- アマチュア無線局（免許を要する無線局）
 - ・本機を使用する前に、近くで移動体識別用の構内無線局および特定小電力無線局が運用されていないことを確認してください。
 - ・万一、本機から移動体識別用の構内無線局、または特定小電力無線局に対して有害な電波干渉が発生した場合には、お客様ご相談窓口（フリーダイヤル 0120-663-700）にご連絡ください。
- その他、本機から移動体識別用の特定小電力無線局に対して有害な電波干渉の事例が発生した場合など、何かお困りのことが起きたときは、お客様ご相談窓口（フリーダイヤル 0120-663-700）にご連絡ください。



よくあるご質問などはパソコンから検索できます。

パソコン



シャープ お問い合わせ

検索

<http://www.sharp.co.jp/support/>



使い方や修理のご相談

【お客様相談センター】



0120 - 663 - 700

携帯PHS OK

携帯電話・PHSからもご利用いただけます。

受付時間

●月曜～土曜：9:00～18:00

●日曜・祝日：9:00～17:00

(年末年始を除く)

■IP電話などからフリーダイヤルサービスをご利用いただけない場合は…

東日本相談室 〒261-8520 千葉県千葉市美浜区中瀬1-9-2

電話：043-351-1822 FAX：043-299-8280

西日本相談室 〒581-8585 大阪府八尾市北亀井町3-1-72

電話：06-6792-1583 FAX：06-6792-5993

ナンバー・ディスプレイサービス、キャッチホン・ディスプレイサービスに関するお問い合わせ、お申し込み先

NTT窓口

TEL：局番なしの

116 (通話料金無料)

受付時間

NTT 東日本：午前9時～午後9時

NTT 西日本：午前9時～午後5時

土・日・祝も受付 (年末・年始は除く)

●電話番号・受付時間などについては、変更になることがあります。(2009.1)

シャープ株式会社

本社 〒545-8522 大阪市阿倍野区長池町22番22号
情報システム事業本部 〒639-1186 奈良県大和郡山市美濃庄町492番地



当社は国際エネルギースタープログラムの参加事業者として、本製品がエネルギースタープログラムの基準に適合していると判断します。



★この印刷物は環境に配慮した植物性大豆油インキを使用しています。

Printed in Malaysia
UX-D18CL/UX-D18CW 09C② TINSJ4688XHTA