

デジタルコードレスファクシミリ 取扱説明書

[ファッピィ:]
fappy*
FAX makes it happy.

形名 ユーエックス シー エル
UX-310CL (子機 1台タイプ)
ユーエックス シー ダブル
UX-310CW (子機 2台タイプ)

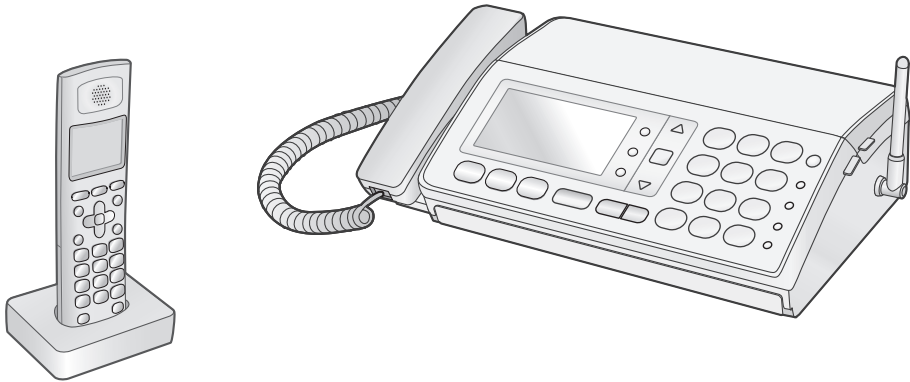

技術基準適合品

お買いあげいただき、まことにありがとうございました。

- この取扱説明書をよくお読みのうえ、正しくお使いください。
ご使用の前に「安全について」(☎7ページ)を必ずお読みください。
- この取扱説明書は、いつでも見ることが出来る所に必ず保存してください。

別売品・消耗品

＜ご注文は、お買いあげの販売店へお申し付けください＞
別売品・消耗品は当社の純正品や指定品をお使いください
(詳しくは ☎116ページ)。

品名	形名	サイズ	希望小売価格 (税抜価格)
ファクシミリ用普通紙	PP110MA4	A4サイズ (250枚)	630円 (600円)
インクリボン (お買いあげ時にセットされているインクリボンはお試し用です。お早めに新しいインクリボンをお買い求めください)	UX-NR8G	A4幅×33m 1本	1,312円 (1,250円)
	UX-NR8GW	A4幅×33m 2本1組	2,415円 (2,300円)
デジタルコードレス子機用 充電電池(ニッケル水素充電電池)	M-003		1,680円 (1,600円)

こまだったときは

本機が正しく動かないなど
お困りのときは、

92~115ページを
ご覧ください。



ナンバー・ディスプレイ対応
キャッチホン・ディスプレイ

※NTTへのサービス申し込みが必要です(有料)。

ナンバー・ディスプレイサービスのお問い合わせは

局番なしの**116番**へ



ニッケル水素電池の
リサイクルにご協力ください。

もくじ

ご使用の前に

電話・電話帳

留守番電話

ファクス

印刷・コピー

便利な機能

ナンバー・ディスプレイ

こまだったとき

ご参考に

さくいん

こんなときは

よくお使いになる機能やお問い合わせの多い内容をまとめました。
通常のもくじは4~5ページをご覧ください。

電話帳

- **登録** ⇒ 41、43ページ

親機では直接登録できません。
子機で登録して親機に転送します。

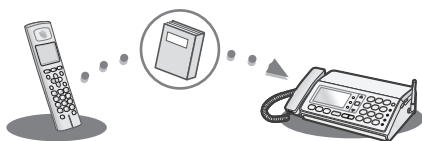

- **電話をかける** ⇒ 45ページ



ワンタッチダイヤル ⇒ 37ページ

電話帳とは別に登録します。

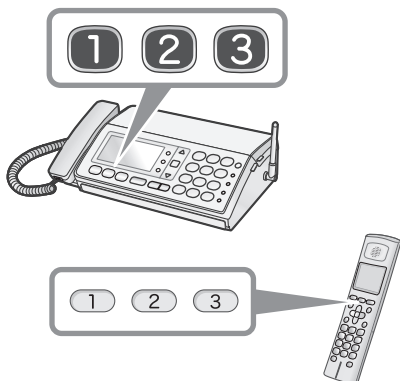

ファクス

- **送る** ⇒ 53ページ



- **受ける** ⇒ 59ページ



通話音量を大きく ⇒ 67ページ

 **音量大** を押します。



本機の動作で困ったときは

● 電話がかけれないときは

電話回線の種別を設定し直してください。⇒21ページ

特定の番号や携帯電話に電話をかけられない場合は、「電話がかけれない」をご覧ください。
⇒92ページ

● ひかり電話などの光回線に契約を変更したときは

電話回線の種別を設定し直してください。⇒21ページ

「携帯とくとくダイヤル」を使用しない設定に変更してください。
変更しないと、携帯電話に電話をかけることができません。

ご契約の内容によっては、一部のサービスの番号にかけることができません。
詳しくは、ご契約の光電話会社にご確認ください。

光回線に変更後に困ったことがある場合は、「いろいろな接続」をご覧ください。
⇒99ページ

● 子機の通話中に雑音が入るときは

設置場所や環境によって雑音が入ることがあります。

詳しくは、「子機に雑音が入ったり、声が途切れたりすることがあります」をご覧ください。
⇒12ページ

それでも雑音が入るときは、「声が聞こえにくい」をご覧ください。
⇒94ページ

● その他のことで困ったときは、「こまったとき」をご覧ください。

⇒92ページ

もくじ

こんなときは	2
もくじ	4

ご使用の前に

付属品	6
安全について	7
ご使用の前に	11
各部のなまえ	14
準備	18

電話・電話帳

電話をかける	27
再ダイヤル	28
電話を受ける	30
聞いてから応答	31
迷惑電話お断り	33
内線通話	35
ワンタッチダイヤル	37
電話帳	41
電話帳に登録する	41
電話帳を転送する	43
おしゃべり電話帳	44

留守番電話

留守番電話を使う	47
録音を再生／消去する	49
留守番電話の設定	51

ファクス

ファクスを送る	53
ファクスを受ける	59
いろいろなファクスの受けかた	59
電話に出てからファクスを受ける	60
自動でファクスを受ける	61

印刷・コピー

記録紙のセット	63
印刷	64
メモリー受信ファクスの印刷	64
登録内容の印刷	64
コピー	65

便利な機能

音の設定	66
日時の設定	69
自分の番号・名前の登録	70
携帯ととくとくダイヤル	73
不在着信通知	75
メモ録音	76
通話録音	77
今から録音	77
戻って録音	78
もっと便利に	79
キャッチホン／ キャッチホン・ディスプレイ	80
子機増設	81

ナンバー・ディスプレイ

ナンバー・ディスプレイを利用する	82
着信を音声でお知らせ	84
誰からコール	84
着信記録	87
着信鳴り分け	90
着信お断り	91
特定の種類の着信をお断りする	91
特定の番号をお断りする	91

こまったとき

電話がかけられない	92
声が聞こえにくい	94
ファクスを送れない／受けられない	95
着信音が鳴らない	97
その他 こまったとき	98
記録紙に線が入る	102
原稿や記録紙がつまった	104
エラー表示／エラー音	108
お手入れ	110
インクリボン交換	111
充電機交換	113
故障かな？と思ったときは (修理依頼される前に)	114

ご参考に

別売品／消耗品	116
登録や設定・電話帳を初期化	117
特別設定	118
仕様	122
登録／設定早見表	124
保証とアフターサービス (よくお読みください)	130
お客様ご相談窓口のご案内	131
さくいん	137

お調べになりたい内容は、さくいん (☎ 137 ページ) からご確認ください。





Datalight is a registered trademark of Datalight, Inc.
FlashFX™ is a trademark of Datalight, Inc.
Copyright 1993-2004 Datalight, Inc., All Rights Reserved

◆お知らせ

- この製品は、厳重な品質管理と検査を経て出荷しておりますが、万一不具合がありましたら、お買いあげの販売店またはシャープお客様ご相談窓口 (☎ 131 ページ) までご連絡ください。
- お客様または第三者がこの製品の使用を誤り、使用中に生じた故障、その他の不具合またはこの製品の使用によって受けられた損害については、法令上賠償責任が認められる場合を除き、当社は一切その責任を負いませんので、あらかじめご了承ください。
- この製品は使用誤りや静電気・電氣的ノイズの影響を受けたとき、また故障・修理のときは記録内容が変化・消失する場合があります。

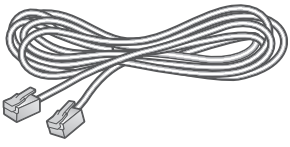
付属品

もし付属品が足りない場合や違うものが入っている場合は、お買いあげの販売店にご連絡ください。



親機 1台  <div style="float: right; background-color: black; color: white; padding: 5px; border-radius: 10px;"> お試し用インクリボン（1本）は、 あらかじめ親機にセットされています。 </div>		
受話器 受話器コード 1本 	電話機コード (約1.5m) 1本 	子機 UX-310CL : 1台 UX-310CW : 2台 
充電器 (子機用) UX-310CL : 1個 UX-310CW : 2個 	充電電池ふた (子機用) UX-310CL : 1個 UX-310CW : 2個 	充電電池 (子機用) M-003 UX-310CL : 1個 UX-310CW : 2個 
●お試し用のインクリボンは、別売品よりも印刷できる枚数が少なくなっていますので (A4サイズで、約10枚印刷可能)、お早めに別売インクリボンをお買い求めください。 ●インクリボンは、必ず当社の純正品をお使いください (☎ 116ページ)。 ■UX-NR8G (33m×1本入り) ■UX-NR8GW (33m×2本入り) ●記録紙は付属していませんので、お買い求めください (☎ 116ページ)。		
はじめにお読みください ※		取扱説明書 (本書) ※
1枚		1冊

※当商品は日本国内向けであり、日本語以外の説明書はございません。
 This model is designed exclusively for Japan, with manuals in Japanese only.



安全について

この取扱説明書および商品には、安全にお使いいただくためにいろいろな表示をしています。その表示を無視して誤った取り扱いをすることによって生じる内容を、次のように区分しています。内容をよく理解してから本文をお読みになり、記載事項をお守りください。

◆ 図記号について

 危険	人が死亡または重傷を負うおそれが高い内容を示しています。
 警告	人が死亡または重傷を負うおそれがある内容を示しています。
 注意	人がけがをしたり財産に損害を受けるおそれがある内容を示しています。

◆ 図記号の意味

 気をつける必要があることを表しています。
 してはいけないことを表しています。
 しなければならないことを表しています。

危険

充電機について

<液もれ、発熱・破裂によるやけどやけがの原因>



充電機は、以下のような使用をしない

- ・端子の⊕⊖を逆にして接続
- ・端子の⊕⊖を針金やピンセットなどの金属類に接触させる
- ・加熱／火の中／水の中へ投げ込む
- ・ハンダ付け
- ・専用の充電器以外で充電
- ・充電機ふたを閉めるとき、充電機のコードをはさむ
- ・金属製のネックレスやヘアピンなどと一緒に持ち運ぶ／保管する
- ・子機以外の機器に使用

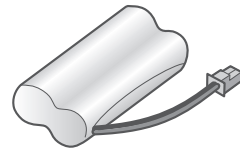

充電機は専用のものを使用する

<失明のおそれ>









充電機の液が目に入ったときは、こすらずに、すぐにきれいな水で洗ったあと、直ちに医師の治療を受ける

警告

本機の取り扱いについて

<火災、感電の原因>

-  本機の開口部から内部に金属類や燃えやすい物などを差し込まない／落とし込まない
特にお子様のいるご家庭ではご注意ください。
-  風呂場や雨にあたる場所、湿気の多い場所では絶対に使用しない
-  分解、修理、改造は絶対にしない
修理はお買いあげの販売店にご相談ください。
-  こぼれたり、中に入らないように、本機の近くに花びん、植木鉢、コップ、化粧品、薬品や水などの入った容器、小さな金属物を置かない
ペットの尿にもご注意ください。
-  万一、内部に水や金属物、異物などが入った場合は、電源プラグをコンセントから抜き、充電池をはずしてお買いあげの販売店に連絡する
-  万一、異音がする、煙が出る、へんな臭いがするなどの異常な状態に気がついたときは、電源プラグをコンセントから抜き、充電池をはずしてお買いあげの販売店に修理を依頼する



<けが、故障の原因>

-  本機を持ち運ぶときは、落としたり、衝撃を与えたりしない
万一、落としたり、キャビネットを破損した場合は、お買いあげの販売店へご連絡ください。
そのまま使用すると、火災・感電の原因となることがあります。

<事故の原因>

-  電子機器や医療機器に影響を与えるおそれがあるので、病院内などの使用を禁止された場所では使用しない

充電池について

<発熱、サビの原因>

-  水や海水につけない／濡らさない
ペットの尿にもご注意ください。

<液もれ、発熱、破裂の原因>

-  充電池のビニールカバーをはがさない／キズをつけない

<皮膚に障害を起こすおそれ>

-  充電池の液が皮膚や衣服に付着したときは、すぐにきれいな水で洗い流す

電源コード、電源プラグについて

<火災、感電の原因>

- ⊘ 以下の操作をしない
- ・ 傷つける
 - ・ 加工する
 - ・ 熱器具に近づける
 - ・ 重いものを乗せる
 - ・ 束ねる
 - ・ 無理に曲げる
 - ・ 無理にねじる
 - ・ 無理に引っ張る

電源コードが傷ついた場合は、お買いあげの販売店に連絡してください。

- ⊘ 電源コードを引っばって電源プラグを抜かない

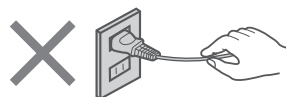

- ⊘ 傷んだ電源プラグ、ゆるんだコンセントを使用しない

- ⚠ 本製品は国内電源仕様なので、必ず家庭用電源電圧（AC100V）で使用する
海外では使用しないでください。

<発熱による火災の原因>

- ⊘ コンセントや配線器具の定格を超える使いかたはしない、タコ足配線しない

<発熱による火災、感電の原因>

- ⚠ 電源プラグは根元まで差し込む
- ⊘ 濡れた手で電源プラグを抜き差ししない

<火災、感電、故障の原因>

- ⚠ 雷が鳴りだしたら、安全のため、早めに電源プラグをコンセントから抜いて、電話機コードを親機から外す

⚠ 注意

本機の取り扱いについて

<やけど、けがの原因>

- ⊘ 記録ヘッドに直接手でふれない
- ⊘ 充電器の上にコインやクリップなどの金属物を置かない

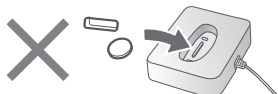

<使用できなくなるおそれ>

- ⊘ 磁力線が出ているので、磁気に弱いもの（キャッシュカード、自動改札定期券など）を充電器に近づけない

<けがの原因>

- ⚠ 親機のカバーを閉めるときは、指をはさまないように注意する

<低温やけどの原因>

- ⊘ 本機の温度の高い部分に長時間ふれない

<火災の原因>

- ⚠ 充電器は風通しのよい状態で使用する

熱がこもり、キャビネットが変形するおそれがあるため、布や布団でおおったり、包んだりしないでください。

<事故のおそれ>

- ⚠ 充電機は幼児の手の届かない場所に保管する

幼児が機器から取り出さないようご注意ください。

<感電、けが、やけどの原因>

- ⚠ 点検、清掃は、必ず電源プラグをコンセントから抜き、記録ヘッドなど熱くなるものが冷えてから行う

本機の設置について

<火災、じゅうたんなどの変色の原因>

- ⚠ 風通しの悪い場所や、じゅうたんなどの上に置かない

<落ちるとけが、故障の原因>

- ⊘ ぐらついた台の上や傾いたところ、振動の激しいところなど、不安定な場所に置かない

<火災、故障の原因>

- ⊘ 調理台や加湿器のそばなど、油煙や湯気が当たるような場所に置かない
- ⊘ 火器の近くに置かない

<火災の原因>

- ⊘ 熱がこもるので、暑い場所や直射日光の当たる所、暖房機の近くに置かない

ご使用前に

◆ 親機と子機の間には障害物のある場所で使わない

親機と子機の間には障害物（金属製のドア、鉄筋コンクリート、鉄骨、モルタル壁、金属線入りのガラス、断熱材など）があったり、親機と子機を別の階や別棟に設置したときは、電波を通しにくくなるため、電波の届く距離が短くなることがあります。

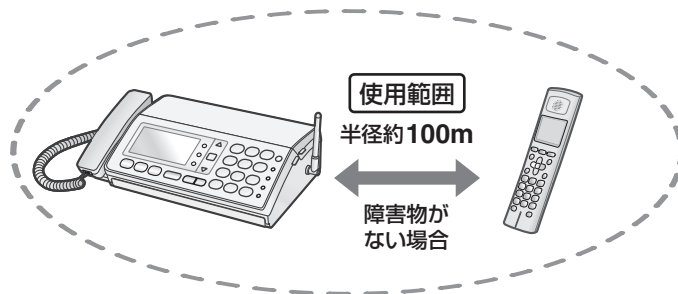

◆ 親機のアンテナは、立ててお使いください

電波の届く距離が短かったり雑音が入ることがあるため、親機のアンテナは、必ずまっすぐに立ててお使いください。

◆ アンテナにコードを巻き付けない

着信時に子機の着信音が鳴らなくなったり、通話時に雑音が入ったりすることがあります。

◆ 本機を設置するときは

電波干渉によって、雑音が入るなどの悪影響が出たり、その他無線機器に障害を与えたりすることがあります。電波干渉を防ぐために、他の無線機器からは、親機・子機とも約3m以上離してください。



◆ 本機の電波について

本機は、1.9GHz帯を使用する時分割多元接続方式広帯域デジタルコードレス電話です。広帯域通話機能は搭載していません。

1.9-D

本機の使用周波数に関わるご注意

本機の使用周波数帯では、PHSの無線局のほか、異なる種類のデジタルコードレス電話の無線局が運用されています。

万一、本機から他の無線局に対して有害な電波干渉が発生した場合には、お客様ご相談窓口（☎ 131ページ）にご連絡ください。

その他、何かお困りのことが起きたときは、お客様ご相談窓口（☎ 131ページ）にご連絡ください。

◆ 電波雑音にご注意ください

テレビ・ラジオなどの電気機器の近くに本機を設置すると、雑音や受信障害の原因になったり、特定チャンネルでテレビ画面が乱れることがあります。また、CATV機器の誤動作の原因になることがあります。これらの機器からは3m以上離すか、親機を別の電源コンセントに接続して操作してみてください。



※CSデジタル放送をご利用の方へ

CSデジタル放送をご利用の環境で、DECT 1.9GHz方式に対応した機器を使用していると、放送を視聴する際にノイズや雑音が入ることがあります。その場合は以下のように対応してください。

- ・ CS デジタル放送受信機器から本機を離して設置する。
- ・ シールド性の高いCS・BS 対応の分波器、分配器、接続ケーブルを使用する。

◆ 子機に雑音が入ったり、声が途切れたりすることがあります

- ・ 子機のアンテナ表示が 2 本以上になっているかご確認ください (☞ 25 ページ)。
- ・ 携帯電話の充電器・AC アダプター、他の機器の電源コードなどからできるだけ離してください。また、本機とは別の電源コンセントに接続してください。
- ・ 親機と充電器を 50cm 以上離してください。
- ・ 子機はしっかりと充電してください。充電量が不足すると、通話中に雑音が入ることがあります。
- ・ 通話中は子機のアンテナ部 (☞ 16 ページ) を手で覆わないでください。
- ・ 以下の場合は、子機に雑音が入ったり、声が途切れたりすることがあります。
 - ・ 磁気や蛍光灯などの電気雑音の影響を受けたとき。
 - ・ 動きながら通話したり、自動車やバイクが近くを通ったとき。
 - ・ 特定の補聴器をお使いのとき。
※補聴器にも雑音が入ることがあります。
 - ・ ひかり電話などの光回線や IP 電話、ADSL、ISDN をご利用のとき (☞ 99 ページ)。
- ・ 通話中、ご使用の電話回線や通話状態にあわせるため、自動的に通話レベルの調整を行うことがあります。調整には 2 ~ 3 分程かかり、その間の通話は音量が不安定になったり雑音が入ったりしますが、故障ではありません。

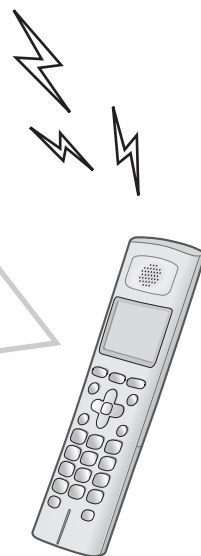

◆ “傍受” にご注意ください

本機は、子機での通話にデジタル信号を利用した傍受されにくい商品ですが、電波を使用している関係上、第三者が故意に傍受するケースも考えられます。機密を要する重要な通話には、親機のご利用をおすすめします。

◆ 子機はいつも充電器に戻しておく

充電のしすぎによって、故障することはありません。

- ◆ **子機の着信音は、親機と同じタイミングでは鳴りません**
子機が親機より遅れて鳴ったり、早く鳴ったりします。

- ◆ **子機の取り扱いについて**
親機や子機の近くで1.9GHzデジタルコードレス電話機などが使われているときは、正しく動作しないことがあります。こんなときは、一時的に親機をお使いください。

- ◆ **使用中に温かくなることがあります**
親機の背面や側面、充電中の子機が少し温かくなるがありますが、故障ではありません。

- ◆ **受話口やスピーカーの穴をふさがない**
受話口やスピーカーの穴をふさぐと音が聞こえにくくなります。

- ◆ **送話口（マイク）をふさがない**
こちらの声が相手の方に聞こえにくくなります。

- ◆ **ご使用にあたってのお願い**
この製品のご使用にあたって、NTTのレンタル電話機が不要となる場合は、NTTへご連絡ください。ご連絡いただいた日をもって、「**機器使用料**」は、**不要**となります。
詳しくは、**局番なしの116番（無料）**へお問い合わせください。

この製品を使用できるのは、日本国内のみです。規格などが異なるため海外では使用できません。
This machine is designed for use in Japan only and cannot be used in any other country.

- ◆ **この装置について**
この装置は、クラスB 情報技術装置です。この装置は、家庭環境で使用することを目的としていますが、この装置がラジオやテレビジョン受信機に近接して使用されると、受信障害を引き起こすことがあります。取扱説明書に従って正しい取り扱いをしてください。 VCCI-B



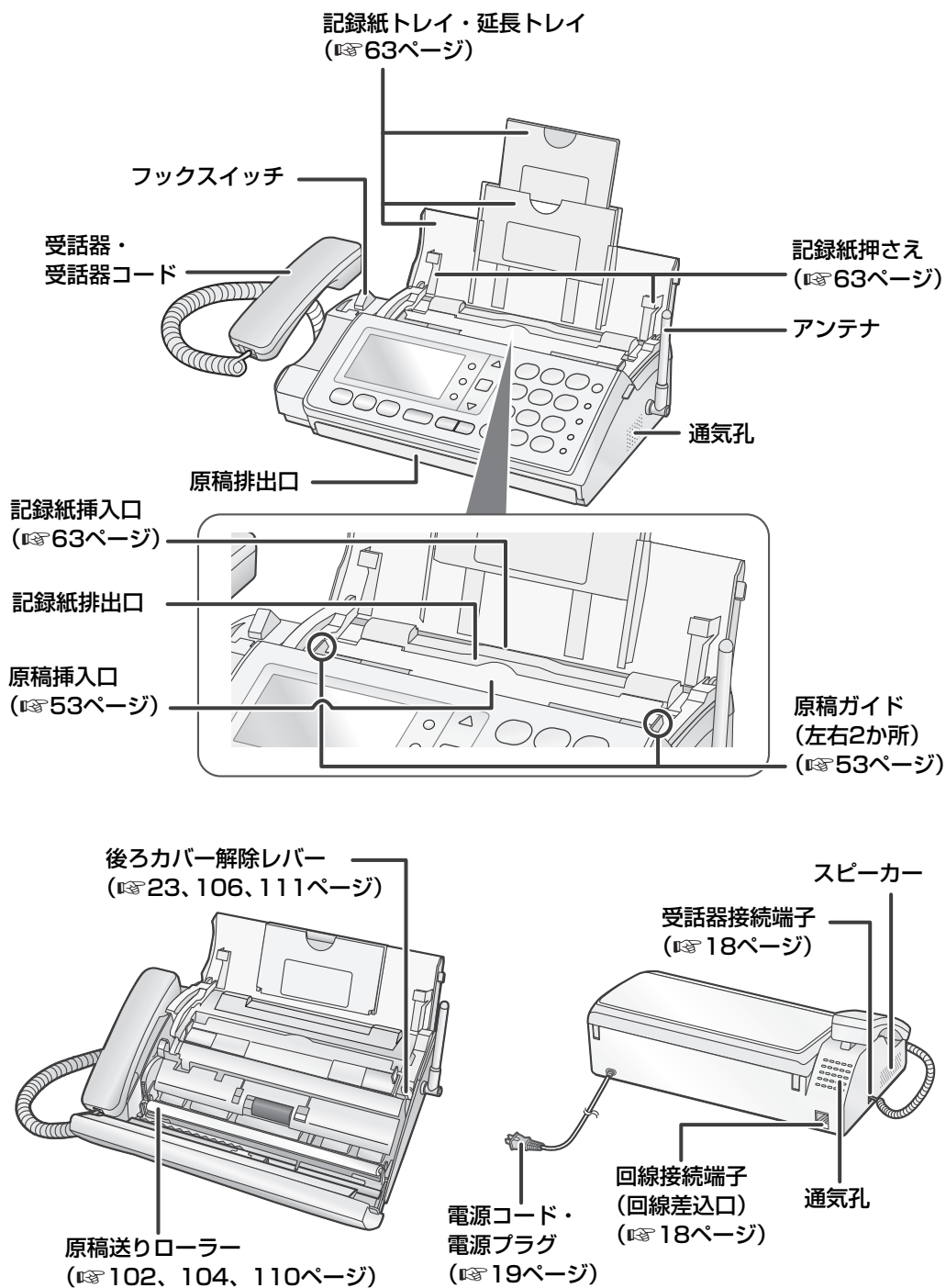

- ◆ **商標について**
本書に記載されている会社名・商品名は、各社の商標または登録商標です。

各部のなまえ

各部のなまえ (親機)









迷惑電話 ○	<ul style="list-style-type: none"> ● 聞いてから応答 (☎31ページ) ● 戻って録音 (☎78ページ) ● 今から録音 (☎77ページ) ● チャイムでお断り (☎33ページ) ● メッセージでお断り (☎33ページ) ● 録音でお断り (☎33ページ) ● 迷惑電話拒否機能の呼び出し (☎33ページ)
電話帳 検索 ○	<ul style="list-style-type: none"> ● 電話帳で電話をかける (☎45ページ)
再ダイヤル/ 着信記録 ○	<ul style="list-style-type: none"> ● 再ダイヤル (☎28ページ) ● 着信記録 (☎87ページ)







(マルチ ファンクション キー)	<ul style="list-style-type: none"> ● 項目の選択や決定・音量変更・画質変更など上下の部分を押して、項目の選択や音量の変更ができます。本文中では、マルチファンクションキーの操作を以下のように記載しています。   : 矢印が指している部分を押す   : 上下どちらかを押す
メニュー 決定	<ul style="list-style-type: none"> ● マルチファンクションキーの中央にあるボタンです。 ● 各種項目の決定 ● メニュー画面の呼び出し

ダイヤル ボタン	<ul style="list-style-type: none"> ● 電話番号のダイヤル (☎27ページ) ● 文字入力 (☎72ページ)
-------------	---



 音量大 : 赤色に点灯
 録音 : 赤色に点灯および点滅
 留守 : 赤色に点灯および点滅

	<ul style="list-style-type: none"> ● ファクス送受信 (☎53、59ページ) ● メモリー受信したファクスの印刷 (☎64ページ) ● コピー (☎65ページ)
  	<ul style="list-style-type: none"> ● ワンタッチダイヤル (☎37ページ)
 音量大	<ul style="list-style-type: none"> ● 受話音量を大きくする (☎67ページ)
	<ul style="list-style-type: none"> ● 操作や送信の中止

 録音  留守	<ul style="list-style-type: none"> ● 留守設定 (☎47ページ) ● 今から録音 (☎77ページ) ● メモ録音 (☎76ページ)
 再生	<ul style="list-style-type: none"> ● 録音再生 (☎49ページ)
 消去/キャッチ	<ul style="list-style-type: none"> ● 各種消去 ● キャッチホン (☎80ページ) ● 各種操作のキャンセル
 保留/内線	<ul style="list-style-type: none"> ● 内線通話 (☎35ページ) ● 通話の保留 (☎27ページ)
 オンフック	<ul style="list-style-type: none"> ● オンフックダイヤル (☎28ページ)

各部のなまえ (子機)

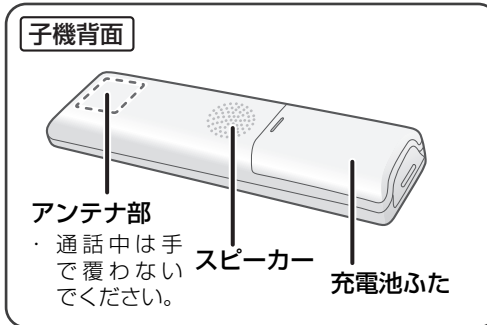
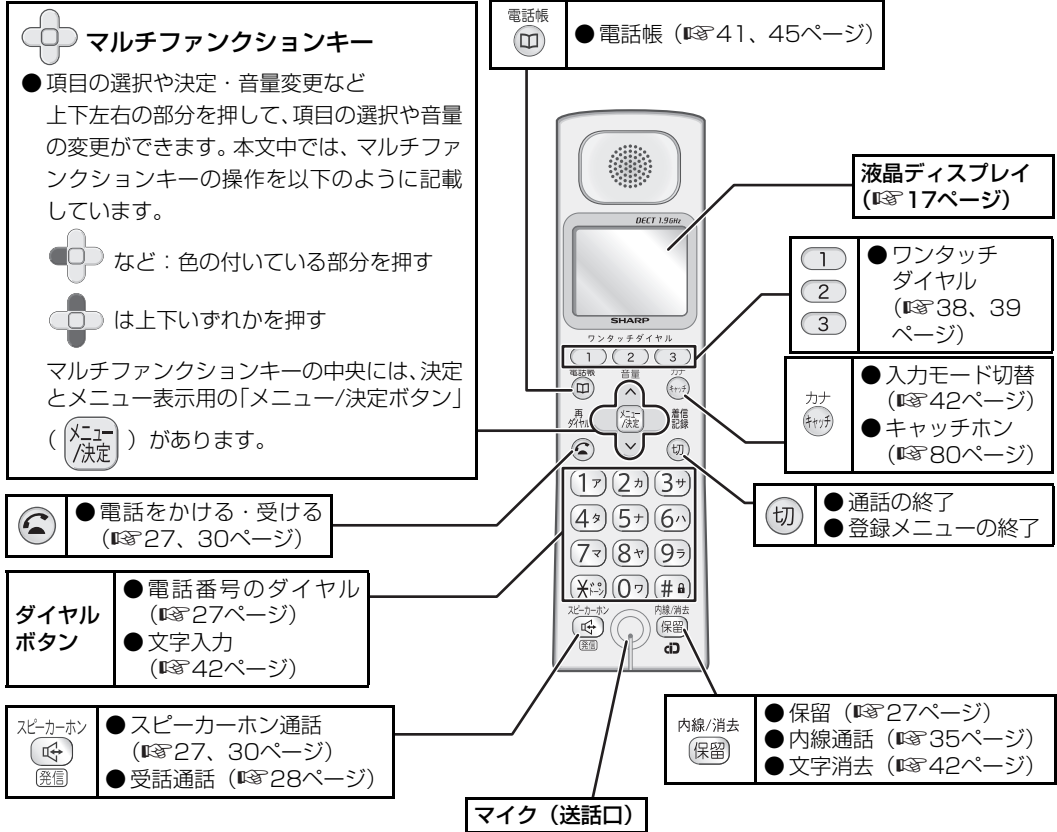

液晶ディスプレイ

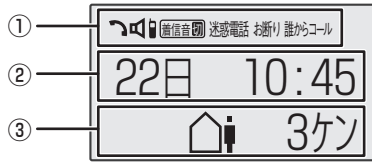
親機	
<p>約1分間、何も操作をしないと、節電のためにバックライトが消灯します。さらに約2分間、何も操作をしないと、ディスプレイが消えます。いずれかのボタンを押すと、再び通常の表示に戻ります。受信ファクスがある場合は、バックライトが点滅します。</p>	
	
<p>①</p> <ul style="list-style-type: none"> ☎: 受話器を上げると表示。 📞: オンフックダイヤル (☎28ページ) 使用時に表示。 📱: 携帯とくとくダイヤル機能 (☎73ページ) を設定時に表示。 🔊: 着信音を鳴らさない (☎66ページ) 設定時に表示。 📞: 迷惑電話: 迷惑電話拒否機能 (☎33ページ) の操作中に点滅。 📞: 断り: 各種お断り機能 (☎91ページ) の設定時に表示。 📞: 誰かコール: 誰からコール (☎84ページ) 設定時に表示。 	<p>②</p> <p>日時や電話番号、通話時間などを表示します。</p> <p>③</p> <p>留守録音やメモ録音の件数などを表示します。 ファクス ジドゥ ファクス自動受信 (☎61ページ) 設定時に表示。 ファクス ユウセン ファクス優先 (☎118ページ) 設定時に表示。 ファクス センヨウ ファクス専用 (☎119ページ) 設定時に表示。</p>

子機	
<p>暗いところでも見やすいバックライト付きです。</p>	
	
<p>①</p> <p>子機の電波状態を表示します (☎25ページ)。</p> <p>②</p> <p>待受画面 (何も操作していない状態の画面) では、子機番号または使用者名、日時を表示します。また、機能メニューでは設定項目、ダイヤル時は電話番号、通話中は通話時間などを表示します。</p>	<p>☎: 📞 を押すと表示。</p> <p>🔊: 📞 を押すと表示。</p> <p>②</p> <p>再ダイヤル: 再ダイヤルの使用中に表示。</p> <p>着信記録: 着信記録の使用中表示。</p> <p>🔊: 留守設定時に表示 (☎47ページ)。</p> <p>🔊: 着信音を鳴らさない設定にしているときに表示。</p> <p>🔋: 充電電池の残量を表示 (☎26ページ)。</p>

※図は説明用です。すべての項目が一度に表示されることはありません。

準備

準備（親機）

STEP1 接続

ひかり電話などの光回線やADSL、IP電話などをお使いの場合は接続方法が異なりますので、22ページをご覧ください。

◆ 設置について

本機の操作、消耗品の交換、日常点検などの作業を行うために、右図のような設置スペースを確保してください。



- 1 受話器コードの一方を受話器に、もう一方を親機に、カチッと音が鳴るまで差し込み、受話器を置く



- 2 アンテナをまっすぐに立てる

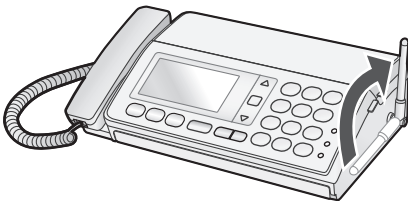

- 3 付属の電話機コードの一方を電話線差込口に、もう一方を親機に、カチッと音が鳴るまで差し込む

※先に電源プラグを接続すると、電話回線の種類が正しく設定されないことがあります。

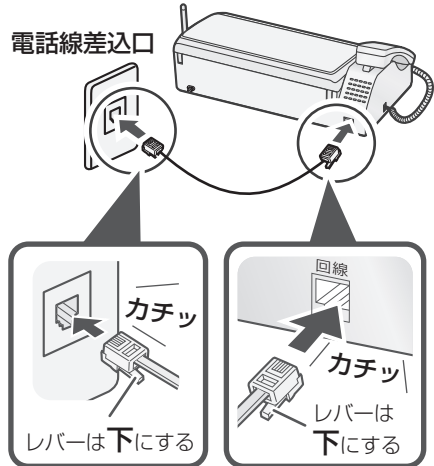

◇ ホームテレホン、構内交換機（PBX）などでは工事が必要になります（☎22ページ）。

◇ 電話線コンセントのタイプが直接配線（ローゼット／プレート）の場合、資格者の工事が必要です。また、3ピンプラグ式コンセントの場合、市販のアダプター、または資格者の工事が必要です。

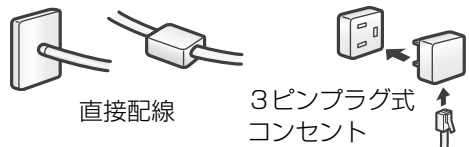

次ページへ

4 準備が終わったら、電源プラグを差し込む

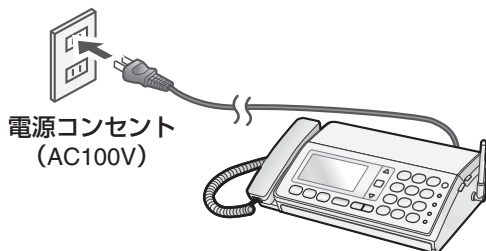

◆お知らせ

- 引っ越しや本機を知人から譲られたときなど、最初の設定時と異なる回線を接続するときは、回線種別を設定し直してください (☞ 21ページ)。
- 親機や子機の設置場所について、詳しくは「本機を設置するときは」(☞ 11ページ)をご覧ください。
- 電源コードと電話機コードはできるだけ離して設置してください。雑音が入ることがあります。
- 1つの電話回線を他の電話機やファクシミリと並列に接続しないでください。正常に動作しなくなることがあります。
- 電話機コードは、付属のものをお使いください。付属のものより長いものをお使いになるときは、116ページの別売品をお使いください。それ以外の市販品をお求めの場合、必ず6極2芯と表示されているものをお求めください。

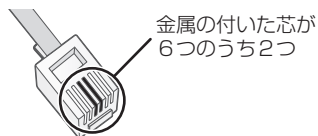

STEP2 日時の設定

親機の電源プラグを接続すると、日時の設定画面になります。

1 [ヒツケ・ジコク [ケッテイ]ヲ オス] と表示されたら メニュー決定

2 ダイヤルボタンで年月日を入力

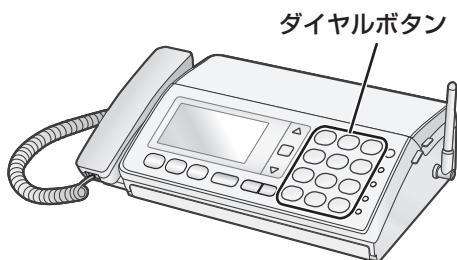

◇ 年は西暦で4ケタ、月日は2ケタずつ入力。

3 ダイヤルボタンで時刻を入力

◇ 24時間制で入力。

4 入力した内容を確認して メニュー決定

携帯とくたくダイヤルの設定画面になります (☞ 20ページ)。設定を中止したときも同様です。

◇ 先に子機を充電していると、携帯とくたくダイヤルの設定のあと、登録した親機の日時が自動的に子機へ転送される (時計バックアップ (☞ 121ページ) を使用する設定になっているとき)。

◆ 日時の再設定 (☞ 69ページ)

◆お知らせ

- 時刻表示は、めやすです。誤差が生じた場合は設定をやり直してください。
- 日付を設定すると、曜日は自動的に設定されます。年月日・時刻・曜日は送信したファクスに印刷されます。
- 親機の電源を入れても、日時の設定画面が表示されないときは、69ページの操作で設定してください。

STEP3 携帯とくとくダイヤルの設定

「携帯とくとくダイヤル」とは、各電話会社の事業者識別番号（0033など）を設定しておく、携帯電話へ電話をかけるときに番号の前に自動的にその番号を付加してダイヤルする機能です。本機能についての詳しい説明は、73ページをご覧ください。

この操作では「NTTコミュニケーションズ」の携帯とくとくダイヤルを設定できます。

その他の事業者をご利用の場合は、 を押して終了し、あらためて設定してください（ 73ページ）。

ご利用の電話に合わせて以下から選ぶ

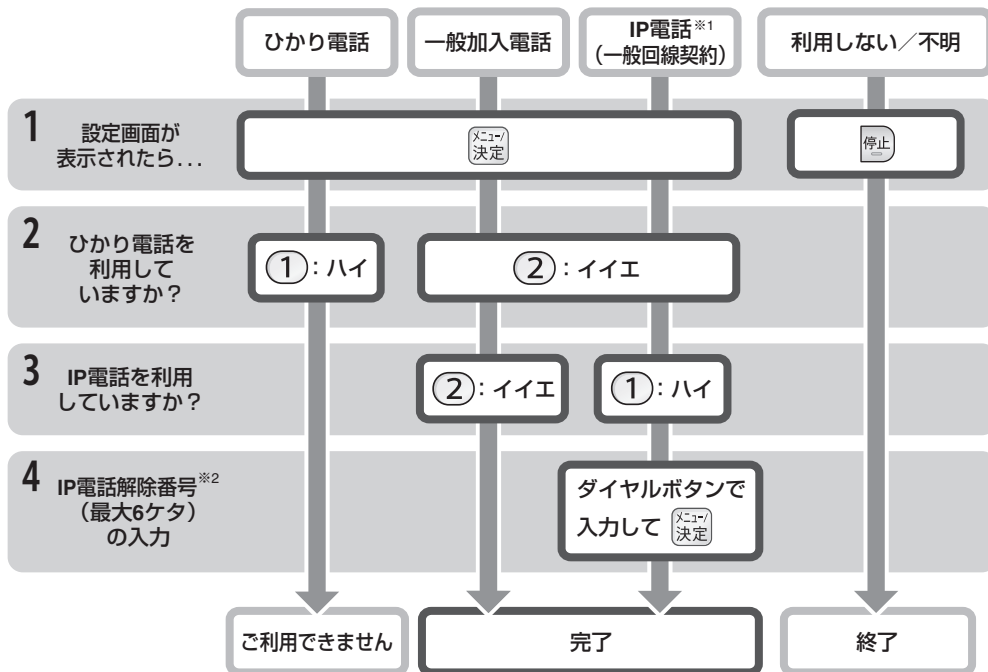

ここまでの設定が終わったら

待受画面に戻り、親機が自動的に電話回線の種類を確認します。しばらくお待ちください。ビーと鳴ったら設定完了です。

ビーと鳴らないときは...
 ・ 21 ページの「電話がかかけられないときは」をご覧ください。回線種別を設定し直してください。
 ・ 92 ページの「電話がかかけられない」をご覧ください。



設定が終わったら、天気予報(177)に電話がかかることを確認します。

※通話料金がかかります。

携帯とくとくダイヤルを使用する設定にした方は、携帯電話にかかることを確認します。

※通話料金がかかります。

かからないときは...
 ・ 93ページの「携帯電話にかかけられない」をご覧ください。

※1 IP電話では、携帯電話に発信するときのみNTTなどの一般回線を使用する必要があります。一般回線を契約せずIP電話のみ使用しているときは、携帯とくとくダイヤルをご利用できません。

※2 「IP電話解除番号」を登録すると、携帯電話への発信時のみ、自動的に一般回線で発信できます。IP電話をご利用でないときは設定しないでください。

◆ 項目の選択を間違えたときは



を押すと、1つ前の項目に戻ります。あらためて正しい項目を選択してください。

- ◆ 携帯とくとくダイヤルの設定をあとで変えたいときは (☎73ページ)

電話がかけられないときは

下記の操作をしてもかけられないときは、「電話がかけられない」(☎92ページ)をご覧ください。

- ◆ 電話回線(ダイヤル/プッシュ)の種別を自動で設定し直す

 ① ④ ④ と順に押す。

・以下の画面が表示される。

カイセン
シキバツ中

- ◆ 電話回線(ダイヤル/プッシュ)の種別を手動で設定

自動設定できないときは、下記の操作で設定してください。

①  ① ④

② お使いの回線に合わせた回線を選び、ダイヤルボタンを押す

[プッシュ (トーン)] : ①

[ダイヤル 20 PPS] : ②

[ダイヤル 10 PPS] : ③

③ 

◆ お知らせ

- IP電話やひかり電話を使用しているときは、一部つながらない番号があります。詳しくは、契約電話会社にお問い合わせください。
- IP電話や構内交換機(PBX)、ビジネスホン、ホームテレホンをご利用のときは、回線種別が正しく設定されないことがあります。ご契約の回線種別をお確かめのうえ、あらためて設定してください。

いろいろな接続

光回線やADSL回線、ISDN回線と接続する場合は、下記の内容を参考にしてください。

詳しくは、各サービス会社にお問い合わせください。

◆ ひかり電話などの光回線をご利用のとき

本機に接続した電話機コードとひかり電話対応機器のTELポートとを接続してください。
また、お困りのときは以下をご覧ください。

電話がかかけられない
◆ 回線種別が正しく設定されていますか？ ⇒ご契約の回線種別を確認して手動で変更します (☎ 21ページ)。
携帯電話につながらない
◆ 光電話 (NTTのひかり電話など) をご契約の場合「携帯とくとくダイヤル機能」はご利用になれません。 ⇒使用しない設定にします (☎ 73ページ)。

ファクスの送受信ができない
電話やファクスを使っていないのに [ガイセンシヨウ中] などの表示が出る ナンバー・ディスプレイが動作しない 電話の音が聞こえにくい・雑音が入る 受話器を取ると「キーン」という音が出る
⇒ご契約の内容をご確認ください。詳しくは、契約電話会社にお問い合わせください。 ⇒それでも改善されないときは、シャープお客様ご相談窓口 (☎ 131ページ) にご相談ください。

◆ ADSLによるIP電話をご利用のとき

本機に接続した電話機コードとIP電話対応ADSLモデム内蔵ルータのTELポートとを接続してください。

- ・基本的には、IP 電話会社から提供される「IP 電話対応モデム」や「アダプター」(会社によって名称は異なります) に設けられている「電話機用」の差込口に接続すればお使いになれます。
- ・接続のしかたやファクスをつないだときの動作などについて、詳しくは、IP 電話サービスを提供している会社のパンフレットやホームページなどをご確認ください。

◆ ADSL回線に接続するとき

本機に接続した電話機コードとADSLモデムに接続されているスプリッタとを接続してください。

◆ ISDN回線に接続するとき

本機に接続した電話機コードとターミナルアダプター (TA) のアナログポートを接続してください。

- ・電話線差込口からの電話機コードを、直接、親機の回線接続端子に接続しないでください。

◆ お知らせ

- 端子やポートの名称は商品によって異なる場合があります。
- スプリッタがルータに内蔵されている場合があります。
- 電話機や他のファクシミリとは並列接続しないでください。正常に動作しなくなることがあります。

◆ 構内交換機 (PBX) やビジネスホン、ホームテレホンへ接続するとき

ビジネスホンとは

電話回線を2本以上持っていて、その回線を多くの電話機で共有できる、内線通話なども可能な簡易交換機です。

ホームテレホンとは

電話回線1本で複数の電話機を設置できて、内線通話などもできる家庭用の簡易交換機です。

- ・構内交換機 (PBX) やビジネスホン、ホームテレホンなどへ接続する場合は、工事、アダプター接続等が必要となりますので、お取り付けのビジネスホン、ホームテレホンのメーカーに接続方法をご確認をお願いします。
- ・ナンバー・ディスプレイをご利用になれない場合があります。ご利用になれない場合は、ナンバー・ディスプレイを使用しない設定にしてお使いください (☎ 82ページ)。
- ・本機以外の電話機で受けたあとファクスに切り替えられないことがあります。

STEP4 インクリボンの確認（はじめてお使いになるとき）

インクリボンは、あらかじめ親機にセットされています。はじめてお使いになるときはインクリボンを確認し、たるみを取る操作をしてください。

セットされているインクリボンは、工場出荷時に正しく印刷できることを確認したものです。別売のインクリボンよりも印刷できる枚数が少なくなっておりますので（A4サイズで、約10枚印刷可能）、お早めに別売インクリボンをお買い求めください。

インクリボン（ギア付きタイプ）は、必ず当社の純正品をお使いください（☎ 116ページ）。

- UX-NR8G (33m×1本)
- UX-NR8GW (33m×2本)

1 記録紙トレイを後ろに、操作パネルを前に起こす

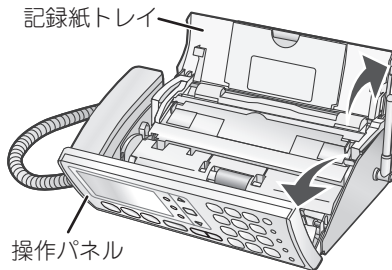

3 インクリボンのたるみを取る

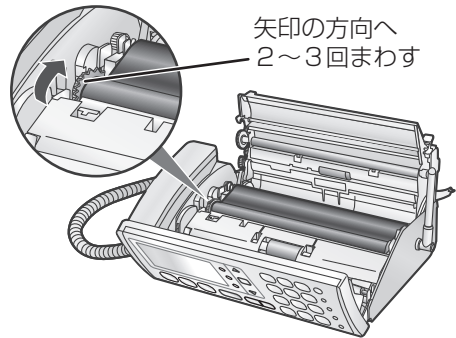

2 後ろカバー解除レバー（緑色）を押し上げ、後ろカバーを後ろに起こす

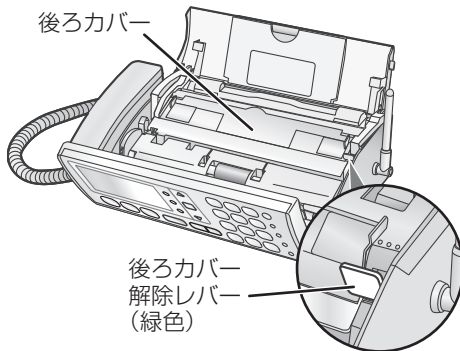

4 後ろカバーを閉め、操作パネル、記録紙トレイの順に閉める

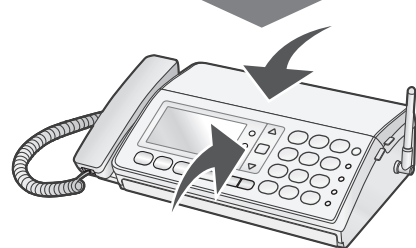
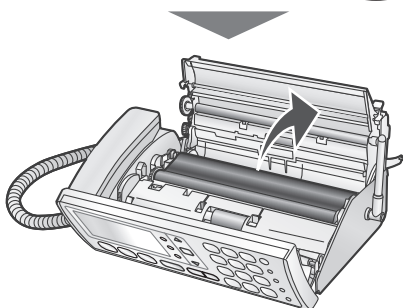
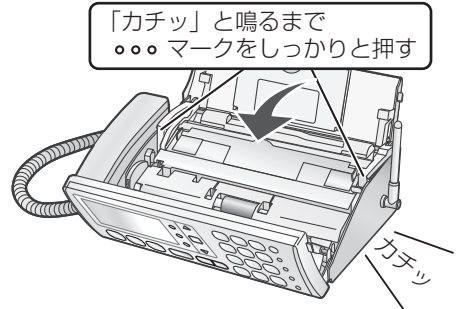

◆ 使用済みのインクリボンを交換する（☎ 111ページ）

準備（子機）

STEP1 充電電池をセット



充電電池は、子機以外の機器には使用しないでください。充電電池の液もれ・発熱・破裂により、やけどやけがの原因となります。



充電電池のビニールカバーをはがしたり、キズを付けないでください。充電電池の液が漏れたり、発熱・破裂させる原因となります。

1 充電電池のコードの先端部分を、子機に差し込む

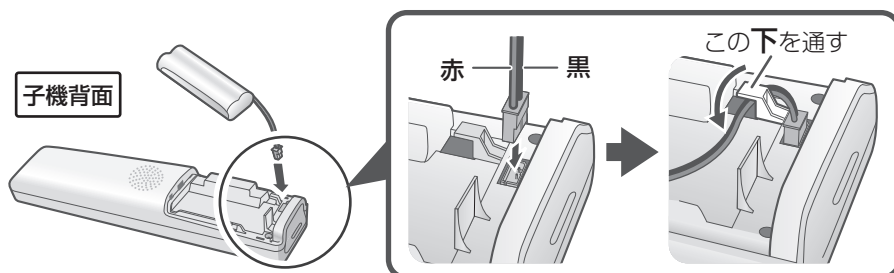

2 充電電池を入れて、ふたを取り付ける

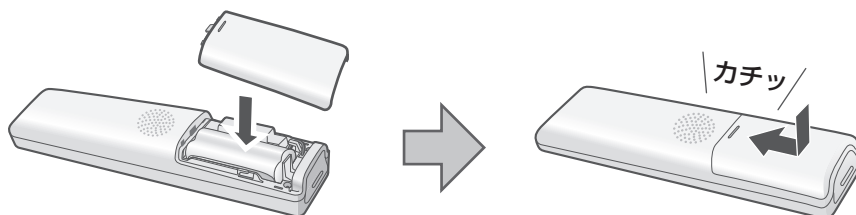

充電電池ふたを上からかぶせます。

少し押しながら
カチッと音が鳴るまで
上にずらしします。



充電電池ふたを取り付けるときは、充電電池のコードをはさまないようにしてください。充電電池の発熱・破裂により、やけどやけがの原因となります。

STEP2 充電



充電するときは、専用の充電電池以外は使用しないでください。充電電池の液もれ・発熱・破裂により、やけどやけがの原因となります。

1 充電器の電源プラグをコンセントに差し込み、子機を置いて充電する

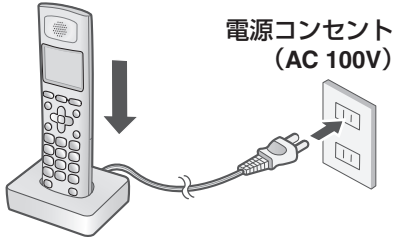

- ◇ 親機の日時を設定していると、転送されて自動的に子機の日時も設定されます。
- ◇ ディスプレイに何も表示されないときは、数分間子機を充電器に置いたままにしておく则表示されます。

はじめて子機を使うときは、**連続して10時間以上充電**してください。

◆ 子機のアンテナ表示について



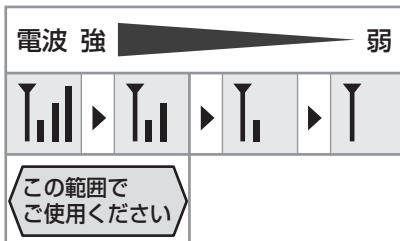



子機を設置する前に、子機ディスプレイのアンテナ表示を確認してください。



- ◇ アンテナが正しく表示されていても、お使いの環境によっては、通話中に雑音が入ることがあります。詳しくは、「本機を設置するときは」(P.11ページ)をご覧ください。

◆ 通話時間について

満充電（10 時間以上充電した状態）で通話できる時間は、連続通話状態で**最大約 8 時間**です。

			[デンチアリマセン]と表示されて使用できません。10 時間以上、充電してからお使いください。
	充電電池の残量のめやすを表示しています。		
			
 (点滅)		 (点滅)	充電残量が少なくなると充電すると、点滅します。

- ◇ 通話中や登録操作中に、充電容量がなくなると、“ピッピッ…”と警報音が鳴り、約 1 分後に通話が切れます（子機のディスプレイに[デンチアリマセン]と表示されます）。このときは、いったん電話を切って充電するか、親機に転送してお話してください。

◆ お知らせ

- 子機を 2 台以上お使いのときは、それぞれの子機が近づきすぎないようにしてください。電波が干渉して、着信音が鳴らなくなることがあります。
- 電磁誘導による充電の方式をとっています（無接点充電）。AMラジオなどの近くに充電器を置くと、AMラジオなどに雑音が入ることがあります。
- 電磁波や磁力を出すものの近くで充電しないでください。充電ができない場合があります。
- 親機や子機の設置場所について、詳しくは「本機を設置するときは」(P.11)をご覧ください。
- 子機を充電器から取ったり置いたりするたびに、ディスプレイが一時的に非表示になりますが、すぐに元の表示に戻ります。

電話をかける

親機

1 受話器を取る

2 電話番号を押す

- ◇ 間違い電話を防ぐために、「ツー」という音を確認してからダイヤルしてください。
- ◇ 先にダイヤルしてから受話器を取って電話をかけることもできる。

3 通話が終わったら受話器を戻す

子機

1 子機を充電器から取る

2 電話番号を押す

3 

4 通話が終わったら  もしくは充電器に戻す



◆ 電話がかかけられないときは
92ページをご確認のうえ、設定をし直してください。

◆ 保留
音楽（ビューティフルドリーマー）が流れ、お互いの声が聞こえなくなります。

親機の操作：

- ① 通話中に  を押して受話器を戻す
・再び通話するときは受話器を取る

子機の操作：

- ① 通話中に  内線/消去
・再び通話するときは  内線/消去 または 



◆ ダイヤル回線でトーン信号を送る

親機：電話中に、 のあとにダイヤルボタンを押す

子機：電話中に、 のあとにダイヤルボタンを押す

電話を切ると、自動的にもとのダイヤル回線の信号（パルス信号）に戻ります。

◆ スピーカーホンでかける（子機）

- ① 電話番号を押して  スピーカーホン

 - ② マイクに向かって話す
 - ③ 通話が終わったら 
- ・マイクで話す距離のめやすは約 50cm。

- ◆ 天気予報や時報を聞く
(親機：オンフックダイヤル／子機：受話通話)
スピーカーから相手側の音声聞こえます。ただし、お話しはできません。



親機の操作：

- オンフック
- を押してから電話番号を押す
 - ・通常の通話に切り替えるときは、受話器を取る。

子機の操作：

- スピーカーホン
- 📞 を 📞 が表示されるまで3秒以上押してから電話番号を押す
 - ・通常の通話に切り替えるときは  を押す

- ◆ PBX（構内交換機）やホームテレホンから外線にかける

外線につなぐ番号を押したあと、親機では 、子機では  を押して約3秒間の待ち時間（ポーズ時間）を加えます。続けて電話番号をダイヤルしてください。ポーズを入力すると、「-」（ハイフン）で表示されます。ポーズは電話帳に登録することもできます（📖 41ページ）。

再ダイヤル（親機）





以前かけた番号のうち、新しいものが20件まで記録されます。

- 1  再ダイヤル
/着信記録
- 2  で番号を選ぶ
- 3 受話器を取る
- 4 通話が終わったら受話器を戻す

- ◇ 親機で再ダイヤルできる番号は32ケタまで。
- ◇ 受話器を取ってから  を押すと、最後にかけた番号へ発信する。

- ◆ 消去

1件ずつ：

- ①  再ダイヤル
/着信記録
- ②  で消去したい番号を選び  (2回)
- ③  停止

すべて：

- ①   

再ダイヤル（子機）

以前かけた番号のうち、新しいものが10件まで記録されます。

1 子機を充電器から取る

2 を押し、 で番号を選ぶ





◇ 子機で再ダイヤルできる番号は32ケタまで。

3





4 通話が終わったら もしくは充電器 に戻す

◆ 消去

1件ずつ：

- ① 
- ②  で番号を選び 
- ③  で [ショウキョ] を選び  (2回)

すべて：

- ① 
- ②  で [ゼンショウキョ] を選び 
- ③  で [サイダイヤル] を選び  (2回)

◆ お知らせ



- 再ダイヤルの番号は、親機と子機で別々に記録しています。

電話を受ける

親機

- 1 電話がかかってきたら受話器を取る
- 2 通話が終わったら受話器を戻す

子機

- 1 電話がかかってきたら子機を充電器から取る
- 2 
- 3 通話が終わったら  もしくは充電器に戻す

◇ 電話に出られないときは、 を押すと子機の着信音が止まる(親機の着信音は止まりません)。

◆ スピーカーホンで受ける(子機)

- ① 着信音が鳴ったら、子機を充電器から取る

スピーカーホン

- ② 

- ③ 通話が終わったら 

・マイクで話す距離のめやすは約 50cm。

◆ ナンバー・ディスプレイの契約をすると

電話がかかってきたとき、相手の方の電話番号などが表示されます(82ページ)。

❖ お知らせ

- 通話中、ご使用の電話回線や通話状態にあわせるため、自動的に通話レベルの調整を行うことがあります。調整には2~3分程かかり、その間の通話は音量が不安定になったり雑音が入ったりしますが、故障ではありません。

聞いてから応答

電話がかかってきたとき、相手の方に名前を確認するメッセージを流し、声や名前を確認してから電話に出ることができます。

親機でのみ行うことができます。

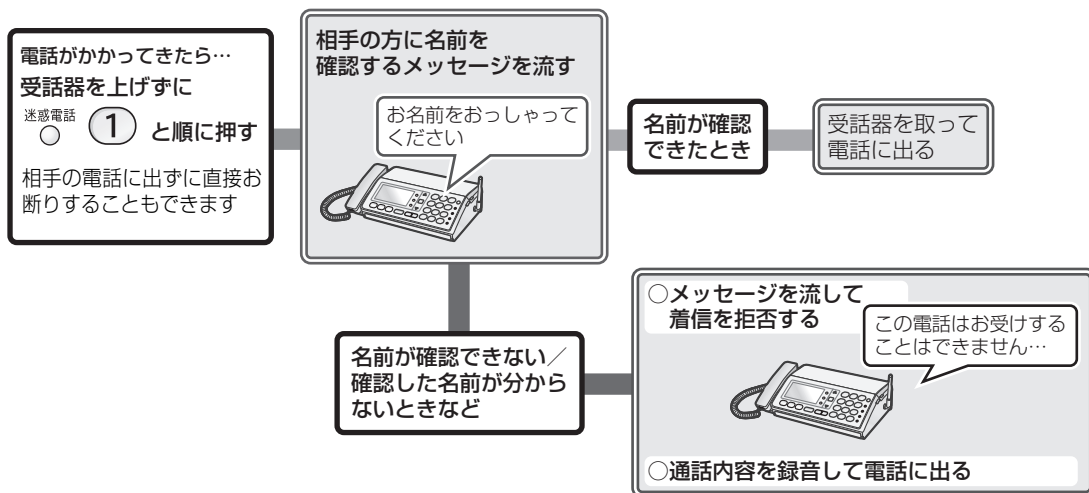

◇ メッセージが流れている間や相手の声がスピーカーから聞こえている間に受話器を取ると、電話に出ることができます。子機で を押して電話に出ることもできます。

1 電話がかかってきたら 迷惑電話

◇ 聞いてから応答画面が表示される。

1: ナマイヲ キク
2: キヨヒスル ↔ 3: ツウワヲロクオン

2 ダイヤルボタンで対応を選ぶ

○ 名前を確認して電話に出る：

① を押して手順3へ

◇ 相手の方に電話がつながり、自動的に応答メッセージ（「ただいまお名前確認モードになっています。恐れ入りますが、お名前をおっしゃってください」）が流れる。

○ メッセージでお断りする：②

◇ 動作に関しては「通話を拒否する設定にしたときは」（ 32ページ）をご覧ください。

○ 通話内容を録音して電話に出る：

③ を押し、

親機：受話器を上げる／子機：

◇ 動作に関しては「通話内容を録音する設定にしたときは」（ 32ページ）をご覧ください。

◇ 電話に出るときは、そのまま受話器を取ります。

◇ を押すと、着信画面に戻ります。

3 相手の方の名前を確認する

親機のスピーカーから、相手の声が聞こえます。

- 電話に出る：受話器を上げる
- 電話に出ない：手順4へ

4 いずれかの対応を選び、ダイヤルボタンを押す

- もう一度、確認メッセージを流す：①
- 着信を拒否する：②
- 通話内容を録音して電話に出る：③を押し、
親機：受話器を上げる／子機：

◇動作に関しては「通話を拒否する設定にしたときは」(☎下記)をご覧ください。

◇動作に関しては「通話内容を録音する設定にしたときは」(☎下記)をご覧ください。

◇電話に出たくないときは、着信画面で  を押してください。そのまま電話が切れます。

◇いずれのボタンも押さず、電話に出ないと約30秒後に電話が切れます。

◆ 通話を拒否する設定にしたときは

お断りメッセージ(「この電話はお受けすることはできません」)を3回流して自動的に電話が切れます。

- ・ナンバー・ディスプレイを利用しているときは、お断りメッセージを流して電話が切れたあと、相手の番号を自動的にお断り番号(☎91ページ)に登録されます。非通知・公衆電話・表示圏外からの電話のときは、電話を切ってから約2時間、その電話に対応したお断りが設定されます。

◆ 間違えて操作したときは

聞いてから応答画面表示中／メッセージ再生中：受話器を取り上げてください。電話に出ることができます。また、子機で  を押して電話に出ることもできます。



相手先の番号がお断り番号に登録されたとき：登録されたお断り番号を消去してください(☎91ページ)。



番号がわからないときは、お断り番号リストを印刷(☎64ページ)して確認してください。

◆ 通話内容を録音する設定にしたときは

電話に出てからの通話内容が録音されます。録音時の動作は以下の通りです。

・録音を途中で止める

親機で通話中： 

子機で通話中： 

- ・通話の保留、通話中の内線通話、3者通話を行うと、録音は中断される(外線通話に戻ると録音が再開)。
- ・迷惑電話お断り機能(☎33ページ)を使用すると、録音は止まる。
- ・録音されている用件が多いとメモリー残量が少なくなり、録音やファクス受信ができなくなる。

◆ お知らせ

- キャッチホンでかかってきた通話では使用できません。
- 留守番電話やファクスの自動受信を設定しているときに聞いてから応答画面を表示すると、設定した着信音回数を超えても自動で着信または受信されません。

迷惑電話お断り

迷惑電話を受けたとき、チャイム音を鳴らして電話を切りやすくしたり、お断りメッセージを流したり、通話を録音しているとアピールしたりすることができます。

また、迷惑電話が何度もかかってくるときは、電話に出ないでお断りすることもできます。

チャイムでお断り	録音でお断り
操作するとチャイム音を鳴らします。「来客ですので失礼します」などと伝えることで、電話を切りやすくします。	操作すると、直前の15秒間の通話内容を再生し、相手に聞かせることができます。再生が終了すると、自動的に電話が切れます。 ただし、「聞いてから応答」での通話録音中(☎31ページ)に「録音でお断り」を行うと、通話内容が始めから再生されます。
メッセージでお断り(音声お断り)	聞いてから応答
操作するとお断りメッセージ(「この電話はお受けすることはできません」)を3回流して自動的に電話が切れます。	着信音が鳴っているときに  を押すと、相手の方に名前確認メッセージを流して、声や名前を確認してから電話に出たり、電話に出ないで着信お断りのメッセージを流したりすることができます(☎31ページ)。

<上記のお断り操作をしたとき>

ナンバー・ディスプレイ(☎82ページ)の契約をしていると、同じ相手先からの電話を受けないように、着信お断りが設定されます。

電話番号を通知している着信：

電話が切れたあと、自動的にその番号がお断り番号(☎91ページ)に登録されます。

※お断り番号がすでに30件登録されているときは、登録されません。

番号非通知の着信、公衆電話や表示圏外からの着信：

電話を切ってから約2時間、非通知・公衆電話・表示圏外のお断りが設定されます。常に設定したいときは91ページをご覧ください。

◆ 親機でお断りする

- ① 通話中に  を押す
- ② 使用するお断りの種類を選び、ボタンを押す

「チャイムでお断り」：  ③



「メッセージでお断り」：  ④

「録音でお断り」：  ⑤

・「録音でお断り」では、録音内容が保存されません。録音内容を保存したいときは、「戻って録音」(☎78ページ)をお使いください。

◆ 子機でお断りする

- ① 通話中に  を押す

- ②  でお断りの種類を選び  を押す

[チャイムデオコトワリ]

[メッセージデオコトワリ]

[ロクオンデオコトワリ]

◆ 間違えて操作したときは

チャイムでお断りをしたとき：

親機でチャイムが鳴ってから10秒以内に  を押してください。お断り設定が中止されます。子機では、設定を中止できません。

メッセージでお断り／録音でお断りをしたとき：

親機では、受話器を一度戻してから取り上げてください。子機では  を押してください。

相手先の番号がお断り番号に登録されたとき：
登録されたお断り番号を消去してください（ 91ページ）。

番号がわからないときは、お断り番号リストを印刷（ 64ページ）して確認してください。

非通知・公衆電話・表示圏外のお断りが設定されたとき：

非通知・公衆電話・表示圏外のお断り設定を解除してください（ 91ページ）。

◆ チャイム後自動設定を設定する

チャイムでお断りをしたあとに、お断り設定を自動で行うかを設定できます。はじめは自動で行う設定です。

①   

② 設定する：

設定しない：

③ 

◆ お知らせ

- 「キャッチホン・ディスプレイ」のサービスをご利用の場合、キャッチホンでの通話中は、迷惑電話拒否機能は働きません。
- こちらから電話をかけたときは、メッセージでお断り／録音でお断りを使用することはできません。
- 録音でお断りを子機で再生しているときに通話をやめると、再生が中断されます。最後まで再生したいときは、再生が終わるのを確認してから充電器に戻してください。

内線通話

親機から呼び出す

1 受話器を取る

2 保留
内線
○

3 子機の内線番号 (① ~ ④) を押す

○すべての子機を呼び出すとき： *

◇ 相手の方が電話に出るか、約30秒呼び出しを続けると、自動的に呼び出しが止まる。

4 通話が終わったら受話器を戻す

子機から呼び出す

1 子機を充電器から取る

2 内線/消去
保留

3 ①ア (親機) または ①ア ~ ④タ (子機) を押す

◇ 相手の方が電話に出るか、約30秒呼び出しを続けると、自動的に呼び出しが止まる。

◇ 子機の内線番号は、子機のディスプレイに表示されている番号。ただし、相手の子機が使用者名を登録 (P.71ページ) していると、その名前が表示される。

◇ 子機間の内線通話は親機を通して行われるため、子機と子機が近くても、親機から離れていると通話できないことがある。



4 通話が終わったら 切 もしくは充電器に戻す

◆ 受ける

親機：

- ① 呼出音が鳴ったら、受話器を取る
- ② 通話が終わったら、受話器を戻す

子機：

- ① 呼出音が鳴ったら、子機を充電器から取る
- ② 
- ③ 通話が終わったら 切 もしくは充電器に戻す
・内線通話に出られないときは、呼出音が鳴っているときに  (親機) または 切 (子機) を押してください。呼出音が止まります。呼び出した側は「ピピピピ」と鳴って終了します。

◆ 内線通話中に外線から電話がかかってきたら親機のスピーカーから着信音が、子機のスピーカーから「ピピッ ピピッ」という音が、それぞれ聞こえます。

親機で話す：

- ① 受話器を戻す
- ② 再び受話器を取る

子機で話す：

- ① 切
- ② 子機の着信音が鳴ったら 

外線をとりつぐ／3者通話する（親機）

外線通話中に子機を呼び出し、外線をとりついだり、3人で通話したりできます。

1 外線通話中に 

2 通話したい子機の内線番号（①～④）を押す

◇ 外線通話に戻る： （2回）

呼び出された側は電話を受ける操作をする

3 ○ 外線をとりつぐ：
子機に用件を伝えて受話器を戻す

○ 3者通話する： 

◇ 子機が外線通話になる。

4 通話が終わったら受話器を戻す

外線をとりつぐ／3者通話する（子機）

外線通話中に親機や他の子機を呼び出し、外線をとりついだり、3人で通話したりできます。

1 外線通話中に 

2 ⑦（親機）または ①ア～④タ（子機）を押す

◇ 外線通話に戻る： （2回）

呼び出された側は電話を受ける操作をする

3 ○ 外線をとりつぐ：
親機や他の子機に用件を伝えて ⑦

○ 3者通話する： 



◇ とりつぎ先が外線通話になる。

4 通話が終わったら ⑦ もしくは充電器
に戻す



◆ 通話中に親機と子機を切り替える（ひとり転送）

かかってきた電話を、親機や他の子機の間で切り替えることができます。

親機から子機へ：

- ① 親機で通話中に 
- ② 受話器を戻す
- ③ 子機を充電器から取って 

子機から親機／他の子機へ：

- ① 子機で通話中に 
- ② ⑦ もしくは充電器に戻す
- ③ 着信音が鳴ったら、親機の受話器を取る、または他の子機を充電器から取って 

ワンタッチダイヤル

ワンタッチダイヤル（親機：3件／子機：3件）に登録しておくことで、簡単な操作で電話ができます。
また親機では、録音した相手先の名前を読み上げる「お名前ワンタッチダイヤル」（※40ページ）も使用できます。

電話帳とは別に登録します。

ワンタッチダイヤルに登録する（親機）

1 

2 ① ② ③ から選んで押す

- ◇ [トウロク サレテ イマセン]と表示されて数秒後、登録画面が表示される。
- ◇ すでに登録されているボタンを押すと、メニューが表示される。



3 電話番号を入力して （最大24ケタ）

- ◇ 電話帳から選んで登録することはできません。
- ◇ 名前を登録することはできません。

◆ 登録確認

- ① 
 - ② ① ② ③ から選んで押す
 - ③ ④
- ・登録されている番号を表示。
 - ・お名前ワンタッチダイヤルを録音している場合は、音声を読み上げられる。

◆ 修正

- ① 
- ② ① ② ③ から選んで押す
- ③ ② を押し、電話番号を修正
・  を押して修正箇所まで番号を消去して修正する。
- ④ 

◆ 消去

1件ずつ

- ① 
- ② ① ② ③ から選んで押す
- ③ ③ ①

すべて

- ①  ⑦ ①

ワンタッチダイヤルに登録する（子機）

1 ① ② ③ から選んで押す

- ◇ [トウロクアリマセン] と表示されて数秒後、登録画面が表示される。
- ◇ すでに登録されている場合は、相手の方に電話がかかる。
- ◇ 「修正」(☎ 下記) の手順①～⑤の操作を行っても、同様の画面が表示される。









2 ダイヤルボタンで名前を入力して  (最大12文字)

◆ 文字入力（子機）(☎ 42ページ)











- ◇ 名前を登録しないときは： →手順3へ

3 番号を入力して  (最大24ケタ)

◆ 登録確認









- ① 
- ②  で [デンワチョウ] を選び 
- ③  で [ワンタッチ トウロク] を選び 
- ④  で [ワンタッチ1] ～ [ワンタッチ3] から選び 
- ⑤  で [トウロク カクニン] を選び 

◆ 修正





- ① 
- ②  で [デンワチョウ] を選び 
- ③  で [ワンタッチ トウロク] を選び 
- ④  で [ワンタッチ1] ～ [ワンタッチ3] から選び 
- ⑤  で [ヘンコウ] を選び 
- ⑥ 名前を修正して 
- ⑦ 番号を修正して 

◆ 消去

1 件ずつ：

- ① 
- ②  で [デンワチョウ] を選び 
- ③  で [ワンタッチ トウロク] を選び 
- ④  で [ワンタッチ1] ～ [ワンタッチ3] から選び 
- ⑤  で [ショウキョ] を選び  (2回)

すべて：

- ① 
- ②  で [ゼンショウキョ] を選び 
- ③  で [ワンタッチ] を選び  (2回)

ワンタッチダイヤルで電話をかける（親機）

1 ① ② ③ から選んで押す

◇ ワンタッチダイヤルボタンを押してから受話器を置いたままにしておくと、自動的にオンフックダイヤルになります。

◇ お名前ワンタッチダイヤル（☎ 40ページ）が録音されているときは、その音声再生されます。録音されていないときは、「ワンタッチ1」「ワンタッチ2」「ワンタッチ3」のいずれかを読み上げてから電話をかけます。

2 受話器を取る

3 通話が終わったら受話器を戻す

ワンタッチダイヤルで電話をかける（子機）

1 子機を充電器から取る

2 ① ② ③ から選んで押す

◇ ディスプレイには登録した番号のみ表示される。

3 通話が終わったら ④ もしくは充電器に戻す

お名前ワンタッチダイヤル（親機）

相手先の名前を録音しておく、録音した音声を読み上げてから電話をかけます。
あらかじめ親機のワンタッチダイヤルに番号を登録しておいてください（☎37ページ）。

1 

2    から選んで押す

3 

◇ 録音済みの音声を修正する：もう一度 

4 受話器を取る

5 「ピー」と音が鳴ったら録音する（5秒間）

◇ 録音をやめる：

6 「ピー」と音が鳴ったら受話器を戻す

◆ 録音を消去

ワンタッチダイヤルの録音のみ消去できます。

① 

②    から選んで押す

③  

❖ お知らせ

- ナンバー・ディスプレイ契約時に「誰からコール」（☎84 ページ）を使用する設定にしていると、ワンタッチダイヤルに登録している相手から電話がかかってきたとき、お名前ワンタッチダイヤルに録音した名前が再生されます。同じ番号を親機の電話帳にも登録しているときは、電話帳の名前が発声されます。

電話帳

よく利用する電話番号を、最大100件（1番号ずつ）登録できます。

先に子機で電話帳を登録します。親機には、子機から転送してください。

STEP 1. 子機で登録（☞ 下記）

STEP 3. 親機で調整

STEP 2. 子機から親機へ転送（☞ 43ページ）

① 「おしゃべり電話帳」（☞ 44ページ）

② 「誰あてコール」（☞ 85ページ）

電話帳に登録する（子機）

1

2 で [デンワチョウ] を選び

3 で [デンワチョウトウロク] を選び

4 ダイヤルボタンで名前を入力して (最大12文字)

5 番号を入力して (最大24ケタ)

◆ 文字入力（子機）（☞ 42ページ）

◇ 名前を登録しないときは： →手順5へ

◇ ナンバー・ディスプレイをご利用のときは、必ず市外局番から登録してください。

◆ 修正

①

② で番号を選び

③ で [ヘンコウ] を選び

④ 名前を修正して

⑤ 番号を修正して

◆ 再ダイヤル／着信記録から登録

① 再ダイヤル：

着信記録：

② で番号を選び

③ で [トウロク] を選び

④ 名前、番号を順に設定して登録する

◆ 消去

1件ずつ：

①

② で番号を選び

③ で [ショウキョ] を選び (2回)

すべて：

①

② で [ゼンショウキョ] を選び

③ で [デンワチョウ] を選び (2回)

文字入力（子機）

ダイヤルボタンを使用します。

カタカナ [カナ]

1	2	3	4	5	6	7	8	9	0	*	#
ア	カ	サ	タ	ナ	ハ	マ	ヤ	ラ	ワ		
イ	キ	シ	チ	ニ	ヒ	ミ	ユ	リ	ユ		
ウ	ク	ス	ツ	ヌ	フ	ム	ヨ	ル	ン		
エ	ケ	セ	テ	ネ	ヘ	メ	ヤ	レ	-		
オ	コ	ソ	ト	ノ	ホ	モ	ユ	ロ	[空白]		
ア			ツ				ヨ				
イ											
ウ											
エ											
オ											

濁点 / 半濁点
無効

英字 [ABC]

1	2	3	4	5	6	7	8	9	0	*	#
	A	D	G	J	M	P	T	W	-		
	B	E	H	K	N	Q	U	X	[空白]		
	C	F	I	L	O	R	V	Y	/		
	a	d	g	j	m	s	t	Z	[
	b	e	h	k	n	p	u	w]		
	c	f	i	l	o	q	v	x	:		
						r	y	.			
						s	z	.			
								!			
								(
)			
								&			
								?			
								@			

無効
無効
無効

数字 [123]

1	2	3	4	5	6	7	8	9	0	*	#
1	2	3	4	5	6	7	8	9	0	*	#

 で文字の種類を切り替え

◇ カーソル移動：

◇ 消去： (2秒以上押し続けるとすべての文字を消去)

◇ 空白：

◇ 同じボタンの文字を続けて入力：入力後に  で移動して次の文字を入力

電話帳の登録について（親機）

親機で、電話帳の登録／修正はできません。子機で登録／修正後に、親機に転送します。

◆ 修正

- ① 親機で修正前の相手先を消去
- ② 子機で修正して、親機に転送

◆ 消去

- ① 電話帳検索
- ② で相手先を選び (2回)
- ③ 停止

◆ お知らせ

- 親機の電話帳には、あらかじめ [≫ジホウ]、[≫テンキヨホウ] の2件が登録されています。100件登録したいときは、この2件を消去してください。

電話帳を転送する

転送しても元の電話帳は消えません。

◆ 子機から親機／他の子機

すべて：

- ① **3** **3**
- ② で [デンワチョウ] を選び
- ③ で [ゼンケン テンソウ] を選び
- ④ で転送先を選び

1件ずつ：

- ① 電話帳
- ② で相手先を選び
- ③ で [テンソウ] を選び
- ④ で転送先を選び

◆ 親機から子機

- ① **3** **3**
- ② すべて：**1** を押して手順④へ
1件ずつ：**2** を押して手順③へ
- ③ で相手先を選び
- ④ 子機の内線番号（**1**～**4**）を押す

◆ お知らせ

- 転送中は、子機に衝撃を与えないでください。
- 名前の先頭が“)”ではじまっている電話番号（天気予報、時報）は転送できません。
- 転送中に電話がかかってくると中断されます。
- 名前と電話番号が同じデータがすでに登録されている場合は、転送されません。

おしゃべり電話帳

親機の電話帳の相手先を読み上げる機能です。はじめは、読み上げる設定になっています。





1  (3) (1)

2 読み上げる：(1)
読み上げない：(2)





3 

◆「さん」の有無を設定

はじめは、名前の最後に「さん」を付けて読み上げる設定になっています。相手先ごとに設定できます。

- ①  
- ②  で相手先を選び 
・押すごとに切り替える。
- ③ 

◆アクセントの位置を変更

- ①  
- ②  で相手先を選び 
・名前が読み上げられる。
- ③ 「姓」：(✳)
「名」：(＃)
(「姓」と「名」の区切りは、名前の空白で判断)
- ④ (1) ~ (9)、(0) で調整 (読み上げから3分以内)
・ (1) ~ (8) : それぞれ左から 1 ~ 8 番目の文字にアクセントを付ける。
(9) : アクセントを自動設定する。
(0) : 平坦なアクセントに設定する。
- ⑤ 設定が終わったら 

◇ あらかじめ登録されている [≫ジホウ 117] と [≫テンキヨホウ 177] には、「さん」を付けることはできません。

◇ 記号は次のように発声します。

✳ (スター)、＃ (シャープ)、. (テン)、@ (アット)、& (アンド)

◇ 次の記号は発声しません。

- 空白、: / ! ? () []

◆お知らせ

- 名前にアルファベット、数字、記号を使っていると、途中でしか発声できないことがあります。
- 受話器を上げているときやオンフックダイヤルボタンを押したあとは動きません。
- 使用しない設定にしているときは、ワンタッチダイヤルにあらかじめ登録されている音声やお名前ワンタッチダイヤル (40ページ) は発声されません。

電話帳で電話をかける（親機）

1  電話帳
検索

2  で相手先を選ぶ

◇ ダイヤルボタンで相手先を検索できる（「オトウサン」を探すときは「あ行」に対応した ① を押すというような、行単位でのおおまかな検索）。

① :あ行 ② :か行 ③ :さ行
④ :た行 ⑤ :な行 ⑥ :は行
⑦ :ま行 ⑧ :や行 ⑨ :ら行
⑩ :わ行

目的の相手先が選ばれなかったときは、さらに

 で選んでください。

3  受話器を取る

4  通話が終わったら受話器を戻す

電話帳で電話をかける（子機）

1 子機を充電器から取る

2  電話帳

3  で相手先を選ぶ

◇ ダイヤルボタンで相手先を検索できる。検索方法は親機と同じ（☎ 上記）。

目的の相手先が選ばれなかったときは、さらに

 で選んでください。







4  受話器を取る

5 通話が終わったら  もしくは充電器に戻す







◆ 25ケタ以上の番号にかける

25ケタ以上の電話番号は、番号を分けて電話帳に登録します（チェーンダイヤル機能）。













親機：

- ① 受話器を取る
- ②  電話帳検索
- ③  で最初の番号を選び  メニュー決定
- ④ すぐに、もう一度  電話帳検索
- ⑤  で次の番号を選び  メニュー決定
- ⑥ 通話が終わったら受話器を戻す

子機：

- ① 子機を充電器から取る
- ②  電話帳
- ③  で最初の番号を選び 
- ④ 電話が発信される前に  電話帳
- ⑤  で次の番号を選び 
- ⑥ 通話が終わったら  切 もしくは充電器に戻す

◆ 184（非通知）や186（通知）を付けて電話をかける（子機）

- ① 子機を充電器から取る
- ②  電話帳
- ③  で相手先を選び  メニュー決定
- ④  で [トクバンダイヤル] を選び  メニュー決定
- ⑤  1ア  8ヤ  4タ（非通知）や
 1ア  8ヤ  6ハ（通知）などの番号を押す
（最大8ケタ）
- ⑥ 
- ⑦ 通話が終わったら  切 もしくは充電器に戻す

◆ おしゃべり電話帳を設定／解除（☎ 44ページ）

◆ お知らせ

- チェーンダイヤル機能で33ケタ以上の番号をダイヤルした場合、再ダイヤルしても同じ番号をダイヤルすることはできません。
- 親機でコピー中、印刷中、録音データ保存中のときは、子機で電話をかけることはできません。

留守番電話を使う

すべての録音を合わせて、最大約12分間または30件まで録音できます。用件1件あたりの録音時間は最大約30秒です（1件あたりの録音時間は変更できます。「留守録音時間」▶▶118ページ）。

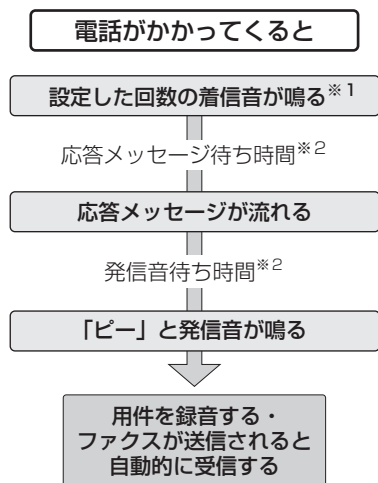

※1 着信音の回数を変更できます（「留守応答回数」▶▶52ページ）。

※2 応答メッセージ待ち時間と発信音待ち時間は、ファクスを受信するために必要な無音時間です。変更することもできます（▶▶118ページ）。ただし、短くするとファクスを受けにくくなる場合があります。

留守設定する（親機）

1 録音留守

- ◇ 固定応答メッセージが流れ、録音留守が点灯する。
- ◇ 録音できる残り時間が約5分以下になると音声でお知らせします。残り時間がないときは設定できません。不要な録音を消去（▶▶49ページ）するか、受信ファクスを消去／印刷（▶▶64ページ）して、メモリーの空き容量を増やしてください。

留守解除する（親機）

1 留守設定時に 録音留守

- ◇ 録音留守が消灯する。新しい録音があるとき（録音留守点滅時）は、自動的に再生される。
- ◆ 再生中にできる操作（▶▶50ページ）
- ◇ 再生が終わると、録音の消去などができます。

◆ 録音留守が点滅しているときは

・留守設定中：

新しい録音があります（今から録音、戻って録音、メモ録音も含む）。また、子機には[シンチャクアリ]と表示されます。

・留守解除後：









間隔の短い点滅をしているときは、未再生の録音があります。約3秒以上再生すると再生済みになり、すべて再生済みになると消灯します。

・未再生録音を聞くとときや、録音を聞き直すとき：「録音を再生／消去する」（▶▶49ページ）

◆ 親機に [ファクス アリ [ファクス]ヲ オス] と表示しているときは

送られてきたファクスがメモリーに残っています。すべての受信データを印刷または消去 (☞ 64ページ) すると表示が消えます。

◆ 留守設定する／解除する (子機)

- ①  
- ②  で [ルスバンデンワ] を選び 
- ③  で [ルス セッテイ] を選び 
- ④  で [セッテイ シナイ] または [セッテイ スル] を選び 

・子機では、留守設定を解除しても用件は自動再生されません。

◆ お知らせ

- 自動着信すると、相手の方に通話料金がかかります。
- 相手の方が自動送信でファクスを送っているときは、「ポー・ポー…」という音を検出すると、自動的にファクス受信に切り替わります (ファクス受信可能な場合のみ)。
- 応答メッセージが流れている間、相手の方の声がスピーカーから聞こえます (「お声拝聴」 ☞ 118ページ)。
応答メッセージが流れている間や録音している間に電話に出ると通話できます。

録音を再生／消去する

各種の録音（留守録音、今から録音、戻って録音、メモ録音）を再生／消去できます。

親機

- 1 再生
○再生中の録音を消去する： (2回)

- ◇再生が開始される。
留守設定している：留守設定以降の録音
留守設定していない：未再生の録音
未再生の録音がない場合は、1件目から再生。
- ◇約3秒以上再生した録音は再生済みになる。

- 2 再生が終わったら、操作を選ぶ
○聞き直す：
○再生した録音を消去する： (2回)
○終了する：

◆ 録音をすべて消去

- ① **1** **1**

◆ 親機のメモリーの残量を確認（ファクス／録音メモリー残量表示）

- ① **7**
② 確認したら

子機

親機のメモリーに保存されている録音を再生できます。

- 1 **メニュー決定**
2 で [ルスバンデンワ] を選び **メニュー決定**
3 で [サイセイ] を選び **メニュー決定**

- ◇再生が開始される。
留守設定している：留守設定以降の録音
留守設定していない：未再生の録音
未再生の録音がない場合は、1件目から再生。
- ◇約3秒以上再生した録音は再生済みになる。
- ◇再生中の録音を1件消去する： **1ア**

◆ 録音をすべて消去

- ① **メニュー決定**
② で [ルスバンデンワ] を選び **メニュー決定**
③ で [ロクオン ショウキョ] を選び **メニュー決定**
④ で [ショウキョ スル] を選び **メニュー決定**

◆ 通話中に再生



親機：

① 通話中に 

再生をやめる： 

子機：

① 通話中に 

②  で [ロックオン サイセイ] を選び 

再生をやめる： 

◆ 録音再生中の通話について

親機：再生中でも通話できます。

子機：再生中は通話できません。

戻って録音 (78ページ) 再生中：

親機・子機とも通話できません。

再生中にできる操作

再生を途中でやめる	親機： 	1つ前の録音に戻す	親機：3秒以上再生して  (2回)
	子機：  (通話中に再生したときは )		子機：3秒以上再生して  (2回)
再生中の録音を聞き直す	親機： 	早聞きや遅聞きをする	◇ 聞きたい録音まで戻すときは、ボタンをくり返し押します (1回押すごとに1つ戻ります)。
	子機： 		◇ ボタンを押すごとに、以下のように再生速度が変わります。 ・親機：早聞き→遅聞き→通常の再生→早聞き… ・子機：早聞き→通常の再生→早聞き…
◇ 再生が約3秒以内のときに操作すると、1つ前の録音に戻ります。	親機：再生 		◇ ボタンを押すごとに、以下のように再生速度が変わります。 ・親機：早聞き→遅聞き→通常の再生→早聞き… ・子機：早聞き→通常の再生→早聞き…
次の録音にとばす	親機： 	親機： 	
	子機： 	子機： 	

◆ お知らせ

●録音されている用件が多いと、メモリー残量が少なくなり、録音やファクス受信ができなくなることがあります。不要な録音や受信ファクスは消去してください。

留守番電話の設定

応答メッセージ

3種類から選びます。

固定メッセージ 1
「ただ今、留守にしております。ファクスを送られる方は、スタートボタンを押してください。電話の方は、ピーッと鳴りましたらお名前とご用件をお話してください」
固定メッセージ 2
「ただ今、電話に出ることができません。ファクスを送られる方は、スタートボタンを押してください。電話の方は、ピーッと鳴りましたらお名前とご用件をお話してください」
自作メッセージ
自分で録音したメッセージが流れます (☎ 下記)。

ただし、録音やファクス受信ができなくなったときは、以下の固定メッセージが流れます。

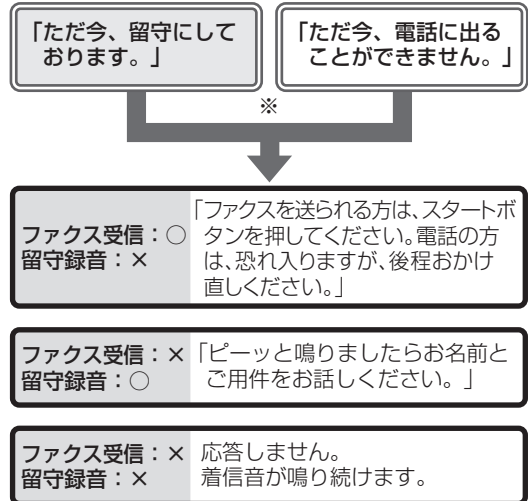

※固定メッセージ 1 または 2 のどちらかに設定していたかで変わります。自作メッセージに設定していたときは、その前に設定していた固定メッセージに応じて変わります。

◆ 応答メッセージを選ぶ

- ① 決定 **4** **3**
- ② 応答メッセージを選ぶ
「固定メッセージ 1」: **1**
「固定メッセージ 2」: **2**
「自作メッセージ」: **3**
・ 応答メッセージの内容を確認したいとき:
 でメッセージを選び 再生 (再生後、待受画面に戻る)
・ 自作メッセージを録音していないときは、**3** を押すと録音の操作になる (☎ 右記)。

◆ 自作メッセージの録音

- ① 決定 **4** **3** **3** **1**
- ② 20秒以内に受話器を取る
- ③ 20秒以内に 決定 を押し、受話器でメッセージを録音する
・ メッセージは 20 秒以下にしてください。
長すぎるとファクスを受信できないことがあります。
- ④ 録音が終わったら 停止
・ 録音したメッセージが再生される。
- ⑤ 再生が終わったら受話器を戻す
・ 自作メッセージを録音すると、自動的に留守応答メッセージとして設定される。

◆ 自作メッセージの消去

自作メッセージを変更したいときは、いったん消去してからあらためて録音してください。

①  4 3 3 2 1

- ・ 応答メッセージに自作メッセージを設定していたときは、応答メッセージが自作メッセージの前に設定されていた固定メッセージに変わる。

◆ 留守応答回数

留守設定で応答メッセージが流れるまでの応答回数（呼出音の回数）を変更できます。はじめは4回に設定されています。

7回以上に設定すると、相手の方がファクスを自動送信した場合などに、ファクスに切り替わらないことがあります。ファクス受信されることが多いときや、電話に出ないでファクスを受けたいときは、6回以下に設定してください。

①  4 2

② 応答回数（1～25回）を  で選び 

③ 

ファクスを送る

親機でお話ししてからファクスを送る

- 1 記録紙トレイを開け、延長トレイを引き出す

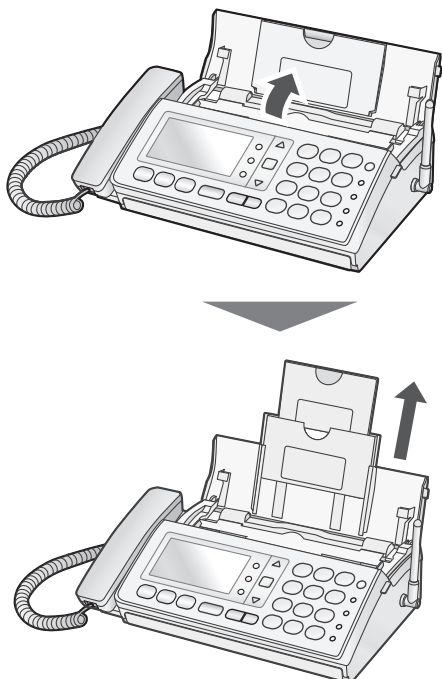

- 2 原稿ガイドを原稿の幅に合わせる

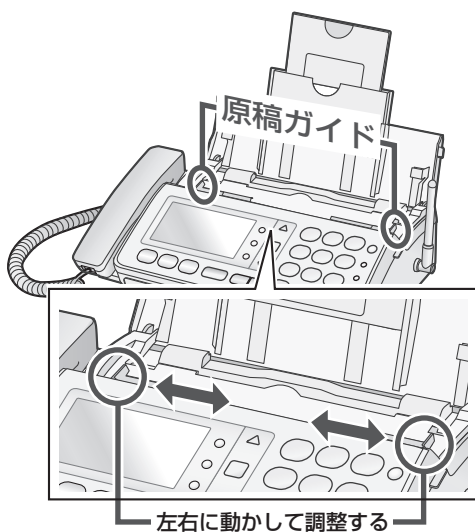

- 3 原稿をセットする

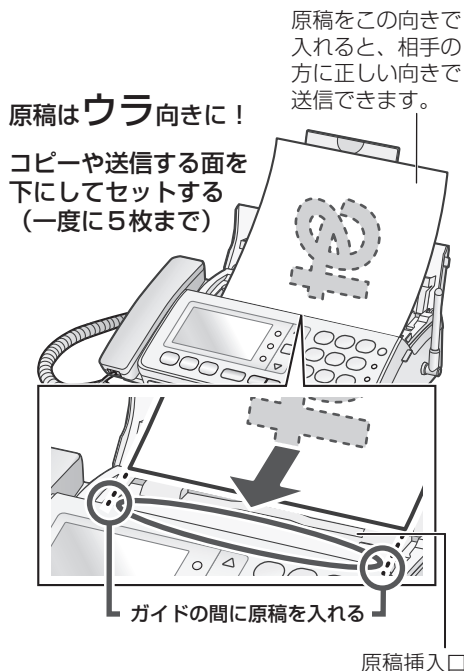

- ◇ 一度にセットできる原稿は5枚まで。
※6枚以上の原稿があるときは、セット枚数が5枚を超えないように、1枚ずつ追加してください。また、新しい原稿は一番上に追加してください。
- ◆ 原稿の条件や読み取れる範囲 (☎58ページ)
- ◇ 原稿が自動的に少し引き込み始めたら、手を離してください。
- ◇ 原稿をセットしたあと、画質を選ぶことができる (☎57ページ)。画質を [セイサイ] や [シャシ] にすると、通信時間が長くなる。

- 4 受話器を取ってダイヤルする

- ◇ 先にダイヤルしてから、受話器を取って電話をかけることもできる。

次ページへ

5

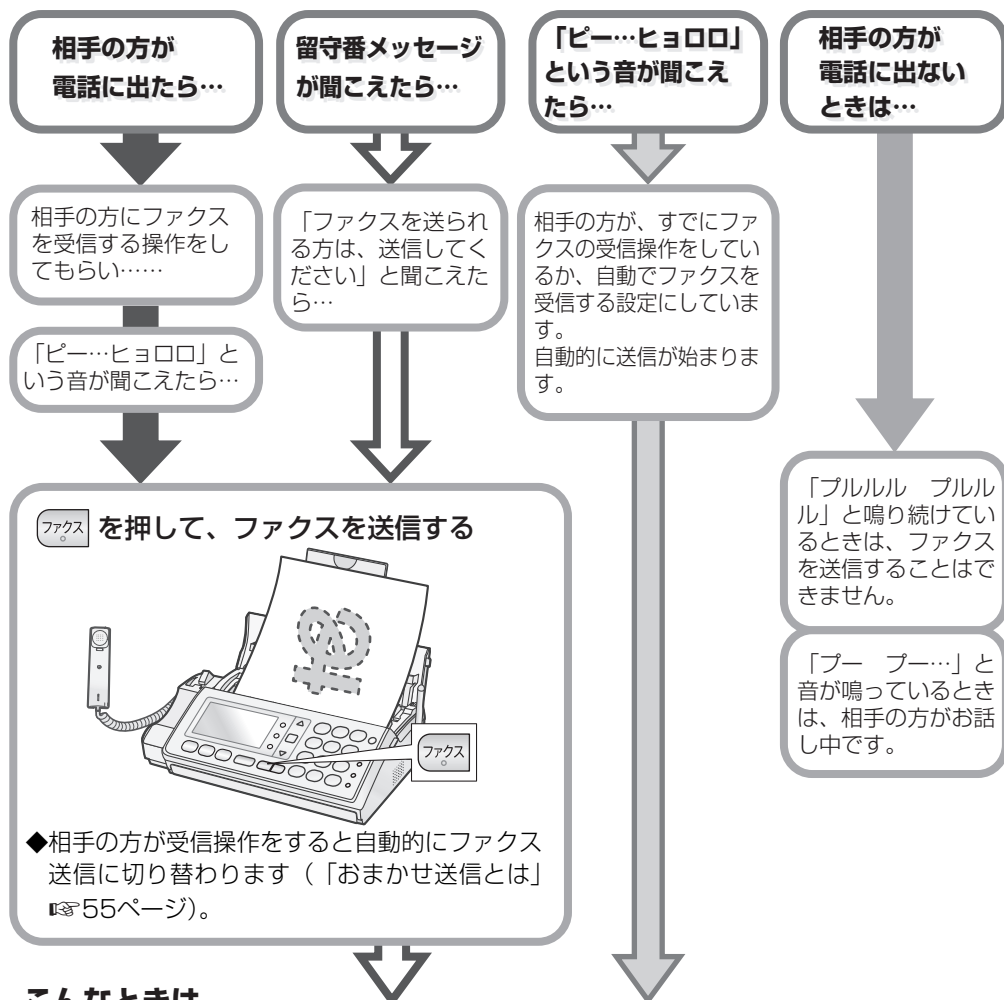

こんなときは

相手の方のファクスの状態によっては、「ファクスを送られる方は、送信してください」などのメッセージが聞こえないときや、こちらのファクス送信が完了していても、相手の方に送られないときがあります。











- 例)
- ・相手の方のファクスが用紙切れ、インクリボン切れ、受信メモリー不足になっているとき
 - ・相手の方のファクスが受信できない設定になっているとき（ファクスを自動で受信できない留守番電話など）
 - ・相手の方がファクス機能のない電話機などをお使いのとき

6 受話器を戻す

- ◇ 送信が開始される。
- ◇ 「通信エラーがありました」と聞こえたら（158ページ）

◇ 途中でやめるとき：送信前は受話器を戻す／送信中は  を押す（原稿がつまった状態になります）

◆ ファクスを送る（子機）

- ① 親機に原稿をセットする
（☎53ページ 手順**1**～**3**）
- ② 子機で電話をかける
 - ・ダイヤルボタンでかける：電話番号を押す
 - ・再ダイヤルからかける：
 -  を押して  で番号を選ぶ
 - ・電話帳からかける：
 -  を押して  で相手先を選ぶ
 - ・着信記録からかける：
 -  を押して  で番号を選ぶ
- ③ 
- ④ 相手の方が電話に出たら、ファクスを受信する操作をしてもらう
- ⑤ 「ピー…ヒョロロ」という音が聞こえたら、

- ⑥  で [ファクス ソウシン] を選び 
- ⑦ 子機を充電器に戻す
 - ・上記の手順④で「ファクスを送信してください」という留守番メッセージや、相手の方が電話に出ないで「ピー…ヒョロロ」という音が聞こえたときも、続けて手順⑤～⑦の操作をしてください。
 - ・送信を中止する：親機の 

◆ 原稿を取り出す

- ① 一番下にある原稿を残して、その他の原稿を取り除く
- ②  **0**
 - ・原稿が排出される。
 - 排出されないときは：
「原稿がつまった」（☎104ページ）

◆ おまかせ送信とは

親機、子機ともに動作します。
相手の方が受信操作をすると「ピー」という音（ファクス受信音）が聞こえ、「ファクスを送信します。【受話器を戻してください。】」とメッセージが流れて自動的にファクス送信します。

※【 】内のメッセージは受話器を取っているときのみ流れます。

※お使いの環境などによっては、おまかせ送信が働かないことがあります。「ピー」という音が聞こえても送信が始まらない場合は、親機をお使いのときは  を押して、子機をお使いのときは「ファクスを送る（子機）」（☎上記）の操作を行って送信してください。

親機でお話ししないでファクスを送る

以下のようなときは、ファクスを送信できません。相手の方とお話ししてからファクスを送信してください (☎53 ページ)。



- 相手の方が自動でファクス受信になる設定をしていないとき
- 相手の方がファクス受信の操作をしていないとき
- 相手の方が電話に出ないとき など

1 原稿をセットする (☎53ページ 手順1～3)

2 オンフック

3 「ツー」という音が聞こえたら、 電話番号を入力

4 電話がつながったら

◇ 送信が始まる。
◇ 途中でやめるとき：
送信前： 
送信中：  (原稿がつまった状態になります)

◆ 原稿を取り出すときは (☎55ページ)

◆ 再ダイヤル／電話帳／着信記録から ファクスを送る

① 原稿をセットする (☎53ページ 手順1～3)

② 再ダイヤル：

 を押し、 で番号を選ぶ

電話帳：

 を押し、 で相手の方を選ぶ

着信記録：

※ナンバー・ディスプレイ (☎82ページ) の
契約が必要です。

 を2回押し、 で番号を選ぶ

③ 相手の方とお話ししないで送るときは 

または  (ファクスを送信)

相手の方とお話ししてから送る：

- ① 左記の手順①～② の操作をする
- ② 受話器を上げる
- ③ 相手の方に受信操作をしてもらう
- ④ 「ピー…ヒョロロ」という音が聞こえたら、
- ⑤ 受話器を戻す

◆ ワンタッチダイヤルでファクスを送る

- ① 原稿をセットする (☎53ページ 手順**1** ~ **3**)
- ② **1** **2** **3** から選んで押す (ファクスを送信)

相手の方とお話してから送る:

- ① 原稿をセットする (☎53ページ 手順**1** ~ **3**)
- ② 受話器を取る
- ③ **1** **2** **3** から選んで押す
- ④ 相手の方に、受信操作をしてもらう
- ⑤ 「ピー…ヒョロロ」という音が聞こえたら、
- ⑥ 受話器を戻す

◆ お知らせ

- 本機には、自動的に再ダイヤルしてファクスを送り直す機能はありません。
- 相手の方がファクス受信に切り替えなかったときなどに、[アウトウ ナシ] と表示されてファクスが送れないことがあります。こんなときは、「親機でお話してからファクスを送る」(☎53ページ)の方法で送信してください。

コピー／ファクス送信の画質・濃度を選ぶ

1 原稿をセットした状態で

①[フツウジ] ⑤[フツウジ：コク]
文字が大きくはっきり見えるときに選びます。

②[チイサナジ] ⑥[チイサナジ：コク]
[フツウジ] の2倍の密度で読み取ります。
画像が小さくなる (縮小される) ことはありません。

③[セイサイ] ⑦[セイサイ：コク]
[フツウジ]の4倍の密度で読み取ります。
受信側に [セイサイ] がないときは、自動的に [チイサナジ] に切り替わります。

④[シャシン] ⑧[シャシン：コク]
濃淡のある原稿 (カラーの原稿) や、写真のときに選びます。

- ◇ 押すごとに①~⑧の順で設定を切り替え。
- ◇ 原稿の文字などが薄いときは、各画質の [: コク] を選ぶ。
- ◇ 画質を選ばなかったとき
ファクス送信：[フツウジ]
コピー：[チイサナジ]

2 ファクスやコピーの操作を行う

- ◇ 受話器を取ったり、^{オンフック} を押した状態から、画質の変更はできません。

使用できる原稿

◆ セットできる原稿のサイズ

幅 148mm ~ 210mm /
長さ 128mm ~ 500mm /
厚さ 0.06mm ~ 0.18mm
(厚さのめやす 新聞紙：約0.05~0.06mm
上質紙：約0.10mm)

◆ 原稿を読み取る範囲

原稿の端の部分は読み取れませんので、ご注意ください。

最大読み取り幅：
205mm

最大読み取り長：
送信原稿長(128
~ 500mm) から
上下とも2~6mm
を引いた長さ

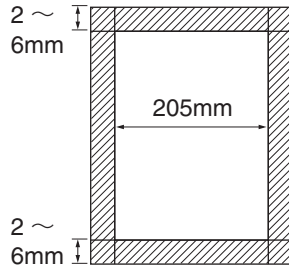

◆ 一度に2枚以上セットできない原稿

- ◇長さ297mmを超える原稿
- ◇厚さ0.12mmを超える原稿
- ◇厚さや大きさの異なる原稿

◆ そのままではセットできない原稿

次のような原稿は複写機でコピーをとってからセットしてください。そのままセットすると、故障の原因になります。

- ◇サイズが小さすぎるもの(写真など)
- ◇フィルム状のもの、透明のもの
- ◇紙の厚さが薄すぎるもの
- ◇しわ、破れ、折り目やソリのあるもの
- ◇裏カーボン紙、感熱紙など
- ◇コーティングされているもの
- ◇セロハンテープや糊で貼り合わせたもの
- ◇クリップやステープラーの針が付いたもの

◆ お知らせ

- 糊や修正液、ボールペンのインクなどをご利用の用紙はできる限りご使用にならないでください。使用する場合は、よく乾かしてください。
- 小さい原稿を送信するためのキャリアシートはご使用になれません。

ファクスを受ける

いろいろなファクスの受けかた

電話に出てから受ける（はじめの設定）

電話に出て相手の方とお話ししたあと、ファクスに切り替えて受信します。
いったん電話に出ないとファクスを受けられません。

もっと詳しく 60ページ

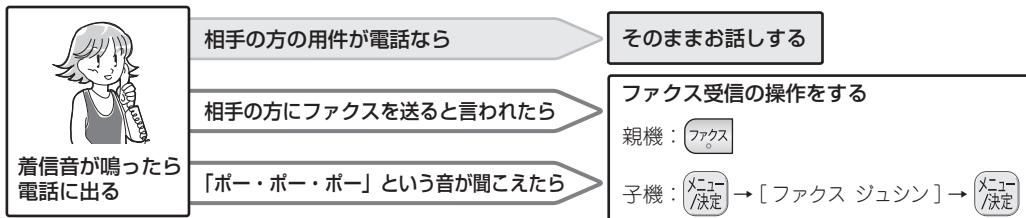

自動で受ける（設定が必要です）

自動でファクスを受ける方法は以下の3通りです。設定すると自動でファクスを受けることができます。

● 在宅時に電話に出られなくても自動でファクスを受ける（自動受信）

着信音が鳴ったあと、本機が自動的に着信を受け、電話かファクスかを判別します。

もっと詳しく／設定のしかた 61ページ

着信すると
着信音が3回鳴る※1
(回数は変更できません)

本機が自動で受ける
(約5秒間、着信音が止まります)※2

ファクスのときは、自動受信する

電話のときは、さらに着信音が鳴る
着信音は「デンワベルオン」になります。

※1 着信音の種類によっては、回数は異なることがあります。

※2 このときから相手に通話料金がかかります。

: この間に電話に出ると、お話しできます。

● 留守時にファクスを自動で受ける（留守設定）

留守設定にすると、自動応答したあとファクスの受信や用件の録音をします。

もっと詳しく／設定のしかた 47、51ページ

着信すると
着信音が4回鳴る※3
(回数は変更できます)

ただ今、留守に…

本機が自動応答して
メッセージが流れる

ファクスのときは、自動受信する

電話のときは、「ピー」と発信音が
鳴り、用件を録音する

※3 着信音の種類によっては、
回数は異なることがあります。

: この間に電話に出ると、お話しできます。

● ファクス専用にする（ファクス専用）＜相手の方とお話しはできません＞

ファクス受信専用でお使いになりたい方におすすめです。
電話を受けることはできません。

設定のしかた 119ページ

ファクス受信時の印刷のしかた

ファクスを受信したときの印刷のしかたは、次の2通りです。はじめは、[メモリー ジュシシ] に設定されています。

変更するときは「受信方法」(☎118ページ) で設定します。

メモリー受信 (お買いあげ時)

ファクスをメモリーに保存します。
あらかじめ記録紙がセットされているときは、自動的に印刷し、メモリーから消去します。
記録紙がセットされていないときは、そのままメモリーに保存します。
自動印刷中に記録紙やインクリボンがなくなっても、受信したファクスはメモリーに保存されます。
メモリーがいっぱいになると受信できません。

記録紙受信



あらかじめに記録紙をセットしておきます。
ファクスをメモリーに保存せず、そのまま記録紙に印刷します。
メモリーの残量にかかわらず受信できます。
記録紙やインクリボンがなくなると受信できません。

メモリー受信とは
送られてきたファクスを直接記録紙に印刷せず、いったん親機のメモリーに記録することです。

◆ メモリー受信枚数・受信件数について

A4サイズの当社標準原稿 (英字で文字数が700字程度の原稿) を [フツウシ] で約37枚までメモリー受信できます。原稿の内容によって、受信できる枚数は変わります (最大でも約60枚または30件までです)。
ファクスと録音用のメモリーは同じです。録音などが残っていると、メモリー受信できない場合もあります。

◆ ファクス/録音メモリーの残量を確認

- ①  **7**
- ② 確認したら 

◆ お知らせ

- ファクスを印刷するときに、受信日付や相手の方のファクスに登録されている電話番号を印刷するため、全体を約93%に縮小します。
縮小しないで印刷したいときは「縮小受信」(☎120ページ) をしない設定にします。

電話に出たらファクスを受ける

はじめは無制限呼出の設定 (電話に出るまで着信音が鳴り続ける) になっているため、電話に出られないときはファクスを受信できません。外出時などには留守設定をおすすめします。

◆ 親機

原稿セット時に  を押すと送信されます。ファクスを受けるときは原稿を取り出しておいください。

1 電話がかかってきたら受話器を取る

2 受話器から「ポー・ポー・ポー…」という音が聞こえるか、相手側がファクス送信の操作をしたあと 

3 受信が始まるので、受話器を戻す

◇「おまかせ受信」(☎120ページ) が設定されていると、「ポー・ポー…」という音が聞こえたあと、自動的にファクスを受信できる。

◇おまかせ受信が働かないとき：
「ポー・ポー・ポー…」という音のあとで 
こちらから電話をかけたときは、おまかせ受信は働かない。

◇受信が終わると、自動的に電話が切れる。

◆ 子機

① 着信音が鳴ったら、子機を充電器から取る



③ 「ポー・ポー・ポー…」という音が聞こえたら…
相手側でファクス送信の操作をしています。

を押し、 で [ファクス ジュシン] を

選び を押し

④ 子機を充電器に戻す

相手側からファクスが送信されたら…
相手側がファクス送信の操作をしたあと、

を押し、 で [ファクス ジュシン] を

選び を押し

自動でファクスを受ける



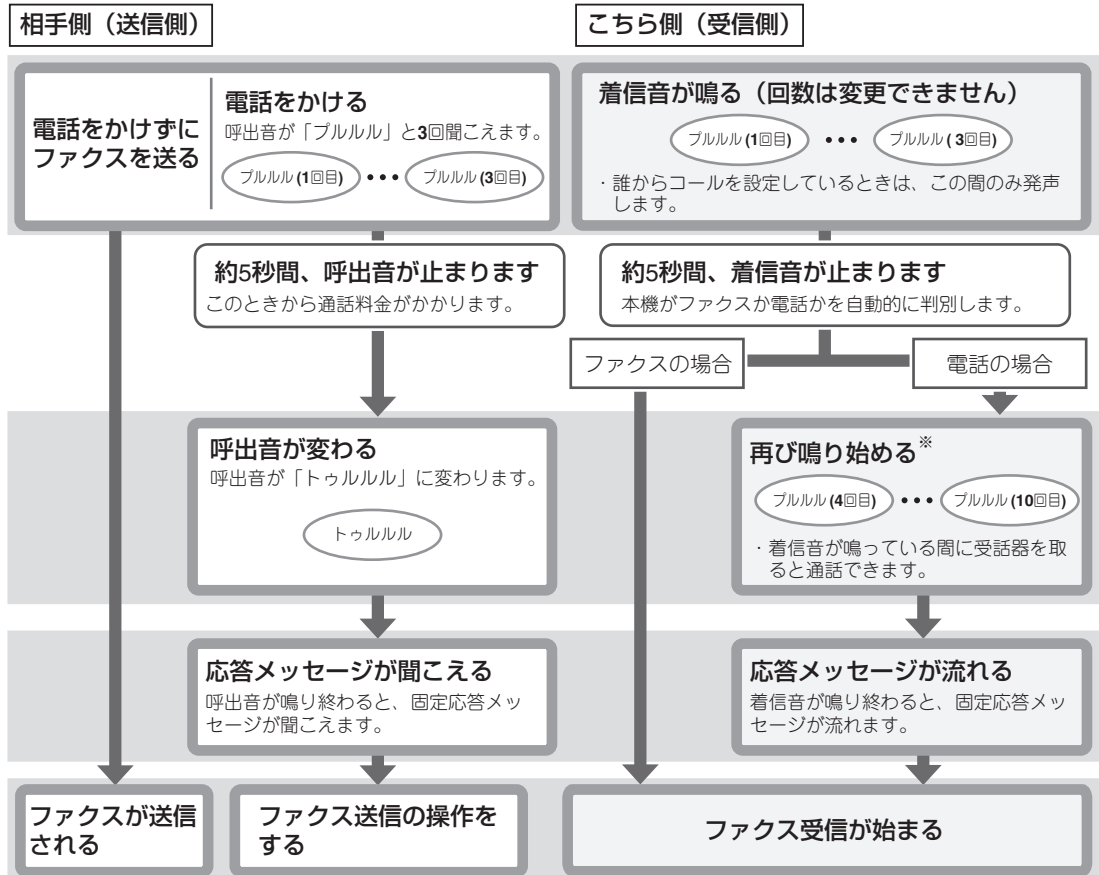

はじめは、ファクスを自動受信しない設定（着信音が鳴り続ける設定）になっています。

● 下記の例は、[ファクス ノ ウケカタ] を [ジドウ デ ジュシンスル]、呼出回数を10回に設定したときの動作です。





*このときの着信音は [デンワ ベルオン] になります。応答メッセージが流れるまでの呼出回数は変更できます (P.62ページ)。

◆ 設定

- ①  **6**
- ② 画面の表示を確認して  **2**
- ③ 呼出回数を  で選び  (6~25回)
 - ・ここで設定する呼出回数は、応答メッセージが流れるまでに鳴る着信音の回数。
- ④ 
 - ・ディスプレイに [ファクス ジドウ] と表示 (留守設定中は表示されません)。

◆ 解除

- ①  **6**
- ② 画面の表示を確認して  **1**
- ③ 

◆ インクリボンや受信メモリーがなくなって受信できないときは

着信音が鳴り続けます。電話が切れたあと、受信できるように対処してください。

- インクリボンを交換する (☎ 111 ページ)
- 録音を消去する (☎ 49 ページ)
- 受信ファクスを印刷 / 消去する (☎ 64 ページ)

◆ お知らせ

- 相手の方が「ポー・ポー…」という音を出さずに送信するファクスをお使いのときや、スタートボタンを押さなかったときは自動受信できません。
- 留守番電話を設定中は動作しません。

記録紙のセット

A4サイズの記録紙をセットします（一度に15枚まで）。

記録紙はA4サイズの当社推奨品（☎116ページ）をお買い求めください。

○ 普通紙（PP110MA4）

推奨品以外の記録紙やコピー用紙を使用すると印刷がかすれたり、濃く、または薄くなる場合があります。ご注文は、お買いあげの販売店へお申し付けください。

1 記録紙トレイを開ける



2 延長トレイを引き出す



3 記録紙押さえの一番奥に、印刷する用紙をセットする

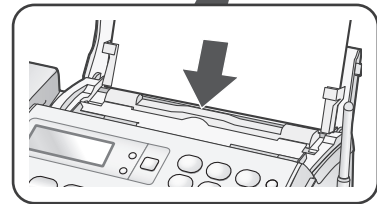
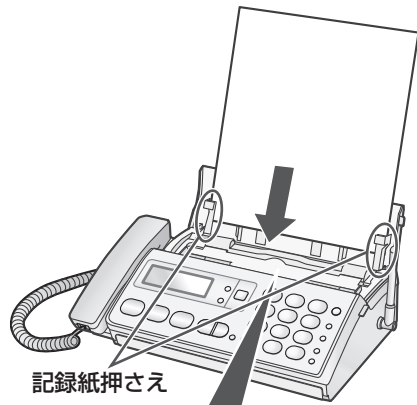

- ◇ ご使用にならないときは、記録紙トレイを確実に閉めてください。
- ◇ 紙づまり防止のため、記録紙はよくさばいて、先端をそろえてからセットしてください。また、強く差し込まないでください。
- ◇ 記録紙が壁などにあたり、前に傾いていると記録紙がつまることがあります。

◆ 記録紙を追加するときは

いったん記録紙をすべて取り出してから、再度セットしてください。
印刷中は、記録紙を追加しないでください。

◆ 記録紙がつまったときは（☎106ページ）

◆ お知らせ

- しわや折り目が付いたり、そっていたり、破れていたりする記録紙はセットしないでください。
- ファクスやコピーを使わないときは、記録紙をセットせずに記録紙トレイを閉めておくことをおすすめします。
- 一度使用した記録紙（裏紙）はセットしないでください。

印刷

メモリー受信ファクスの印刷

メモリー受信したファクスがあるときは、親機のディスプレイに [ファクスアリ [ファクス]ヲ オス] と表示され、ディスプレイが点滅します。子機のディスプレイには [ジュシンファクスアリ] と表示されます。

操作を行うと、すべてのメモリーが印刷されます。

1 記録紙をセットする (☎63ページ)



3 ①

◇ 印刷した受信ファクスはメモリーから消える。

◇ 印刷を途中でやめる：印刷中に 

◆ 印刷中にインクリボンがなくなったときは受信した内容はメモリーに残っています。印刷中の記録紙を取り出してから、インクリボン交換 (☎111ページ) してください。交換後あらためて印刷すると、中断したページのはじめから印刷します。

◆ すべて消去



❖ お知らせ

●印刷中は、子機で電話をかけたり受けたりすることはできません。

登録内容の印刷

親機に登録されている着信記録、電話帳、お断り番号のリストを印刷できます。

1 記録紙をセットする (☎63ページ)

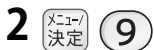

3 印刷する内容を選ぶ

○「着信記録」：①

○「電話帳」：②

○「お断り番号」：③

4 ①

◇ 選択した内容を印刷。

コピー

一度に5枚まで原稿をセットしてコピーすることができます。受話器を置いた状態で操作してください。

1 記録紙をセットする (☎ 63ページ)

2 原稿をセットする (☎ 53ページ 手順 1 ~ 3)

3

4 ②

◇ 画質を選ぶとき：



選ばなかったときは、自動的に [チイサナジ] でコピー。

◇ コピー中に  を押すと次のページから画質が切り替わる。

コピー途中の原稿の画質は変更できません。

◇ 途中でやめるとき： 

コピーが中止され、記録紙または原稿が自動的に排出されます。

コピー終了後、[トリノコエ] でお知らせします。

◆ 関連操作

- ・原稿がつまったときは (☎ 104 ページ)
- ・記録紙がつまったときは (☎ 106 ページ)

コピーの禁止について

本機で原稿をコピーする場合、コピーしたものを所有するだけで法律で罰せられるものがあります。ご注意ください。

法律で禁止されているもの

- 紙幣、貨幣、政府発行の有価証券、国債証券、地方債証券をコピー（複製）することは禁止されています。たとえ、見本の印が押してあっても、複製してはいけません。（通貨及証券模造取締法、紙幣類似証券取締法）
- 外国において流通する紙幣、貨幣、証券類のコピー（複製）もできません。（外国に於て流通スル貨幣紙幣銀行券証券偽造変造及模造ニ関スル法律）
- 未使用の郵便切手、官製はがきなどは政府の許可を受けずにコピー（複製）することは禁じられています。（郵便切手類模造等取締法）
- 政府発行の印紙および酒税法や物品税法などで規定されている証紙などもコピー（複製）できません。（印紙等模造取締法）

◆ お知らせ

- コピーしても、機械の状態や記録紙の状態により厳密な等倍サイズにはならないことがあります。
- コピー中は、内線通話や子機での通話はできません。

コピー（複製）する場合に注意を要するもの



- 民間発行の有価証券（株券、手形、小切手など）、定期券、回数券などは、事業会社が業務用に最低必要部数をコピー（複製）する以外は、政府の指導によって注意が呼びかけられています。
- 政府発行のパスポート、公共機関や民間団体発行の免許証、身分証明書や通行券、食券などの切符類も勝手にコピーしないほうがよいと考えられています。

著作権に注意するもの

- 著作権の目的となっている書籍、音楽、絵画、版画、地図、図面、映画、および写真などの著作物は、個人的にまたは家庭内、その他これに準ずる限られた範囲内で使用するため以外は、コピー（複製）を禁止されています。

音の設定

着信音量（親機）

- 1 受話器を置いたまま （5段階）
鳴らさない：「ピー」と鳴るまで、
約5秒間  を押し続ける

◇ はじめは3段階目に設定。

◇ 着信音を鳴らすようにするときは 

着信音色（親機）

- 1  ② ②

- 2  で着信音を選び 

- 3 「誰からコール」（ 84ページ）の設定時は着信音を変更できないため、確認画面が表示されます。表示されないときは手順4へ
誰からコールを解除し、
着信音を変更する：① を押して手順4へ
誰からコールを解除せず、
着信音を変更しない：② を押して
手順4へ

◇ 1：デンワ ベルオン 2：トリノコエ
3：デンシオン 4：インベンション
5：ジュ・ト・ブ 6：シンフォニー 40
7：ハニュー ノヤド 8：メヌエット
9：セレナーデ

◇ 選択している着信音が再生される。

◇ はじめは [デンワ ベルオン] に設定。

- 4 

受話音量（親機）

- 1 通話中に （5段階）

◇ はじめは3段階目に設定。

スピーカー音量（親機）

- 1 スピーカー再生時に （5段階）

◇ はじめは3段階目に設定。

音量大ボタン

親機を受話音量をさらに大きくできます。

通話する人によって受話音量を変更するなど、ボタンひとつで切り替えられます。また、状態をボタンの点灯／消灯で確認できます。

音量大モードについて

設定前よりも受話音量が2～3段階分、大きくなります。

1 待受画面や通話中に

- ◇ 設定時は、 が赤色に点灯する。
- ◇ 子機を受話音量は変更されない。

◆ 音量大モードの解除

待受画面や通話中に 

- ・音量大モードが解除され、 が消灯する。

❖ お知らせ

- 着信音を鳴らさない設定にしても、内線の着信音は鳴ります。
- 親機の着信音量の大きさは、ファクスの原稿をセット（※53ページ）しているときは変更できません。
- 音量大モードで大きくなるのは、親機を受話音量のみです。着信音量やスピーカー音量は変更されません。

着信音量（子機）

1

2 で [チャクシン オンリョウ] を選び



3 で 5段階の音量または [キリ] から

選び 

- ◇ はじめは [3/5ダンカイ] に設定。

着信音色（子機）

1 

2  で [チャクシンオンセンタク] を選び



3  で着信音を選び 

- ◇ 1：プルルル プルルル 2：ポロロロ ポロロロ
- 3：ピロン ピロン
- 4～8：ショートメロディ1～5
- 9：ジムノペティ 10：ジュピター
- ◇ 選択している着信音が再生される。
- ◇ はじめは [プルルル プルルル] に設定。
- ◇ 誰からコールを設定時：[プルルル プルルル] と再生される。

受話音量（子機）

1 通話中に  （5段階）

- ◇ はじめは [3/5ダンカク] に設定。

通話音質（子機）

1 通話中に 

- ◇ 押すごとに [タカク]（高音を強調する）、[フツウ] を切り替え（[フツウ] を選ぶと「ピピツ」と鳴る）。

スピーカー音量（子機）

1 スピーカー再生時に  （5段階）

- ◇ はじめは [3/5ダンカク] に設定。

IP電話やADSL、ISDN（INSネット64）などをご利用のときは、通話音量が大きくなりすぎて聞こえにくくなる場合があります。

こんなときは、120ページをご覧ください。「親機送話音量切替」「子機送話音量切替」「子機受話音量切替」の各設定をそれぞれ [小] に設定してください。通話品質が改善されることがあります。

日時の設定

親機

1 ① ①

2 ダイヤルボタンで日付を入力

◇ 年は西暦で4ケタ、月日は2ケタずつ入力。

3 ダイヤルボタンで時刻を入力

◇ 24時間制で入力。

4 入力した日時を確認して

5

◇ 時計バックアップ (121 ページ) 設定時は、親機の日時を設定すると、自動的に子機に転送されます。子機の日時設定は上書きされます。また、「子機へ時計送信」(121 ページ) で手動転送もできます。

◇ 入力を間違えたとき： で間違えた数字まで戻り、あらためて入力。

子機

時計バックアップ設定時は、停電などで親機の日時が消えると、子機の設定が転送されます。

①

② で [システムセッテイ] を選び

③ で [ヒツケ・ジコク] を選び

④ ダイヤルボタンで年月日を入力

⑤ ダイヤルボタンで時刻を入力 (24時間制)

⑥

・入力を間違えたとき：

で間違えた数字を選び、あらためて入力。

◆ お知らせ

- 日時の設定には、1か月に±60秒程度の誤差があります (25℃の常温の場合)。時刻表示は、めやすとしてご利用ください。誤差が生じた場合は設定をやり直してください。

自分の番号・名前の登録

発信元番号の登録（親機）

ファクスを送ったとき、相手側の記録紙に印刷される番号を登録できます。

1  ① ② ①

2 番号を入力して  (最大20ケタ)

◇ 入力の間違ったとき：



で間違えた数字まで戻り、あらためて入力。

3 

◆ 消去

変更するときも、いったん消去してからあらためて登録します。

①  ① ② ② ①

② 

発信元名の登録（親機）

ファクスを送ったとき、相手側の記録紙に印刷される名前を登録できます。

1  ① ③ ①

2 ダイヤルボタンで名前を入力して  (最大24文字)

◆ 文字入力（親機）（ 72ページ）

3 

◆ 消去

変更するときも、いったん消去してからあらためて登録します。



①  ① ③ ② ①

② 

使用者名の登録（子機）

登録した名前は、待受画面に表示されます。

1 

2  で [システムセッテイ] を選び 



3  で [シヨウシャヒョウジ] を選び



4 ダイヤルボタンで名前を入力して 
(最大9文字)

◆ 文字入力（子機）（ 42ページ）

◆ 消去

名前の入力画面で ^{内線/消去} を押して入力した名前を消去し、 を押します。

文字入力（親機）

ダイヤルボタンで文字を入力します。

カタカナ [カナ]

①	②	③	④	⑤	⑥	⑦	⑧	⑨	⑩	*	#
ア	カ	サ	タ	ナ	ハ	マ	ヤ	ラ	ワ	濁点／半濁点	入力文字の確定
イ	キ	シ	チ	ニ	ヒ	ミ	ユ	リ	ヲ		
ウ	ク	ス	ツ	ヌ	フ	ム	ヨ	ル	ン		
エ	ケ	セ	テ	ネ	ハ	メ	ヤ	レ	-		
オ	コ	ソ	ト	ノ	ホ	モ	ユ	ロ	[空白]		
ア			ツ				ヨ				
イ											
ウ											
エ											
オ											

英字 [ABC]

①	②	③	④	⑤	⑥	⑦	⑧	⑨	⑩	*	#
@	A	D	G	J	M	P	T	W	,	無効	入力文字の確定
.	B	E	H	K	N	Q	U	X	:		
/	C	F	I	L	O	R	V	Y	!		
-					S		Z	?			
_									&		
									/		
									(
)		
									[
]		

数字 [123]

①	②	③	④	⑤	⑥	⑦	⑧	⑨	⑩	*	#
1	2	3	4	5	6	7	8	9	0	*	#



で文字の種類を切り替え

◇ カーソル移動：

◇ 消去： 消去
(キャッチ)

◇ 空白： 再生

◇ 同じボタンの文字を続けて入力：入力後に でカーソルを移動して次の文字を入力

携帯とくとくダイヤル

携帯電話へ電話をかけるときに各電話会社の「事業者識別番号」(0033など)を自動的に付加してダイヤルし、設定した電話会社の通話料金で通話できます※。

電源を入れたあとに設定していれば(☎20ページ)、そのままお使いください。設定を変えたいときは、下記の手順で設定してください。

ひかり電話(NTT東日本、NTT西日本の光回線電話など)や一般回線を契約せずIP電話のみご利用の場合、携帯とくとくダイヤルはご利用になれませんので、本機では利用しない設定にしてお使いください。

IP電話(一般回線契約)をご利用の方へ
携帯とくとくダイヤルをご利用になりたいときは、「携帯とくとくダイヤル」の設定をしたあと、「IP電話解除番号」の設定をしてください。

※通話料金、事業者識別番号、サービス内容については、サービスを実施している各通信事業者へ詳細をご確認ください。

設定

1  ① ⑥ ①

2 設定したい項目を選ぶ
[0033] (NTTコミュニケーションズ) :
① を押して手順4へ
[ソノタ] : ② を押して手順3へ
[リヨウシナイ] : ③ を押して手順4へ

3 ダイヤルボタンで事業者識別番号を入力して  (最大6ケタ)

◇ 事業者識別番号 :
他の事業者の回線を通じて電話をかけるときにダイヤルしなければならない番号。



4 

◆ 一時的に使用しないときは
解除番号「0000」を発信の前にダイヤルすると、事業者識別番号は発信されません。



NTT東日本、NTT西日本のサービス提供エリア外から電話をかけたときや、事業者識別番号が正しく入力されていないときは、正しく電話がかからないことがあります。

◆ IP電話解除番号

IP電話で携帯とくとくダイヤルをご利用になるには、携帯電話に発信するときだけ、NTTなどの一般回線を使う必要があります。「IP電話解除番号」を登録すると、携帯電話への発信時のみ、自動的に一般回線で発信できます。IP電話をご利用でないときは設定しないでください。

- ①  **1** **6** **2** **1**
- ② ダイヤルボタンで IP 電話解除番号を入力して  (最大6ケタ)
- ③ 





◆ 設定内容を表示

- ①  **1** **6** **4**
- ② 確認が終わったら 





◆ 携帯番号帯

発信先が携帯電話であることを判別するための、電話番号の頭4ケタ(携帯番号帯)を30件まで登録できます。通常は追加登録や消去をしないでください。あらかじめ、「0801」から「0809」までの9件と、「0901」から「0909」までの9件の、合計18件の番号が登録されています。

登録：

- ①  **1** **6** **3**
- ② 
- ③ 番号を入力して  (4ケタ)
- ④ 

消去：

- ①  **1** **6** **3**
- ②  で番号を選び  **1**
- ③ 

◆ お知らせ

- ひかり電話では、電話会社(通信事業者)を指定して電話をかけることができません。そのため、携帯とくとくダイヤルはご利用になれませんので、設定しないでください。
- 通話料金、事業者識別番号、サービス内容については、サービスを実施している各通信事業者にお問い合わせください。
- 通話先・通話時間や発信事業者の料金プラン等によっては、一部安くならない場合があります。
- 携帯電話事業者の留守番電話サービスなど、一部ご利用いただけない番号があります。こんなときは「0000」をダイヤルしてからご利用ください。
- 本サービスを利用した場合、携帯電話への通話料金は、利用した事業者から請求されます。
- 本サービスは、マイラインの対象になりません。
- 他のサービスと同時に、ご利用になれないことがあります。詳しくは、各通信事業者にお問い合わせください。



不在着信通知

留守中などに着信した電話の記録を確認できます。

確認（親機）

1 [チャクシン アリ [ケッテイ]ヲ オス]
と表示されていたら 

- ◇ 着信記録が表示される（☎87ページ）。
- ◇  を押すと、メッセージが消えて待受画面に戻る。

2  で確認し、終わったら 

◆ 表示させない

- ①  のあと **#**（4回）
- ② **4** **4** **2**
- ③ 

メモ録音

1 受話器を取る

2 録音 留守

◇ 録音が始まる。

3 録音が終わったら 停止

4 受話器を戻す

- ◇ メモ録音すると、^{録音}留守が点滅。
- ◇ 時刻が自動的に録音される(時刻スタンプ機能)。

◆ 再生 (☎ 49ページ)

- ◆ 録音中に電話がかかってくると録音は自動的に止まります。一度受話器を戻してから受話器を取って通話します。





◆ お知らせ

- 録音中は、子機で通話や内線通話できません。
- すべての録音を合わせて、最大約12分または最大30件まで録音できます。1件あたりの録音時間に制限はありませんが、1件の録音時間が長いと、録音できる件数が減ることがあります。









通話録音

今から録音

◆ 親機

- ① 通話中に 
・録音が開始される。
- ② 録音が終わったら 
(メモリーがいっぱいになると、自動的に終了)
・時刻が自動的に録音される (時刻スタンプ機能)。
- ③ 通話中に再生 : 
・録音した内容を再生 (他に未再生録音がある場合、そちらを先に再生)。
・再生をやめる : 

◆ 子機

- ① 通話中に 
- ②  で [イマカラ ロクオン] を選び 
・録音が開始される。
- ③ 録音が終わったら 
(メモリーがいっぱいになると、自動的に終了)
・時刻が自動的に録音される (時刻スタンプ機能)。
- ④ 通話中に再生 :  を押し、 で [ロクオン サイセイ] を選び 
・録音した内容を再生 (他に未再生録音がある場合、そちらを先に再生)。
・再生をやめる : 



◆ お知らせ

- 内線通話は録音できません。
- 通話中にできるのは、「今から録音」と「戻って録音」のどちらか一方のみです。
- 「今から録音」中は、通話を保留にできません。
- すべての録音を合わせて、最大約12分または最大30件まで録音できます。1件あたりの録音時間に制限はありませんが、1件の録音時間が長いと、録音できる件数が減ることがあります。







戻って録音

通話内容を最大約12分前までさかのぼって録音できます。

◆ 親機

- ① 通話中に  **1**
・通話内容がさかのぼって録音される。
- ② 通話中に再生：
・録音した内容が再生される。
・再生をやめる：

◆ 子機

- ① 通話中に 
- ②  で [モドッテ ロクオン] を選び 
・通話内容がさかのぼって録音される。
- ③ 通話中に再生： を押し、 で
[ロクオン サイセイ] を選び 
・録音した内容が再生される。
・再生をやめる：



◆ 録音を相手に聞かせて、自動的にお断り

「録音でお断り」をお使いください（ 33ページ）。ただし、録音時間は15秒前からになります。また、通話内容は保存されません。

◆ 通話終了後に再生

留守録音などと合わせて再生できます（ 49ページ）。

◆ 戻って録音時間の変更

- ①  のあと **#**（4回）
- ② **1** **5**
- ③ 1分にする：**1**
3分にする：**2**
12分にする：**3**
- ④ 

◆ お知らせ





- 通話中にできるのは、「今から録音」と「戻って録音」のどちらか一方のみです。
- 内線通話やオンフックダイヤルの通話内容は録音できません。
- 「戻って録音」をすると、一度でメモリーがいっぱいになることがあります。

もっと便利に

親機



◆ コントラストの調整（液晶濃度調整）

7段階で調整できます。はじめは4段階目です。

- ①  **1** **5**
- ②  で濃度を調整して 
- ③ 

子機

子機を使いやすく設定できる機能項目です。

システム設定メニュー（待受画面で  →  で [システムセッテイ] →  ）から設定できます。

キータッチ オン 子機のボタンを押したときの音の有無を設定できます。	設定項目： [ナシ] または [アリ] はじめの設定： [アリ]
クイックツウワ 子機を充電器から取り上げるだけで電話を受けられる機能の設定ができます。	設定項目： [カイジョ] または [セッテイ] はじめの設定： [カイジョ]
LCDコントラスト	設定項目： 16段階の濃度（  で調整） はじめの設定： 9段階目
キーロック 子機のボタン操作を無効にして、電話を受ける以外の操作をできなくします。 待受画面で操作してください。	設定： 待受画面で #a を押し続ける （約3秒で [キーロック セッテイシマシタ] と表示） 解除： 設定中に、待受画面で #a を押し続ける （約3秒で [キーロック カイジョシマシタ] と表示） ◇ 子機で設定しても親機の操作はロックできません。



キャッチホン／キャッチホン・ディスプレイ

キャッチホン（通話中着信サービス）は、電話中でも、別の人からの電話に出ることができるNTTのサービスです。



キャッチホン・ディスプレイは、キャッチホンの相手の番号を確認できるNTTのサービスです。

ご利用にはNTTとの契約（有料）が必要です。詳しくはNTT窓口へお問い合わせください。

1 通話中に着信音が聞こえたら、

親機： / 子機：

2 もとの通話に戻るときは、もう一度

 または 

◆ キャッチホンを利用すると電話が切れる／切り替わらないときは



キャッチホンの切替時間を変えることができます（「キャッチホン切替時間」 121ページ）。

◆ キャッチホン・ディスプレイの設定

ご利用にはNTTとの契約（有料）が必要です。詳しくはNTT窓口へお問い合わせください。

「キャッチホン・ディスプレイ」のサービスをご利用のときは、必ず使用する設定にしてください。はじめは、使用しない設定になっています。

また、ナンバー・ディスプレイを使用する設定にしてください（ 82ページ）。

①  のあと  （4回）



②   

③ 使用する：

使用しない：

④ 

◆ お知らせ

- キャッチホンを受けるときにフックスイッチを押すと、キャッチボタンや保留ボタンが使えなくなることがあります。
- ファクス受信中に電話がかかってくると、記録紙に線が入ったり、送受信が中断されたりすることがあります。
- 親機のキャッチホンで、ファクス受信中に受話器を戻すと電話が切れて、もとの相手の方との通話に戻れなくなります。
- 子機のキャッチホンでファクスを受信すると、電話が切れてもとの通話には戻れません。
- キャッチホンⅡを利用して、割り込み音の回数を「0」回に設定すると、ファクス受信中に電話がかかっても異常なく通信できます。詳しくはNTTにお問い合わせください。
- 「キャッチホン・ディスプレイ」のサービスをご利用の場合、キャッチホンでの通話中は、迷惑電話拒否機能（ 33ページ）は働きません。
- キャッチホン・ディスプレイの表示の内容はナンバー・ディスプレイと同じですので、ナンバー・ディスプレイの表示例（ 82ページ）をご覧ください。

子機増設

- 付属の子機と合わせて最大4台まで増設できます。
- 増設できる子機は、JD-KS100です。JD-KS100は、機能的には付属の子機と同等です。122ページに記載されていない子機は増設できませんのでご注意ください（2012年6月現在）。
- 増設／減設登録中は、電話を受けることを含むすべての操作を行うことができません。

下記の操作はJD-KS100での操作です。

増設／減設子機を親機のそばに用意してから操作してください。
増設／減設の前に、子機を十分に充電してください。

1 子機背面の充電電池ふたと充電電池を取り外す

2 再び充電電池を入れて、充電電池ふたを取り付ける

3 [ゾウセツシマスか?] と表示されたら



◇ 続けて親機を操作する（操作は2分以内に完了してください）。

<次の操作は親機で行います>

4 [コキヲ ゾウセツ シマス] と表示される

まで を押し続ける（約3秒）

◇ メッセージが表示されたらボタンを離してください。「ピー」と鳴ったら増設は完了。

◇ 「ピピピピ」と鳴ったときは、増設できていません。

◆ 減設（増設を取り消す）

<親機で操作します>

すべての子機の増設登録が取り消されます。個別に減設したいときは、増設子機に付属の「子機増設登録操作説明書」をご覧ください。

① [コキヲ ゾウセツ シマス] と表示されるまで

を押し続ける（約3秒）

② 表示されたら、3秒以内に、[[ナイセン] デ

コキヲ ショウキョ] と表示されるまで を押し続ける（約5秒）

③ 表示されたら

- ・「ピー」と鳴って増設登録が取り消される。
- ・減設中に停電になったり、親機の電源プラグが外れたりすると、子機の減設が完了されないことがあります。その場合は、もう一度手順①からやり直してください。

ナンバー・ディスプレイを利用する

電話がかかってきたときに相手の方の電話番号を表示するサービスです。ご利用には、NTTとのご契約が必要です（有料）。

◆ 表示のしかた

電話帳に登録していない相手先から (ワンタッチダイヤルのみに登録している場合も含む)	番号を表示。
電話帳に登録している相手先から (親機と子機で個別に登録が必要)	登録した名前を表示。
番号非通知の相手先から	[ヒツウチ] と表示。
公衆電話から	[コウシュウデンワ] と表示。
表示圏外 [※] から	[ヒョウジケンガイ] と表示。
番号情報が受信できないとき	[ガイセン チャクシン] と表示。

※番号通知ができない地域や回線（国際電話、船舶電話、新幹線電話、VoIP電話など）

<NTTをご利用の場合>

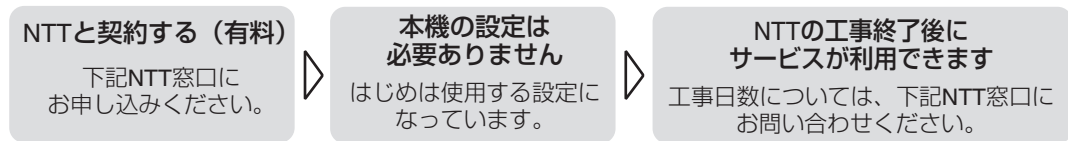

ナンバー・ディスプレイサービス、キャッチホン・ディスプレイサービスに関するお問い合わせ、お申し込み先

NTT窓口 TEL：局番なしの 116 （通話料金無料）	受付時間 NTT 東日本：9:00～21:00 NTT 西日本：9:00～17:00 土・日・祝も受付（年末・年始は除く）
--	--

◇ 電話番号・受付時間などについては、変更になることがあります（2012年6月現在）。

<NTT以外の電話会社をご利用の場合>

NTTのナンバー・ディスプレイ相当サービスの有無を各ご契約の電話会社にお問い合わせのうえ、お申し込みください。

◆ 設定

はじめは、使用する設定になっています。
ナンバー・ディスプレイ、キャッチホン・ディスプレイをご利用のときは使用する設定にします。構内交換機（PBX）に接続している場合など、内線電話としてお使いのときは使用しない設定にします。

- ① のあと **#**（4回）
- ② **4** **1**
- ③ 使用する： **1**
使用しない： **2**
- ④

◆ 市外局番について

「090」「080」からの電話は、携帯電話から
です。
「070」からの電話は、PHSからです。
「050」からの電話は、IP電話からです。

◆ お知らせ

- 構内交換機（PBX）やビジネスホン、ホームテレホンに接続してお使いのときは、ナンバー・ディスプレイを使用しない設定にしてください。
- ISDN回線でお使いになるときは、ナンバー・ディスプレイ対応のターミナルアダプター（TA）をお使いください。
- ナンバー・ディスプレイは、NTTの他のサービスと併用して使用できない場合があります。詳しくはNTTへお問い合わせください。
- ISDN回線のターミナルアダプターのアナログポート・構内交換機（PBX）や他の通信機器に接続すると、ナンバー・ディスプレイが使えない場合があります。このときは使用しない設定にしてください。

ナンバー・ディスプレイを活用する

本機では、ナンバー・ディスプレイサービスを使って、以下の機能を使用できます。

名前の表示	子機から転送された電話帳の名前を表示
着信記録	相手の番号を記録（☎87ページ）
着信鳴り分け	着信の種類によって着信音を変更（☎90ページ）
迷惑電話お断り	特定の番号や、非通知からの電話などを受けないように設定（☎91ページ）。
聞いてから応答	相手の方を名前や声で確認できるほか、表示される相手の方の名前や電話の種類を確認して、電話に出ないでお断り（☎31ページ）
誰からコール	相手先の情報を音声でお知らせ（☎84ページ）。
その他のサービス	キャッチホン・ディスプレイ（☎80ページ） 別途契約が必要です（有料）。

着信を音声でお知らせ

電話がかかってきたとき、「誰からの電話か」「誰あての電話か」「どこからかかってきているのか」などの情報を、音声でお知らせします（親機の電話帳の情報を使用します 43ページ）。

はじめは、音声お知らせを使用する設定です。使用しない設定にするときは、「誰からコール」（下記）、「どこからコール」（86ページ）をご覧ください。

誰からコール／誰あてコールの発声：

「お姉さんあてに〇〇さんからです」など

- ・「お姉さん」の部分には、誰あてコール設定で選択した名前が入ります。「〇〇さん」は、親機の電話帳の名前です。
- ・親機の電話帳の名前に発声できない文字があるときは、「お姉さんあてにお電話です」のように発声します。
- ・ワンタッチダイヤルにのみ登録している相手からの着信時は、お名前ワンタッチダイヤル（40ページ）で録音した音声再生されます。音声を録音していないときは、ワンタッチダイヤルにあらかじめ登録されている音声再生されます。誰あてコールは設定できません。

どこからコールの発声：

「（都道府県名）からです」「携帯電話からです」「PHSからです」のいずれか

- ・電話帳に登録されている相手先の場合は、誰からコール／誰あてコールが優先されます。

その他の発声：

番号非通知の相手先から：「非通知です」
公衆電話から：「公衆です」
表示圏外から：「圏外です」

誰からコール

はじめは、使用する設定になっています。

1  ② ③ ①

2 使用する：① を押して手順3へ
使用しない：② を押して手順4へ

◇ 誰からコールを解除すると、誰あてコール、どこからコールも解除されます。どこからコールのみ解除したいときは、86ページをご覧ください。

3 着信鳴り分けを設定しているときは、誰からコールと併用できないため、確認画面が表示されます。画面が表示されないときは手順4へ進んでください。

着信鳴り分けを解除：①

◇ 着信鳴り分けをそのまま使用する：②

4 

誰あてコール

電話帳1件ごとに設定します。まとめて設定することはできません。

1 (3) (2)

2 で電話帳に登録されている相手先を
選ぶ

3 でお知らせする名前を選び

- ◇ 誰あてコールでお知らせする名前は、登録することができる (☞ 下記)。
- ◇ 誰あてコールを解除するときは、[トクテイシナイ] に設定してください。

4

◆ 誰あてコールの名前を登録

9つまで登録できます。はじめは①～⑥が登録されています。⑦～⑨に追加で登録できます。

はじめに登録されている名前：

- ① オトウサン ② オカアサン ③ オニイサン
- ④ オネエサン ⑤ オジイサン ⑥ オバアサン
- ⑦～⑨ 未登録

① (2) (3) (2)

② で登録先を選び

・登録済みの項目を選ぶと名前を修正できる。

③ ダイヤルボタンで名前を入力して

(最大20文字)

・文字入力 (親機) (☞ 72 ページ)

④

・登録済みの名前を修正すると、その名前で誰あてコールを登録しているすべての電話帳の発声に変更されます。

◆ 誰あてコールの名前のアクセント変更

① (2) (3) (2)

② で名前を選び 再生

③ 読み上げから3分以内に (1) ~ (9)、
(0) で調整

・ (1) ~ (8) : それぞれ左から数えて1~8番目の文字にアクセントを付けます。



(9) : アクセントを自動設定します。

(0) : 平坦なアクセントに設定します。

④ 調整が終わったら









◆ どこからコール

はじめは使用する設定になっています。
また、使用するときは、誰からコールを使用する設定にしてください（☎84ページ）。

- ①  のあと **#**（4回）
- ② **4** **3** **1**
- ③ 使用する：**1**
使用しない：**2**
- ④ 

◆ 地域番号帯登録

どこからコールで発声する地名を、市外局番ごとに変更できます。また、発声しない設定にしたり、「携帯電話」や「PHS」と発声させたりできます。登録できる番号は、最大30件です。

- ①  のあと **#**（4回）
- ② **4** **3** **2**
- ③ 
- ④ 市外局番を入力して 
- ⑤  で音声を選び 
[00：ドコカラヲハッセイシナイ]
[01～47：47都道府県名]
[48：ケイタイデンワ]
[49：PHS]
- ⑥ 
 - ・消去：
手順②のあと  で番号帯を選び  **1**
 - ・修正：
いったん消去してからあらためて登録

◆ お知らせ

- 誰からコールと誰あてコールでは、電話帳の名前にアルファベット、数字、記号を使っていると、途中までしか発声しないことがあります。
- 各種音声お知らせ使用時は、着信音の種類を変更しても、固有の着信音で鳴ります。
- 各種音声お知らせは、着信鳴り分けとは併用できません。
- 内線通話中、コピー中、キャッチホンの着信では、音声お知らせは働きません。
- どこからコールの地域番号帯に自宅の市外局番等を登録しておけば、近所の方からの電話は都道府県名を発声しなくなります。

着信記録

ナンバー・ディスプレイのご契約が必要です。



電話をかけてきた相手先の番号や、かかってきた日時などを確認できます。また、着信記録を使って電話をかけたり、ファクスを送ることもできます。親機、子機ともに20件まで保存できます。

着信記録を確認する（親機）

1 再ダイヤル
着信記録 (2回)

2  で確認する

3 確認が終わったら 

◇ 迷惑電話  を押すと、[オコトワリ NO.ニ トウロク シマスカ?]と表示される。
お断り番号に登録：  ①

◆ 着信記録で表示されるアイコンについて

不在	出られなかった電話やファクス		お断り設定 (☎91ページ) している相手の方からの電話やファクス
FAX	ファクス専用 (☎119ページ) に設定しているときに着信した電話やファクス		

着信記録から電話をかける（親機）

1 再ダイヤル
着信記録 (2回)

2  で番号を選ぶ

3 受話器を取る

4 通話が終わったら受話器を戻す



◇ 20ケタまで表示。

◆ 着信記録からファクスを送る (☎56ページ)

◆ 消去

1件ずつ：

① 再ダイヤル
着信記録 (2回)

②  で番号を選び  (2回)

③ 

すべて：

①  ③ ①

着信記録を確認する（子機）

1 



2  で確認する

3 確認が終わったら 

着信記録から電話をかける（子機）

1 子機を充電器から取る

2 



3  で番号を選び 



◇ 20ケタまで表示。

4 通話が終わったら  もしくは充電器
に戻す

◆ 184（非通知）や186（通知）を付けて電話をかける

① 

②  で番号を選び 

③  で [トクバンダイヤル] を選び 

④ 184や186などの番号を入力（最大8ケタ）して 

⑤ 通話が終わったら  もしくは充電器に戻す

◆ 電話帳登録（☞ 41ページ）

◆ 着信記録からファクスを送る（☞ 55ページ）

◆ 消去（子機）

1件ずつ：

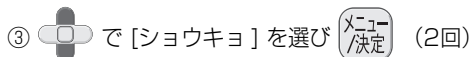
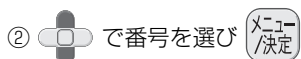

すべて：

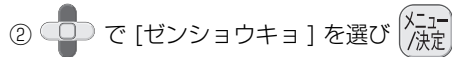

◆ お知らせ

- 着信記録は親機と子機、別々に記録しています。
- 電話に出られなかったり、電話を受ける前に相手が切った場合でも着信記録が表示されます。
- 親機では、お断りに設定している相手からの電話でも、着信記録が表示されます。子機では表示されません。
- 親機では、ナンバー・ディスプレイを契約していないときでも、着信のあった日時を表示します。



着信鳴り分け

ナンバー・ディスプレイのご契約が必要です。

電話がかかってきたとき、「電話帳に登録されている相手先からの電話」、「非通知の電話」、「公衆電話からの電話」、「表示圏外からの電話」の4種類の着信音をそれぞれ設定できます。









はじめは、親機・子機とも設定されていません。

◆ 親機の着信鳴り分け

- ①  ② ④
- ② 設定したい鳴り分けを選ぶ
電話帳の鳴り分け : ①
非通知の鳴り分け : ②
公衆電話の鳴り分け : ③
表示圏外の鳴り分け : ④
- ③ ① ~ ⑨ で着信音を選ぶ
・設定できる着信音の種類は、通常の着信音と同じ (p.66 ページ)。
・着信鳴り分けを解除する : ①
- ④ 誰からコールを設定しているときは、着信鳴り分けと併用できないため、確認画面が表示されます。画面が表示されないときは手順⑤へ進んでください。
・誰からコールを解除する : ①
・誰からコールをそのまま使用する : ②
- ⑤ 

◆ 子機の着信鳴り分け

「誰からコール」(p.84ページ) 設定中は、着信鳴り分けは働きません。

- ① 
- ②  で [チャクシンナリワケ] を選び 
- ③  で設定したい鳴り分けを選び 
[デンワチョウ]
[ヒツウチ]
[コウシュウデンワ]
[ヒョウジケンガイ]
- ④  で着信音を選び 
・設定できる着信音の種類は、通常の着信音と同じ (p.68 ページ)。
・着信鳴り分けを解除する :  で
[カイジヨ] を選び (「ピピッ」と鳴る)
 を押す。

◆ お知らせ

- かかってくる相手の方ごとに着信音を変えることはできません。

着信お断り

特定の種類の着信をお断りする

ナンバー・ディスプレイのご契約が必要です。

非通知の電話、公衆電話からの電話、表示圏外からの電話に対して、着信音を鳴らさずにお断りのメッセージを流すことができます。はじめは設定されていません。

1  ⑤

2 お断りしたい項目を選び、ボタンを押す

○ 非通知のお断り：①

○ 公衆電話のお断り：②

○ 表示圏外のお断り：③

3 ②

4 

- ◇ お断りを解除するときは①を押してください。
- ◇ 非通知お断りに設定すると、非通知の電話に「この電話は、お受けすることはできません。恐れ入りますが、電話番号の前に186を付けてダイヤルするなど、電話番号を通知しておかけ直してください」と3回流して電話が切れる。
- ◇ 公衆電話お断り、表示圏外お断りに設定すると、公衆電話または表示圏外からの電話に「この電話は、お受けすることはできません」と3回流して電話が切れる。

特定の番号をお断りする

ナンバー・ディスプレイのご契約が必要です。

電話を受けたくない相手先の電話番号を、30件まで登録できます。

1  ⑤ ④

2 

3 番号を入力して  (最大20ケタ)



4 

- ◇ お断り番号を登録すると、登録した相手の方からの電話に「この電話は、お受けすることはできません」と3回流して電話が切れる。

◆ 消去

1件ずつ：

①  ⑤ ④

②  で番号を選び  ①

③ 

すべて：

①  ⑤ ①

◆ お知らせ

- 登録したお断り番号からの電話は、緊急の用件でも着信音が鳴りません（親機のディスプレイは点灯します）。
- お断り設定をした相手からの電話は、親機にのみ着信記録が残ります。

電話がかかけられない

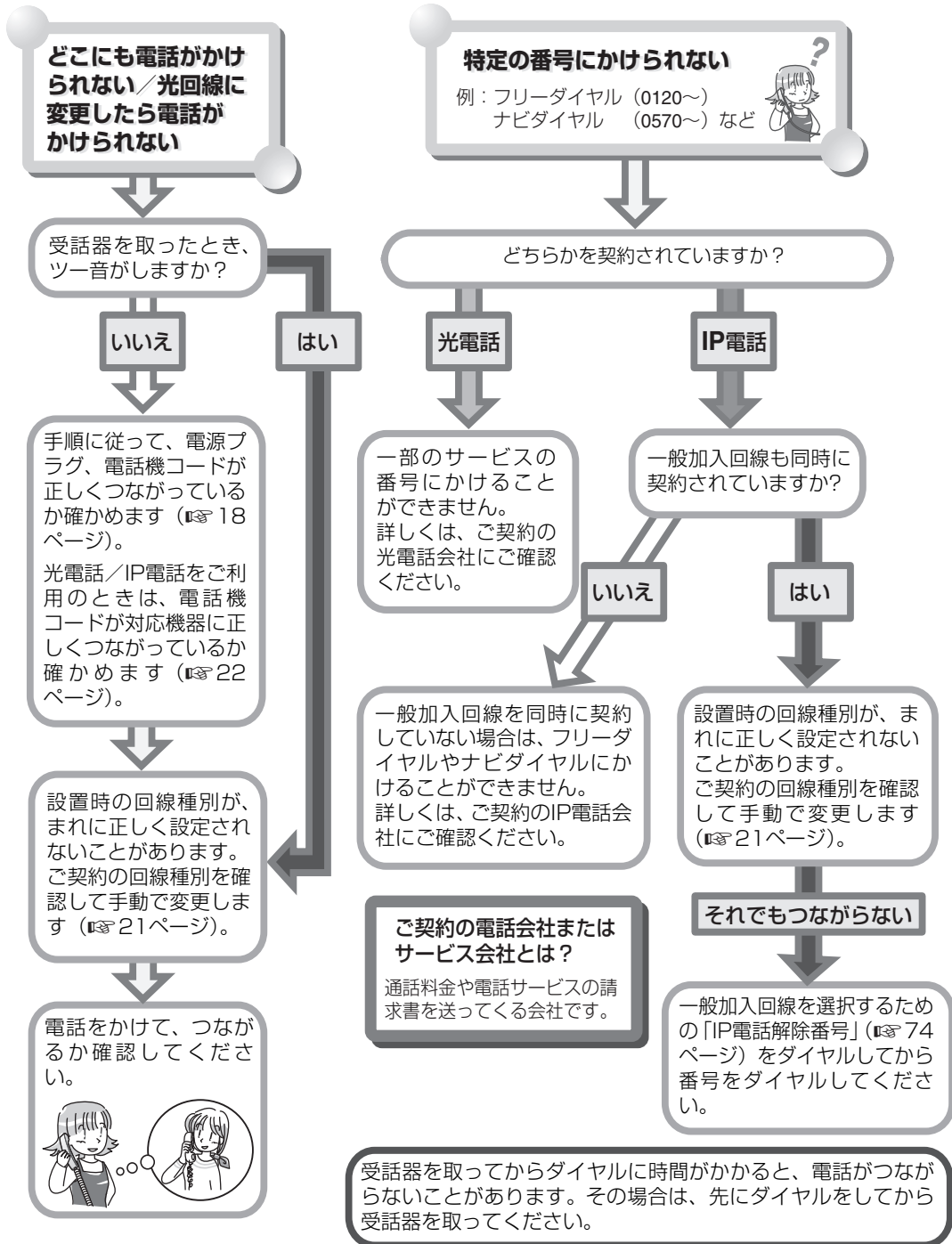

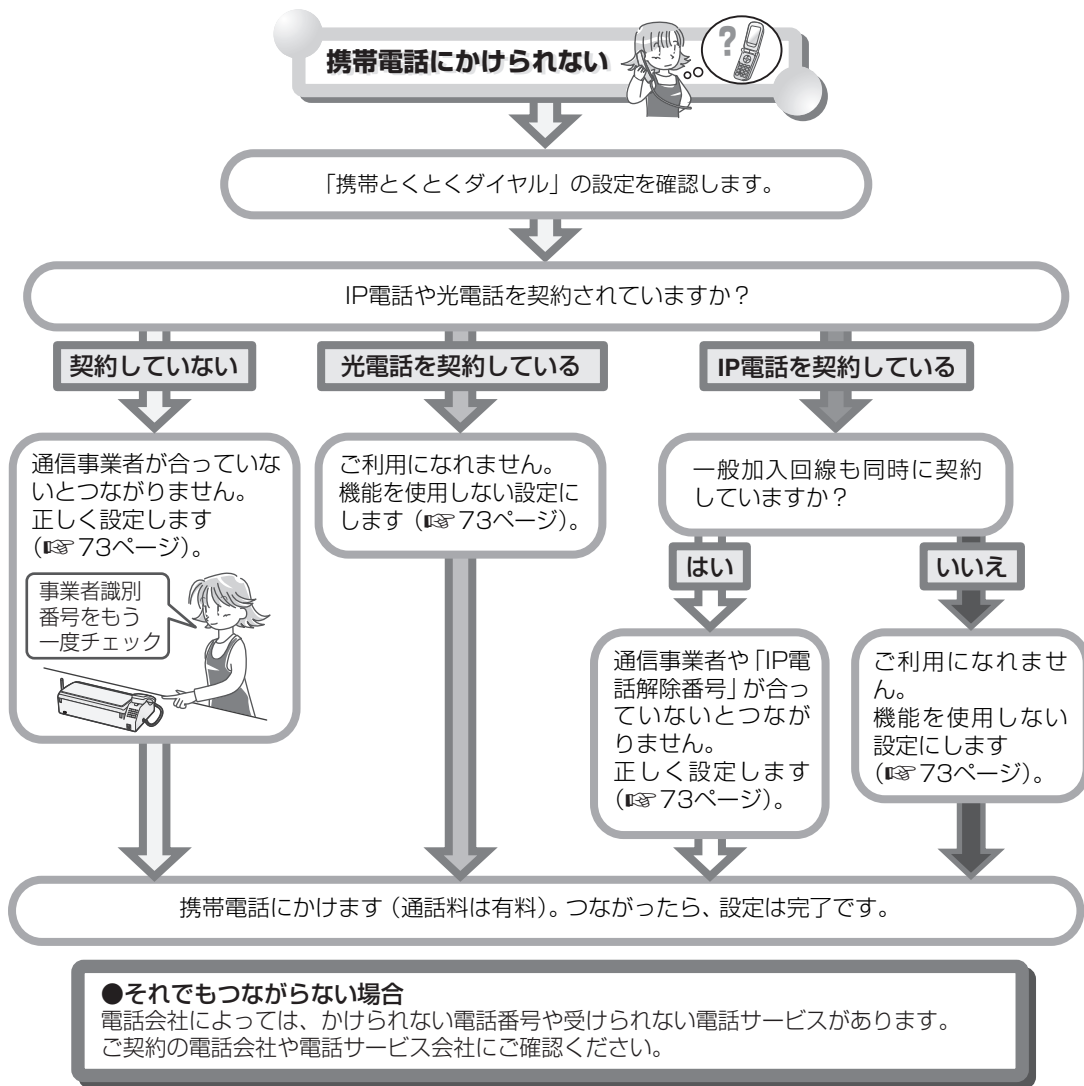

※IP電話とは、ADSLなど、インターネットの技術によって通信する電話です。
 光電話とは、NTTのひかり電話など、光回線を利用して通信する電話です。

◆ **回線種別とは**

回線の種類のことです。ダイヤル回線とプッシュ回線があります。本機の設定がご契約の回線と合っていない場合、電話がかかけられないことがあります。

声が聞こえにくい

通話中、ご使用の電話回線や通話状態にあわせるため、自動的に通話レベルの調整を行うことがあります。調整には2～3分程かかり、その間の通話は音量が不安定になったり雑音が入ったりしますが、故障ではありません。

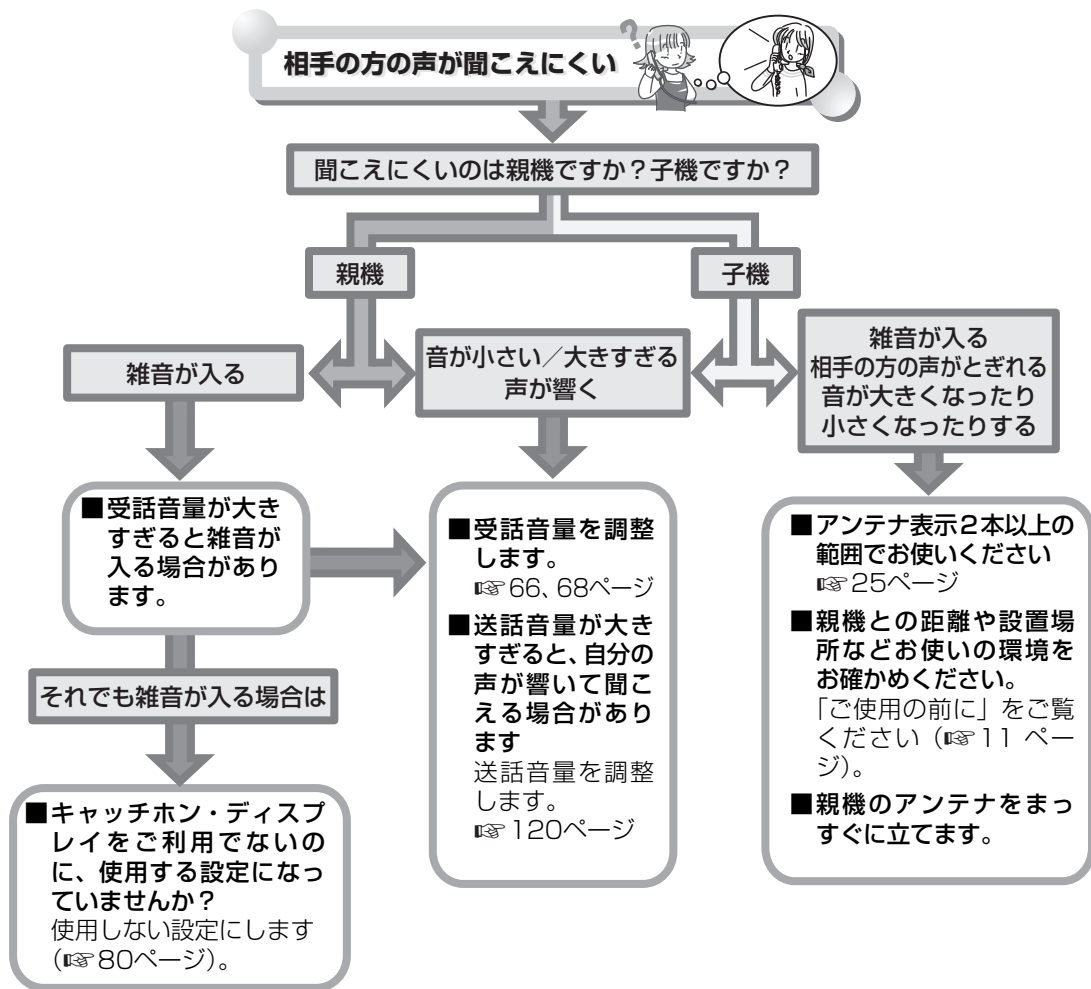

こちら側の声が相手に聞こえにくい 

- 送話口（マイク）を手でふさいでいませんか？
- 回線の状態などによって、聞こえにくくなる場合があります。
送話音量を大きくしてください (☎ 120ページ)。



ファクスを送れない / 受けられない

ファクスを送れない



まず、ここを確認してください

- 原稿は正しくセットされていますか？
☎ 53ページ
- 原稿送りローラーは正しく取り付けられていますか？
☎ 104ページ
- 相手の方が非通知お断りに設定していませんか？
番号の前に「186」を付けてダイヤルしてください。

それでもファクスを送れないときは

- 相手の方のファクスが記録紙切れなどで受信できる状態になっていないかもしれません。
相手の方に確認してください。

受話器を取ってからファクスを送るときは、ダイヤルに時間がかかると、ファクスを送れなくなることがあります。その場合は、先にダイヤルをしてから受話器を取ってください。

ファクスを送ったが…

ファクス送信



相手の方の記録紙に
印刷されない



- 原稿は正しくセットされていますか？
送る面を裏向きにセットします (☎ 53ページ)。

相手の方に届いた
画像が悪い



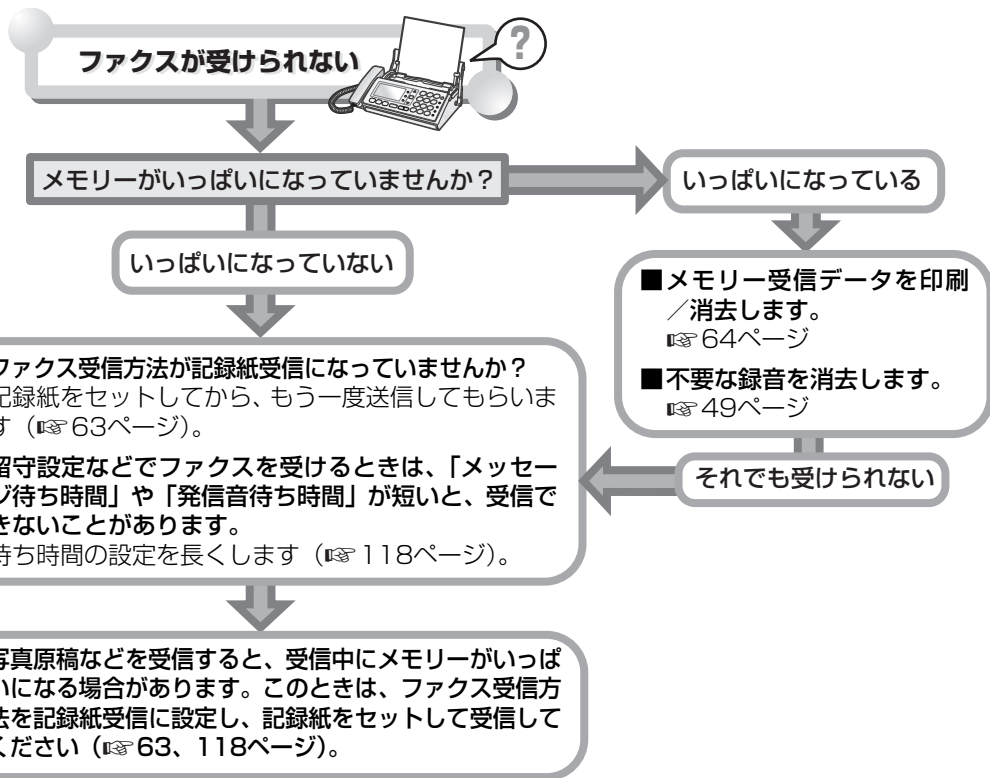

- 原稿送りローラーや読み取り部(ガラス)が汚れていませんか？
汚れをふき取ります (☎ 102ページ)。

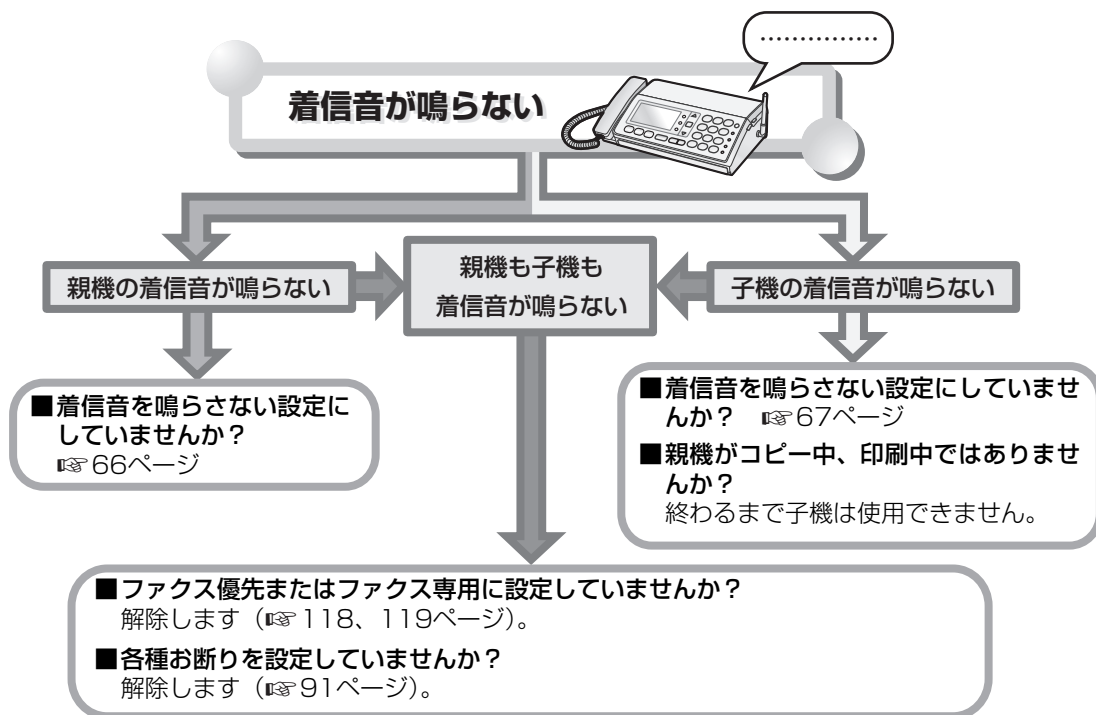

着信音が鳴らない



その他 こまったとき



コピー・印刷		
正しく給紙しない 	◇ 記録紙は、当社の推奨品をお使いください。	116
	◇ インクリボンは、当社の純正品をお使いください。	116
	◇ 記録紙が正しく給紙しているか確認します。	63
	◇ 記録紙が、記録紙押さえの間にまっすぐセットされているか確認します。	63
	◇ 記録紙は、よくさばいて紙の先端をそろえてから、そっと置くようにセットします。記録紙トレイを開いたときや、記録紙を追加するときも、いったん記録紙を取り出してからセットします。	63
	◇ 一度にセットできる記録紙は、15枚までです。	—
	◇ 後ろカバーをしっかりと閉めてから記録紙をセットします。	23 63
	◇ それでも正しく給紙しないときは、記録紙給紙ローラーを清掃してください。	110
コピーできない	◇ 原稿ガイドを原稿の幅に合わせて調節します。	53
	◇ 原稿を正しい位置にセットします。	53
	◇ 原稿挿入口に紙片などの異物がつまっていれば、取り除きます。	—
	◇ 原稿送りローラーが正しく取り付けられているか確認してください。	102
印刷した画像が汚い 	◇ 記録紙は、当社の推奨品をお使いください。	116
	◇ インクリボンは、当社の純正品をお使いください。	116
	◇ 記録ヘッドや記録紙給紙ローラーが汚れているか確認し、汚れをふき取ります。	110
	◇ キャッチホンを利用しているときなど、ファクス受信中に電話がかかると、画像が乱れることがあります。	—
	◇ 原稿や記録ヘッド、読み取り部（ガラス）が汚れているか確認し、汚れをふき取ります。	102 110
	◇ 気温が低いときや本機の電源を入れた直後は、印刷がかすれたり、薄くなる場合があります。	—
記録紙に印刷されない	◇ ファクス受信時は、原稿の向きが裏表逆になっていないか、相手の方に確認します。	—
	◇ コピー時は、原稿が裏向きにセットされていることがあるため、正しくセットされているか確認します。	—

留守番電話		
留守設定できない	◇ メモリーがいっぱいになっていないか確認し、以下の操作を行います。 ⇒ ファクスの受信データを消去または印刷 ⇒ 不要な録音の消去	64 49
	◇ 着信するまでの回数が長いとファクス受信できないことがあるため、留守応答回数を現在の回数より少なくします。	52
録音やファクス受信ができない	◇ 相手の声が小さいときや、用件が短いときは、途中で途切れたり録音されないことがあります。	—
	◇ 応答メッセージを正しく録音します。	51
録音した応答メッセージが流れない	◇ メモリーがなくなると自動的に固定メッセージに切り替わります。	—
	◇ お声拝聴機能を使用する設定にします。	118
留守設定を解除してもボタンが点滅している	◇ 未再生の録音をすべて再生すると消灯します。	49



ナンバー・ディスプレイ		
相手の方の番号を表示しない	◇ ナンバー・ディスプレイの契約が必要です。局番なしの116番へお問い合わせください。	—
	◇ NTTとの契約が済んで、工事が完了していないときは、局番なしの116番へお問い合わせください。	—
	◇ 構内交換機やホームテレホンに接続していると表示できません。	—
	◇ ナンバー・ディスプレイを使用する設定にしてください。	82
	◇ ひかり電話などの光回線やIP電話を利用しているときは、各契約会社へお問い合わせください。	—
	◇ ISDNのターミナルアダプター (TA) がナンバー・ディスプレイ対応でないと表示できません。対応しているときは、ターミナルアダプター (TA) 側でナンバー・ディスプレイを使用する設定にしてください。	—
相手の名前を表示しない／着信音が変わらない	◇ 相手の方の電話番号は市外局番から登録しないと鳴り分け機能や名前を表示できません。市外局番から入力してください。	—
	◇ 「誰からコール」と鳴り分け機能は同時に利用できません。鳴り分け機能をご利用になるときは、「誰からコール」を使用しない設定にしてください。	84
こちら側の電話番号が相手側の電話機に表示されない	◇ 電話番号が「通常非通知」の契約の場合は、最初に「186」を付けてダイヤルしてください。	—
	◇ 相手側がナンバー・ディスプレイを契約していないと表示されません。契約しているときは、電話会社へお問い合わせください。	—

いろいろな接続		
ひかり電話などの光回線を利用しているとき	◇ ナンバー・ディスプレイやダイヤルインサービス (マイナンバー／追加番号) が動作しないときは、ご契約の内容を確認してください。詳しくは、契約電話会社にお問い合わせください。	—
IP電話／ADSLを利用しているとき	◇ 以下の状態のときは、スプリッタを含むADSL機器を取り外して、改善されるか確認してください。また、回線からスプリッタまでの配線を短くして、改善されるか確認してください。 ⇒ ファクスの送受信ができない ⇒ 電話やファクスを使っていないのに [ガイセン ショウ中] などの表示が出る ⇒ ナンバー・ディスプレイが動作しない ⇒ 電話の音が聞こえにくい・雑音が入る ⇒ 受話器を取ると「キーン」という音が出る 改善されるときは、ADSL業者にご相談ください。 改善されないときは、シャープお客様ご相談窓口にご相談ください。	— 131
ISDNを利用しているとき	◇ 以下の状態のときは、ターミナルアダプターの送話・受話音量を調節してください。 ⇒ 受話器を取ると「キーン」という音が出る ⇒ 音がワンワン響く・大きすぎる ⇒ ナンバー・ディスプレイが動作しない ⇒ 電話の音が聞こえにくい・雑音が入る ⇒ 受話器を取ると「キーン」という音が出る 改善されないときは、ターミナルアダプターのメーカーへお問い合わせください。	—
	◇ ナンバー・ディスプレイを利用するときは、ターミナルアダプターの設定が必要です。ターミナルアダプターの取扱説明書をご覧ください。	—

子機		
動作しない 	◇ 充電器に子機を戻して充電します。使いはじめや充電電池を交換したときは、10時間以上の充電が必要です。ディスプレイに何も表示されないときは、数分間子機を充電器に置いたままにしておく则表示されます。	26
	◇ いっぱいに充電してもすぐに通話できなくなるときは充電電池の寿命です。充電電池を交換してください。	113
	◇ 充電電池のコネクターが正しく接続されているか確認します。	24
	◇ 充電器の電源プラグが正しく接続されているか確認します。	25
	◇ 親機の電源プラグや電話機コードが正しく接続されているか確認します。	18
	◇ 親機や他の子機が使用中のときは、使用できません。	—
	◇ 停電中は、使用できません。	—
	◇ 子機のディスプレイに [ケンガイ] と表示されているときは、子機を親機に近づけて  を押してください。	—
	◇ 親機との距離や設置場所などお使いの環境をお確かめください。	11
	◇ それでも動作しないときは、子機の充電電池を取り付け直してください。	24

その他		
動作がおかしい	◇ 電話機コードや電源プラグを正しく接続します。	18
	◇ 電源を入れ直したり、「強制リセット」すると正常に動作することがあります。	114
	◇ それでも改善されないときは、シャープお客様相談窓口にご相談ください。	131
登録していた日時が自動的に変更される	◇ 親機の日時登録を変更すると、自動的に子機の日時登録が上書きされます。親機の日時登録を転送したくないときは、時計バックアップを使用しない設定にしてください。	121
誰からコールなどの音声が聞き取りにくい	◇ 親機の着信音量またはスピーカー音量を調整してください。	66
	◇ アクセントを変更してください。	44 85
	◇ 音声合成システムで作った音なので、人の声に比べると聞き取りにくいことがあります。	—
通話中などに突然ファクスに切り替わる	◇ 声などに反応して、まれにおまかせ受信が働くことがあります。何度も続けて起こるときは、おまかせ受信をしない設定にします。	120
インクリボンがなくなった	◇ 必ず当社の純正品をお使いください。 ○ UX-NR8G (33m × 1本) ○ UX-NR8GW (33m × 2本) ギアなしタイプはお使いになれません。	—
各種サービスを受けられない	◇ ひかり電話などの光回線やIP電話では、受けられないサービスがあります。各契約会社にお問い合わせください。	—
ディスプレイに商品案内が表示され音楽が流れる	◇ 店頭などで商品案内に使用される「デモモード」が起動しています。デモ起動をしない設定にします。	121
ディスプレイに何も表示されない	◇ 省電力モードになっていませんか？ 約3分間、何も操作をしないと、節電のためにディスプレイの表示が消えます。いずれかのボタンを押すと、再びディスプレイが表示されます。	—
CSデジタル放送の映像にノイズや雑音が入る	◇ CSデジタル放送の受信機器から本機を遠ざけてください。	12
	◇ シールド性の高いCS・BS対応の分波器、分配器、接続ケーブルをご使用ください。	12



停電	
電話機	◇ 親機で電話を受けたり、かけたりすることはできません。
	◇ 子機を使用することはできません。
	◇ 各種サービスは働きません。
	◇ ナンバー・ディスプレイの着信記録は消えません。
	◇ 通話中に停電したときは、通話が切れてしまいます。
留守番	◇ 留守番電話動作中に停電したときは、電話が切れて録音もされません。
	◇ 録音内容は消えません。
ファクス	◇ ファクスを送ることも受けることもできません。
	◇ 送信や受信をしているときに停電になると、通信が切れてしまいます。 送信のときは、復旧したあと原稿を取り出して再送信してください。 受信のときは、相手の方にもう一度再送信を依頼してください。
	◇ メモリー受信データは、停電になっても消えません。
	◇ 紙がつまった場合は、用紙を取り除いてから再度操作してください (104 ページ)。
コピー	◇ コピーはできません。復旧後あらためてコピーしてください。
登録した内容	◇ 電話帳などに登録されている内容は消えません。
	◇ 日付・時刻の設定は消えてしまいます。 子機の日付・時刻が設定されていて、親機の電波が届く範囲にある場合に、親機の時計バックアップを使用する設定にしているときは、子機から親機へ自動的に日付・時刻が転送されます (121 ページ)。 転送されなかったときは、あらためて手動で設定してください (69 ページ)。

記録紙に線が入る

コピーやファクス送信したときに、記録紙に白や黒の線が入るときは、原稿読み取り部のガラスが汚れていることがあります。こんなときは、読み取り部を清掃してください。

また、読み取り部を清掃しても線が消えないときは、記録ヘッド手前のリボンガイド部を清掃してください（☎ 110ページ）。

読み取り部を清掃する

- 1 記録紙トレイを後ろに、操作パネルを前に起こす

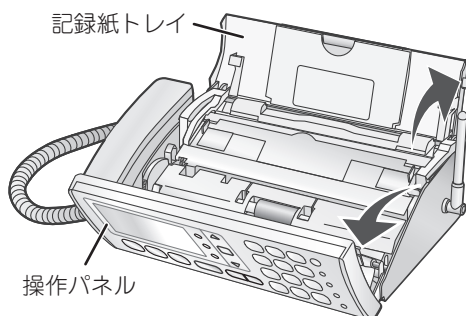

- 2 原稿送りローラーの左側の解除レバーを前に倒し、原稿送りローラーを引き上げる

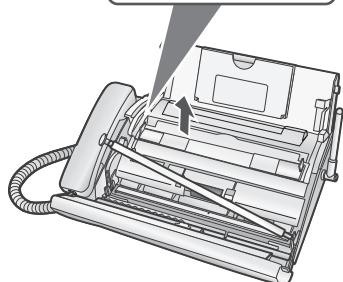
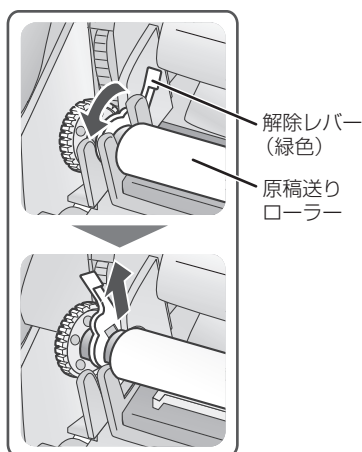

- 3 原稿送りローラー下部のガラス面を綿棒や乾いた布でふく

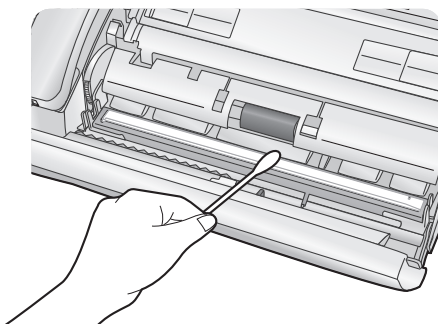

- ◇ ガラス面の汚れがひどいときは、水にひたした布をよくしぼって、ふき取る。そのあと、もう一度乾いた柔らかい布で水分をふき取る。

- 4 原稿送りローラーの右端を穴に差し込む

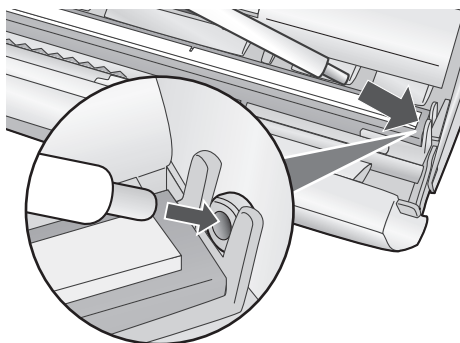

原稿送りローラーは必ず正しく取り付けてください。取り付けが不完全なまま操作パネルを閉めると、親機が破損する原因になることがあります。また、取り付けが不完全だったり、はずしたままお使いになると、コピーやファクス送信ができません。

次ページへ



5 原稿送りローラーの左端を戻し、解除
レバーを後ろに戻す

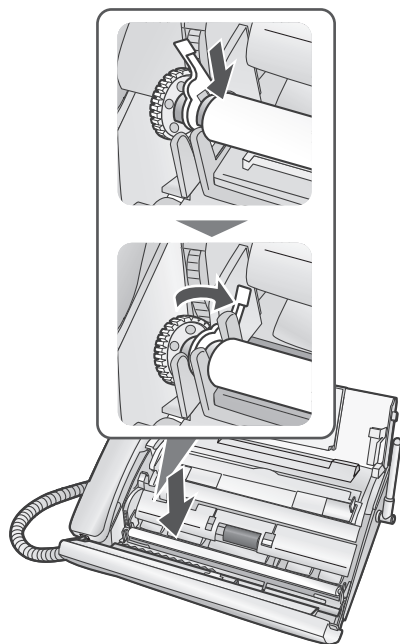

6 操作パネル、記録紙トレイの順に閉める

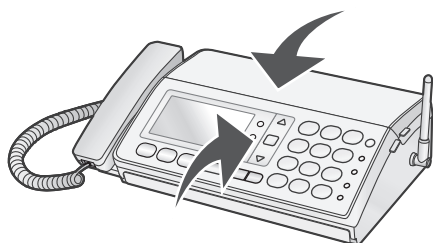

原稿や記録紙がつまった

原稿がつまった

原稿がつまったときは、まず メニュー決定 ① と順に押し、**②** と順に押し、原稿を排出してください。排出されないときは、次の手順で取り除いてください。記録紙をセットしているときは、記録紙を取り出してから操作します。

1 操作パネルを前に起こす

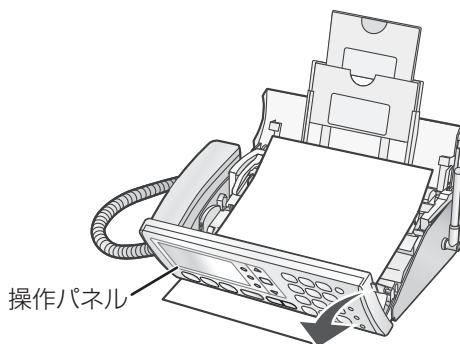

2 原稿送りローラーの左側の解除レバーを前に倒し、原稿送りローラーを引き上げる

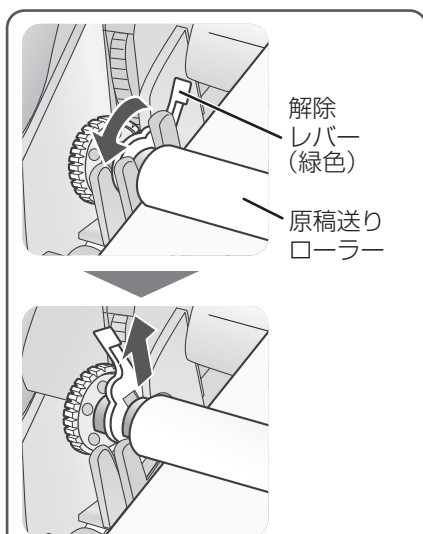

ご注意：原稿送りローラーは、ローラー部分と端のギア部分、解除レバーを分解しないでください。

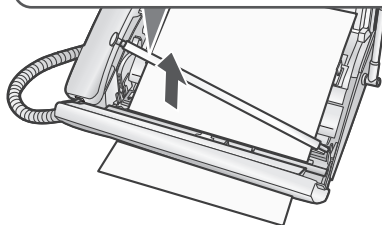

3 つまった原稿を取り除く

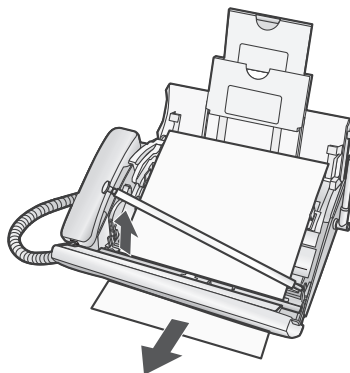

- ◇ つまった原稿は途中で破れないように注意して取り除いてください。
- ◇ 万一破れてしまったときは、本体の中に破れた紙が残らないように注意深く取り除いてください。

4 原稿送りローラーの右端を穴に差し込む

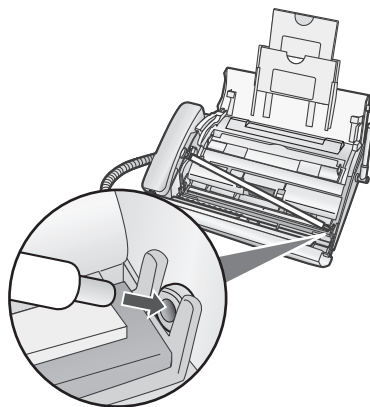

原稿送りローラーは必ず正しく取り付けてください。取り付けが不完全なまま操作パネルを閉めると、親機が破損する原因になることがあります。また、取り付けが不完全だったり、はずしたままお使用になると、コピーやファクス送信ができません。

次ページへ

5 原稿送りローラーの左端を戻し、解除レバーを後ろに戻す

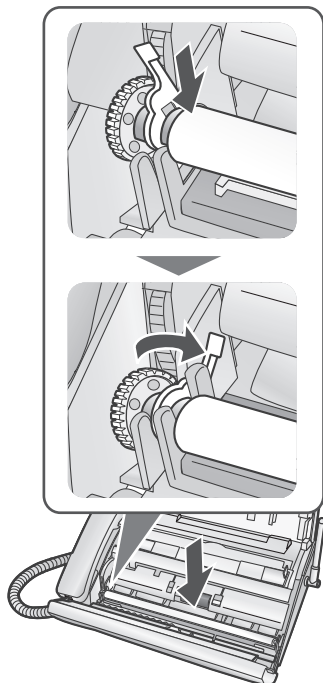

6 操作パネルを閉める

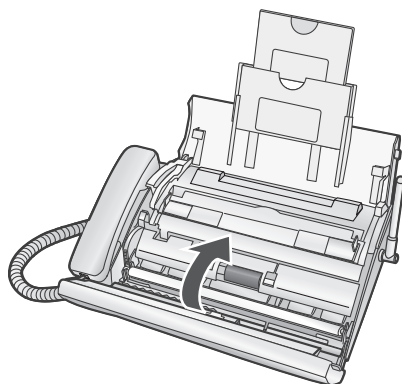

◇ 原稿や記録紙をセットしてください
(☎53、63ページ)。

記録紙が詰まった

印刷の途中でインクリボンがなくなったときは、記録紙が途中で止まる（つまる）ことがあります。そのときは記録紙を取り出したあと、インクリボンを交換してください（☎111ページ）。

1 操作パネルを起こす

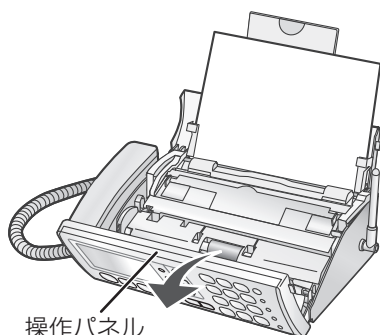

◇ 記録紙がセットされているときは、残りの記録紙をいったん取り出してから操作する。

3 つまった記録紙を取り除く

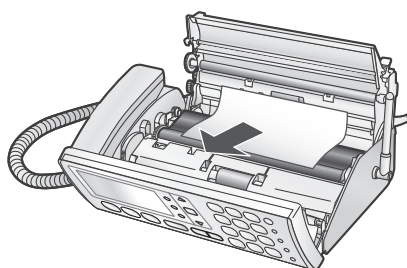

- ◇ 操作パネルや後ろカバーを閉じたまま、つまった記録紙を引き抜かないでください。
- ◇ 記録紙が破れたときは、紙片が親機の中に残らないよう、完全に取り除いてください。

2 後ろカバー解除レバーを押し上げ、後ろカバーを後ろに起こす

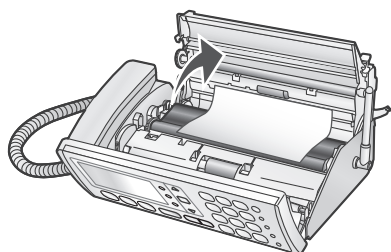
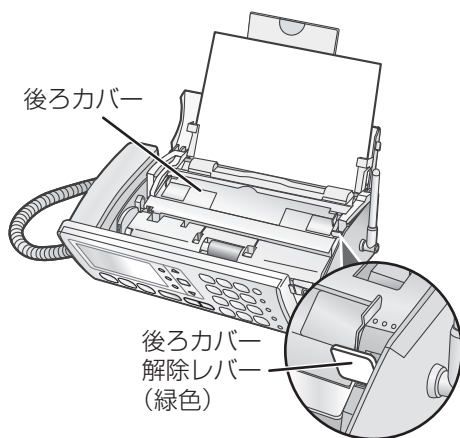

4 インクリボンのたるみを取る

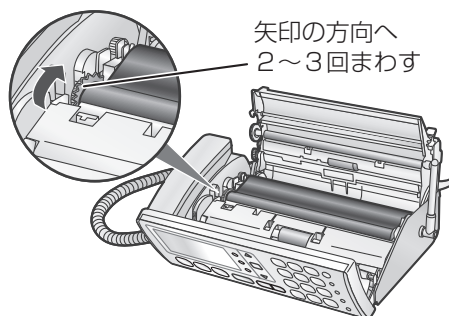

次ページへ



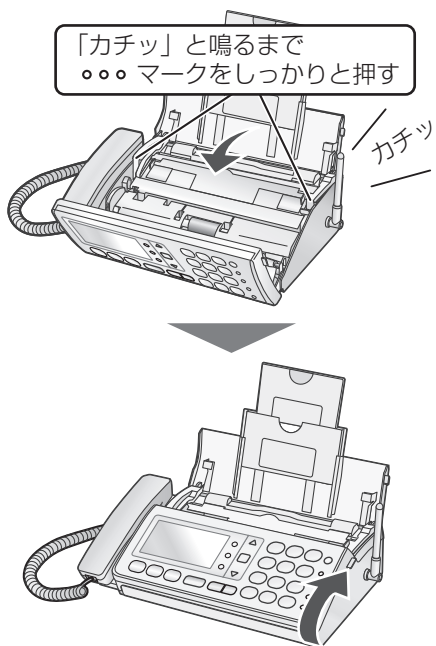

5 後ろカバー、操作パネルの順に閉める



◇ 記録紙を再セットしてください
(☎63ページ)。

エラー表示／エラー音

お知らせ／エラー表示（親機）

	表示／エラー音	対応
あ 行	インクリボン ナシ UX-NR8G/GW	<ul style="list-style-type: none"> ●インクリボンを交換します（☎111ページ）。 ●緑色のギアをまわして、インクリボンのたるみをとります（☎23ページ）。
	ウシロカバー ヲ シメテ クダサイ	<ul style="list-style-type: none"> ●後ろカバーを閉め直します（☎23ページ）。
	オウトウ ナシ	<ul style="list-style-type: none"> ●「親機でお話ししてからファクスを送る」の方法で送信してください（☎53ページ）。
か 行	ガイセン シヨウ中 また、「ツーツー」と聞こえる	<ul style="list-style-type: none"> ●子機を使用中です（1～4は子機番号）。
	キロクシ ツマリ	<ul style="list-style-type: none"> ●つまった記録紙を取り除きます（☎106ページ）。
	キロクシ ツマリ トリノゾク	<ul style="list-style-type: none"> ●記録紙が正しくセットされているかを確認してください（☎63ページ）。
	キロクシ ナシ	<ul style="list-style-type: none"> ●記録紙がないときはセットします。セットしているときは、正しくセットされているかを確認してください（☎63ページ）。
	キロクシ ガ アリマセン	
	ゲンコウ ツマリ	<ul style="list-style-type: none"> ● 0 と順に押すと、原稿が自動的に排出されます。 ●それでも原稿がつまっているときは、操作パネルを開けて原稿を取り出します（☎104ページ）。
	ゲンコウ ツマリ トリノゾク	
	コキ シヨウ中 また、「ツーツー」と聞こえる	<ul style="list-style-type: none"> ●子機を使用中です。
	コキヲ カクニン シテクダサイ	<ul style="list-style-type: none"> ●子機が使用できない状態（電池切れ／電波が届かないなど）になっていないか確認してください。
	コキヲ ゾウセツ シマス	<ul style="list-style-type: none"> ●親機が子機増設登録モードになっています。別売の増設子機を登録する場合は、増設子機に付属している「子機増設登録操作説明書」をご覧ください。 ●子機増設登録操作中は、外線着信を含む他の操作を行うことはできません。子機を増設しないときはそのまま、この表示が消えるまでお待ちください。
さ 行	ジドウオウトウ中	<ul style="list-style-type: none"> ●留守モードなどで応答メッセージが流れて自動応答しています。
た 行	ツウシンエラー（1～15） また、「通信エラーが ありました」と聞こえる	<ul style="list-style-type: none"> ●相手の方に確認のうえ、もう一度送信するか、相手の方に送信してもらいます（1～15の番号は、当社のサービスマンが通信状況などを確認するためのものです。頻繁に起こるときは、当社のご相談窓口までご連絡ください）。
	チャクシン アリ [ケッテイ]ヲ オス	<ul style="list-style-type: none"> ● を押して不在着信通知を確認してください（☎75ページ）。



は 行	ファクス アリ [ファクス]ヲ オス	●メモリー受信したデータを印刷してください (☎64 ページ)。
	ヘッド コウオン	●長時間連続して印刷やコピーをしていると、記録部の過熱保護機能が働いて動作しなくなることがあります。しばらくお待ちください。
ま 行	メモリー フソク ファクス アリ [ファクス]ヲ オス	●メモリー受信した内容を消去または印刷します (☎64 ページ)。 ●不要な録音を消去します (☎49ページ)。
	メモリー フソク フヨウナ ロクオンヲ ケシテ クダサイ	●不要な録音を消去します (☎49ページ)。
ら 行	ロクオン アリ [サイセイ]ヲ オス	●未再生の留守録音やその他の録音があります (☎47、49 ページ)。
	ロクオン アリ [ルス]ヲ オス	

お知らせ / エラー表示 / エラー音 (子機)

表示 / エラー音	対応
オヤキケンサクチュウ	●親機の電源プラグを接続してください (☎19ページ)。 ●他の電化製品などの電波が干渉しています (☎11ページ)。 ●親機からの電波が届く範囲でご使用ください。 ●子機の充電池を取り付け直してください。
ガイセンシヨウチュウ	●親機が使用中です。
子機で通話中に「ピーピー」と 2回鳴ってすぐに切れる	●雑音の少ないところでご使用ください。 ●PHSなどからできるだけ離してください。
シンチャク アリ	●未再生の録音があります。
ジドウオウトウチュウ	●留守モードなどで、応答メッセージが流れて自動応答していません。
ジュシンファクスアリ	●メモリー受信したデータを印刷してください (☎64ページ)。
ケンガイ	●親機の電源プラグを接続してください (☎19ページ)。 ●他の電化製品などの電波が干渉しています (☎11ページ)。 ●親機からの電波が届く範囲でご使用ください。 ●  を押すと表示が消えて使えるようになりますことがあります。
「ピーピー」	●親機や増設子機が使用中です。 ●親機の電源プラグを接続してください (☎19ページ)。 ●他の電化製品などの電波が干渉しています (☎11ページ)。 ●親機からの電波が届く範囲でご使用ください。
「ピピピピ」	●名前の文字数や日時の設定などが登録範囲を超えています。
「ピピッ……ピピッ……」	●充電器に子機を戻して充電してください。約1分後に電話は切れます。 ●長時間充電しても、すぐに容量がなくなるときは、新しい充電池と交換してください (☎113ページ)。

お手入れ

清掃

乾いた柔らかい布（眼鏡ふきなど）をお使いください。

汚れがひどいときは、水にひたしてよくしぼった布で清掃してください。そのあと、水分が残らないように、乾いた布でからぶきしてください。

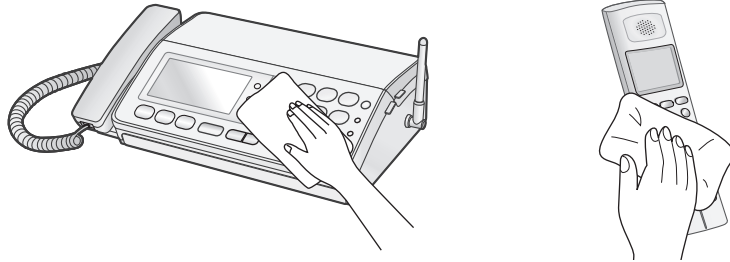

記録ヘッドやローラー、リボンガイド部の清掃

原稿や記録紙に汚れが付くときは、親機内部の記録ヘッドやローラー、リボンガイド部を乾いた柔らかい布で清掃してください。ローラーの部分はまわしながらふいてください。

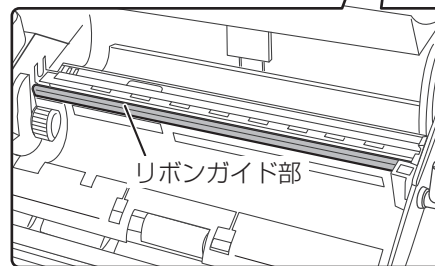
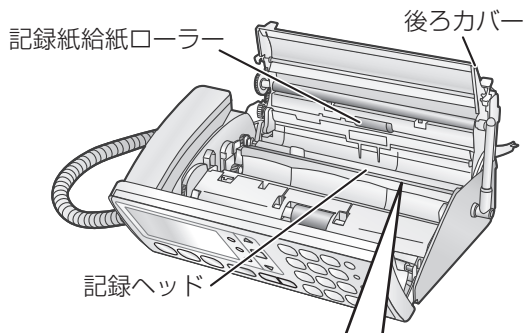
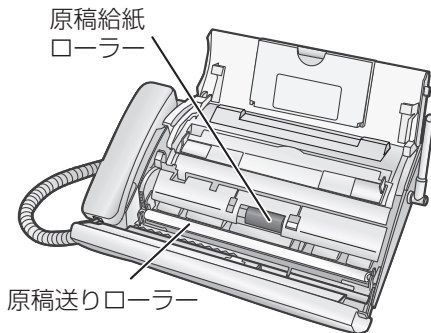

⚠ 注意

お手入れは、必ず電源プラグをコンセントから抜いて（記録ヘッドなど熱くなるものは冷えてから）行ってください。感電やけが（やけど）の原因になることがあります。

後ろカバーの開けかた ☞ 111 ページ手順 1 ~ 2

◆ 汚れが落ちないときは

- ・コピーして、まだ汚れているときは、もう一度清掃してください。
- ・コピーが正常で、受信ファクスの汚れが消えないときは、相手側の読み取りが悪い場合があります。

◆ お知らせ

- アルコール、ベンジン、シンナーなど、揮発性のものは使わないでください。変色、変形、変質や故障の原因になります。
- 紙粉の付着が多く、記録紙が正しく給紙しないときや、汚れのひどいときは、水にひたした布をよくしぼって、ふき取ります。ただし記録ヘッドは水ぶきしないでください。



インクリボン交換

ディスプレイに [インクリボン ナシ UX-NR8G/GW] と表示されたときは、新しいインクリボンに交換してください。記録紙がセットされているときは、いったんすべて取り出してください。

インクリボン（ギア付きタイプ）は、必ず当社の純正品をお使いください（☎ 116ページ）。

- UX-NR8G (33m×1本)
- UX-NR8GW (33m×2本)

33mでA4原稿を最大で約105枚（※）印刷することができます（ご注文は、お買いあげの販売店へお申し付けください）。

※1件5枚の受信ファクスをくり返し印刷した場合

1 記録紙トレイを後ろに、操作パネルを前に起こす

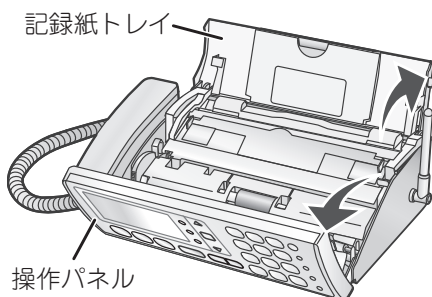

3 使用済みのインクリボンを取り出す

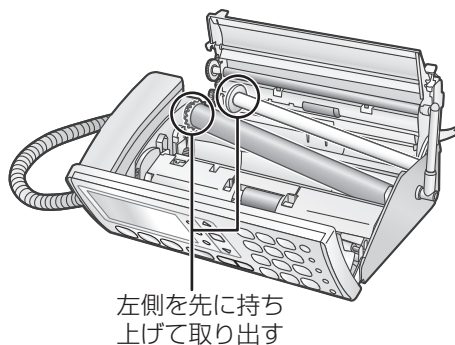

2 後ろカバー解除レバー（緑色）を押し上げ、後ろカバーを後ろに起こす

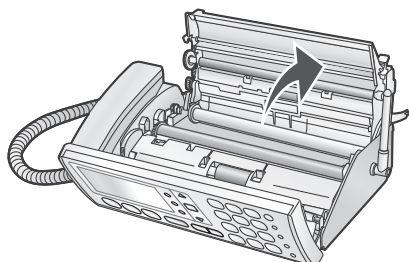
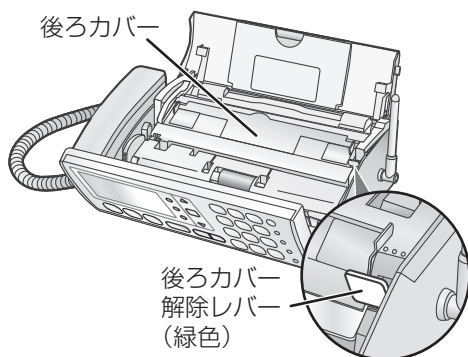

次ページへ

こま
った
とき

4 新しいインクリボンを、青色の突起に差し込んでから取り付ける

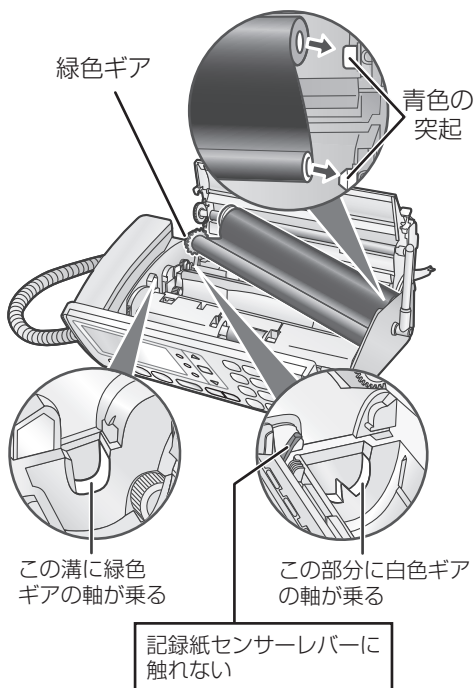

5 インクリボンのたるみを取る

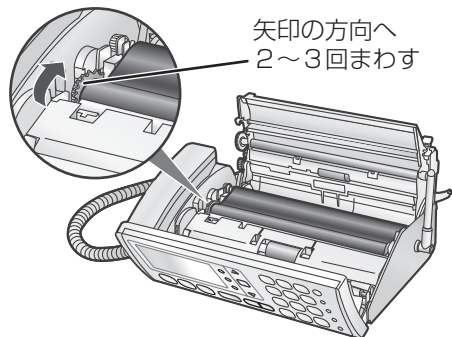

6 後ろカバーを閉め、操作パネル、記録紙トレイの順に閉める

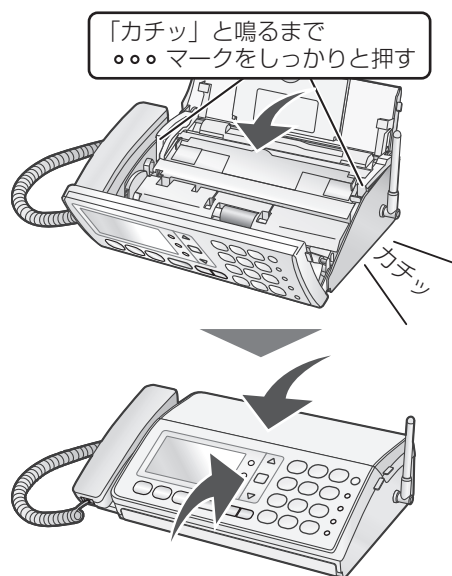

◆お知らせ

- 使用済みのインクリボンには、コピーや受信ファクスの内容が白く残っています。内容を他の人に見られたくないときは、ハサミなどで切り刻んでから、捨ててください。
- 使用済みのインクリボンは「燃えないゴミ」として捨ててください（地域によっては「燃えるゴミ」として取り扱われている場合もあります）。
- インクリボンのフィルムは、ポリエチレン、カーボン、パラフィンなどでできています。
- インクリボンの芯やギアは、ポリスチレン、ポリアセタール、金属などでできています。
- 使用済みのインクリボンのギアだけを取り外して再利用することはできません。新しいインクリボン（ギア付きタイプ）をお使いください。



充電電池交換

充電電池は2年程度で交換してください（型番はM-003）

子機の充電電池は消耗品です。使用頻度にもよりますが、2年程度で充電電池の容量が減少していきます。長時間充電してもすぐに充電電池の容量がなくなるときには、新しい別売の充電電池に交換してください。充電電池は必ず116ページに記載されているものをお使いください。

1 充電電池ふたを取り外す

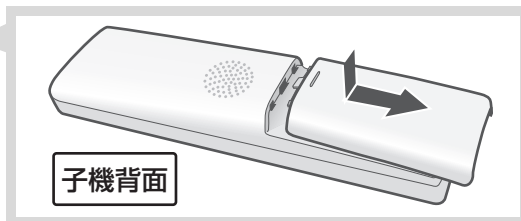

2 充電電池を取り外す

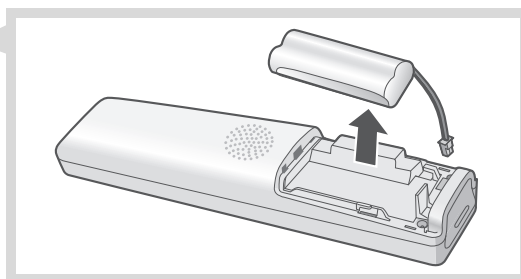

3 新しい充電電池を入れる

◇「STEP1 充電電池をセット」（☎ 24ページ）を参考に、新しい充電電池を入れて10時間以上充電してください。

◆ 充電式電池のリサイクルご協力をお願い

充電式電池はニッケル水素電池を使用しています。この電池は、リサイクル可能な貴重な資源です。電池の交換、廃棄に際しては、リサイクルにご協力ください。



ニッケル水素電池の
リサイクルマークです。

Ni-MH

- ・ご使用済みの電池は、「当店は充電式電池のリサイクルに協力しています。」のステッカーを貼ったシャープ商品取り扱いのお店へご持参ください。
- ・リサイクル時のときは、次のことにご注意ください。

- (+) 端子と (-) 端子にテープを貼る
- 外装カバー（被覆・チューブなど）をはがさない
- 分解しない

故障かな? と思ったときは (修理依頼される前に)

- ・ディスプレイ表示が化けている (意味不明の文字列や画像が表示されている)。
- ・ボタンが全く効かない。
- ・電話帳リストなどを印刷するとデータが乱れている。
- ・コピーや印刷ができない状態が続く。
- ・その他、正しく動作しない。

上記のような症状の多くは、一般に、マイコン (IC) を使用している機器が、大きな外来ノイズにより誤動作することで発生します。修理やアフターサービスをお申し付けになる前に、下記の操作をお試しください。

また、登録・設定した内容により、お客様の意図しない機能が働いている場合、工場出荷時の状態に戻すことで、症状が改善することがあります (電話帳以外初期化、電話帳消去、登録初期化  117ページ)。

子機が使えないとき



◆ 子機の充電機のコネクターを抜き差しする

子機の日時設定は消去されます。
時計バックアップ ( 121ページ) が正しく働くと、親機の日時設定が転送されます。
転送されなかったときは、あらためて手動で設定してください。

その他の場合

◆ 再起動 (親機)

ボタンが効かないといった状態になったときに行います。

- ①  を約15秒以上押し続ける
- ② ディスプレイに [オマチ クダサイ] と表示されたら  から指を離す
 - ・自動的に再起動が行われる。
 - ・再起動しても、登録した内容は消去されない。
 - ・再起動しない場合は、本機の電源を入れ直してください ( 右記)。

◆ 電源を入れ直す (親機)

再起動しても改善されないときは、電源プラグを電源コンセントから抜いてもう一度差し込んでみてください。

- ・親機の日時設定は消去される。
時計バックアップ ( 121ページ) が正しく働くと、子機の日時設定が転送される。
転送されなかったときは、あらためて手動で設定してください。



左記の操作をしても症状が改善されないときは、次の操作（強制リセット）を行ってみてください。
【ただし、強制リセットを行った場合、電話帳に登録した内容など、すべてのデータが消えて工場出荷時の状態に戻りますのでご注意ください。】

◆ 強制リセット（親機）

- ① 電源プラグを電源コンセントから抜く
- ② **7** と **停止** を同時に押したまま、電源プラグを電源コンセントに差し込む
- ③ ディスプレイに [メモリークリア中] と表示されたら、**7** と **停止** から指を離す
・ [メモリークリア中] と表示中は、電源プラグを電源コンセントから抜かないでください。

- ◇ 強制リセットをすると、ご購入時にあらかじめ登録されていた電話帳2件分が復活する。
- ◇ 電源を入れ直したり、強制リセットしたときは日時設定をやり直してください（☎19ページ）。
- ◇ 強制リセットをすると、日時設定のあと、自動的に回線種別を設定する。
電話をかけるときは、回線種別の設定（約20秒）が終わってからにしてください。
- ◇ 強制リセットを行っても症状の改善がみられない場合、または症状が再三発生する場合は、シャープお客様ご相談窓口（☎131ページ）へお申し付けください。

別売品／消耗品

このデジタルコードレスファクシミリを長い間安心してお使いいただくためにも、当社の純正品や推奨品をお使いください。純正品以外のインクリボン、推奨品以外の記録紙やコピー用紙を使用されると印刷がかすれたり、薄くなることがあります。なお、価格などは予告なく変更することがありますので、ご了承ください。

ご注文は、お買いあげの販売店へお申し付けください。

品名	形名	サイズ	数量	希望小売価格
ファクシミリ用 普通紙	PP110MA4	A4サイズ	250枚	630円 (税抜価格600円)

品名	形名	サイズ	数量	希望小売価格
インクリボン (ギア付きタイプ)	UX-NR8G	A4幅×33m	1本	1,312円 (税抜価格1,250円)
	UX-NR8GW	A4幅×33m	2本1組	2,415円 (税抜価格2,300円)

ギアなしタイプのインクリボンは、使用することができません。

品名	形名	部品コード	流通コード	希望小売価格
子機用充電池* (ニッケル水素電池)	M-003	UBATM0030AFZZ	142 932 0086	1,680円 (税抜価格1,600円)

*シャープエンジニアリング (株) 扱い

品名	形名	希望小売価格
増設子機 (☎81ページ)	JD-KS100	16,800円 (税抜価格16,000円)

機能的には付属の子機と同等ですが、デザインは異なります。

また、色調はホワイト系のみです。ブラウン系の増設子機はありません。

◇ 増設可能な子機については、122ページをご覧ください。

種類	部品コード	流通コード	希望小売価格
延長コード (モジュラープラグ付き)			
5m (2芯) (白)	QCNWG0121AFSA	142 512 0331	535円 (税抜価格510円)
10m (2芯) (白)	QCNWG0122AFSA	142 512 0332	819円 (税抜価格780円)

◆お知らせ

- 希望小売価格は2012年6月現在のものです。
- 小さい原稿を送信するときに使用するキャリアシートはご使用になれません。



登録や設定・電話帳を初期化

登録データ初期化をすると登録・設定した内容の他に、留守録などの録音、メモリー受信データがすべて工場出荷時の内容に戻ります（消去されます）。

————— 本機を廃棄、譲渡などするときは —————

お客様の個人情報流出による被害を防ぐために、親機の「電話帳以外初期化」と「電話帳消去」、子機の「すべてを初期化」の操作を行って、本機に記録したデータを消去することをおすすめします。親機のデータは、「強制リセット」（ 115ページ）で一括して消去することもできます。

◆ 電話帳以外初期化（親機）

- ①  のあと  （4回）
- ②  
- ③ 







- ・電話帳の内容、誰あてコール設定、日付・時刻の設定を除いて、工場出荷時の設定に戻る。
- ・ワンタッチダイヤルの登録もすべて消去される。

◆ 電話帳消去（親機）

- ①    







- ・誰あてコール設定は工場出荷時の設定に戻る。
- ・ワンタッチダイヤルの登録は消去されない。

◆ 電話帳以外初期化（子機）

- ① 
- ②  で [システムセッテイ] を選び 
- ③  で [トウロク ショキカ] を選び 
- ④  で [デンワチョウイガイ] を選び  （2回）

- ・ワンタッチダイヤルの登録は消去されない。

◆ すべてを初期化（子機）

- ① 
- ②  で [システムセッテイ] を選び 
- ③  で [トウロク ショキカ] を選び 
- ④  で [スベテノトウロク] を選び  （2回）

- ・子機の登録内容がすべて工場出荷時の設定に戻る。

◆ 子機の電話帳消去（ 41ページ）

◆ お知らせ



- 親機で電話帳以外初期化の操作をしたあと自動的に回線種別の設定を行います。電話をかけるときは、回線種別の設定（約20秒）が終わってからにしてください。

特別設定

「選択項目」に**太字**で記載されている項目は、初期設定（工場出荷時の設定）です。

特別設定メニューの出しかた： のあと **(#)** (4回)



設定項目	設定の内容	選択項目
[ルス セッテイ] (留守設定)		
[メッセージ マチジカン] (応答メッセージ待ち時間)	留守番電話などの応答メッセージが流れるまでの時間。	[1 ビョウ] [2 ビョウ] [4 ビョウ] [8 ビョウ]
[ハッシンオン マチジカン] (発信音待ち時間)	応答メッセージが終わってから「ピー」という録音開始音が流れるまでの時間を設定。	[1 ビョウ] [2 ビョウ] [4 ビョウ] [8 ビョウ]
[オコエ ハイチョウ] (お声拝聴)	留守番電話の応答メッセージと相手の方の録音中の声をスピーカーから出力する機能。	[アリ] [ナシ]
[ルス ロクオン ジカン] (留守録音時間)	留守録の録音時間。	[30 ビョウ] [1 フン] [2 フン]
[モドッテ ロクオン] (戻って録音時間)	78 ページ参照。	[1 フン] [3 フン] [12 フン]
[ファクスセッテイ] (ファクス設定)		
[ジュシン ホウホウ] (受信方法)		
[メモリー ジュシン] (メモリー受信)	受信した内容を親機のメモリーに記録してから自動的に印刷。 ・記録紙やインクリボンがなくなったとき、受信データは親機のメモリーに保存します。	[メモリー ジュシン] [キロクシ ジュシン]
[キロクシ ジュシン] (記録紙受信)	受信した内容を直接記録紙に印刷。 ・記録紙やインクリボンがなくなると受信できません。 ・メモリー受信できないときに設定します。 ただし、2枚に分かれて印刷されることがあります。	
[ジュシン モード] (受信モード)		
[ファクスユウセン] (ファクス優先)	着信したあと電話かファクスかを本機が自動的に判断する機能。 ファクスなら着信音を鳴らさずに受信し、電話なら着信音を鳴らす。着信したときから相手の方に通話料金がかかります。 着信音回数は4～25回から設定できます。 ・留守番電話を設定中は動作しません。 ・設定中は、ディスプレイに「ファクス ユウセン」と表示されます（留守設定時は表示されません）。 ・設定中、親機の着信音は「デンワ ベルオン」になり、誰からコール、誰あてコール、どこからコールは働きません。	[ファクスユウセン] (4～25回) [ファクスセンヨウ] [セッテイシナイ]

特別設定メニューの出しかた： のあと  (4回)

設定項目	設定の内容	選択項目
[ファクスセッテイ] (ファクス設定)		
[ジュシン モード] (受信モード)		
[ファクスセンヨウ] (ファクス専用)	すべての着信で、着信音を鳴らさずに自動でファクス受信に切り替わる機能。 着信したときから相手の方に通話料金がかかります。 設定すると、電話を受けることができません。 ・留守番電話を設定中は動作しません。 ・設定中は、ディスプレイに [ファクス センヨウ] と表示されます (留守設定時は表示されません)。 ・ファクスが受信できない状態のときには着信音が鳴り、受話器を取ると電話でお話できます。 ・設定中は、相手の方の受話口に「ピー…ヒョロロ」という音が鳴ります。	[ファクスユウセン] (4 ~ 25 回) [ファクスセンヨウ] [セッテイシナイ]
[セッテイシナイ] (設定しない)	ファクス優先やファクス専用を使用しないときに設定。	
[ザイタク オウトウ] (在宅時応答回数)		
[カイスウセンタク] (回数選択)	電話に出られなかったとき、留守設定をしていなくても、設定した回数の着信音が鳴り終わると相手先に以下のメッセージが流れる。 着信したときから相手の方に通話料金がかかります。 応答メッセージ： 「ただ今近くにおりません。ファクスを送られる方は、スタートボタンを押してください。電話の方は、恐れ入りますが後程おかけ直してください」 ・7回以上に設定するとファクスに切り替わらないことがあるので、ファクス受信が多いときや自動的にファクスを受けたいときは、6回以下に設定してください。	[カイスウセンタク] (1 ~ 25 回) [ムセイゲン]
[ムセイゲン] (無制限呼出)	電話に出られなかったとき、応答メッセージは流れず、相手が電話を切るまで着信音が鳴り続ける。	

特別設定メニューの出しかた： のあと **#** (4回)

設定項目	設定の内容	選択項目
[ファクスセッテイ] (ファクス設定)		
[オマカセ ジュシン] (おまかせ受信)	ファクス自動送信されているとき (「ポー・ポー・ポー…」と聞こえるとき)、受話器や子機を取ると自動的にファクス受信に切り替わる機能。	[アリ] [ナシ]
[シュクショウ ジュシン] (縮小受信)	ファクス印刷時、受信日付や相手の方のファクス番号を記入するため、自動的に約 93% に縮小して印刷する機能。 ・ [ナシ] に設定すると、縮小されないため、相手の方が A4 サイズで送信していても 2 枚に分かれて印刷されることがあります。また、白紙が 1 枚出てくることがあります。	[アリ] [ナシ]
[ハッシン オン ケンシュツ] (発信音検出)	電話帳やワンタッチダイヤル、再ダイヤルを使ってファクスを自動送信するときに、本機が自動的に「ツー」という発信音を検出して正しく送信する機能。 ・ 自動送信がうまくできないときは、この設定を解除するか、受話器を取って送信してください。	[アリ] [ナシ]
[オト セッテイ] (音関連の設定)		
[オヤキ ソウワ オンリョウ] (親機送話音量切替)	親機での通話時に相手先へ送出される音量。	[小] [ヒョウジュン] [大]
[コキ ソウワ オンリョウ] (子機送話音量切替)	子機での通話時に相手先へ送出される音量。	[小] [ヒョウジュン] [大]
[コキ ジュワ オンリョウ] (子機受話音量切替)	子機での通話時に相手先から聞こえる音量。 ・ 通話中に切り替えることもできます (☎ 68 ページ)。	[小] [ヒョウジュン] [大]
[オヤキ ジュワ オンシツ] (親機受話音質切替)	親機の受話音質を調整。 ・ [ヒクイ] で低音、[タカイ] で高音を強調した音質に設定します。	[ヒクイ] [ヒョウジュン] [タカイ]
[コキ ジュワ オンシツ] (子機受話音質切替)	すべての子機の受話音質を一度に調整。 ・ [ヒクイ] で低音、[タカイ] で高音を強調した音質に設定します。 ・ 通話中に切り替えることもできます (☎ 68 ページ)。	[ヒクイ] [ヒョウジュン] [タカイ]
[スピーカー オンリョウ] (スピーカー音量)	スピーカーから聞こえる音量。 ・ スピーカーから音が出ているときに切り替えできます (☎ 66 ページ)。	[5 / 5 ダンカイ] [4 / 5 ダンカイ] [3 / 5 ダンカイ] [2 / 5 ダンカイ] [1 / 5 ダンカイ]
[キータッチ オン] (キータッチ音)	親機のボタンを押したときに鳴る音の有無。	[アリ] [ナシ]

特別設定メニューの出しかた：  のあと  (4回)

設定項目	設定の内容	選択項目
[デンワセッテイ] (電話関連の設定)		
[ナンバー ディスプレイ]	82 ページ参照。	[シヨウ スル] [シヨウ シナイ]
[キャッチホン] (キャッチホン設定)		
[キャッチホン ディスプレイ]	80 ページ参照。	[シヨウ スル] [シヨウ シナイ]
[キリカエジカン] (キャッチホン切替時間)	キャッチホン利用時に回線を開放する時間を設定。 ・ 交換機の種類などによって、キャッチホン利用時に電話が切れるときは、短い時間に設定します。	[0.4 ビョウ] [0.6 ビョウ] [0.8 ビョウ]
[ドコカラ セッテイ] (どこからコール設定)		
[ドコカラコール] (どこからコール)	86 ページ参照。	[シヨウ スル] [シヨウ シナイ]
[バンゴウタイ] (地域番号帯登録)	86 ページ参照。	(番号一覧を表示)
[チャクシン ツウチ] (不在着信通知)	75 ページ参照。	[シヨウ スル] [シヨウ シナイ]
[トケイ キノウ] (時計機能)		
[トケイ ホゾン] (時計バックアップ)	親機または子機いずれかの日時設定が消えたときに、もう一方から自動的に日時設定を転送する機能。 ・ 日時が登録されていないときや、親機の電波範囲内に子機がないときは転送できません。	[シヨウ スル] [シヨウ シナイ]
[コキヘ ソウシン] (子機へ時計送信)	親機に登録されている日時を子機に転送。 ・ あらかじめ親機の日時を登録しておいてください。 ・ 子機が2つ以上あるときは、子機番号の1から順番に転送します。	(子機へ送信)
[コキカラ ジュシン] (子機から時計受信)	子機1に登録されている日時を親機に転送。 ・ あらかじめ子機1の日時を登録しておいてください。 ・ 子機1が転送できないときは、子機2から転送。すべての子機が転送できないときは、転送せずに終了します。	(子機から受信)
[トウロク ショキカ] (電話帳以外初期化)	117 ページ参照。	[ハイ] [イイエ]
[デモ キドウ] (デモ起動)	商品紹介用のデモの表示条件を設定。	[シナイ] [カイセン レンドウ] [ツネニジッコウ]

仕様

外觀・仕様は予告なしに変更することがあります。

◆ ファクシミリ部

形名	UX-310CL/UX-310CW 送受信兼用卓上型
使用回線	一般加入電話回線、NCC回線、 Fネット（16Hz対応のみ）
圧縮方式	MH・MR・MMR・独自圧縮
通信モード	G3・ECM * 1
走査方式	密着イメージセンサー方式
走査線密度	主：8ドット/mm （普通字、小さな字、精細、 写真） 副：3.85本/mm （普通字） 7.7本/mm （小さな字、写真） 15.4本/mm （精細）* 2
記録方式	熱転写記録方式
表示装置	バックライト付 液晶ディスプレイ カナ2行+ピクト
通信速度	14400/12000/9600/ 7200/4800/2400 bit/s ：自動フォールバック
電送時間	約9秒 * 3
中間調伝送	有り（64階調）
記録紙サイズ	A4サイズ
最大記録有効幅	205mm
最大送信原稿幅	210mm
読み取り有効幅	205mm
受信メモリー	A4標準原稿 約37枚 （普通字モード時）* 4

◆ コードレス部（子機）

充電完了時間	約10時間
使用可能時間 （充電完了後）	待受時：最大約200時間* 5 通話時：最大約8時間
表示装置	液晶ディスプレイ カナ2行+ピクト
増設可能子機	JD-KS100

◆ 電話部

	親機	子機
ダイヤル 形式	押しボタン式パルスダイヤル ／押しボタン式トーンダイヤル	
選択信号 種別	DP信号（10PPS/20PPS） ／PB信号（DTMF）	
呼び出し 方式	トーンリンガー（着信音）呼び出し ／（音量切替式）	
電話帳の 件数	100件 * 6 （24桁以内） × 1番号	100件 （24桁以内） × 1番号
再ダイヤル の記憶件数	20件	10件

* 1 本機で送受信できるのは、相手機も G3 規格のファクシミリのみ。（カラーの送受信はできません）

* 2 ITU-T(国際規格)準拠

* 3 A4 判 700 字程度の原稿を標準的画質（8 × 3.85 本/mm）で高速モード（14400 bit/s）、ECM モードで送ったときの速さ（画像情報のみの電送速度で、通信の制御時間は含まれず。実際の通信時間は原稿の内容、相手機種、回線の状態により異なる）。

* 4 受信原稿によっては、1 枚の受信でメモリーがいっぱいになる場合もある。

* 5 待受時とは、充電完了後、子機を充電器に置かずに、一度も通話しない状態。通話したり、着信音が鳴ったりすると待受時の使用可能時間は短くなる。

* 6 親機の電話帳は検索専用。子機の電話帳を転送して登録。

◆ 留守録部

オリジナル 応答メッセージ	1件
用件録音時間	約12分（応答メッセージ1件、メモリー受信データ含む） 用件ごとに記録する時刻スタンプは、別の専用メモリーを使っています。

◆ 共通部

	親機	子機	充電器
寸法 幅×奥行×高さ (約/mm)	296×190×88 (受話器、突起部、アンテナを除く) 296×256×279 (記録紙トレイ伸長時 突起部、アンテナを除く)	49×28×176	93×76×27
質量	約2.3kg (受話器、インクリボンを含む)	約132g (充電池含む)	約132g
電源	AC100V±10V 50/60Hz	DC2.4V、600mAh (ニッケル水素電池)*7	入力: AC100V±10V 50/60Hz
消費電力 (100VAC)	約0.5W (ディスプレイ非表示の待機時) 約90W (動作時最大)	約0.7W (待機時) 約0.9W (急速充電時)	
直流抵抗	192Ω	—	—
静電容量	1.0μF以下	—	—
使用環境	温度 5℃~35℃ 相対湿度 30%~85%RH		

* 7 充電池はリサイクル可能なニッケル水素電池。使用済電池は、お買いあげ販売店までご持参いただき、リサイクルの推進にご協力をお願いします。

登録／設定早見表

登録／設定項目一覧表（親機）

 **決定** を押したあと、ダイヤルボタンで登録・設定の項目を選ぶことができます。
「選択項目」に**太字**で記載されている項目は、初期設定（工場出荷時の設定）です。

操作	機能名／機能の説明	選択内容	参照ページ
はじめノセッテイ			
① ①	ヒツケジコク 日付と時刻を登録。	(日付・時刻を登録)	69
① ②	ハッシンモトバンゴウ ファクスを送ったときに記録される発信元番号を登録。	トウロク/ショウキョ	70
① ③	ハッシンモトノナマエ ファクスを送ったときに記録される発信元名を登録。	トウロク/ショウキョ	70
① ④	カイセンシュベツ 電話回線の種別を設定。	プッシュ(トーン) / ダイヤル 20PPS/ ダイヤル 10PPS/ ジドウセッテイ	21
① ⑤	LCDコントラスト 液晶ディスプレイの濃度を調整。	7段階の濃度 初期設定は 4段階目	79
① ⑥ ①	ケイタイトクトク → トクトクバンゴウ 携帯ととくとくダイヤル機能の設定。	0033/ソノタ/リョウシナイ	73
① ⑥ ②	ケイタイトクトク → IPデンワリョウ IP電話をご利用中、携帯電話への電話だけ自動的に一般回線で電話するように設定。	アリ/ナシ	74
① ⑥ ③	ケイタイトクトク → バンゴウタイ 携帯ととくとくダイヤルの利用対象となる電話番号の頭4ケタを登録/消去。	(番号一覧を表示) 0801~0809/ 0901~0909 の 18件登録済み	74
① ⑥ ④	ケイタイトクトク → セッテイナイヨウ 携帯ととくとくダイヤルの設定内容を表示。	(設定を表示)	74
チャクシンオン			
② ①	チャクシンオンリョウ 親機の着信音量を選択。	5段階の音量と [キリ] 初期設定は 3段階目	—
② ②	チャクシンオンセンタク 親機の着信音を設定。	デンワベルオン/トリノコエ/デンション/インベンション/ジュート・ブ/シンフォニー 40/ ハニューノヤド/メヌエット/セレナーデ	66
② ③ ①	ダレカラセッテイ → ダレカラコール 着信があったとき、誰からの電話か音声でお知らせする機能の設定。	ショウスル/ショウシナイ	84
② ③ ②	ダレカラセッテイ → ダレアテセッテイ 誰あてコールでお知らせする名前を登録。	オトウサン/オカアサン/ オニイサン/オネエサン/ オジイサン/オバアサン/ 未登録3件	85

操作	機能名／機能の説明	選択内容	参照ページ
② ④ ①	チャクシン ナリワケ → デンワチョウ 電話帳に登録している方からの着信音の設定。	デンワ ベルオン/トリ ノコエ/デンシオン/イ ンベンション/ジュ・ ト・ブ/シンフォニー 40/ハニュー ノヤド/ メヌエツト/セレナー デ/ナシ	90
② ④ ②	チャクシン ナリワケ → ヒツウチ 非通知からの着信音の設定。		
② ④ ③	チャクシン ナリワケ → コウシュウ デンワ 公衆電話からの着信音の設定。		
② ④ ④	チャクシン ナリワケ → ヒョウジ ケンガイ 表示圏外からの着信音の設定。		
デンワチョウ			
③ ①	オンセイ ヨミアゲ 電話帳を音声でお知らせする機能の設定。	シヨウ スル/ シヨウ シナイ	44
③ ②	ダレアテコール ノ センタク 親機の電話帳に誰あてコールを設定。	(誰あてコールを設定)	85
③ ③	コキ ヘ テンソウ 親機の電話帳の内容を子機の電話帳にコピー。	ゼンケン テンソウ/ 1ケンゴト テンソウ	43
ルス セッテイ			
④ ①	ロクオン ゼンショウキョ 録音している用件をすべて消去。	ハイ/イイエ	—
④ ②	ルス オウトウ カイスウ 留守モード時の着信音の回数を設定。	1～25回 初期設定は4回	52
④ ③	ルス オウトウ メッセージ 応答メッセージの種類を選択。	メッセージ1/ メッセージ2/ ジサク メッセージ	51
チャクシン オコトワリ			
⑤ ①	ヒツウチ オコトワリ 「非通知お断り」の設定。	ナシ/オコトワリ	91
⑤ ②	コウシュウ オコトワリ 「公衆電話お断り」の設定。	ナシ/オコトワリ	91
⑤ ③	ケンガイ オコトワリ 「表示圏外お断り」の設定。	ナシ/オコトワリ	91
⑤ ④	オコトワリ NO. 「お断り番号」を登録。	(番号一覧を表示)	91
⑤ ⑤	チャイムゴ セッテイ 「チャイムでお断り」をしたあとに、自動的にお断りする・しないの設定。	シナイ/スル	34

操作	機能名／機能の説明	選択内容	参照 ページ
ファクス ノ ウケカタ			
⑥	ファクス ノ ウケカタ ファクス自動受信の設定／自動受信時の着信音の回数を設定。	ジドウ デ ジュシンシ ナイ/ ジドウ デ ジュシン スル	62
メモリー ザンリョウ			
⑦	メモリー ザンリョウ ファクス受信や録音できるメモリーの残量を表示。	(メモリー残量を表示)	49
カクシュ ショウキョ			
⑧ ①	ロクオン ショウキョ 留守番電話などの録音データをすべて消去。	ハイ/イイエ	—
⑧ ②	サイダイヤル ショウキョ 再ダイヤルの電話番号をすべて消去。	ハイ/イイエ	—
⑧ ③	チャクシンキロク ショウキョ 着信記録をすべて消去。	ハイ/イイエ	—
⑧ ④	ファクス ショウキョ メモリー受信したファクスデータをすべて消去。	ハイ/イイエ	—
⑧ ⑤	オコトワリNO. ショウキョ 登録したお断り番号をすべて消去。	ハイ/イイエ	—
⑧ ⑥	デンワチョウ ショウキョ 子機から転送された電話帳をすべて消去。	ハイ/イイエ	—
⑧ ⑦	ワンタッチ ショウキョ ワンタッチダイヤルの登録をすべて消去。	ハイ/イイエ	—
インサツ			
⑨ ①	チャクシンキロク 着信記録の一覧を印刷。	ハイ/イイエ	64
⑨ ②	デンワチョウ 電話帳の一覧を印刷。	ハイ/イイエ	64
⑨ ③	オコトワリ NO. お断りに登録されている番号の一覧を印刷。	ハイ/イイエ	64
ゲンコウ ハイシュツ			
⑩	ゲンコウ ハイシュツ セットしている原稿を排出。	(原稿を排出)	55

ワンタッチメニュー一覧表（親機）

ワンタッチメニューの出しかた：  のあと **①** **②** **③** から選んで押す番号が登録されていないワンタッチダイヤルボタンを押したときは、登録画面が表示されます。

操作	機能名／機能の説明	選択内容	参照ページ
①	アイテサキ ロクオン お名前ワンタッチダイヤルの録音／修正／消去。	サイド ロクオン/ ショウキョ スル	40
②	シュウセイ ワンタッチダイヤルの電話番号を修正。	(電話番号を修正)	37
③	ショウキョ ワンタッチダイヤルの電話番号を消去。	ハイ/イイエ	37
④	トウロク カクニン ワンタッチダイヤルの電話番号を表示し、音声を再生。	(電話番号を確認)	37

特別設定項目一覧表（親機）

特別設定メニューの出しかた：  のあと **#**（4回）
「選択項目」に太字で記載されている項目は、初期設定（工場出荷時の設定）です。

操作	機能名／機能の説明	選択内容	参照ページ
ルス セッテイ			
① ①	メッセージ マチジカン 応答メッセージが流れるまでの時間を設定。	1 ビョウ/2 ビョウ/ 4 ビョウ /8 ビョウ	118
① ②	ハッシンオン マチジカン 応答メッセージが終わってから、「ピー」という録音開始音が流れるまでの時間を設定。	1 ビョウ/2 ビョウ/ 4 ビョウ /8 ビョウ	118
① ③	オコエ ハイチョウ 留守録設定中の応答メッセージと、相手の方の録音中の声をスピーカーから出力する設定。	アリ/ナシ	118
① ④	ルス ロクオン ジカン 留守録の録音時間を設定。	30 ビョウ /1 フン/ 2 フン	118
① ⑤	モドッテ ロクオン 戻って録音の録音時間を設定。	1 フン/3 フン/12 フン	78
ファクスセッテイ			
② ①	ジュシン ホウホウ ファクスの受信方法を設定。	メモリー ジュシン/ キロクシ ジュシン	118
② ②	ジュシン モード ファクスの受信モードを設定。	ファクスユウセン/ ファクスセンヨウ/ セッテイシナイ	118 119
② ③	ザイタク オウトウ 留守設定せずに自動でファクスを受けるときの着信音の回数を設定。	カイスウセンタク (1~ 25回) / ムセイゲン	119
② ④	オマカセ ジュシン 相手の方がファクスを送信したときの音が聞こえると、自動でファクス受信に切り替える設定。	アリ/ナシ	120

操作	機能名／機能の説明	選択内容	参照ページ
② ⑤	シユクショウ ジュシン ファクス印刷時、日時を印刷するために自動でファクスを縮小して印刷する設定。	アリ/ナシ	120
② ⑥	ハッシン オン ケンシュツ ファクスを自動送信するときに、「ツー」という発信音を検出してから送信する設定。	アリ/ナシ	120
オト セッテイ			
③ ①	オヤキ ソウワ オンリョウ 親機の送話音量を変更。	小/ヒョウジュン/大	120
③ ②	コキ ソウワ オンリョウ 子機の送話音量を変更。	小/ヒョウジュン/大	120
③ ③	コキ ジュワ オンリョウ 子機の受話音量を変更。	小/ヒョウジュン/大	120
③ ④	オヤキ ジュワ オンシツ 親機の受話音質を変更。	ヒクイ/ヒョウジュン/タカイ	120
③ ⑤	コキ ジュワ オンシツ 子機の受話音質を変更。	ヒクイ/ヒョウジュン/タカイ	120
③ ⑥	スピーカール オンリョウ 親機のスピーカール音量を設定。	5段階の音量 初期設定は3段階目	120
③ ⑦	キータッチ オン ボタン操作音の設定。	アリ/ナシ	120
デンワセッテイ			
④ ①	ナンバー ディスプレイ ナンバー・ディスプレイの設定。	シヨウ スル/シヨウ シナイ	82
④ ② ①	キャッチホン → キャッチホン ディスプレイ キャッチホン・ディスプレイの設定。	シヨウ スル/シヨウ シナイ	80
④ ② ②	キャッチホン → キリカエジカン キャッチホンの切替時間を設定。	0.4 ビョウ/0.6 ビョウ/0.8 ビョウ	121
④ ③ ①	ドコカラ セッテイ → ドコカラコール どこからコールの設定。	シヨウ スル/シヨウ シナイ	86
④ ③ ②	ドコカラ セッテイ → バンゴウタイ 地域番号帯の登録や消去。	(番号一覧を表示)	86
④ ④	チャクシン ツウチ 不在着信通知の設定。	シヨウ スル/シヨウ シナイ	75
トケイ キノウ			
⑤ ①	トケイ ホゾン 時計転送の設定。	シヨウ スル/シヨウ シナイ	121
⑤ ②	コキヘ ソウシン 親機から子機へ日時設定を転送。	(子機へ日時を送信)	121
⑤ ③	コキカラ ジュシン 子機から親機へ日時設定を転送。	(子機から日時を受信)	121

操作	機能名／機能の説明	選択内容	参照ページ
トウロク ショキカ			
⑥	トウロク ショキカ 電話帳を除くすべての設定を工場出荷状態に戻す。	ハイ/イイエ	117
デモ キドウ			
⑦	デモ キドウ 商品紹介用のデモの表示条件を設定。	シナイ/カイセン レンドウ/ツネニジッコウ	121

機能項目一覧表（子機）

 を押したあと、登録・設定できる項目の一覧です。

機能名		機能の説明	参照ページ
ルスバンデンワ	サイセイ	録音内容を再生。	49
	ルス セッテイ	留守番電話を設定。	48
	ロクオン ショウキョ	留守録メッセージをすべて消去。	49
デンワチョウ	デンワチョウトウロク	子機の電話帳に登録。	41
	ワンタッチ トウロク	子機のワンタッチダイヤルに登録。	38
	ゼンケン テンソウ	電話帳を転送。	43
チャクシン オンリョウ		着信音の大きさを変更。	67
チャクシンオンセンタク		着信音の種類を変更。	68
チャクシンナリワケ		着信鳴り分け機能の設定。	90
システムセッテイ	ヒツケ・ジコク	日時を登録。	69
	キータッチ オン	ボタン操作音の設定。	79
	クイックツウワ	クイック通話の設定。	79
	ショウシャヒョウジ	子機の使用者を登録。	71
	LCD コントラスト	ディスプレイのコントラストを調整。	79
	トウロク ショキカ	[デンワチョウイガイ] 電話帳以外の設定や登録した内容を消去。 [スベテノトウロク] 電話帳のデータも含め、設定や登録した内容をすべて消去。	117
ゼンショウキョ	サイダイヤル	再ダイヤルをすべて消去。	29
	チャクシンキロク	着信記録をすべて消去。	89
	デンワチョウ	電話帳をすべて消去。	41
	ワンタッチ	ワンタッチ登録をすべて消去。	38

保証とアフターサービス (よくお読みください)

ご相談いただく前に・・・

- ①92～115ページの「こまったとき」をご覧ください。
- ②ファクシミリサポートページの「Q&A情報」や「故障診断ナビ」をご活用ください。

ファクシミリサポートステーション
<http://www.sharp.co.jp/support/fax/index.html>

保証書 (☎ 139ページ)

- 保証期間は、お買いあげの日から1年間です。
保証期間中でも有料になることがありますので、保証書をよくお読みください。

補修用性能部品の保有期間

- 当社は、デジタルコードレスファクシミリの補修用性能部品の製品の製造打切後、5年保有しています。
- 補修用性能部品とは、その製品の機能を維持するために必要な部品です。

不明な点や修理に関するご相談は

- 修理サービスや使いかた、お手入れなどのご相談は、まずお買いあげの販売店へご相談ください。
- ご転居や贈答品でお買いあげの販売店が分からない場合は、お客様ご相談窓口へご相談ください。

ご購入店	
電話番号	— —
お買いあげ日	年 月 日

- お買いあげの際に、ご記入いただくことをおすすめします。

修理を依頼されるときは

持込修理

- 「こまったとき」(☎92～115ページ)を調べてください。
それでも異常があるときは、使用をやめて、必ず電源プラグを抜いてから、お買いあげの販売店にご連絡ください。

保証期間中

修理に際しましては保証書をご提示ください。
保証書の規定に従って当社が修理させていただきます。

保証期間が過ぎているときは

修理すれば使用できる場合には、ご希望により有料で修理させていただきます。

修理料金のしくみ

修理料金は、技術料・部品代・出張料金(出張修理の場合)で構成されています。

技術料	故障した製品を正常に修復するための料金です。
部品代	修理に使用した部品代金です。
出張料	製品のある場所へ技術者を派遣する場合の料金です。

	長年ご使用のデジタルコードレスファクシミリの点検を!
	このような症状はありませんか? <ul style="list-style-type: none">●電源コードが異常に熱い●コゲくさい臭いがする●電源コードに深いキズや変形がある●その他の異常や故障がある

ご使用中止
故障や事故防止のため、電源プラグをコンセントから抜き、必ずお買いあげの販売店にご依頼ください。なお、点検・修理に関する費用は販売店にご相談ください。

お客様ご相談窓口のご案内

修理・お取扱い・お手入れについての「ご相談」ならびに「ご依頼」および、万一、製品による事故が発生した場合は、**お買いあげの販売店、または下記窓口にお問い合わせください。**

電話番号をお確かめのうえ、お間違いのないようにおかけください。

お電話では、次の内容をお知らせください。

・「品名（デジタルコードレスファクシミリ）」、「形名（UX-310CLまたはUX-310CW）」

・必要に応じて、本機の使用環境をお尋ねします。

（例：お使いの電話回線の回線種別、IP電話やひかり電話などをお使いかどうか、NTTのナンバー・ディスプレイをご契約されているかどうか）

ファクス送信される場合は、製品の品名、形名やお問い合わせ内容のご記入をお願いいたします。

【お客様ご相談窓口における個人情報の取り扱いについて】

お客様ご相談窓口へお問い合わせいただいた場合、お客様のご相談内容を正確に把握し、適切に対応するため、当社では通話内容を録音させていただいております。

<個人情報利用目的>

お客様ご相談窓口でお受けした個人情報は、商品・サービスに関わるご相談・お問い合わせおよび修理の対応を実施するためのみを目的として利用します。

<個人情報の取り扱い>

当社は、お客様の個人情報を適切に管理し、修理業務を委託する場合や、正当な理由がある場合を除き、第三者に個人情報を開示・提供いたしません。なお、当社の個人情報保護基本方針については、下記の当社ウェブページをご覧ください。

<http://www.sharp.co.jp/privacy-j.html>



メールでのお問い合わせなど【シャープサポートページ】

<http://www.sharp.co.jp/support/> ■よくあるご質問などもパソコンから検索できます。



使用方法のご相談など【お客様相談センター】



0120 - 663 - 700

☎PHSOK® 携帯電話・PHSからもご利用いただけます。

おかけ間違いのないようご注意ください。

受付時間 ●月曜～土曜：9:00～18:00
(年末年始を除く) ●日曜・祝日：9:00～17:00

■IP電話などからフリーダイヤルサービスをご利用いただけない場合は…

東日本相談室	〒261-8520 千葉県千葉市美浜区中瀬1-9-2
電話：043-351-1822	FAX：043-299-8280
西日本相談室	〒581-8585 大阪府八尾市北亀井町3-1-72
電話：06-6792-1583	FAX：06-6792-5993



修理のご相談など【修理相談センター】



0120 - 02 - 4649

携帯電話・PHSからもご利用いただけます。

おかけ間違いのないようにご注意ください。

受付時間 ●月曜～土曜：9:00～20:00
(年末年始を除く) ●日曜・祝日：9:00～17:00

■IP電話などからフリーダイヤルサービスをご利用
いただけない場合は…

	電 話	F A X
東日本地区	043 - 299 - 3863	043 - 299 - 3865
西日本地区	06 - 6792 - 5511	06 - 6792 - 3221
沖縄地区	「那覇サービスセンター」098-861-0866 (月～金 9:00～17:40)	

持込修理および部品購入のご相談は、下記地区別窓口でも承っております。

地区別窓口

サービスセンター/
テクニカルセンターなど

■受付時間 *月曜～土曜：9:00～17:40 (祝日など弊社休日を除く)
(ただし、沖縄地区)は……*月曜～金曜：9:00～17:40 (祝日など弊社休日を除く)

北海道	・札幌	011-641-4685 〒063-0801 札幌市西区二十四軒1条7-3-17	近畿	・京都	075-672-2378 〒601-8102 京都市南区上烏羽菅田町48
	東北	・仙台		022-288-9142 〒984-0002 仙台市若林区卸町東3-1-27	・神戸
関東	・宇都宮	028-637-1179 〒320-0833 宇都宮市不動前4-2-41	中国	・阪神	06-6422-0455 〒661-0981 尼崎市猪名寺3-2-10
	・さいたま	048-666-7987 〒331-0812 さいたま市北区宮原町2-107-2		・大阪	06-6794-5611 〒547-8510 大阪市平野区加美南3-7-19
	・東東京	03-5692-7765 〒114-0013 東京都北区東田端2-13-17		・恵美須	06-6643-5321 〒556-0003 大阪市浪速区恵美須西1-2-9
	・多摩	042-548-1391 〒190-0023 立川市柴崎町6-10-17		・南大阪	072-431-1950 〒597-0062 貝塚市澤1215
	・千葉	043-298-5681 〒262-0013 千葉市花見川区欄橋町1629-4		・北大阪	072-634-4530 〒567-0831 茨木市鮎川5-15-3
	・横浜	045-753-4647 〒235-0036 横浜市磯子区中原1-2-23		・奈良	0743-53-6693 〒639-1186 大和郡山市美濃庄町492
中部	・静岡	054-344-5781 〒424-0067 静岡市清水区鳥坂1170-1	・広島	082-874-8149 〒731-0113 広島市安佐南区西原2-13-4	
	・名古屋	052-332-2623 〒454-0011 名古屋市中川区山王3-5-5	・高松	087-823-4901 〒760-0065 高松市朝日町6-2-8	
	・金沢	076-249-2434 〒921-8801 野々市市御経塚4-103	・福岡	092-572-4705 〒812-0881 福岡市博多区井相田2-12-1	
			九州	・那覇	098-861-0866 〒900-0002 那覇市曙2-10-1
			沖縄		

・お電話は番号をよくお確かめのうえ、お間違いのないようにおかけください。
・所在地・電話番号・受付時間などについては、変更になることがあります。(2012年6月現在)

メ モ

× ㊦

メ モ

× ㊦

さくいん

【あ】

ISDN (アイエスディーエヌ).....	22、99
IP 電話.....	22、99
IP 電話解除番号.....	74
携帯ととくとくダイヤルの設定.....	73
アクセントを変更する	
おしゃべり電話帳.....	44
誰あてコール.....	85
アドレス帳 ☎ 電話帳.....	130
アフターサービス.....	77
今から録音.....	77
インクリボン	
インクリボンのご購入は.....	116
インクリボンを交換する.....	111
使用済みのインクリボンを捨てる.....	112
印刷.....	64、65
ADSL (エーディーエスエル).....	22、99
液晶ディスプレイ.....	17
液晶ディスプレイのコントラスト.....	79
エラー表示.....	108
応答メッセージ.....	51
お客様ご相談窓口.....	131
お断り ☎ 着信お断り	
お断り番号登録.....	91
おしゃべり電話帳.....	44
お手入れ.....	110
お問い合わせ.....	131
お名前ワンタッチダイヤル.....	40
お待たせ (保留).....	27
オリジナルメッセージ (自作メッセージ).....	51
音質.....	68、120
オンフックダイヤル.....	28
音量	
親機の受話音量.....	66
親機のスピーカー音量.....	66
親機の着信音量.....	66
子機の受話音量.....	68
子機のスピーカー音量.....	68
子機の着信音量.....	67
声が聞こえにくい.....	94
音量大ボタン.....	67

【か】

回線種別.....	21
画質を選ぶ.....	57
紙づまり.....	104、106
画面.....	17
キータッチ音.....	79、120
聞いてから応答.....	31
キャッチホン.....	80
キャッチホン・ディスプレイ.....	80
記録紙	
記録紙がつまったときは.....	106
記録紙に白や黒の線が入るときは.....	102
記録紙をセットする.....	63
記録紙受信.....	60、118
クイック通話.....	79
クリア	
強制リセット.....	115
電話帳以外初期化.....	117
電話帳消去.....	117
登録初期化.....	117
携帯ととくとくダイヤル機能	
IP 電話利用.....	74
携帯番号帯登録.....	74
設定する.....	73
設定内容表示.....	74
原稿	
原稿がつまったときは.....	104
原稿の排出.....	55
原稿をセットする.....	53
セットできる原稿のサイズ.....	58
公衆電話お断り.....	91
故障かな?と思ったときは.....	114
コピー.....	65

【さ】

再起動.....	114
再生.....	49
再ダイヤル	
消去する.....	28
電話帳に登録する.....	41
電話をかけ直す.....	28
ファクスを送る.....	56
3者通話.....	36
自作メッセージ.....	51
自動受信 (ファクス)	
電話に出ないで自動的にファクスを受ける.....	61
留守設定にする.....	47
充電.....	25
修理.....	130、131
受信する (ファクス).....	59
仕様.....	122
消耗品.....	116
初期化する.....	117
スピーカーホン通話.....	27、30
送信する (ファクス).....	53、55

増設子機	81、116
相談窓口	131

【た】

誰あてコール	85
誰からコール	84
チャイムでお断り	33
着信お断り	91
着信音	
親機の着信音の種類	66
親機の着信音量	66
子機の着信音の種類	68
子機の着信音量	67
着信音の回数	52、62
着信拒否  着信お断り	
着信記録	87
着信鳴り分け	90
着信メロディ  着信音	
着信履歴  着信記録	
通話音質	68、120
ディスプレイのコントラスト	79
停電時の動作	101
伝言の録音	76
電話がかかけられないときは	92
電話帳	
転送する	43
電話をかける	45
登録した内容を印刷する	64
登録する	41、43
ファクスを送る	55、56
電話をかける	
再ダイヤルで電話をかける	28
着信記録で電話をかける	87
電話帳で電話をかける	45
電話をとりつぐ	36
登録初期化	117
登録/設定早見表	124
トーン (プッシュホン)	21
トーン信号 (プッシュ信号)	27
時計	69
時計バックアップ (時計転送)	121
どこからコール	86
とりつき転送	36

【な】

内線通話	35
ナンバー・ディスプレイ	82

【は】

発信元番号 (あなたの番号)	70
発信元名 (あなたの名前)	70
光回線	22、99
ひかり電話	22、99
非通知お断り	91
日付・時刻設定	69
表示	17
表示圏外お断り	91
ファクス専用	119
ファクス優先	118
ファクスを受信する	60
ファクスを送信する	53、56
不在着信通知	75
付属品	6
プッシュ信号 (トーン信号)	27
プリント  印刷	
別売品	116
ポーズ (待ち時間)	28
保証	130
保留	27

【ま】

窓口	131
迷惑電話拒否機能 (迷惑電話お断り)	33、91
メッセージでお断り	33
メモリー残量表示	49
メモリー受信	60、118
メモ録音	76
文字入力	42、72
戻って録音	78

【ら】

リセット (強制的に初期状態にする)	115
リダイヤル (再ダイヤル)	28
留守番電話	47
録音する	
通話内容をさかのぼって録音する	78
通話内容を録音する	77
伝言を録音する	76
留守設定時の応答メッセージを録音する	51
録音でお断り	33
録音を聞く	49

【わ】

ワンタッチダイヤル	37、39
-----------	-------

シャープ株式会社

〒 545-8522 大阪市阿倍野区長池町 22-22

お問い合わせ先：お客様相談センター  0120-663-700
フリーダイヤルが使用できない場合のご利用は 043-351-1822
または 06-6792-1583

MY家電登録のご案内

詳しくはホームページで →



人と家電と暮らしをつなぐ、シャープの会員サイト

SHARP i CLUB

<http://iclub.sharp.co.jp/m/>

SHARP i CLUBは、お客様がご愛用のシャープ製品について、便利な使い方や、製品のサポート・サービス、キャンペーンなど、一人ひとりに合ったサービスをご利用いただける会員様向けサイトです。

ぜひ、ご登録ください。

パソコン



メールでのお問い合わせなど
【シャープサポートページ】

シャープ お問い合わせ

検索

<http://www.sharp.co.jp/support/>

こんなときは、取扱説明書で再度ご確認ください。

- ・ お買いあげ後の接続や設定のしかた (P.18ページ)
- ・ 電話がかかけられないときは (回線種別の設定 P.21ページ)
- ・ 子機に雑音が入ったり声のとぎれるときは (P.12ページ)
- ・ ナンバー・ディスプレイサービス、キャッチホン・ディスプレイサービスに関するお問い合わせ、お申し込み先
NTT窓口 TEL：局番なしの 116 (通話料金無料)
- ・ 本機が正しく動かないなどお困りのときは、92～115ページをご覧ください。

取扱説明書をご確認いただいても解決しないときは、131 ページをご覧ください、お客様相談センターへご連絡ください。

シャープ株式会社

本社 〒545-8522 大阪市阿倍野区長池町22番22号

通信システム事業本部 〒639-1186 奈良県大和郡山市美濃庄町492番地
パーソナルソリューション事業部



当社は国際エネルギースタープログラムの参加事業者として、本製品がエネルギースタープログラムの基準に適合していると判断します。



Printed in Thailand

UX-310CL/UX-310CW 12F ① TINSJ4752XHTZ