

# SHARP®

## 電子辞書

形名 PW-A8200

## 取扱説明書

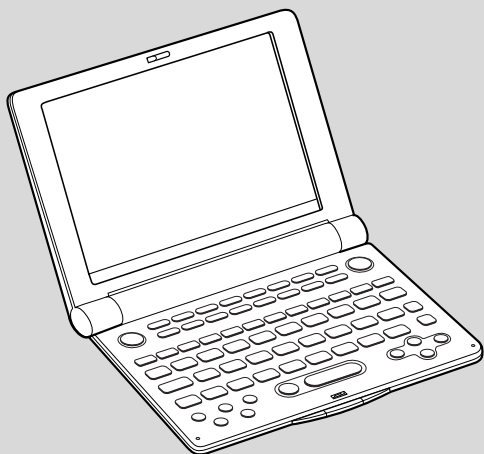

お買いあげいただき、まことにありがとうございました。  
この取扱説明書をよくお読みのうえ、正しくお使いください。

ご使用の前に「安全にお使いいただくために」を必ずお読みください。

この取扱説明書は、お客様ご相談窓口のご案内とともに、いつでも見ることができる場所に必ず保存してください。

よくあるご質問……376ページ

## 安全にお使いいただくために

この取扱説明書は、安全にお使いいただくための表示をしています。その表示を無視して誤った取り扱いをすると、けがをしたり財産に損害を受ける場合があります。内容をよく理解してから本文をお読みになり、記載事項をお守りください。



**注意** 人がけがをしたり財産に損害を受けるおそれがある内容を示しています。

### 図記号の意味



記号は、気をつける必要があることを表しています。



記号は、してはいけないことを表しています。

### 注 意

- 電池は誤った使いかたをすると、破裂や発火の原因となることがあります。また、液もれして機器を腐食させたり、手や衣服などを汚す原因となることがあります。以下のことをお守りください。
  - プラス“+”とマイナス“-”の向きを表示どおり正しく入れる。
  - 種類の違うものや新しいものと古いものを混ぜて使用しない。
  - 使えなくなった電池を機器の中に放置しない。
  - もれた液が目に入ったときはきれいな水で洗い流し、すぐに医師の診断を受ける。障害をおこす恐れがあります。
  - もれた液が体や衣服についたときは、すぐに水でよく洗い流す。
  - 水や火の中に入れたり、分解したり、端子をショートさせたりしない。
  - 充電電池は使用しない。
  - 長期間使用しないときは、液もれ防止のため電池を取り外す。



## ⚠ 注意

- コンテンツカードの取り付け・取り外しをするときはカードの挿入口を顔のほうに向けないでください。急に指を離すとカードが顔に向かって飛び出してることがあります。



## ご注意

- この製品は厳重な品質管理と検査を経て出荷しておりますが、万一故障または不具合がありましたら、お買いあげの販売店またはもよりのシャープお客様ご相談窓口までご連絡ください。
- お客様または第三者がこの製品および付属品の使用誤り、使用中に生じた故障、その他の不具合またはこの製品の使用によって受けられた損害については、法令上賠償責任が認められる場合を除き、当社は一切その責任を負いませんので、あらかじめご了承ください。
- この製品は付属品を含め、改良のため予告なく変更することがあります。

## 初めてお使いになるときは

まず、乾電池を入れてからお使いください。

### 電池を入れる

1 本体裏面の電池ふたスイッチを“解除”側にします。

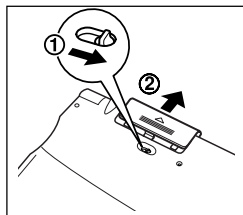

2 電池ふたを矢印の方向に水平に引いて外します。

3 同梱されている乾電池を入れます。

向きをまちがえないように入れてください。

- リボンの上から電池を入れます。リボンの先端が電池の下に隠れないようにしてください。

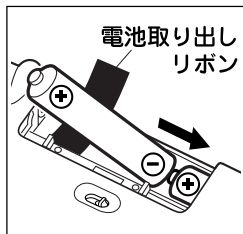

4 電池ふたをもとどおり水平に差しこんで取り付けます。

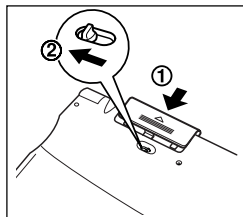

5 電池ふたスイッチを“ロック”側にします。

6 本体を開き(☞3ページ)、**入/切** キーを押して電源を入れます。

表示濃度の調整画面が表示されます。

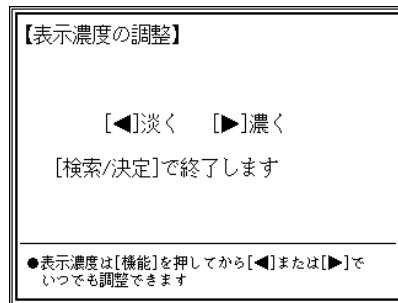

- もし、違う画面が表示された場合は、370ページを参照して、リセット操作をしてください。
- もし、電源が入らないときは次の操作をしてください。
  - 電池ふたスイッチが“ロック”位置になっていることを確認して、もう一度**入/切** キーを押してください。
  - それでも電源が入らないときは、手順1~6の方法で電池を入れ直してみてください。

7 **淡く** (◀)、**濃く** (▶) キーを押して表示濃度を見やすい濃さに調整し、**検索/決定** を押します。キータッチ音(キーを押したとき“ピッ”と鳴る音)の設定確認画面が表示されます。

- 表示濃度は、どの画面でも調整することができます。(☞24ページ)



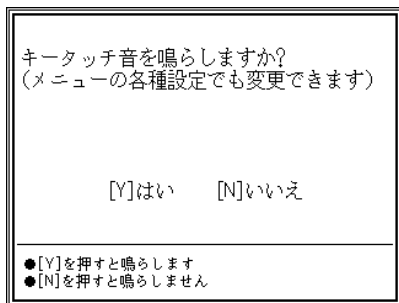

8  Y または  N キーを押して、鳴らす／鳴らさない  
を選びます。

メインメニュー画面(コンテンツ\*等選択画面：☞ 17  
ページ)が表示されます。

- キータッチ音の設定は後で切り変えることもできます。  
(☞ 23ページ)

### ※ コンテンツ

コンテンツは文章などの内容や項目を指す言葉です。  
収録されている辞書、書籍等を特定せずに示すとき「コ  
ンテンツ」と記載します。

### 本体を開く

図のようにボタンを押して、本体を開きます。

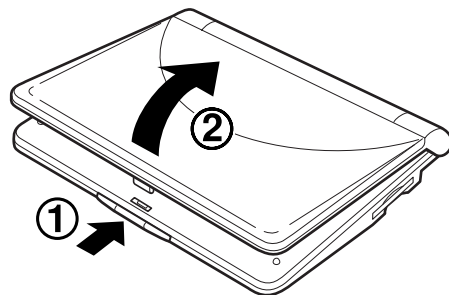

市販のストラップを取り付けるときは  
市販のストラップを取り付けることができます。  
図のように裏面の取り付け穴に通して取り付けてください。

注) ストラップを取り付けて  
ストラップを持って振り  
回したり、強く引っばる  
など、ストラップに過重  
がかかる行為は行わない  
てください。故障や破損  
の原因となります。

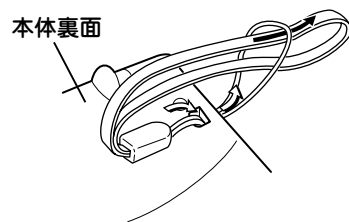

## 本書でのキーの記載方法について

- 各キーは、基本的に枠( )で囲んで表します。ただし便利計算機能の計算例の数字は枠で囲まずに記載します。
- 多くのキーには2種類以上の働きがあります。入力状態や使用している機能によって、選択できる文字や機能が異なります。本書では、そのとき使用する機能のみを記載しています。

例1: **W** は状況に応じ **W** または **か** と記載します。

例2: **例・表** は状況に応じ **例/解説** または **図・表**、**NOTE** と記載します。

例3: **検索/決定** は状況に応じ **検索/決定** または **=**、**W検索**、**機能** **登録** と記載します。

注: **機能** **登録** の記載は、**機能** キーを押して離れたあと、**登録** キーを押すことを示します。

- 緑色で書かれた機能は **機能** を押して離れたあと、それぞれのキーを押します。

例1: **機能** **削除** や **機能** **?** のように記載します。

### オートパワーオフ機能

この製品は、電池の消耗を防ぐため、キー操作が一定時間ないと自動的に電源が切れます。この時間は最初5分間に設定されていますが、23ページの方法で変更することができます。

## 電源を入れる／切る

電源は、下記のキーで入れることができます。それぞれのキーで電源を入れたときの画面が次のようになります。なお、電源を切るときは **入/切** を押します。



電源を入れるキー	電源が入ったときの画面
<b>入/切</b>	電源が切れる前の画面に戻ります。 (レジャー機能) オープニング画面を表示するように設定している場合は、オープニング画面表示後、電源が切れる前の画面になります。 デモ(商品紹介)を設定している場合はデモの開始確認画面が表示されます(オープニング設定: 25ページ)。
<b>メニュー</b>	メインメニュー画面(コンテンツ等選択画面: 17ページ)になります。
<b>一括検索</b> <b>広辞苑</b> 、 <b>英和/和英</b> <b>マイペディア</b> 、 <b>健康</b> <b>生活</b> 、 <b>ビジネス</b> <b>7か国会話</b> <b>My辞書</b> 、 <b>カード</b>	それぞれのコンテンツや機能の最初の画面(入力画面など)になります。 (ダイレクトオン機能)

## もくじ

安全にお使いいただくために .....	表紙の裏
初めてお使いになるときは .....	2
電池を入れる .....	2
本体を開く .....	3
本書でのキーの記載方法について .....	4
電源を入れる／切る .....	4
使用上のご注意とお手入れ .....	14
各部のなまえとはたらき .....	15
画面表示について .....	16
表示シンボル .....	16
操作ガイドメッセージ(ヒント) .....	16
基本的な画面での操作のしかた .....	17
メインメニュー画面でコンテンツなどを選ぶ .....	17
すべてのコンテンツリスト(一覧)から選ぶ .....	18
リスト表示画面などでの項目の選択と画面送り .....	18
詳細画面などでの画面送り .....	19
オートスクロール機能での自動画面送り .....	19
画面の文字サイズを切り替えて見る .....	20
詳細画面を簡条書きで見る(早見機能を使う) .....	21
画面の文字を1行ごとに拡大して見る(ズーム機能) .....	22
候補の言葉の意味をちょっと見る(プレビュー表示) .....	22
各種設定 .....	23
キータッチ音を入れる／切る .....	23
かな入力方法の切り替え .....	23
オートパワーオフ時間の設定 .....	23
表示濃度を調整する .....	24
プレビュー表示の入/切の切り替え .....	24
電源を入れたときの画面(オープニング画面)を設定する .....	25

## 基本的な使いかた

26

文字の入力と修正のしかた .....	26
日本語の入力方法 .....	26
英語の入力方法 .....	28
入力した文字を修正する .....	29
読みやすスペルを入れて検索する .....	30
読みやすスペルの一部を省略して検索する .....	31
画面上に表示される「  」(タブ)の使いかたは .....	32
画面に  マークが表示されたときは .....	33
一度調べた語を再度調べたいときは(しおりを使う) .....	34
くり返し見たい語を登録する(単語帳を使う) .....	34
辞書などを一括して調べる(一括検索) .....	35
画面内の語を調べる(Sジャンプを使う) .....	36
詳細画面から別の語を調べる(W検索を使う) .....	37
よく使うコンテンツはMy辞書に登録(My辞書設定) .....	39

## 広辞苑・逆引き広辞苑を使う

40

広辞苑を使う .....	40
読みを入力して検索する(絞り込み検索) .....	40
逆引き広辞苑を使う .....	42
分野別に調べる .....	43
人名や地名などの分野から探す .....	43
慣用句を調べる .....	46

## 類語新辞典を使う

48

類語を調べる .....	48
読みを入力して検索する(絞り込み検索) .....	48
分類から検索する .....	50

<b>全訳古語辞典を使う</b>	<b>52</b>	<b>常用漢字の難読辞典を使う</b>	<b>71</b>
古語を検索する	52	難読語を検索する	71
読みを入力して検索する(絞り込み検索)	52	一字目の読みを入力して探す	71
<b>パーソナルカタカナ語辞典を使う</b>	<b>54</b>	読みの五十音順分類から探す	72
カタカナ語/略語を検索する	54	読み書き問題編で問題を解く	73
カタカナ語を検索する(絞り込み検索)	54	コラムを見る	73
アルファベット略語を検索する(絞り込み検索)	55	<b>英和辞典/和英辞典を使う</b>	<b>74</b>
<b>漢字辞典を使う</b>	<b>56</b>	<b>英和辞典を使う</b>	<b>74</b>
漢字を検索する	56	英単語の意味などを調べる	74
漢字の検索条件を入力する	56	英単語のスペルから検索する(絞り込み検索)	74
検索した漢字の熟語や異体字を調べる	58	検索した単語をくわしく調べる	76
<b>故事ことわざ辞典 &amp; 四字熟語辞典を使う</b>	<b>59</b>	英和辞典で成句を調べる	76
故事ことわざ & 四字熟語辞典を使う	59	スペルチェック機能を使う	77
使用シーン/内容から探す	59	はっきりわからないスペルで検索	77
読みから探す	60	<b>和英辞典を使う</b>	<b>78</b>
四字熟語を漢字1字から探す	62	日本語の英訳を調べる	78
<b>言葉の作法辞典を使う</b>	<b>63</b>	読みを入力して検索する(絞り込み検索)	78
言葉を探す	63	検索した語をくわしく調べる	80
読みを入力して検索する(絞り込み検索)	63	<b>英英辞典を使う</b>	<b>81</b>
分類別に言葉を調べる	64	単語を検索する	81
<b>日本語知識辞典を使う</b>	<b>66</b>	英単語のスペルから検索する(絞り込み検索)	81
日本語知識辞典を見る	66	英英辞典で成句検索を行う	83
<b>全国方言一覧辞典を使う</b>	<b>68</b>	スペルチェック機能を使う	83
方言を検索する	68	はっきりわからないスペルで検索	83
標準的な言葉(読み)を入力して検索する	68	<b>カタカナで引ける英和辞典を使う</b>	<b>84</b>
方言の概説やランキングを見る	69	英単語を読みまたはスペルから調べる	84

<b>英会話とっさのひとこと辞典を使う</b>	<b>86</b>	<b>「使ってトクする英語 損する英語」を使う</b>	<b>103</b>
場面別に調べる .....	86	内容を見る .....	103
キーワードの読みまたはスペルから探す .....	88		
<b>英会話 Make it! を使う</b>	<b>89</b>	<b>『語源で覚える「英単語」2000』を使う</b>	<b>105</b>
日常生活でよく使う基本表現を調べる .....	89	英単語を探す .....	105
さまざまな場面や状況での表現を調べる .....	90	スペルから探す .....	105
キーワードで英会話の決まり文句を調べる .....	91	語根から探す .....	106
		接頭辞/接尾辞から探す .....	107
		「語源で覚える英単語2000について」を見る .....	107
<b>英語類語使い分け辞典を使う</b>	<b>93</b>	<b>「これが英語で言えますか」を使う</b>	<b>108</b>
類語を検索する .....	93	言えそうで言えない言葉を調べる .....	108
読みを入力して検索する(絞り込み検索) .....	93		
英単語のスペルから検索する(絞り込み検索) .....	94	<b>「家庭の医学」を使う</b>	<b>110</b>
<b>英文ビジネスレター事典を使う</b>	<b>95</b>	家庭の医学の見かた .....	110
キーワードで決まり文句を検索する .....	95	家庭の医学を使う .....	111
読みを入力して検索する(絞り込み検索) .....	95	症状から探す .....	111
英単語のスペルから検索する(絞り込み検索) .....	96	項目から探す .....	113
ビジネスレターの基礎知識を調べる .....	97	病名から探す .....	114
モデルレターを調べる .....	97	医学や健康の知識を参照する .....	115
ファクスやEメールのレターについて調べる .....	97	<b>「医者からもらった薬がわかる本」を使う</b>	<b>116</b>
<b>英文手紙用例辞典を使う</b>	<b>98</b>	識別コードの見かた .....	116
英文手紙を調べる .....	98	「薬がわかる本」を使う .....	118
見本手紙文を調べる .....	98	使う前に必ず読んでください .....	118
英文手紙の書き方を見る .....	100	識別コードから探す .....	119
Eメールを調べる .....	101	名前から探す .....	121
Eメール用例集を見る .....	101	分類から探す .....	122
Eメール1行表現集を見る .....	101	重大な副作用の初発症状を見る .....	123
英語のEメール入門を見る .....	102	がんに使われる薬を探す .....	124
		用語解説を見る .....	125

<b>『EBM 正しい治療がわかる本』を使う</b>	<b>126</b>
見方・使い方 .....	126
治療と薬の評価基準 .....	129
研究方法(研究デザイン)の種類 .....	130
病名を探す .....	133
病名を読みから探す .....	133
病名を分類から探す .....	134
収録薬一覧から、使われる病名を探す .....	135
専門用語解説を見る .....	137
「EBMについて」を見る .....	137
<b>「食の医学館」を使う</b>	<b>138</b>
「食の医学館」を使う .....	138
病気から食品などを探す .....	138
食品名から探す .....	139
キーワードから探す .....	140
その他の内容を見る .....	141
<b>「医者いらず」の食べ物事典を使う</b>	<b>142</b>
食べ物を探す .....	142
食べ物を名前の読みから探す .....	142
食べ物を分類から探す .....	143
食べ物を病名・効能から探す .....	144
「食べ物を変えれば健康になれる!」を見る .....	145
「コラム・あとがき」を見る .....	145
<b>「とことんサラサラ血液若返り」を使う</b>	<b>146</b>
「とことんサラサラ血液若返り」を見る .....	146
<b>サプリメント小事典を使う</b>	<b>148</b>
サプリメントを調べる .....	148

サプリメントの読みで探す .....	148
期待される効能からサプリメントを探す .....	150
サプリメント基礎知識を見る .....	150
サプリメント付表、図 .....	151
<b>「漢方の診察室」を使う</b>	<b>152</b>
「漢方の診察室」を見る .....	152
ダ・ヴィンチと張景岳の解剖図について .....	153
<b>「働きざかりのこころの病気」を使う</b>	<b>154</b>
「働きざかりのこころの病気」を読む .....	154
目次から探す .....	154
読みから探す .....	155
<b>百科事典 マイペディアを使う</b>	<b>157</b>
言葉を検索する .....	157
読みを入力して検索する(絞り込み検索) .....	157
<b>「合本 俳句歳時記 第三版」を使う</b>	<b>159</b>
季語を調べる .....	159
読みを入力して検索する(絞り込み検索) .....	159
季の分類から検索する .....	160
<b>「Q&amp;A 暮らしの中の法律相談」を使う</b>	<b>162</b>
Q&A 暮らしの中の法律相談を見る .....	162
<b>「クイズ法律事務所」を使う</b>	<b>164</b>
「クイズ法律事務所」を見る .....	164
<b>「冠婚葬祭入門」を使う</b>	<b>166</b>
冠婚葬祭のきまりやしきたりを調べる .....	166
タイトル(要約)から探す .....	166
索引の読みから探す .....	167

<b>手紙文例集を使う</b>	<b>168</b>
手紙の文例を探す .....	168
<b>スピーチ文例集を使う</b>	<b>170</b>
スピーチの文例を探す .....	170
<b>世界人名事典を使う</b>	<b>172</b>
人名を検索する .....	172
名前の読みを入力して検索する .....	172
<b>「世界の名言・名句」(コンパクト版)を使う</b>	<b>173</b>
名言・名句を調べる .....	173
名前から、その人が語った言葉を探す .....	173
場面やシーンで探す .....	174
<b>「魔法の粉ベーキングソーダ」を使う</b>	<b>175</b>
「魔法の粉ベーキングソーダ」を見る .....	175
ことばから探す .....	176
<b>「ガーデニング」ワザあり事典を使う</b>	<b>178</b>
「ガーデニング」ワザあり事典を見る .....	178
ことばから探す .....	179
<b>「汚れを落とす!」ワザあり事典を使う</b>	<b>180</b>
「汚れを落とす!」ワザあり事典を見る .....	180
ことばから探す .....	181
<b>「生活」ワザあり事典を使う</b>	<b>182</b>
「生活」ワザあり事典を見る .....	182
ことばから探す .....	183

<b>「やりくり」ワザあり事典を使う</b>	<b>184</b>
「やりくり」ワザあり事典を見る .....	184
ことばから探す .....	185
<b>「ダンドリ」ワザあり事典を使う</b>	<b>186</b>
「ダンドリ」ワザあり事典を見る .....	186
ことばから探す .....	187
<b>カナ引きパソコン用語辞典を使う</b>	<b>188</b>
読みやスペルで探す .....	188
記号や数字から始まる用語を探す .....	189
<b>「パソコンで困ったときに開く本」を使う</b>	<b>190</b>
困ったときのQ&Aを見る .....	190
用語の読みから関連するQ&Aを探す .....	190
Q&Aを記号・アルファベットから探す .....	191
Q&Aをジャンルから探す .....	192
困ったときの用語集を見る .....	193
読みから探す .....	193
数字や記号、アルファベットから探す .....	194
<b>「もっとうまいeメールの書き方」を使う</b>	<b>195</b>
eメール実例集を見る .....	195
eメールの書き方を見る .....	197
コラムを見る .....	198
<b>日経エレクトロニクス略語小辞典を使う</b>	<b>199</b>
アルファベットで探す .....	199
数字から始まる用語を探す .....	200
<b>「最新 インターネット用語 語源で納得!」を使う</b>	<b>201</b>
読みから探す .....	201

記号・アルファベットから探す .....	202
分野から探す .....	202
<b>「最新 パソコン用語 語源で納得!」を使う</b>	<b>203</b>
読みから探す .....	203
数字・アルファベットから探す .....	204
分野から探す .....	204
<b>「早わかりビジネス用語」を使う</b>	<b>205</b>
ビジネス用語を調べる .....	205
<b>「1週間で「ビジネスの法律」が身につく本」を使う</b>	<b>206</b>
ビジネスの法律が身につく本を見る .....	206
<b>「わがまま歩き旅行会話」を使う</b>	<b>207</b>
会話文を調べる .....	207
場面から探す .....	207
キーワードから探す .....	209
辞書を使う .....	210
旅行に役立つ「ミニ知識」を見る .....	211
<b>「らくらく旅の中国語」を使う</b>	<b>212</b>
会話文を調べる .....	212
場面から探す .....	212
キーワードから探す .....	213
<b>「トラベル英会話」を使う</b>	<b>214</b>
場面／行動から探す .....	214
<b>世界の料理・メニュー辞典を使う</b>	<b>216</b>
読みやスペルから調べる .....	216
分類項目から調べる .....	218

<b>「手紙文作成」を使う</b>	<b>219</b>
手紙文を作成する .....	219
文例を作る .....	219
作成した手紙文(文例)の保存は .....	220
<b>便利計算機能を使う</b>	<b>221</b>
消費税電卓で計算をする .....	221
消費税率を変更する .....	224
通貨換算をする .....	224
通貨のレートを設定する .....	224
通貨を換算する .....	225
単位換算をする .....	226
年号計算をする .....	227
年齢計算をする .....	229
年齢を調べる .....	229
生まれた年(誕生年)を調べる .....	231
ある年齢になる年を調べる .....	232
<b>複数のコンテンツを一括して検索する(一括検索)</b>	<b>233</b>
「読み」や「スペル」で語を探す .....	233
あいまいな語を探す .....	235
<b>W検索機能を使う</b>	<b>236</b>
W検索機能の使いかた .....	236
<b>Sジャンプ機能を使う</b>	<b>238</b>
Sジャンプ機能の使いかた .....	238
<b>しおり・単語帳を使う</b>	<b>242</b>
しおりの使いかた .....	242
しおりを削除する方法 .....	243



単語帳の使いかた	244
単語帳に語を登録する	244
各コンテンツの画面から登録した語を見る	244
コンテンツ一覧から登録した語を見る	245
単語帳を削除(登録を解除)する方法	246
<b>よく使う辞書などをMy辞書に登録する(My辞書設定)</b>	<b>247</b>
My辞書の設定と使いかた	247
辞書などをMy辞書に登録する	247
辞書などの登録を解除する	248
My辞書を使う	248
<b>カードの使いかた</b>	<b>249</b>
カードの取り付けかた／取り外しかた	249
カードを取り付ける	249
カードを取り外す	250
<b>内蔵コンテンツのデータについて</b>	<b>251</b>
OXFORD現代英英辞典	252
ジーニアス英和辞典 第3版	270
ジーニアス英和辞典 第2版	277
カタカナで引ける英和辞典	280
岩波書店 広辞苑(凡例)	283
広辞苑(附表、図)	288
類語新辞典(凡例)	328
全訳古語辞典	336
百科事典 マイペディア	352
学研 パーソナルカタカナ語辞典	355
学研 故事ことわざ辞典	356
学研 四字熟語辞典	358

学研 漢字辞典	359
常用漢字の難読辞典	360
英文ビジネスレター事典	360
英語類語使い分け辞典	361
世界の料理・メニュー辞典	361
「医者からもらった薬がわかる本」	362
合本 俳句歳時記 凡例	366
世界人名事典	366
参考	367
<b>参考にしてほしいこと</b>	<b>368</b>
電池交換のしかた	368
使用している電池	368
電池の交換時期	368
電池の交換手順	369
異常が発生したときの処理	370
リセット操作	370
異常を知らせるメッセージが表示されたときは	370
ローマ字→かな変換表	371
仕様	373
アフターサービスについて	375
保証について	375
補修用性能部品の保有期間	375
修理を依頼されるときは	375
お問い合わせは	375
よくあるご質問	376
保証書(保証規定)	379
故障かな?と思ったら	381

この製品に収録されている内容は、下記の辞書・書籍にもとづき編集しています。

- 『広辞苑 第五版』岩波書店 (1998年11月 発行)  
(Copyright © Iwanami Shoten, Publishers, 1998-2001)
- 『逆引き広辞苑 第五版対応』岩波書店 (1999年10月 発行)  
(Copyright © Iwanami Shoten, Publishers, 1999-2001)
- 『類語新辞典』角川書店 (1981年1月 発行)  
(Copyright © Susumu Ōno/Masando Hamanishi 1981)
- 『全訳古語辞典』旺文社 (1996年10月 発行)  
(Copyright © Miyakoshi-Sakurai, 1996)
- 『パーソナルカタカナ語辞典』学研 (1999年10月 発行)  
(Copyright © Gakken, 1999)
- 『漢字辞典』\*1 学研  
(Copyright © Gakken, 1986-1997)
- 『故事ことわざ辞典』学研 (1988年4月 発行)  
(Copyright © Gakken, 1998)
- 『四字熟語辞典』学研 (1994年12月 発行)  
(Copyright © Gakken, 1994)
- 『言葉の作法辞典』学研 (2002年4月 発行)  
(Copyright © Gakken, 2003)
- 『日本語知識辞典』学研 (2002年4月 発行)  
(Copyright © Gakken, 2003)
- 『全国方言一覧辞典』学研 (1998年12月 発行)  
(Copyright © Gakken, 2003)
- 『常用漢字の難読辞典』学研 (2003年11月 発行)  
(Copyright © Gakken, 2004)
- 『ジーニアス英和辞典 第3版』大修館書店 (2001年11月 発行)  
(Copyright © KONISHI Tomoshichi, MINAMIDE Kosei & Taishukan, 2001-2002)
- 『ジーニアス和英辞典 第2版』大修館書店 (2003年12月 発行)  
(Copyright © KONISHI Tomoshichi, MINAMIDE Kosei & Taishukan, 2003)
- 『OXFORD 現代英英辞典 第6版』(2000年4月 発行)  
(Oxford Advanced Learner's Dictionary © Oxford University Press 2000)
- 『カタカナで引ける英和辞典』三省堂 (2000年9月 発行)  
(Copyright © Sanseido Co., Ltd. 2004)
- 『英会話とっさのひとこと辞典』DHC (1999年3月 発行)  
(Copyright © Ichiro Tatsumi, Sky Heather Tatsumi, 1998)
- 『英語類語使い分け辞典』創拓社出版 (1991年1月 発行)  
(Copyright © Gendaieigo kenkyukai, 1991)
- 『英会話 Make it! 基本表現編』語学春秋社 (2001年4月 発行)  
『英会話 Make it! 場面攻略編』語学春秋社 (2001年6月 発行)  
(Copyright © Gogaku Shunjusha Co., Inc., 2001)
- 『英文ビジネスレター事典』三省堂 (1999年5月 発行)  
(Copyright © Sanseido Co., Ltd. 2001)
- 『英文手紙用例辞典』学研 (2001年3月 発行)  
(Copyright © Gakken, 2001)
- 『使ってトクする英語 損する英語』平凡社 (2003年3月 発行)  
(Copyright © David A. THAYNE, NAGAO Kazuo 2003)
- 『語源で覚える「英単語」2000』PHP研究所 (2002年6月 発行)  
(Copyright © Naomi Koike 2002)
- 『日経ビジネス人文庫 ビジネス版 これが英語で言えますか』日本経済新聞社  
(2003年12月 発行)  
(Copyright © 2003 A to Z Co.,Ltd)
- 『最新「家庭の医学」第12次改訂版』時事通信社 (2001年3月 発行)  
(Copyright © JIJI PRESS, 2001-2002)
- 『医者からもらった薬がわかる本2004』法研 (2003年7月 発行)  
(Copyright © Shigeru Kimura 2003)
- 『EBM 正しい治療がわかる本』法研 (2003年10月 発行)  
(Copyright © Tsuguya Fukui)
- 『食の医学館』小学館 (2002年3月 発行)  
(Copyright © Shogakukan 2002)
- 『「医者いらず」の食べ物事典』PHP研究所 (2003年4月 発行)  
(Copyright © Ishihara Yuumi 2003)
- 『とことんサラサラ血液若返り』光文社 (2002年7月 発行)  
(Copyright © Chiaki Fukuda 2002)
- 『サプリメント小事典』平凡社 (2003年10月 発行)  
(Copyright © KAMOHARA Seika 2003)
- 『漢方の診察室』平凡社 (2003年8月 発行)  
(Copyright © SHIMODA Tetsuya 2003)
- 『働きざかりのこころの病気』主婦の友社 (2003年11月 発行)  
(Copyright © Koji Tsuboi)
- 『百科事典 マイベディア』\*2 日立システムアンドサービス  
(Copyright © 2003 Hitachi Systems & Services, Ltd.)
- 『合本 俳句歳時記 第三版』角川書店 (1997年5月 発行)  
(Copyright © Kadokawa Shoten Publishing Co., LTD. 1997)
- 『Q&A 暮らしの中の法律相談』明石書店 (2001年8月 発行)  
(Copyright © AKASHI SHOTEN 2001)

『クイズ法律事務所』PHP研究所 (2003年2月 発行)  
(Copyright © Kayoko Kojima 2003)

『冠婚葬祭入門』光文社 (2002年12月 発行)  
(Copyright © Yaeko Shiotsuki 2002)

『手紙文例集』\*1 学研  
(Copyright © Gakken, 2001)

『スピーチ文例集』\*1 学研  
(Copyright © Gakken, 2001)

『世界人名事典』学研 (2003年2月 発行)  
(Copyright © Gakken, 2003)

『世界の名言・名句 (コンパクト版)』\*1 学研  
(Copyright © Gakken, 2003)

『魔法の粉ベーキングソーダ』飛鳥新社 (2002年11月 発行)  
(Copyright © 1995 by Vicki Lansky Japanese translation rights  
arranged with Vicki Lansky through Japan UNI Agency, INC., Tokyo.)  
(日本語 © 2002年 クリーン・ブラネット・プロジェクト)

『ガーデニング』ワザあり事典』PHP研究所 (2001年5月 発行)  
(Copyright © Kaiteki Seikatsu Kenkyukai 2001)

『「汚れを落とす!」ワザあり事典』PHP研究所 (2002年7月 発行)  
(Copyright © Kaiteki Seikatsu Kenkyukai 2002)

『「生活」ワザあり事典』PHP研究所 (2000年7月 発行)  
(Copyright © Kaiteki Seikatsu Kenkyukai 2000)

『「やりくり」ワザあり事典』\*1 PHP研究所 (2001年12月 発行)  
(Copyright © Kaiteki Seikatsu Kenkyukai 2001)

『「ダンドリ」ワザあり事典』PHP研究所 (2001年7月 発行)  
(Copyright © Kaiteki Seikatsu Kenkyukai 2001)

『2003-04 カナ引きパソコン用語辞典』技術評論社 (2003年9月 発行)  
(Copyright © パソコン用語辞典編纂委員会 2003)

『パソコンで困ったときに開く本 2004』朝日新聞社 (2003年11月 発行)  
(Copyright © 朝日新聞社 2004)

『もっとうまいeメールの書き方』学研 (2001年4月 発行)  
(Copyright © Gakken, 2003)

『日経エレクトロニクス 略語小辞典』\*3 日経BP社  
(Copyright © 2004 Nikkei Business Publications, Inc.)

『最新 インターネット用語 語源で納得!』ナツメ社 (2004年1月 発行)  
(Copyright © Eiji Fujita 2003)

『最新 パソコン用語 語源で納得!』ナツメ社 (2003年7月 発行)  
(Copyright © Eiji Fujita)

『最新版 早わかりビジネス用語』PHP研究所 (2003年2月 発行)  
(Copyright © PHP Editors Group 2003)

『1週間で「ビジネスの法律」が身につく本』PHP研究所 (2003年8月 発行)  
(Copyright © Media Right 2003)

『わがまま歩き旅行会話 英語』実業之日本社 (1999年10月 発行)  
(Copyright © JITSUGYO NO NIHON SHA, LTD. 1999)

『わがまま歩き旅行会話 イタリア語+英語』実業之日本社 (1999年10月 発行)  
(Copyright © JITSUGYO NO NIHON SHA, LTD. 1999)

『わがまま歩き旅行会話 フランス語+英語』実業之日本社 (1999年12月 発行)  
(Copyright © JITSUGYO NO NIHON SHA, LTD. 1999)

『わがまま歩き旅行会話 スペイン語+英語』実業之日本社 (2000年4月 発行)  
(Copyright © JITSUGYO NO NIHON SHA, LTD. 2000)

『わがまま歩き旅行会話 ドイツ語+英語』実業之日本社 (2000年3月 発行)  
(Copyright © JITSUGYO NO NIHON SHA, LTD. 2000)

『わがまま歩き旅行会話 韓国語+英語』実業之日本社 (2000年6月 発行)  
(Copyright © JITSUGYO NO NIHON SHA, LTD. 2000)

『らくらく旅の中国語』三修社 (2002年12月 発行)  
(Copyright © Sanshusha Publishing Co., Ltd. 2002)

『トラベル英会話』\*1 学研  
(Copyright © Gakken, 1993)

『世界の料理・メニュー辞典』\*4 学研 (2001年4月 発行)  
(Copyright © Gakken, 2001)

\*1 書籍版は刊行されていません。

\*2 「マイベディア」は書籍版に最新 (2003年6月) のデータ・項目を改定および追加収録しています。マイベディアの書籍版 (平凡社発行) は現在刊行されていません。

\*3 「日経エレクトロニクス 略語小辞典」は日経BP社発行の「NE最新略語小辞典 2004」(非売品) を元にした電子版のコンテンツであり、書籍版は刊行されていません。

\*4 書籍版『世界の料理・メニュー辞典』に基づいて『世界の料理・メニュー辞典 (6ヵ国編)』として編集したものです。

● 『広辞苑』は岩波書店の登録商標です。  
また、本書中の社名や商品名は各社の登録商標または商標です。

●  SDロゴは商標です。

## お願い

この製品に収録されている各コンテンツの内容は、基本的に書籍版の内容を変更することなく収録しておりますので、書籍版に誤字／脱字を含む記載誤りがあるものは、そのまま収録されている場合がありますがご了承ください。

この装置は、情報処理装置等電波障害自主規制協議会(VCCI)の基準に基づくクラスB 情報技術装置です。この装置は、家庭環境で使用することを目的としていますが、この装置がラジオやテレビジョン受信機に近接して使用されると、受信障害を引き起こすことがあります。取扱説明書に従って正しい取り扱いをしてください。

正しい取り扱いをしても、電波の状況によりラジオ、テレビジョン受信機の受信に影響を及ぼすことがあります。そのようなときは、次の点にご注意ください。

- この製品をラジオ、テレビジョン受信機から十分に離してください。

## 使用上のご注意とお手入れ

- 製品をズボンのポケットに入れたり、落としたり、強いショックを与えたりしないでください。  
大きな力が加わり、液晶表示部が割れたり、本体が破損することがあります。  
特に満員電車の中などでは、強い衝撃や圧力がかかる恐れがありますので注意してください。
- ポケットやカバンに、硬いものや先のとがったものと一緒に入れないでください。  
傷がついたり、液晶表示部が割れたりすることがあります。
- 日の当たる自動車内・直射日光が当たる場所・暖房器具の近くなどに置かないでください。  
高温により、変形や故障の原因になります。
- 表示部を強く押さないでください。割れることがあります。  
キーを爪や硬いもの、先のとがったもので操作したり、必要以上に強く押さえないでください。  
キーを傷めることがあります。
- 防水構造になっていませんので、水など液体がかかることでの使用や保存は避けてください。  
雨、水しぶき、ジュース、コーヒー、蒸気、汗なども故障の原因となります。
- お手入れは、乾いたやわらかい布で軽くふいてください。  
シンナーやベンジンなど、揮発性の液体やぬれた布は使用しないでください。変質したり色が変わったりすることがあります。
- 電子辞書の電源が入ったままで、別売のカードの抜き差しはしないでください。  
データの消失や故障の原因になります。



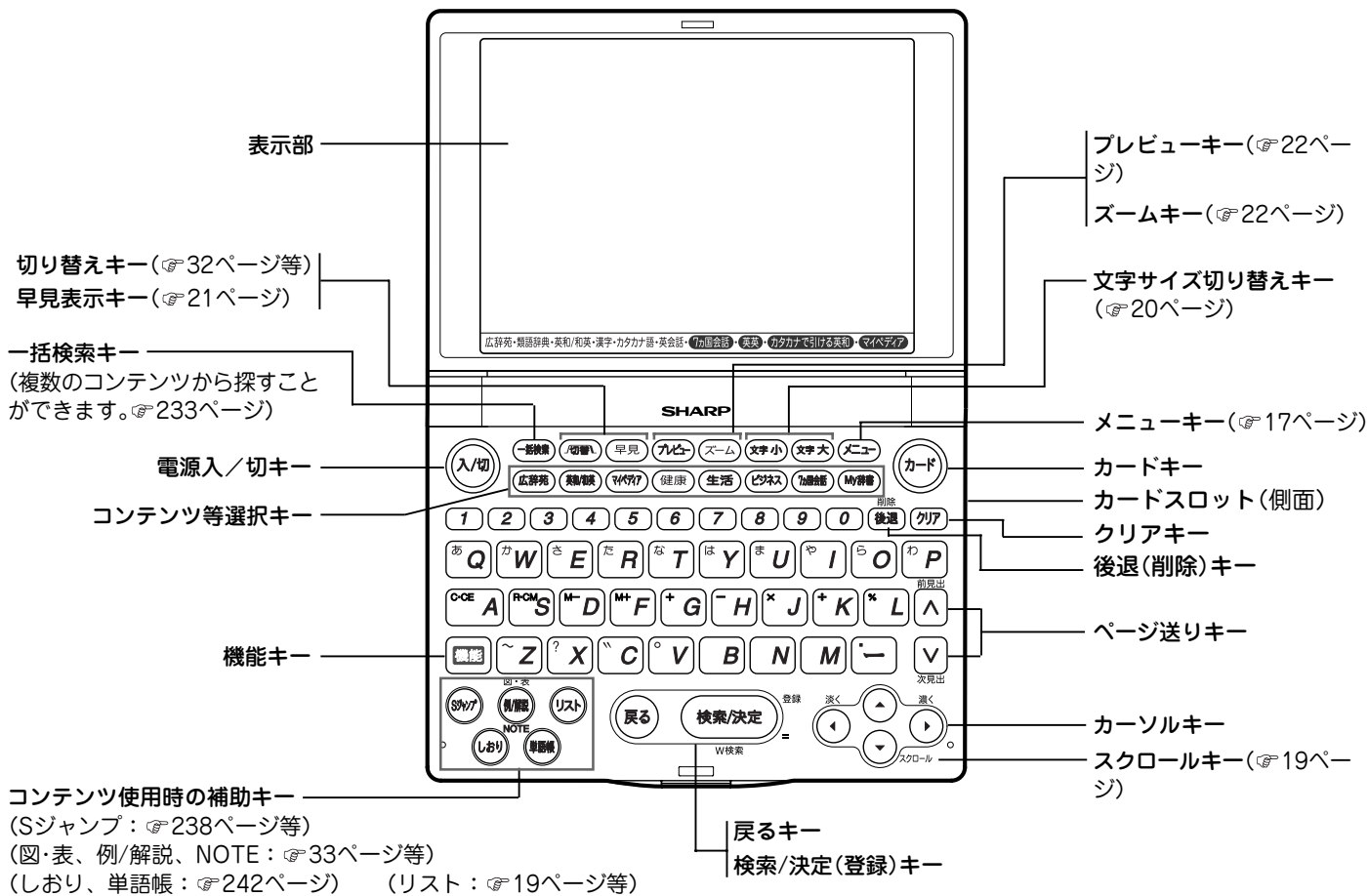

# 各部のなまえとはたらき



## 画面表示について

### 表示シンボル

画面の端などに表示される表示シンボルは、製品の状態などを示します。

シンボル	意味
	画面の右上に表示され、電池が消耗していることを示します。速やかに新しい電池と交換してください。( 368ページ)
	画面の右上に表示され、矢印の方向に、まだ表示されていないデータがあることを示します。 ▼、▲ : 1行ずつ画面を送ります。 ▽、△ : 1画面ずつ画面を送ります。
	ズームウィンドウ( 22ページ)内で表示されていないデータがあります。 ▶、◀ : 内容を左右に送ります。
	このシンボルは画面の左上に表示されます。 (機能) が押されたことを示し、キーボード上の緑色で書かれた機能を選択できます。 (状況により選択できない機能があります。)

### 操作ガイドメッセージ(ヒント)

画面下に操作ガイドメッセージが表示されることがあります。

操作ガイドメッセージには、状況に応じた簡単な使いかたが記載されています。操作が分からなくなったときなどに利用します。

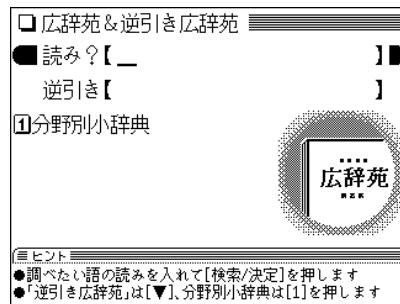

操作ガイドメッセージ(例)

## 基本的な画面での操作のしかた

ここでは、各コンテンツを使用するために必要な、基本的な画面送りや、項目などの選択の方法を説明します。

### メインメニュー画面でコンテンツなどを選ぶ

**メニュー** を押してください。

メインメニュー画面が表示されます。

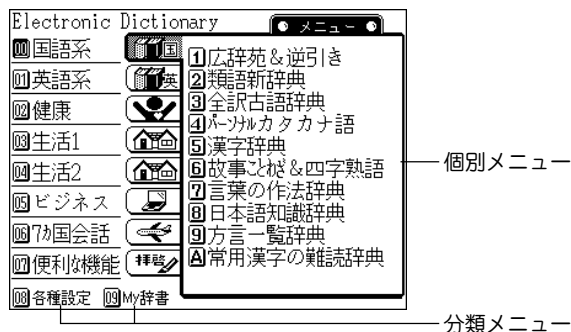

### メインメニューの動作

メインメニュー画面では、画面の左側および下側に、2桁の番号(00～09)がついた分類メニューが表示されます。

**メニュー** を押してメインメニュー画面にしたときは、分類メニューの先頭の「00 国語系」が選ばれ、数字が反転表示(白黒反転)されています。

▼ や ▲ を押すと数字の反転表示(カーソルと呼びます)が移動して、選ばれている項目が変わります。

なお、00～07 が選ばれているときは、その項目に含まれているコンテンツなどが右側の個別メニューに表示されます。

### メニューの選びかた

● カーソルキーと **検索/決定** で選ぶ

1 ▼、▲ で、分類メニューの選択したい項目にカーソル(数字の反転表示)を移し **検索/決定** を押します。

00～07 の項目を選んで **検索/決定** または ▶ を押したときは、カーソルが個別メニューに移動します。

● カーソルを分類メニューに戻すときは ◀ を押します。

08～09 の項目を選んで **検索/決定** を押したときは、設定画面やメニュー画面などが表示されます。

2 個別メニューにカーソルがあるときは ▼、▲ で、使いたいコンテンツを選び **検索/決定** を押します。

選んだコンテンツの画面が表示されます。

● 数字キーで選ぶ

1 分類メニューの各項目の左側の数字(00、01～09)に対応するキー(00、01～09)を押して選びます。

00～07 の項目を選んだときは、選んだ項目の個別メニューにカーソルが表示されます。

08～09 の項目を選んだときは、設定画面やメニュー画面などが表示されます。

2 個別メニューでは、使いたいコンテンツの左側の数字、英字に対応するキーを押します。

選んだコンテンツの画面が表示されます。

- 個別メニューにカーソルがあるとき、**戻る** または **◀** を押すと、カーソルが分類メニューに戻ります。

◆ 本書では、「数字キーで選ぶ」方法で説明を行います。

## すべてのコンテンツリスト(一覧)から選ぶ

**メニュー** **0** **7** **3** と押すと、すべてのコンテンツリスト(一覧)が表示されます。

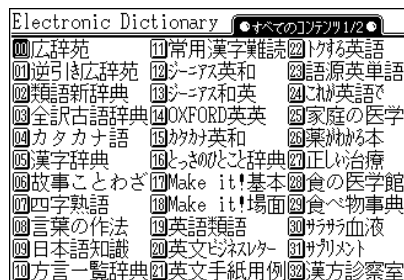

画面は2画面あります。**▽**、**△** で切り替え、**▼**、**▲**、**▶**、**◀** で選択したいコンテンツにカーソル(数字の反転表示)を移し **検索/決定** を押すか、左側の数字に対応する数字キーを押すとコンテンツの画面になります。

## リスト表示画面などでの項目の選択と画面送り

**メニュー** **0** **1** **1** と押し、**検索/決定** を押してください。英和辞典のリスト(一覧表示)画面になります。

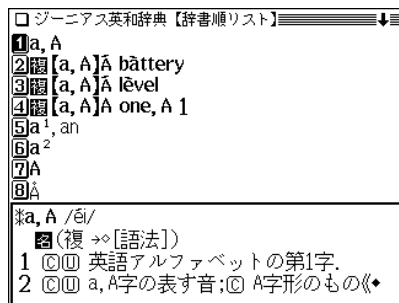

リスト画面(見出し語(辞書順)リスト)

←プレビューウィンドウ  
(☞22ページ)

## 各項目(各語)を選択する方法

数字キーで選ぶか、**▼**、**▲** でカーソル(数字の反転表示)を目的の項目へ移動させて **検索/決定** を押します。

## 画面を送って別の内容を見る方法

画面の右上に**↓**や**↑**シンボルが表示されたときは画面外に隠れている内容があります。

(1) **▼**、**▲** でカーソルを1行ずつ移動させていくと、最下(上)行以降は画面が送られます。

(2) **▽**、**△** で、1画面分ずつ画面が送られます。

- **▼**、**▲** や **▽**、**△** を押したままにすると、連続して画面が送られます。



## 詳細画面などでの画面送り

前ページの見出し語リスト画面で **(5)** を押してください。  
「a<sup>1</sup>, an」(見出し語)の詳細画面に訳語が表示されます。

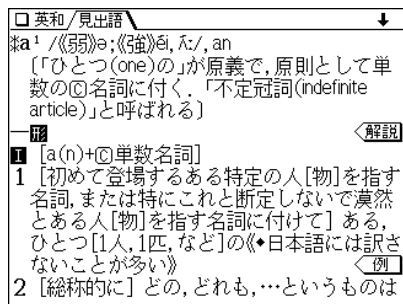

詳細画面(1件表示画面)

## 画面を送って隠れている内容を見る

画面の右上に“↓”や“↑”シンボルが表示されたときは画面外に隠れている内容がありますので **(▽)**、**(▲)** または **(▽)**、**(△)** で画面を送って内容を見ます。

## 次(前)の見出し語の内容を見る

**(機能) (▽)** (**(機能) (△)**) と押すと並び順で次(前)の見出し語などが表示されます。

## その他の操作

**(戻る)** …… 前の画面に戻ります。

**(クリア)** …… 各コンテンツの入力画面などに戻ります。

**(リスト)** …… 表示していた見出し語などから始まる収録順のリスト(一覧表示)画面になります。

## オートスクロール機能での自動画面送り

画面の右上に“↓”や“↑”シンボルが表示されたときは **(▽)**、**(▲)** または **(▽)**、**(△)** で画面を送って内容を見ることができ、オートスクロール機能を使って、自動的に画面を送ることもできます。

“↓”シンボルが表示されている画面で **(機能) (スクロール)** と押すと順方向に1行分ずつ自動的に画面(カーソル)が送られていきます。

順方向に送られているとき、**(▽)** を押すとスピードが速くなり、もう一度押すと元の速さに戻ります。

目的の語や内容が表示されたときは **(検索/決定)** を押して自動送りを止めます。

逆方向に送るときは、順方向に送られているとき **(△)** を押します。

逆方向に送られているとき、**(△)** を押すとスピードが速くなり、もう一度押すと元の速さに戻ります。

なお、送られている方向と逆のキー(**(▽)** または **(△)**) を押せば、送り方向を変更することができます。

## 画面の文字サイズを切り替えて見る

右の表で示すコンテンツでは **文字小**、**文字大** を押すと表示される文字の大きさが切り替わります。

例えば、前ページの詳細画面で **文字小** を押すと文字が小さくなり、**文字大** を押すと文字が大きくなります。

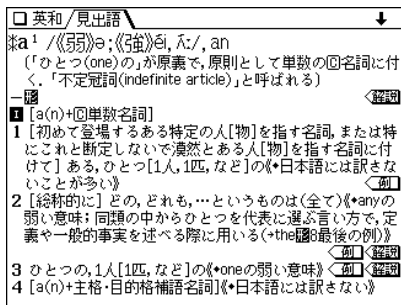

12ドット文字での表示例

- 文字サイズは、次に切り替えるまで保持されます。
- ◆ この製品では、9ドットの文字に縦、横1ドットずつの空白領域を含めた「10×10ドットLCフォント」を採用しています。LCフォントは、シャープ株式会社が液晶表示画面で見やすく、読みやすくなるように設計したフォントです。

グループ	切り替え可能画面	文字サイズ (ドット)
第1群コンテンツ	詳細(1件表示)画面	16↔12↔9 ↓ 24↔48
	リスト画面※1	16↔12
第2群コンテンツ	詳細(1件表示)画面	16↔12↔9 ↓ 24
	例・解説、NOTEウィンドウ等※2	
	リスト画面※1	16↔12↔9
手紙文作成	詳細(1件表示)画面	16↔24
ジャンプウィンドウ W検索ウィンドウ※3	詳細画面	12↔9 ↓ 16↔24
	リスト画面	16↔12↔9※4
便利計算(年号計算)	詳細(1件表示)画面	16↔12
	リスト画面	

文字サイズは、各グループごとに詳細画面／リスト画面それぞれで保持します。

※1 しおりや単語帳のリスト画面を含みます。また、リスト画面にレビューウィンドウが表示されている場合は、その文字サイズも含みます。

※2 例、解説ウィンドウは英和辞典、和英辞典で表示されます。NOTEウィンドウは英英辞典で表示されます。

※3 W検索ウィンドウの入力画面は16ドット文字固定です。

※4 英語によるジャンプおよび検索でのみ9ドット文字で表示できます。

## 〈第1群コンテンツ〉

広辞苑&逆引き広辞苑、類語新辞典、全訳古語辞典、故事ことわざ&四字熟語、言葉の作法辞典、日本語知識辞典、全国方言一覧辞典、常用漢字の難読辞典、家庭の医学、薬がわかる本、EBM正しい治療がわかる本、食の医学館、「医者いらず」の食べ物事典、とことんサラサラ血液若返り、サプリメント小事典、漢方の診察室、働きざかりの心の病気、百科事典 マイペディア、俳句歳時記、Q&A暮らしの中の法律相談、クイズ法律事務所、冠婚葬祭入門、手紙文例集、スピーチ文例集、世界の名言・名句、魔法の粉ベーキングソーダ、「ガーデニング」ワザあり事典、「汚れを落とす!」ワザあり事典、「生活」ワザあり事典、「やりくり」ワザあり事典、「ダンドリ」ワザあり事典、もっとうまいeメールの書き方、早わかりビジネス用語、ビジネスの法律が身につく本

## 〈第2群コンテンツ〉

パーソナルカタカナ語辞典、英和辞典、和英辞典、英英辞典、カタカナで引ける英和辞典、英会話とっさのひとこと辞典、英会話 Make it!、英語類語使い分け辞典、英文ビジネスレター事典、英文手紙用例辞典、使ってトクする英語 損する英語、語源で覚える「英単語」、ビジネス版 これが英語で言えますか、世界人名事典、カナ引きパソコン用語辞典、パソコンで困ったときに開く本、日経エレクトロニクス略語小辞典、最新 インターネット用語 語源で納得!、最新 パソコン用語 語源で納得!、旅行会話<sup>※5</sup> (英語・イタリア語・フランス語・スペイン語、ドイツ語)、トラベル英会話、世界の料理・メニュー辞典、冠婚葬祭入門

※5 中国語、韓国語は16ドット文字に固定されます。

## 詳細画面を箇条書きで見る(早見機能を使う)

早見機能は、コンテンツの詳細画面の例文や補足説明などを省略し、意味などを箇条書きで表示させることができます。概略だけを素早く見たいときなどに、お使いいただけます。

【例題】詳細画面を早見表示させてみましょう。

- 1 19ページの詳細画面で **早見** を押します。早見画面が表示されます。

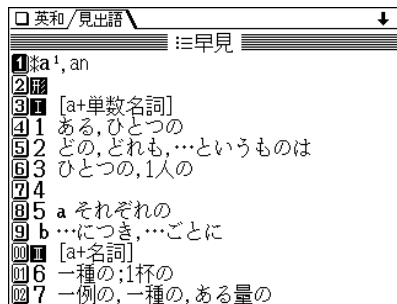

- 2 見たい語(意味)を表示させて数字キーで選ぶと、その語(意味)を先頭に表示した詳細画面になります。

- 詳細画面および早見画面で **早見** を押すと、画面が交互に切り替わります。

### 早見機能が使えるのは

下記を除くコンテンツの詳細画面で使用することができます。漢字辞典、手紙文作成、便利計算、英和成句、英英成句、広辞苑の分野別の慣用語、カタカナ語辞典

## 画面の文字を1行ごとに拡大して見る(ズーム機能)

**【広辞苑】** **【検索/決定】** **【5】** と押し、**【ズーム】** を押しください。画面下にズームウィンドウ(窓)が表示されて、対象行の文字が最大の文字サイズで表示されます。

**【▼】**、**【▲】** で行を選び、**【▶】**、**【◀】** で左右に送って見たいところを表示させます。

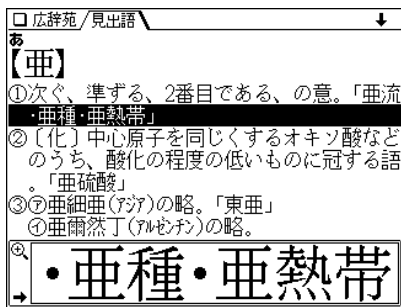

- ズームウィンドウ内は“→”、“←”シンボルの表示に従って**【▶】**、**【◀】** で1文字ずつ左右に送ることができます。また**【▼】**、**【▲】** で1行ずつ送ることができます。
- ウィンドウを閉じるときは**【ズーム】** か**【戻る】** を押します。

### ズームができるのは

21ページの〈第1群コンテンツ〉の「もっとうまいeメールの書きかた」を除くコンテンツの名詳細画面および手紙文作成の詳細画面で使用することができます。

## 候補の言葉の意味をちょっと見る(プレビュー表示)

用語を調べるとき、多くの言葉がリスト表示されて目的の言葉がどれか迷うことがあります。

このようなときに、ちょっと説明などを見る機能です。

**【広辞苑】** **【検索/決定】** と押しください。広辞苑の辞書順リストが表示され、先頭の言葉の説明の一部が下側の窓(プレビューウィンドウ)に表示されます。

もし、窓を表示しないときは**【プレビュー】** を押しください。

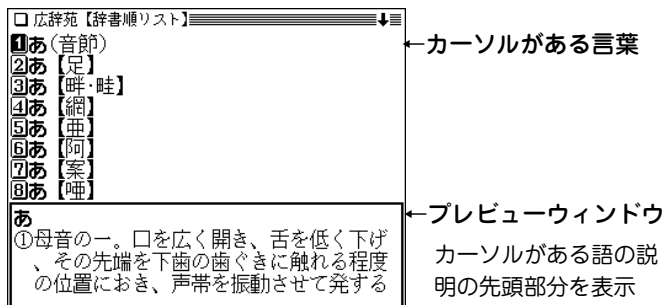

- 【▼】**、**【▲】** でカーソルを別の語へ移すと、その語の説明などが表示されます。
- 【プレビュー】** を押すごとに、プレビュー表示の入(あり)/切(なし)が切り替わります。プレビュー表示入(あり)のときは、リスト画面にプレビューウィンドウが表示されます(漢字辞典や、タイトルなどの項目を選んでいく形式のリスト画面、窓(ウィンドウ)に表示されるリスト画面などを除く)。
- プレビュー表示の入/切は24ページの方法でも切り替えることができます。

## 各種設定

ここでは、使いやすく設定を変える方法を説明します。

**メニュー** を押し、**0** **8** と押してください。各種設定のリスト画面が表示されます。

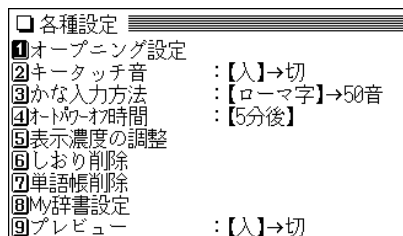

各種設定の  
リスト画面

各項目を **1** ~ **9** キーで選んで設定や切り替えなどを行います。

- オープニング画面の設定は25ページを参照ください。
- しおりの削除方法は243ページを参照ください。
- 単語帳の削除方法は246ページを参照ください。
- My辞書の設定方法は247ページを参照ください。

## キータッチ音を入れる／切る

キーを押したとき「ピッ」と鳴るキータッチ音の「入」、「切」を切り替えます。

### 1 各種設定のリスト画面で **2** を押します。

キータッチ音が「入」から「切」へ、または「切」から「入」へ切り替わり(メッセージを一時表示して)、メインメニュー画面に戻ります。

## かな入力方法の切り替え

ひらがなの入力方法をローマ字かな入力方式から50音かな入力方式に(またはその逆に)切り替えることができます。

### 1 各種設定のリスト画面で **3** を押します。

入力方法が切り替わり(メッセージを一時表示して)、メインメニュー画面に戻ります。(初期状態では「ローマ字かな入力方式」になっています。)

## オートパワーオフ時間の設定

この製品は、キー操作がなかったとき自動的に電源が切れる時間を下記の方法で設定できます。(初期状態では「5分」に設定されています。)

### 1 各種設定のリスト画面で **4** を押します。

オートパワーオフ時間設定画面になります。

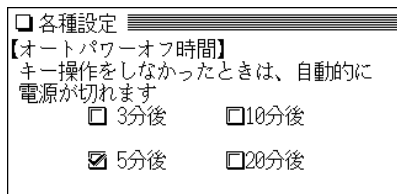

### 2 **▲**、**▼**、**◀**、**▶** で“✓”を移動させて時間を選び、**検索/決定** を押します。

時間が設定され、メインメニュー画面に戻ります。

## 表示濃度を調整する

画面の表示濃度を調整します。

- 1 各種設定のリスト画面で **5** を押します。

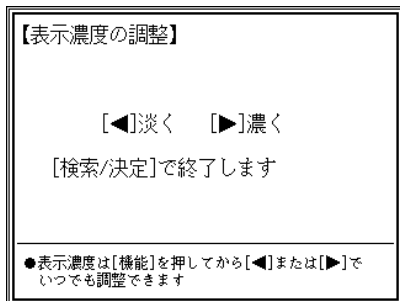

- 2 **◀**(淡く)、**▶**(濃く)で見やすい濃さに調整して **検索/決定** を押します。

メインメニュー画面に戻ります。

- 表示濃度の調整は各画面で、**機能** **◀**、**機能** **▶** と何回か押しても調整できます。  
**機能** を押して離れた後、**◀** または **▶** を押したままにすると、濃度が連続的に変わっていきます。

## プレビュー表示の入/切の切り替え

プレビュー表示(☞22ページ)の入(あり)/切(なし)を切り替えます。

- 1 各種設定のリスト画面で **9** を押します。

プレビュー表示が「入」から「切」へ、または「切」から「入」へ切り替わり(メッセージを一時表示して)、メインメニュー画面に戻ります。(初期状態では「入」になっています。)

- プレビュー表示ができるリスト(一覧)画面で **プレビュー** を押しても、プレビュー表示の入/切が切り替わりません。

## 電源を入れたときの画面(オープニング画面)を設定する

**入/切** を押して電源を入れたときに一定時間表示される画面(オープニング画面)を設定することができます。(初期状態では「表示なし」に設定されています。)

- 表示あり** : 「四字熟語」を表示します。  
**表示なし** : 電源が切れる前の画面を表示します。  
**デモ(商品紹介)** : 商品の紹介をデモ形式で表示します。

1 **メニュー** **0** **8** と押し、**1** を押してオープニング設定画面にします。

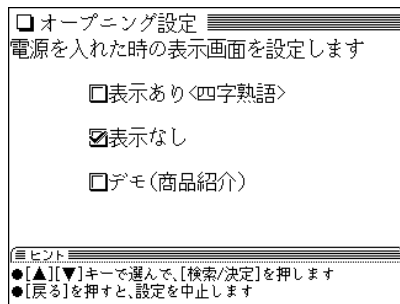

2 **▲**、**▼** で“✓”を移動させてオープニングの設定を選び、**検索/決定** を押します。

- 「表示あり」、「表示なし」を選んだ場合は、メインメニュー画面が表示されます。
- 「デモ(商品紹介)」を選んだ場合は、デモの開始確認画面が表示されます。この画面で **Y** を押すとデモが始まります。

また、**N** を押すとメインメニュー画面になります。次回から **入/切** で電源を入れるとデモの開始確認画面が表示されるようになります。

**オープニング画面を停止してコンテンツを使いたいときは** オープニング画面表示中にコンテンツ等選択キーや **クリア** キーなど、いずれかのキーを押します。

**オープニング画面を表示しないようにするには** 手順2で「表示なし」を選んで **検索/決定** を押します。

## 基本的な使いかた

ここでは、辞書など(コンテンツ)を調べるための文字の入れかたや、全体に関する機能などの基本的な使いかたを説明します。

### 文字の入力と修正のしかた

#### 日本語の入力方法

日本語の入力方式は、「ローマ字かな入力方式」と「50音かな入力方式」の2種類があり、最初は「ローマ字かな入力方式」になっています。入力方式を切り替えるときは **メニュー** **0** **8** **3** と押しします。(☞23ページ)

次の例題で文字の入力のしかたを練習しましょう。

- 入れまちがえたときは29ページを参照して直してください。

【例題】「じゅんぷう」と入れましょう。

1 **メニュー** **0** **0** **1** と押して広辞苑 & 逆引き広辞苑にします。( **広辞苑** を押してもよい)

2 「じゅんぷう」と入れます。

ローマ字かな入力の場合：

**J** **U** **N** ( **N** ) **P** **U** **U**

50音かな入力の場合：

**さ** **さ** **ゝ** **や** **や** **や** **や** **や** **わ** **わ** **わ** **わ** **わ**  
**は** **は** **は** **ゝ** **あ** **あ** **あ** **▶**

- **ゝ** は **C** キー、**ゝ** は **V** キーです。

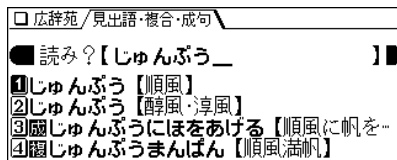

- 50音かな入力では、最後の文字を入れた後、**▶** を押して文字を確定させます。
- 新しい言葉を引くときは、**クリア** を押して前に入れた文字をすべて消します。

#### ローマ字かな入力方式での入力について

ローマ字のスペルでひらがなを入力する方法は、「ローマ字→かな変換表」(☞371ページ)を参照してください。

- ゐは **W** **Y** **I**、ゑは **W** **Y** **E** と押して入れます。





## 英語の入力方法

次の例題で文字の入力のしかたを練習しましょう。入れまちがえたときは次ページを参照して直してください。

【例題】「clean」と入れましょう。

1 **メニュー** **0** **1** **1** と押して英和辞典にします。  
( **英和/和英** を押してもよい )

2 「clean」と入れます。  
**C** **L** **E** **A** **N** と押します。

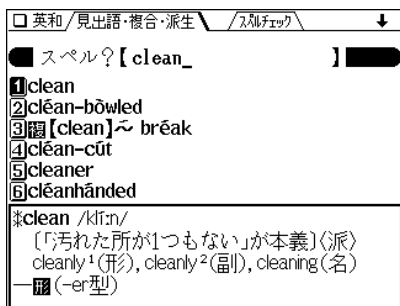

- 新しい言葉を引くときは、**クリア** を押して前に入れた文字をすべて消します。

## スペル入力時の参考

1. 見出し語にスペース、「-」、「'」、「/」、「.」などがある場合、これらは省いて入力し、検索します。

- (例) fast food → fastfood で検索する  
weak-kneed → weakkneed で検索する  
let's → lets で検索する

2. 見出し語が大文字の場合も、小文字で検索します。  
(例) AC → ac で検索する  
USA → usa で検索する
3. 数字は英語のスペルで検索します。  
(例) 18 → eighteen で検索する
4. 「&」は「and」と入力します。

## 入力した文字を修正する

広辞苑の入力画面で、入力した文字の修正のしかたを練習しましょう。

### 余分な文字を削除する

【例題】「いちご」を「いご」に直してみましよう。

1 広辞苑の入力画面で「いちご」を入れます。

2 ◀ で“いちご”の“ご”にカーソルを移します。

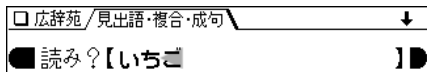

3 (後退) を押します。

“ち”(カーソルの前の文字)が削除されます。

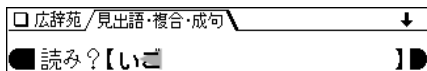

### カーソル位置の文字を削除する

カーソル位置の文字は (機能) (削除) と押すと削除されます。

### 入力した文字をすべて削除する

(クリア) を押すと入力した文字がすべて削除されます。

## 文字を追加する

【例題】「いご」を「いちご」に直してみましよう。

1 ◀ で“いご”の“ご”にカーソルを移します。

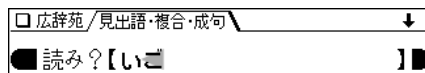

• カーソルのある文字の前に新たな文字を追加できます。

2 “ち”を入力します。  
“ち”が追加されます。

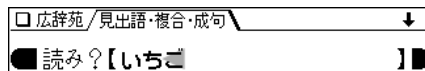

• 50音かな入力では文字が確定するまでカーソル(◀または▶)が表示されません。(▶)で確定させてください。

## 読みやスペルを入れて検索する

ここでは基本的なコンテンツ(辞書など)の引きかたを説明します。

広辞苑や和英辞典では見出し語の読みを入れて目的の語を探し、英和辞典や英英辞典ではスペルを入れて目的の語を探して、その内容を見ます。

読みなどの文字を入力していくと、その文字が先頭に含まれる見出し語を検索してリスト(一覧)表示します。

リストに表示された見出し語(候補)から、目的の語を選んで、その説明内容(意味など)を見ることができます。

入力した文字が一字増えるたびに検索を行って、候補になる見出し語を絞り込んでいきます(絞り込み検索)。

**【例】 広辞苑で「ひまわり」(向日葵)を調べる場合**

### 1 広辞苑の入力画面で「ひま」と入れます。

「ひま」を先頭に持つ語が候補としてリスト表示されます。

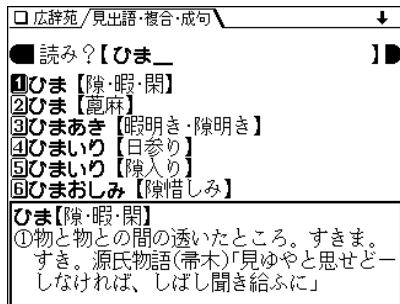

### 2 続いて「わり」と入れます。

候補が絞り込まれて表示されます。

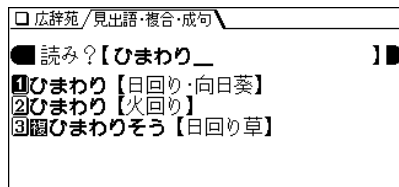

### 3 数字キー(ここでは①)で目的の語を選びます。

詳細画面になり、意味などが表示されます。

- **戻る** を押すと前の画面に戻ります。
- **リスト** を押すと、収録順(辞書順)のリスト表示になります。

◆ 辞書などの検索は、上記以外の方法で行われる場合があります。

例えば、一括検索では上記の絞り込み検索と、入力した読みまたはスペル(単語)と完全に一致する見出し語を検索する完全一致検索とを切り替えることができます。

英和辞典の成句検索では、入力したキーワード(単語)を含む成句(熟語)が検索されます。

くわしくはそれぞれの辞書などの説明を参照ください。

注：検索する語によっては、検索に時間がかかることがあります。

## 読みやスペルの一部を省略して検索する

(“?”や“~”を使う)

読みや単語の一部を“?”(ワイルドカード)または“~”(ブランクワード)に置き換えて検索することで、はっきりしない語も探すことができます。

**ワイルドカード:** “?”は文字数がわかっているとき、不明な文字の代わりに入力します。

(読み: 最大12個、スペル: 最大19個)

(例) 「う????ざくら」 「se????y」

**ブランクワード:** “~”は文字数もわからないとき、複数の文字の代わりに1個だけ入力します。

(例) 「う~ざくら」 「se~y」 「~men」

- “?”は先頭に使えません。“~”は最後に使えません。
- “?”と“~”を同時に使うことはできません。
- “?”は **機能** (?)(**X**)、 “~”は **機能** (~)(**Z**)と押して入れます。

◆ “?”または“~”は次の辞書などで使えます。

広辞苑、類語新辞典、全訳古語辞典、パーソナルカタカナ語辞典、故事ことわざ辞典、四字熟語辞典、言葉の作法辞典、英和辞典、和英辞典、英英辞典、カタカナで引ける英和辞典、英語類語使い分け辞典、英文ビジネスレター事典、マイペディア、俳句歳時記、パソコンで困ったときに開く本、最新 インターネット用語 語源で納得!、最新 パソコン用語 語源で納得!

【例題】 広辞苑で「みず??り」と入れて検索してみましょう。

1 広辞苑の入力画面で「みず??り」と入れます。

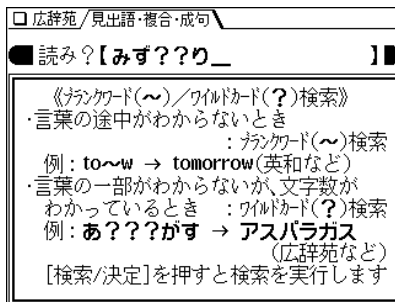

2 **検索/決定** を押して検索します。

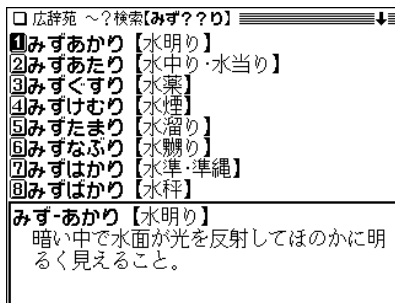

3 目的の語を数字キーで選択します。

詳細画面になり、意味などが表示されます。

- **戻る** を押すと前の画面に戻ります。
- **リスト** を押すと、収録順(辞書順)のリスト表示になります。

## 画面上に表示される「」(タブ)の使いかたは

広辞苑などでは、詳細画面などの上側に「」(タブ)マークが表示されます。

タブは、現在の表示の種類(見出し語など)を示します。また、タブが複数表示されているときは、関連する内容があることを示します。

タブが複数表示されているときは、**切替**で切り替えて、内容を見ることができます。

【例題】英和辞典の詳細画面でタブを切り替えてみましょう。

1 **メニュー** **0** **1** **1** **検索/決定** と押し、**1** を押しします。

「a, A」の詳細画面が表示され、上側に3種類のタブが表示されます。

英和/見出し語	複合・派生	成句
[a, A] / эй/		
④(複) → [語法]		
1 ④④ 英語アルファベットの第1字。		
2 ④④ a, A字の表す音; ④ A字形のもの《*アルファベットの各文字についても同様》。		
3 ④④ 第1番目(のもの); アルファ(alpha); [数]第1の既知数[量](cf. b, B/c, C); [論]全称肯定(cf. e, E 5)。		
4 ④ (品質が)最高級のもの; 《米》[教育]優(→grade ③ 3d) → [関連]		
5 ④ [音]イ音, イ調		

2 **切替** を押しします。

複合・派生のタブが選ばれ、見出し語に関連する複合語・派生語が表示されます。

英和/見出し語	複合・派生	成句
[a, A]		
④Á battery		
《主に米》[電子工]A電池(cf. B battery)。		
④Á level		
=advanced level.		
④A one, A 1 / эй wán/		
(1) 最高級船《Lloyd's Registerによる船級格付けの第1級》。		
(2) 《略式》とび切り上等の, 第1級の(A number 1)。		

3 もう一度 **切替** を押しします。

成句のタブが選ばれ、見出し語に関連する成句(熟語)が表示されます。

英和/見出し語	複合・派生	成句
[a, A]		
① from Á to B		
② from Á to Z [Zéd]		
③ nót knów Á from B		
④ the Á to Z of O		

• 数字キーで成句を選べば、その訳語などを見ることができます。

◆ さらに **切替** を押しと見出し語の詳細画面に戻ります。

## 画面に ◀ マークが表示されたときは

詳細画面などに ◀ 例、◀ 解説、◀ NOTE、◀ 図、◀ 表 マークが表示されたときは、表示している内容に関連する例文や解説、コラム(NOTE)、図、表が収録されています。

このとき (例/解説) (例/解説) を押すと表示されている最初のマークが選ばれ、白黒反転表示になります。

◀、▶、▶、◀ で反転表示を調べたいマークに移して (検索/決定) を押すと、収録されている内容が表示されます。前後に別の例などがあるときは、▶ (例/解説) や ◀ で表示させることができます。

終了するときは (戻る) を2回押します(1回目で例/解説のウィンドウや図などが閉じ、2回目でマークの反転表示が解除されます)。

◆ 上記のマークは、主に次のコンテンツで表示されます。

◀ 例、◀ 解説：英和辞典、和英辞典など

◀ NOTE：英英辞典

◀ 図：家庭の医学、冠婚葬祭入門など

◀ 表：家庭の医学、冠婚葬祭入門、暮らしの中の法律相談など

【例題】英和辞典の詳細画面で例や解説を見てみましょう。

1 (メニュー) (0) (1) (1) (検索/決定) と押し、(5) を押します。

2 (例/解説) を押します。

英和/見出語  
 英 a¹ /《弱》e;《強》ei, i:/, an  
 「ひとつ(one)の」が原義で、原則として単数の図名詞に付く。「不定冠詞(indefinite article)」と呼ばれる

例/解説 ←マークの反転表示

1 [a(n)+0]単数名詞  
 1 [初めて登場するある特定の人[物]を指す名詞,または特にこれと断定しないで漠然とある人[物]を指す名詞に付けて] ある, ひとつ[1人, 1匹, など]の《日本語には訳さないことが多い》  
 2 [総称的に] どの, どれも, …というものは

3 ◀、▶、▶、◀ でマークを選び、(検索/決定) を押します。

英和/見出語  
 数の図名詞に付く。「不定冠詞(indefinite article)」と呼ばれる

例/解説

[語法]  
 (1) [aとan] aは次の音が子音の場合, anは次の音が母音の場合に用いる。くわしくは →an¹。  
 (2) [弱形と強形] 通例, 弱形/e, an/であるが, 次のような場合は強形/ei, en/を用いる。a) (典説などで)特に強調するとき :a/ei/ new nation (ひとつの)新しい国(家)

例/解説ウィンドウなど

• ウィンドウ内に表示されていない部分がある場合は、◀ (例/解説) や ▶ (例/解説) で送って確認します。

4 別の例や解説があるときは ▶ (例/解説) や ◀ で表示させます。

5 終了するときは (戻る) を2回押します。1回目で例/解説ウィンドウが閉じ、2回目でマークの反転表示が解除されます。

## 一度調べた語を再度調べたいときは（しおりを使う）

この製品では、一度調べた語は「しおり」として新しいものから100件まで自動的に記憶されます。もう一度同じ語を調べたいときは、しおりのリスト（一覧）表示から引き出して調べることができます（☞242ページを参照）。

【例題】英和辞典でしおりを使ってみましょう。

1 **メニュー** **0** **1** **1** と押して、英和辞典の画面にします。

2 **しおり** を押します。

しおり表示画面になり、英和辞典で調べた語が、新しいものから順にリスト表示されます。

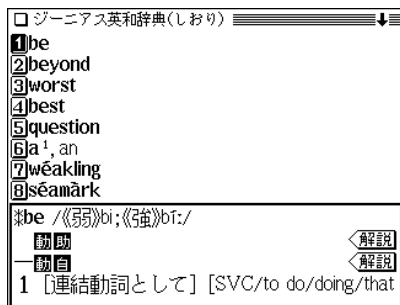

• 画面の右上に“↓”や“↑”シンボルが表示されているときは、**▽** **△** などで画面を送ることができます。

3 目的の語を数字キーで選びます。

選択した語の詳細画面が表示されます。

## くり返し見たい語を登録する（単語帳を使う）

この製品には、くり返し見たい語や覚えたい語などを登録しておく「単語帳」があります。

単語帳には、登録したい語の詳細画面などで **機能** **登録** と押して登録します。

また、その語を調べるときは、登録した辞書などの画面で **単語帳** を押します。単語帳が表示され、登録した語がリスト（一覧）表示されます。

リストの中から、目的の語を数字キーで選べば、その語の詳細画面が表示されます（☞243ページを参照）。



## 辞書などを一括して調べる（一括検索）

この製品は、複数のコンテンツ(辞書など)を対象にして言葉を調べることができます。

「読み」または「スペル」を入れ、対象となる辞書などから見出し語を探します(☞233ページを参照)。

文字を入力していくと候補が絞り込まれていきます(絞り込み検索)が、必要な文字をすべて入れても候補が多い場合は、入力した文字と一致する語だけを検索する、完全一致検索に切り替えて見ることができます。

【例題】「かいけい」を一括検索してみましょう。

### 1 一括検索を押します。

一括検索の入力画面になります。



### 2 読みに「かいけい」を入れます。

1字入れるごとに候補の語が絞り込まれていきます。

- 英単語を調べる場合は (▼) でスペル入力欄にカーソルを移し、スペルを入力します。

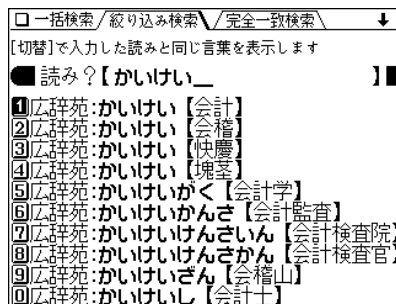

この画面例ではプレビュー表示を「切」にしています。

### 3 完全一致検索で見るときは「切替」を押します。

入力した読みと一致する読みの見出し語がリスト表示されます。

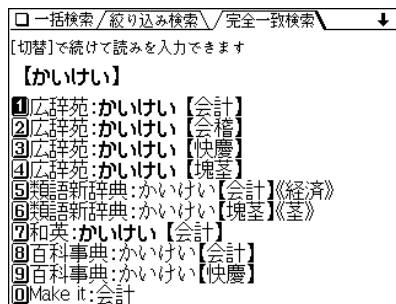

この画面例ではプレビュー表示を「切」にしています。

- 入力した読みやスペルを変更するときは「切替」を押して絞り込みの画面に戻って行きます。

### 4 目的の語を数字キーで選びます。

収録されている辞書などの詳細画面になり、意味などが表示されます。

- 「戻る」を押すと前の画面に戻ります。

## 画面内の語を調べる(Sジャンプを使う)

詳細画面に表示される任意の語の意味や訳語をコンテンツ間を飛び越えて調べることができます(☞238ページを参照)。

【例題】和英辞典の画面からジャンプしてみましょう。

1 **メニュー** **0** **1** **1** **▼** **検索/決定** **1** と押します。  
和英辞典の「ああ」の画面が表示されます。

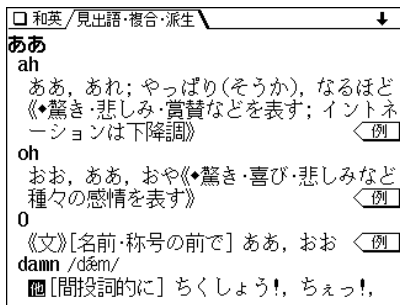

2 **Sジャンプ** を押します。  
■カーソル(文字の反転表示)が表示されます。

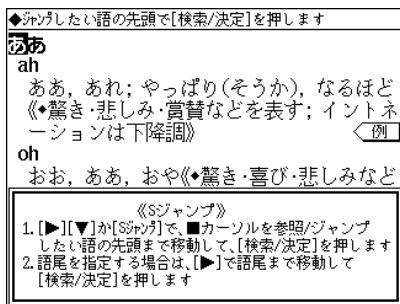

←ジャンプの操作ガイドメッセージ

3 **▼** **▲** **▶** **◀** で反転表示(カーソル)を移して調べたい語を選びます。

- 英単語やジャンプマーク(▶)が示す語は、その語全体が選ばれ反転表示になります。なお **(Sジャンプ)** で、漢字やかなを飛ばして英単語などを選ぶことができます。
- 漢字やひらがな、カタカナの語は、範囲指定をすることで選びます。

「イントネーション」を範囲指定する場合

先頭文字「イ」にカーソル“■”を移して **検索/決定** を押し、続いて **▶** で最後尾の文字「ン」までカーソル“■”を移動させます(1字の指定では、後ろの指定は不要です)。

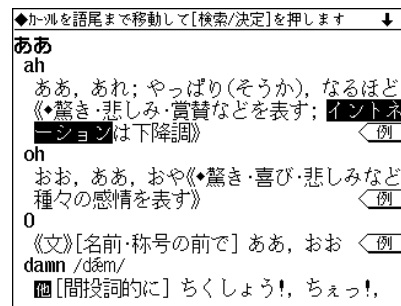

←ジャンプの操作ガイドメッセージ

- 指定を解除するときは **戻る** や **クリア** を押します。

4 **検索/決定** を押します。  
ジャンプウィンドウに候補が表示されます。

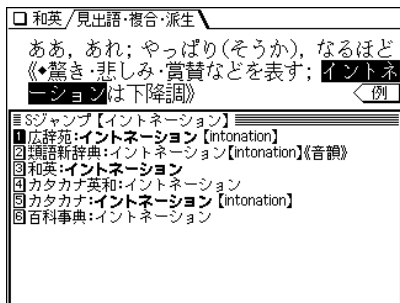

ジャンプウィンドウ

- **[→]** が示す語や、1語だけ一致するときは、ウィンドウに詳細画面が表示されます。

**5** 表示させたい語を数字キー(ここでは**[1]**)で選びます。ジャンプウィンドウに詳細画面が表示されます。

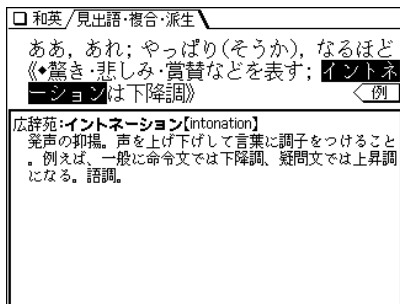

**6** **[検索/決定]** を押してジャンプします。選択した語の詳細画面が表示されます。

- **[戻る]** を押すと前の画面に戻ります。

## 詳細画面から別の語を調べる(W検索を使う)

詳細画面に別のウィンドウを開いて、別の語を調べることができます。調べる語は、画面に表示されている必要はありません(☞ 236ページを参照)。

**[例題]** 英和辞典の画面から調べてみましょう。

- [メニュー]** **[0]** **[1]** **[1]** と押して英和辞典にします。( **[英和/和英]** を押してもよい)
- 例えば「apple」と入れ、**[1]** を押します。「apple」の詳細画面が表示されます。

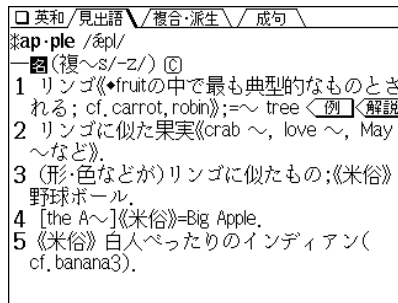

**3** **[検索/決定]** を押します。W検索ウィンドウが表示されます。

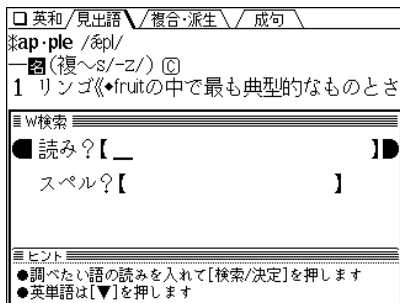

W 検索ウィンドウ

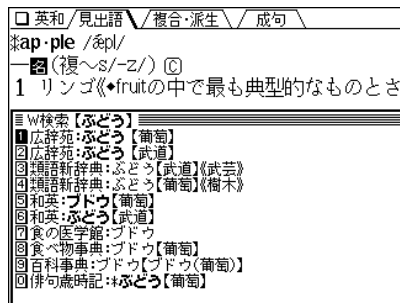

- 4 検索する言葉(たとえば「ぶどう」)を入れます。
- スペルを入れるときは (▼) でカーソルをスペル入力欄へ移して入れてください。

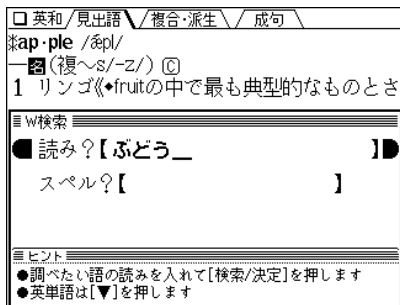

- 5 **検索/決定** を押します。
- W検索ウィンドウに候補が表示されます。

- 6 表示させたい語を数字キー(ここでは (5))で選びます。
- W検索ウィンドウに詳細画面が表示されます。

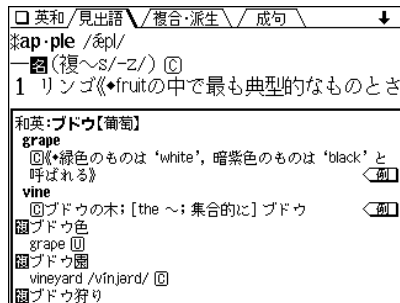

- 7 **検索/決定** を押すと、W検索ウィンドウに表示されているコンテンツ(辞書など)の詳細画面になります。
- **戻る** を押すと前の画面に戻ります。

## よく使うコンテンツはMy辞書に登録 (My辞書設定)

よく使うコンテンツ(辞書など)をMy辞書に登録しておけば、**My辞書** キーから選ぶことができます(☞247ページを参照)。

【例題】 パーソナルカタカナ語辞典を登録してみましょう。

### 1 **My辞書** を押します。

My辞書の選択画面が表示されます。

- 最初はすべて(未登録)になっています。

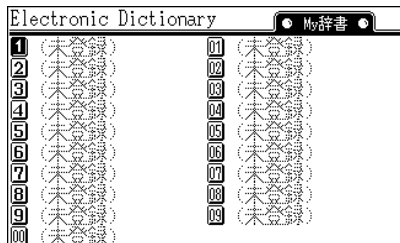

### 2 **S** を押します。

My辞書設定画面が表示されます。

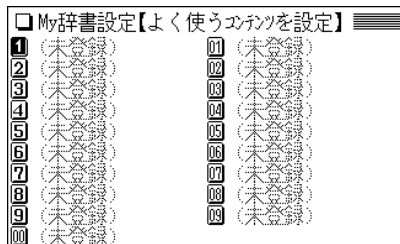

### 3 辞書などを登録したい番号を数字キー(例えば **①**) で選びます。

辞書などの選択画面が表示されます。

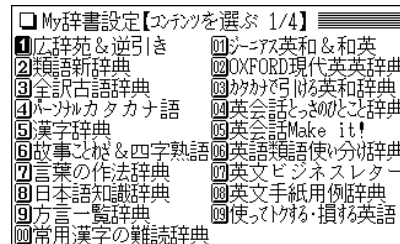

- 辞書などの選択画面は4画面あります。

### 4 **▽** **△** で登録したい辞書などを探し、数字キー(ここでは **④**) で選びます。

辞書などが登録され、My辞書設定画面に戻ります。

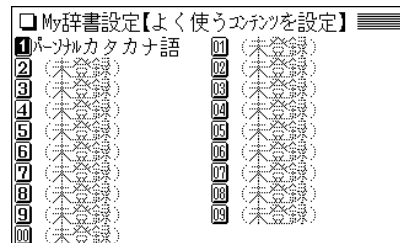

- 続けて登録する場合は、手順3、4をくり返します。

### 5 **My辞書** や **メニュー** を押して終了します。

# 広辞苑・ 逆引き広辞苑を使う

日本語の読みから、言葉の意味(語義)や成句(慣用句)などを調べることができます。

また、言葉の後ろにつく文字から目的の言葉を探すこともできます。(逆引き広辞苑)

広辞苑に収録された語を、人名や地名などの分野別に探したり、慣用句を読みやキーワードから探したりして、その意味や解説を調べることもできます。(分野別小辞典)

## 広辞苑を使う

### 読みを入力して検索する(絞り込み検索)

読みを入れて言葉を探し、意味などを調べます。複合語や成句(慣用句)も検索できます。

【例題】「一葉(いちよう)」を調べましょう。

- 1 **メニュー** **0** **0** **1** と押して「広辞苑&逆引き広辞苑」を選びます。( **広辞苑** を押してもよい)  
広辞苑の入力・選択画面になります。

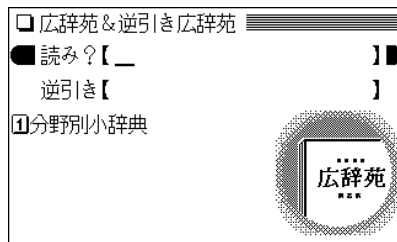

入力は13文字以内

- 2 読みに「いちよう」を入れます。  
1字入れるごとに、候補の語が絞り込まれていきます。

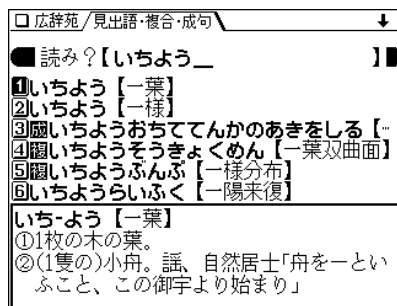

- “**一葉**”は複合語であることを示しています。
- “**一様**”は成句(慣用句)であることを示しています。

### 3 目的の語を数字キー(ここでは①)で選びます。 詳細画面になり、意味などが表示されます。

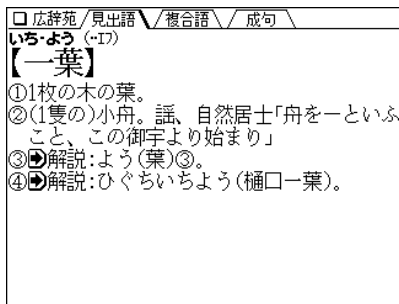

- 画面上側に **複合語** や **成句** が表示されているときは **初替** で複合語や成句(慣用句)を見ることができます(☞32ページ)。
- 戻る** を押すと、検索した語のリスト表示に戻ります。
- リスト** を押すと、収録順(辞書順)のリスト表示になります。
- 別の語を調べるときは、そのまま読みを入力するか、**クリア** を押して入力画面にします。
- 詳細画面に表示される語や英単語を調べるときは、ジャンプ機能が使えます(☞238ページ)。  
マークで示される語は、広辞苑内でジャンプして調べることができます(☞240ページ)。
- ◆説明の中に“→表、図”と記載されているときは、関連した表または図がこの取扱説明書に掲載されています(☞288ページ)。

### 絞り込んで、候補がなくなったときは

手順2で読みを入れていったとき、該当する候補がなくなると次のような画面を表示します。

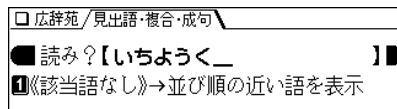

このとき、**①** または **検索/決定** を押すと、50音順(辞書順)で、入力した読みよりも後の語がリスト表示されます。  
**戻る** を押したときは、読みの入力画面に戻ります。

### 読み入力時の参考

- 外来語などのカタカナ名、ひらがなで入れます。
- 長音は「ー」または、前の文字の母音を入れます。  
 (例) アパート → 「あばーと」と入れる。または「あばあと」と入れる。

### 読みの入力を省略して検索する(“?”や“~”を使う)

“?”や“~”を使って、読みの入力を省略したり、はっきりしない言葉を調べることができます。  
 くわしくは、31ページをご覧ください。

## 逆引き広辞苑を使う

「～ゆり」や「～じだい」など、後ろにつく文字から語を探します。

【例題】後ろに「つばき」がつく語を調べましょう。

1 **メニュー** (0) (0) (1) と押したあと、**▼** を押して逆引きの入力欄へカーソルを移します。

2 「つばき」を入れます。

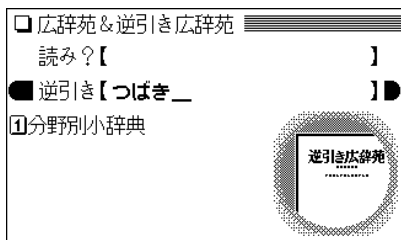

3 **検索/決定** を押して検索します。

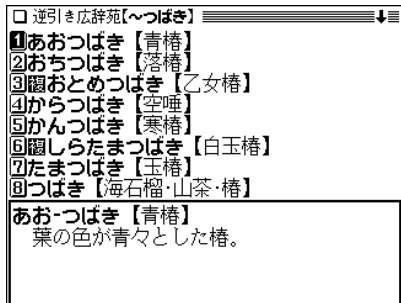

4 目的の語を数字キーで選びます。

詳細画面が表示されます。

- **戻る** または **リスト** を押すと、抽出した語のリスト表示に戻ります。
- 詳細画面で **機能** (V) (機能) (^) と押したときは、抽出した語の中で、次(前)の並びの語が表示されます。

### “?”や“～”は使える?

逆引き広辞苑では、ワイルドカード“?”やブランクワード“～”を使用することはできません。

### <逆引き広辞苑 第五版対応について>

- 書籍版『逆引き広辞苑 第五版対応』(岩波書店辞典編集部編)収録の「囲み記事」は、この製品には収録されていません。
- この製品は、書籍版『広辞苑 第五版』の全項目について「逆引き(後方一致検索)」が行えます。
- 逆引き広辞苑で表示される見出し語の配列は、書籍版とは異なります。



## 分野別に調べる

### 人名や地名などの分野から探す

人名、地名、作品名、季語を、それぞれの内容によるグループと読みから探します。

【例題1】日本人の夏目漱石(なつめそうせき)を調べましょう。

1 **メニュー** **0** **0** **1** と押し、**1** を押して「分野別小辞典」にします。

分野選択画面が表示されます。

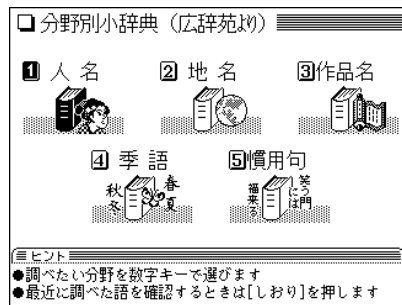

分野選択画面

2 **1** を押して「人名」を選びます。

地域選択画面が表示されます。

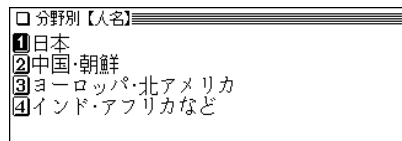

地域選択画面

3 ここでは **1** を押して「日本」を選びます。  
読み入力画面が表示されます。

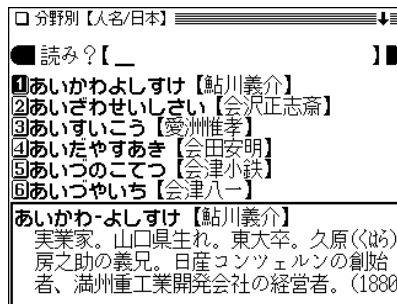

読み入力画面

4 名前の先頭の読み「なつ」を入れます。

1字入れるごとに候補の語が絞り込まれていきます。

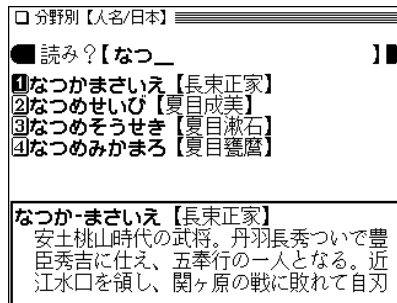

5 目的の語「夏目漱石」を数字キー(ここでは **3**)で選びます。

詳細画面が表示されます。

□ 分野別/見出語  
なつめ・そうせき  
【夏目漱石】  
英文学者・小説家。名は金之助。江戸牛込  
生まれ。東大卒。五高教授。1900年(明治33)  
イギリスに留学、帰国後東大講師、のち朝  
日新聞社に入社。05年「吾輩は猫である」、  
次いで「倫敦塔」を出して文壇の地歩を確保  
。他に「坊っちゃん」「草枕」「虞美人草」「三  
四郎」「それから」「門」「彼岸過迄」「行人」「こ  
ゝろ」「道草」「明暗」など。(1867~1916)

- **戻る** を押すと、前の画面に戻ります。
- **リスト** を押すと、グループ内の収録順リスト表示にな  
ります。
- **クリア** を押すと、読み入力画面になります。

【例題2】地名の分野からアメリカの都市「シアトル」を探し  
てみましょう。

- 1 分野選択画面で **2** を押して「地名」を選びます。  
地域選択画面が表示されます。

□ 分野別【地名】

- 1 日本
- 2 アジア
- 3 ヨーロッパ
- 4 アフリカ
- 5 北アメリカ
- 6 中部アメリカ・南アメリカ
- 7 オセアニア・南極

- 2 ここでは **5** を押して「北アメリカ」を選びます。  
「自然地理」、「国名」などのグループから、項目を選ぶ画  
面になります。

□ 分野別【地名/北アメリカ】

- 1 (全部)
- 2 自然地理
- 3 国名
- 4 地方・州名など
- 5 都市名・区町村名など
- 6 その他

- 3 ここでは **5** を押して「都市名・区町村名など」を選  
びます。  
読み入力画面が表示されます。

- 4 地名の先頭の読み「し」を入れます。  
1字入れるごとに候補の語が絞り込まれていきます。

□ 分野別【地名/北アメリカ/都市名・区町村名など】

読み?【し\_】

- 1 シアトル【Seattle】
- 2 シカゴ【Chicago】
- 3 シンシナティ【Cincinnati】

- 5 目的の語「シアトル」を数字キー(ここでは **1**)で選  
びます。  
詳細画面が表示されます。

<input type="checkbox"/> 分野別/見出語 シアトル <b>【Seattle】</b> アメリカ合衆国北西部、ワシントン州の都市。太平洋沿岸の重要港。人口52万(1994)。 。
--

- **戻る** を押すと、前の画面に戻ります。
- **リスト** を押すと、グループ内の収録順リスト表示になります。
- **クリア** を押すと、読み入力画面になります。

## 分野別小辞典の検索について

- 「作品名」、「季語」で検索をするときも、「人名」や「地名」と同様に、内容ごとにグループ分けされた項目を次々と選び、候補を絞り込んでいきます。
- グループのどの項目に当てはまるかがわからないときは「(全部)」という項目を選んでください。

## 分野別小辞典のグループ一覧

分野名	グループ			
人名	日本 中国・朝鮮	ヨーロッパ・北アメリカ インド・アフリカなど		
地名	日本	全域 北海道 東北地方 関東地方 中部地方 近畿地方 中国地方	四国地方 九州地方	(全部) 自然地理 地方・県名など 都市名・区町村名など 歴史的地名 自然公園・観光地など その他
	アジア	全域 中国・朝鮮 東南アジア・南アジア 中近東・中央アジア		(全部) 自然地理 国名 地方・州名・省名・県名など 都市名・区町村名など その他

分野名	グループ		
地名	ヨーロッパ	全域 イギリス・アイルランド 北ヨーロッパ 西ヨーロッパ 南ヨーロッパ 東ヨーロッパ 中部ヨーロッパ 旧ソ連地域	(全部) 自然地理 国名 地方・州名など 都市名・区町村名など その他
		アフリカ	
		北アメリカ	
		中部アメリカ・南アメリカ	
		オセアニア・南極	
作品名	日本	(全部) 文学 芸能 能・狂言 歌舞伎・浄瑠璃	音楽・舞踏 映画・演劇 美術 宗教書 歴史・思想・学術・記録
		中国・インドなど	(全部) 文学 音楽・舞踏・芸能
	その他の外国作品	(全部) 文学 音楽・舞踏・芸能	映画・演劇 宗教書 歴史・思想・学術・記録
	季語	春 夏 秋 冬 新年	(全部) 時候・天文・気象・地形 行事・祭事・習俗・俗信 衣食住 人事(遊び・病気など) 農耕・狩猟・漁労など

## 慣用句を調べる

広辞苑に収録されている慣用句(成句)を読みまたはキーワードから探すことができます。

読み検索： 慣用句の読みの先頭2文字から検索

キーワード検索： 慣用句に関連する語(10文字以内)を3種類まで指定して検索

【例題1】読み「なま」で始まる慣用句を調べましょう。

1 分野選択画面で **⑤** を押して「慣用句」を選びます。  
慣用句検索の入力画面が表示されます。

2 読み「なま」を入れます。

分野別小辞典 (広辞苑類)

慣用句

● 読み? (先頭2文字)【なま】

キーワード1 【                    】

キーワード2 【                    】

キーワード3 【                    】

---

ヒント

- 先頭の2文字の読みを入れて[検索/決定]を押します
- キーワードでの検索は[▼]を押します

3 **検索/決定** を押します。

「なま」から始まる慣用句(成句)を収録順にリスト(一覧)表示します。

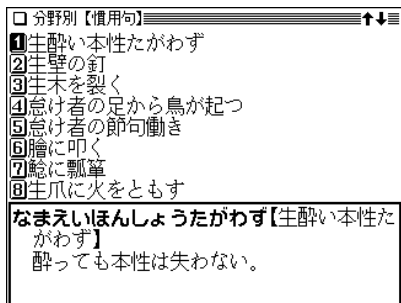

- 清音、濁音、半濁音の区別、大きい文字、小さい文字の区別はせずに検索します。
- 該当する見出し語がないときは、収録順で次の語が表示されます。

**4** 目的の慣用句を数字キーで選びます。  
慣用句(成句)の詳細画面が表示されます。

- **戻る** を押すと、前の画面に戻ります。

**【例題2】** キーワード「いち」と「に」に関連する慣用句を調べましょう。

- 1** **クリア** を押して慣用句検索の入力画面にします。
- 2** **▼** を押して、キーワードの入力欄へカーソルを移します。
- 3** 「いち」を入れ、**▼** で次の欄へカーソルを移して「に」を入れます。

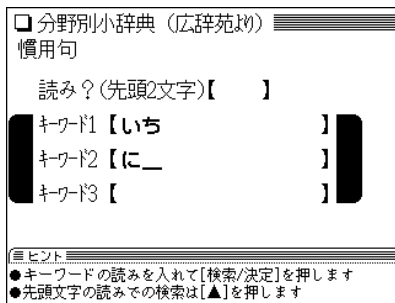

**4** **検索/決定** を押します。  
キーワードを含む慣用句(成句)をリスト(一覧)表示します。

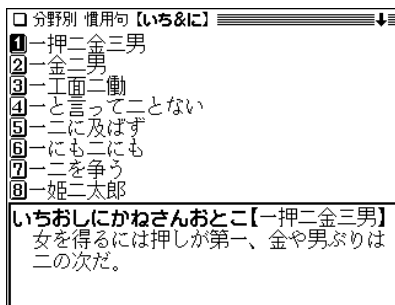

**5** 目的の慣用句を数字キーで選びます。  
慣用句(成句)の詳細画面が表示されます。

- **戻る** を押すと、前の画面に戻ります。
- **リスト** を押すと、収録順のリスト表示になります。

# 類語新辞典を使う

言葉の意義(意味)が似ている語や関連する語を調べることができます。

## 類語を調べる

### 読みを入力して検索する (絞り込み検索)

読みを入れて言葉を探し、その類語を調べます。

【例題】「急ぎ(いそぎ)」から類語を調べましょう。

1 **メニュー** (0) (0) (2) と押して「類語新辞典」を選びます。

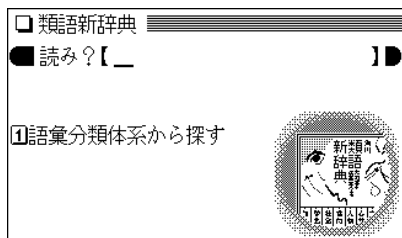

2 読みに「いそぎ」を入れます。

1字入れるごとに、候補の語が絞り込まれていきます。

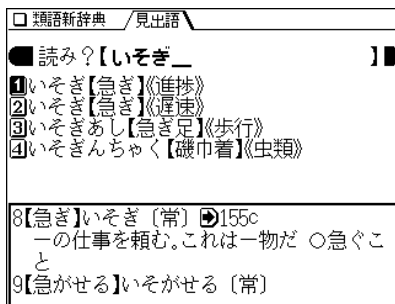

• 語の後ろに〈 〉で囲って、その語が属する小分類名を示しています。

3 目的の語を数字キー(ここでは ①)で選びます。

詳細画面になり、選んだ語を先頭にした類語が表示されます。

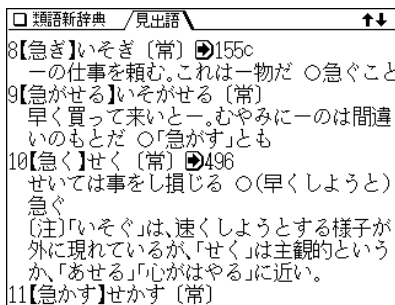



## 4 画面右上に“↓”、“↑”が表示されているときは 、

や 、 で画面を送って必要な類語を探します。

- 各小分類の内容は一つのデータとして収録されています。したがって画面を送れば小分類内のすべての内容を見ることができます。

データの先頭に大分類名と中分類名が示されます。

-  を押すと、前の画面に戻ります。
-  を押すと、収録順(辞書順)のリスト表示になります。
- 別の語を調べるときは、そのまま読みを入力するか、 を押して入力画面にします。
- 詳細画面に表示される語や英単語を調べるときは、ジャンプ機能が使えます(☞238ページ)。  
☞マークで示される番号(小分類)は、示されている小分類に属する同じ語へジャンプできることを示します。

## 読み入力時の参考

1. 外来語などのカタカナも、ひらがなで入れます。
2. 長音は「ー」または、前の文字の母音を入れます。  
(例) アパート → 「あぱーと」と入れる。または「あばあと」と入れる。

## 読みの入力を省略して検索する(“?”や“~”を使う)

“?”や“~”を使って、読みの入力を省略したり、はっきりしない言葉を調べることができます。

くわしくは、31ページをご覧ください。

## 絞り込んで、候補がなくなったときは

手順2で読みを入れていったとき、該当する候補がなくなると次のような画面を表示します。

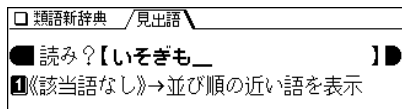

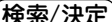
このとき、 または  を押すと、収録順で、入力した読みよりも後の語がリスト表示されます。

 を押したときは、読みの入力画面に戻ります。

## 分類から検索する

すべての語彙(ごい)は大分類、中分類、小分類に分類され、必要に応じてa、b、c…に分類されています。

この分類から、類語を調べます。

なお、大・中・小分類には番号が付けられ、左から1桁目が大分類、2桁目が中分類、3桁目が小分類を表します。

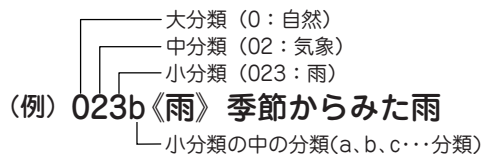

【例題】 季節からみた雨に関する語を調べましょう。

1 **メニュー** **0** **0** **2** と押し、**1** を押して「語彙分類体系から探す」を選びます。

大分類が表示されます。

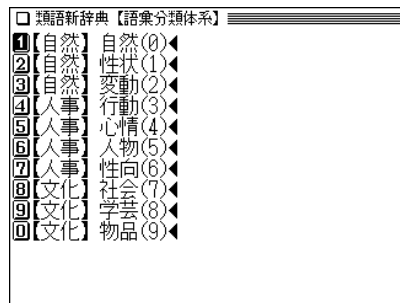

2 目的の大分類を数字キー(ここでは **1**) で選びます。  
中分類が表示されます。

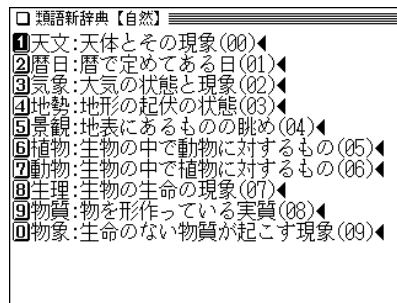

3 目的の中分類を数字キー(ここでは **3**) で選びます。  
小分類が表示されます。

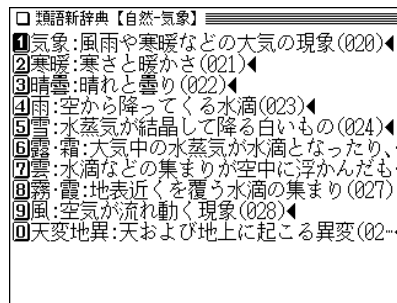

4 目的の小分類を数字キー(ここでは **4**) で選びます。  
ここではa、b、c…の分類が表示されます。  
a、b、c…分類がない場合は詳細画面になり、類語が表示されます。



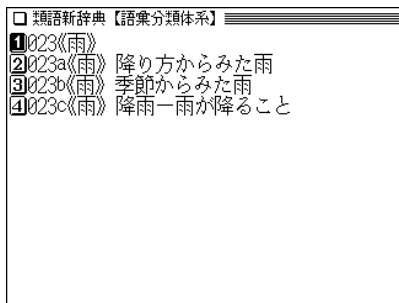

5 目的の分類を数字キー(ここでは ③)で選びます。  
詳細画面になり、類語が表示されます。

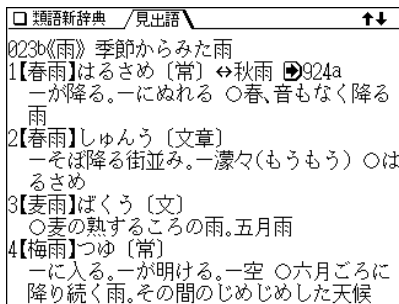

• (戻る) を押すと前の画面に戻ります。

6 画面右上に“↓”、“↑”が表示されているときは (▼)、(▲) や (▽)、(△) で画面を送って必要な類語を探します。

# 全訳古語辞典を使う

日本語の読みから、古語辞典に収録されている単語などを検索し、その意味(語義)や成句(慣用句)などを調べることができます。

## 古語を検索する

### 読みを入力して検索する (絞り込み検索)

探したい語の読みを入れて、その語の意味などを調べます。

【例題】「あはれがる」を「あはれ」から調べましょう。

1 **メニュー** (0) (0) (3) と押して「全訳古語辞典」を選びます。

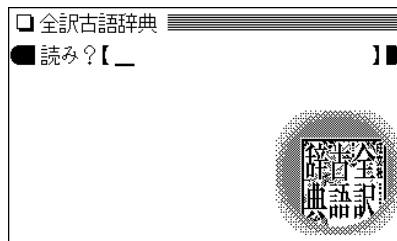

入力は13文字  
以内

2 「あはれ」を入れます。

1字入れるごとに、候補の語が絞り込まれていきます。

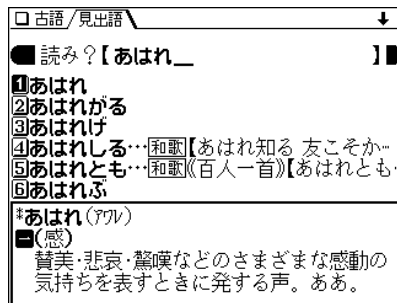

3 数字キー(ここでは (2) )で目的の語を選びます。  
詳細画面になり、意味などが表示されます。

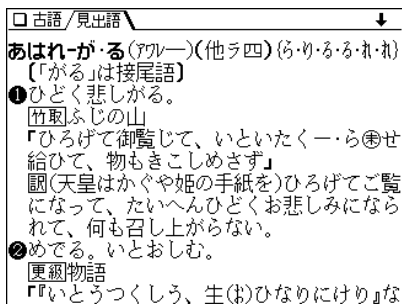

- **戻る** を押すと、前の画面に戻ります。
- **リスト** を押すと収録順(辞書順)のリスト表示になります。
- 別の語を調べるときは、そのまま読みを入力するか、**クリア** を押して入力画面にします。

### 読み入力時の参考

1. 外来語などのカタカナも、ひらがなで入れます。
2. 長音は「ー」または、前の文字の母音を入れます。  
(例) ビードロ → 「びーどろ」と入れる。または  
「びいどろ」と入れる。
3. 「ー」、「…」などは省略して入れます(ーあく → あく)。

### 絞り込んで、候補がなくなったときは

手順2で読みを入れていったとき、該当する候補がなくなると次のような画面が表示されます。

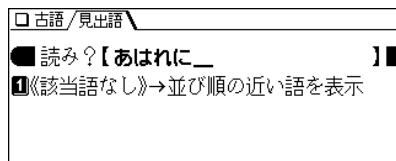

このとき、**①** または **検索/決定** を押すと、50音順(辞書順)で、入力した読みよりも後の語がリスト表示されます。  
**戻る** を押したときは、読みの入力画面に戻ります。

### 読みの入力を省略して検索する(“?”や“~”を使う)

“?”や“~”を使って、読みの入力を省略したり、はっきりしない言葉を調べることができます。  
くわしくは、31ページをご覧ください。

# パーソナルカタカナ語辞典 を使う

カタカナ語(外来語など)や、アルファベット略語の意味などを調べることができます。

## カタカナ語 / 略語を検索する

### カタカナ語を検索する (絞り込み検索)

【例題】「モバイル」の意味を調べましょう。

1 **メニュー** (0) (0) (4) と押して「パーソナルカタカナ語辞典」を選びます。

カタカナ語辞典の入力画面が表示されます。

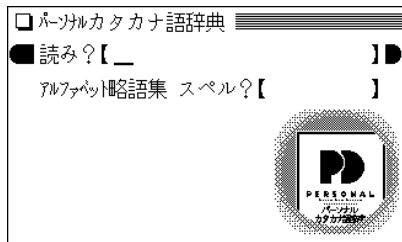

2 「モバイル」と入力します。  
1字入れるごとに候補が絞り込まれていきます。

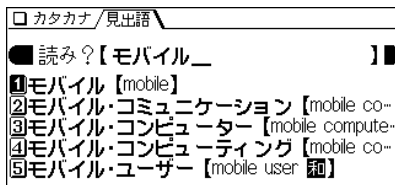

読みの入力は13文字以内

3 数字キー(ここでは (1))で目的の語を選びます。  
カタカナ語(見出し語)の詳細画面が表示されます。

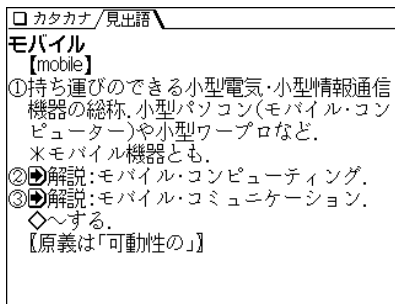

- **戻る** を押すと前の画面に戻ります。
- **リスト** を押すと辞書順のリスト表示になります。
- 表示されている語や英単語を調べるときは、ジャンプ機能が使えます(☞238ページ)。

## 読み入力時の参考

1. 中点「・」は省略して入れます(ア・カペラ → アカペラ)。
2. 長音符「ー」は、ないものと見なして検索を行います。

## アルファベット略語を検索する(絞り込み検索)

略語のスペル(英大文字)を入れて、その略語の意味などを調べます。

【例題】「DVD」を調べましょう。

- 1 **メニュー** **0** **0** **4** と押して「パーソナルカタカナ語辞典」を選び、**▼**を押します。

略語集 スペル入力欄へカーソルが移ります。

- 2 「DVD」と入力します。

1文字入れるごとに候補が絞り込まれていきます。



スペルの入力は  
10文字以内

- 3 数字キー(ここでは **1**)で目的の語を選びます。

略語(見出し語)の詳細画面が表示されます。

- **戻る** を押すと前の画面に戻ります。
- **リスト** を押すと収録順のリスト表示になります。

## スペル入力時の参考

1. 英字の大文字を入れることができます。見出し語が小文字のときも大文字を入力して検索します。  
数字、「一」、「'」、「,」、「.」、「/」、スペース、かな、漢字などは省略して入れます。(例 Co.,Ltd. → COLTD)
2. 「&」は「AND」と入力してください。(例 M&A → MANDA)

## 読みの入力を省略して検索する(“?”や“~”を使う)

“?”や“~”を使って、読みや略語の入力を省略したり、はっきりしない言葉を調べることができます。

くわしくは、31ページをご覧ください。

# 漢字辞典を使う

漢字そのものが読めなくても、使われている「部品」の読みや画数などから漢字を調べることができます。また、その漢字を使った熟語についても調べることができます。

## 漢字を検索する

### 漢字の検索条件を入力する

漢字の部品読み、音訓読み、部首画数、総画数の4種類の条件のうちの1つ、またはそれぞれの組み合わせで漢字を検索することができます。

#### 部品読みについて

例えば「辞」は「舌」「辛」あるいは「舌」「立」「十」などの部品に分けることができます。これらの部品の読みから漢字を探すことができます。(形から連想される読みや、省略した読みで探せる場合もあります。)

【例】	「舌」	した、ぜつ、したへん	} どれを入れても検索できます。
	「辛」	からい、つらい、しん、かのと	
	「立」	たつ、りつ、りゅう、りっとる	
	「十」	じゅう、とお、と	

【例題】「軽(けい)」を探してみましょう。

1     と押して「漢字辞典」を選びます。

漢字辞典の入力画面が表示されます。

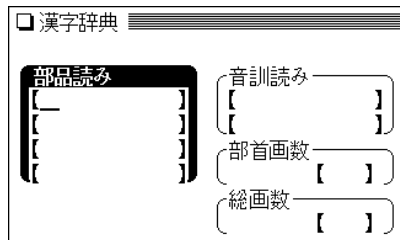

2 、 でカーソル(および条件項目)を移動させて、条件を入力します。(条件項目は 、 でも移動可)



(4つの条件項目すべてに入力する必要はありません。)

#### ● 部品読みで検索する場合

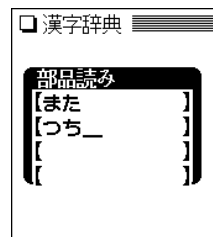
軽の一部「また」(又)と「つち」(土)を入れます。(複数の読みを入れるときは  でカーソルを下の欄に移して入れます。)



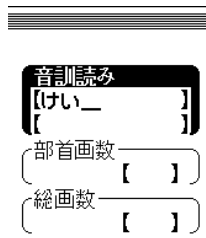

### ● 音訓読みで検索する場合

- (1)  を1~2回、または  を押して条件項目を移動します。
- (2) 「けい」と入れます。(複数の読みを入れるときは  でカーソルを下の欄に移して入れます。)



### ● 部首画数で検索する場合

- (1)  を1~2回押して条件項目を移動します。
- (2) 車の画数「7」を入れ、**検索/決定** を押します。
  - 7画の部首がリスト表示されます。
- (3) 画面を送り(ここでは  を1回押す)、数字キー(ここでは **4**)で「車」を選択します。
  - 「車」が入力されます。



### ● 総画数で検索する場合

- (1)  を押して条件項目を移動します。
- (2) 「12」を入れます。

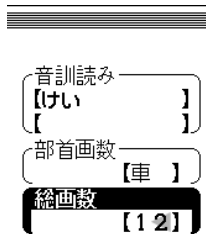

## 3 条件を入力し終わったら **検索/決定** を押します。 条件に合った漢字(候補)がリスト表示されます。

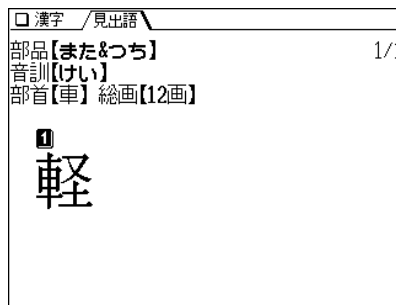



←画面番号/画面数

候補が多くある場合  
1画面に最大10個表示  
されます。

- 候補が10個を超える場合は右上に“↓”シンボルが表示されますので、 で画面を送って目的の漢字を探します。

## 4 目的の漢字を数字キー(ここでは **1**)で選択します。 漢字(見出し語)の詳細画面が表示されます。

-   で目的の漢字にカーソル(数字の反転)を移して **検索/決定** を押しても、その漢字の詳細画面を表示できません。

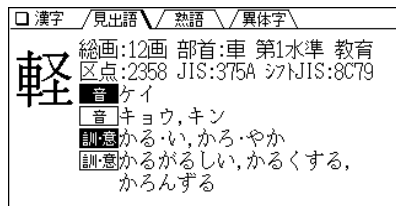

- **戻る** を押すと1つ前の画面に戻ります。
- **クリア** を押すと入力画面になります。

## 検索した漢字の熟語や異体字を調べる

画面の上部に **熟語** や **異体字** が表示されているときは、漢字に関連した熟語や異体字を調べられます。

【例題】「軽」(けい)の熟語や異体字を調べましょう。

1 漢字「軽」の詳細画面を表示させます。

2 **切替** を押します。

熟語のリスト(一覧)が表示されます。

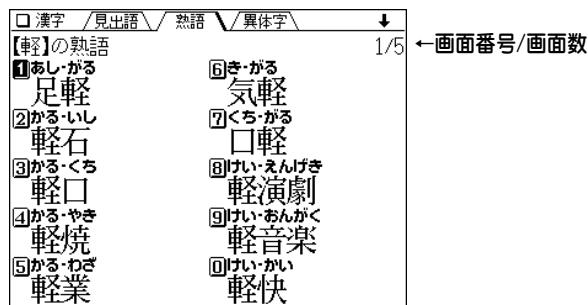

• **▽** **△** で画面を送って目的の熟語を探します。

3 目的の熟語を数字キー(ここでは **3**)で選びます。  
広辞苑へジャンプします。

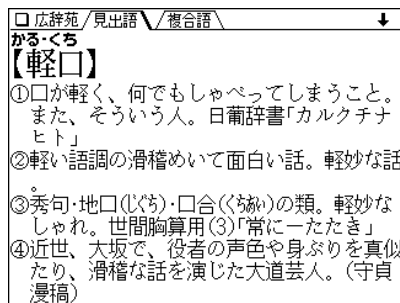

• ジャンプ先から戻るときは **戻る** を押します。

4 **戻る** を押して熟語のリスト画面に戻ります。

5 もう一度 **切替** を押します。  
異体字リストが表示されます。

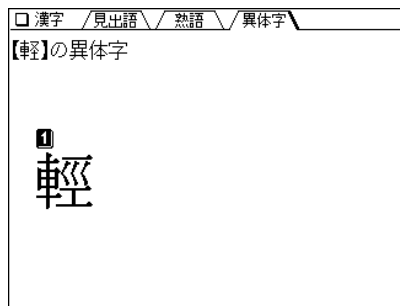

6 目的の異体字を数字キー(ここでは **1**)で選びます。  
異体字の詳細画面が表示されます。

• **戻る** を押すと異体字リストに戻り、続いて **切替** を押すと漢字(見出し語)の詳細画面へ戻ります。



# 故事ことわざ辞典 & 四字熟語辞典を使う

故事ことわざや四字熟語をグループ別に探したり、読みなどから探したりして、その意味などを調べることができます。

## 故事ことわざ & 四字熟語辞典を使う

### 使用シーン / 内容から探す

故事ことわざや四字熟語を使用シーンや内容によるグループから探します。

- グループからの検索では、全データを調べることはできません。また、同じ語が複数のグループに収録されている場合があります。

【例題】使用シーン / 内容から探してみましょう。

- 1 **メニュー** (0) (0) (6) と押して「故事ことわざ & 四字熟語辞典」を選びます。  
検索方法選択画面が表示されます。

検索方法選択画面

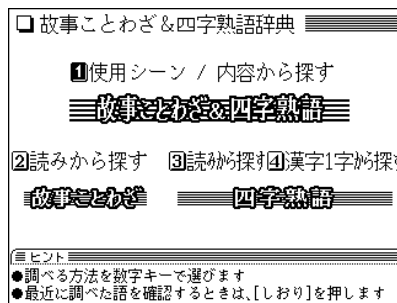

- 2 ①を押して「使用シーン/内容から探す」を選びます。  
使用シーン/内容選択画面が表示されます。

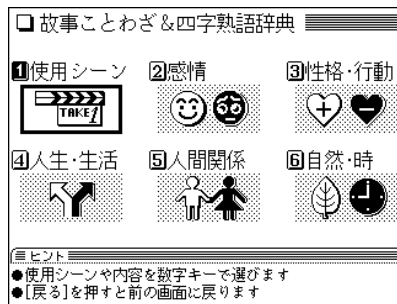

- 3 ここでは ④ を押して「人生・生活」を選びます。  
人生・生活のタイトルがリスト表示されます。

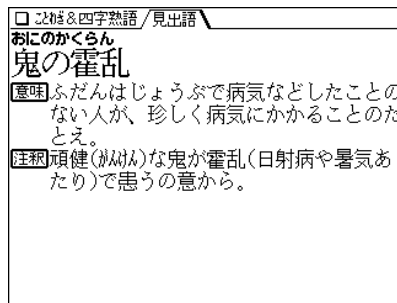
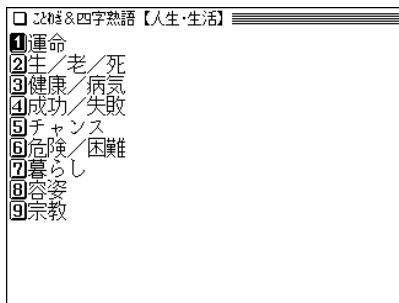

## 4 健康/病気に関する内容を見るときは ③ で選択します。

故事ことわざ／四字熟語がリスト(一覧)表示されます。

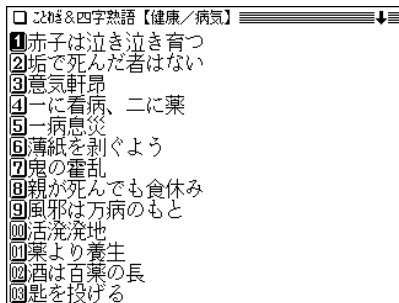

## 5 目的の語を数字キー(ここでは ⑦)で選びます。詳細画面が表示されます。

• 「使用シーン/内容」別のタイトル一覧：📖 357ページ

## 読みから探す

故事ことわざや、四字熟語の読みを入力して探します。

【例題】 故事ことわざの「邯鄲の夢」(かたんのゆめ)を「かたん」から探してみましよう。

1 **メニュー** ① ② ③ ④ ⑤ ⑥ と押して検索方法選択画面にします。

2 **②** を押して「読みから探す」を選びます。読み入力画面が表示されます。

• 四字熟語を調べる場合は **②** の代わりに **③** を押します。

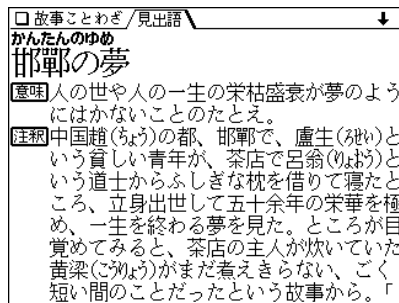
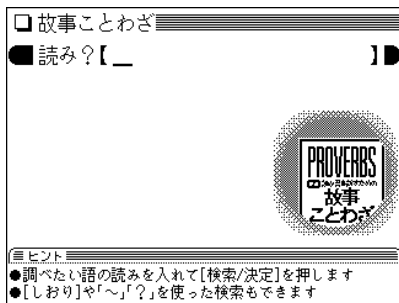

- 3** 読みに「かんたん」を入れます。  
1字入れるごとに、候補の語が絞り込まれていきます。

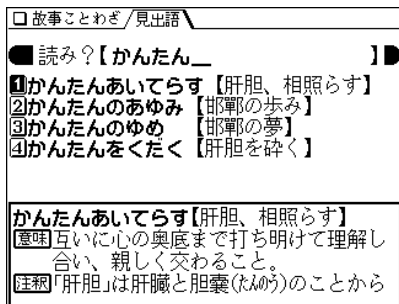

- 4** 目的の語を数字キー(ここでは (3)) で選びます。  
詳細画面になり、意味などが表示されます。

- (戻る) を押すと候補のリスト表示に戻ります。
- (リスト) を押すと辞書順のリスト表示になります。

読みの入力を省略して検索する(“?”や“~”を使う)  
“?”や“~”を使って、読みの入力を省略したり、はっきりしない言葉を調べることができます。  
くわしくは、31ページをご覧ください。

## 四字熟語を漢字1字から探す

漢字1字から、その漢字が含まれる四字熟語を探します。

【例題】「華胥之夢」(かしょのゆめ)を「夢」から探してみましよう。

- 1 **メニュー** **0** **0** **6** と押して検索方法選択画面にします。
- 2 **4** を押して「漢字1字から探す」を選びます。  
条件の入力画面が表示されます。
- 3 条件を入れます(ここでは部品(++)、音訓(一)、部首(一)の読みに「くさ」、「よこめ」、「わ」を入れます)。  
入力項目を変えるときは **▼** ( **▲** ) を押します。
  - 漢字を探す、くわしい方法は56ページをご覧ください。

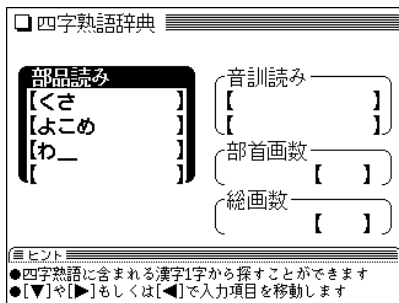

- 4 条件を入力し終わったら **検索/決定** を押します。  
条件に合った漢字(候補)がリスト表示されます。

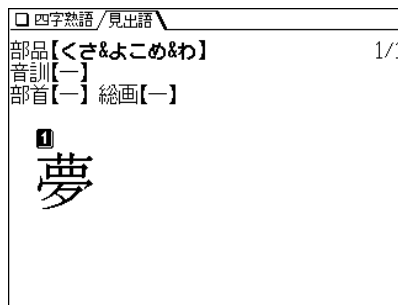

- 5 数字キーで「夢」を選択します。  
「夢」を含んだ四字熟語が表示されます。
- 6 数字キーで「華胥之夢」を選択します。  
詳細画面になり、意味などが表示されます。

# 言葉の作法辞典を使う

間違いやすい言葉を「用法」「使い分け」「敬語表現」「漢字の読み書き」に分類して解説しています。

## 言葉を探す

### 読みを入力して検索する(絞り込み検索)

調べたい言葉を読みから探します。

【例題】「気が置けない」を調べてみましょう。

1 **メニュー** **0** **0** **7** と押して「言葉の作法辞典」を選びます。

入力/選択画面が表示されます。

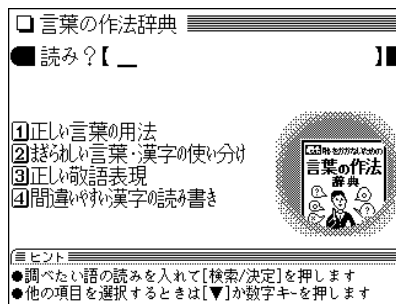

入力/選択画面

2 読みとして「きが」を入れます。

1字入れるごとに、候補の語が絞り込まれていきます。

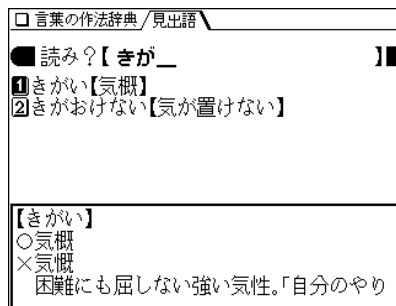

入力は13文字以内

3 目的の語を数字キー(ここでは **2**)で選びます。  
詳細画面に用法や解説などが表示されます。

**【(気)が置(け)けない】**

○気が置けない人なので、気楽に話せる。  
 ×気が置けない人なので、気楽に話せない。  
 「気が置けない」は、相手に何の気づかひも  
 いらぬという意。  
 「気の置けない友達と旅行に行く」といえ  
 ば、気を使う必要のない親しい友達と旅行  
 に行くこと。「置けない」という言葉から、×  
 の例文のように、気が許せない、油断できな  
 い意と勘違いして使われることが多い。親  
 友のことを「気の置ける友達」などというて  
 しまわないよう注意。

- **戻る** を押すと前の画面に戻ります。
- **リスト** を押すと、収録順(辞書順)のリスト表示になり  
ます。
- **クリア** を押すと入力/選択画面に戻ります。

**読みの入力を省略して検索する(“?”や“~”を使う)**

“?”や“~”を使って、読みの入力を省略したり、はっきりしない  
言葉を調べることができます。  
 くわしくは、31ページをご覧ください。

**略号などの説明**

- 正しい用法・読み・表記の例文。
- × 誤った用法・読み・表記の例文。
- △ 本来は誤用だが、現在は広く使われており、辞書でも容  
認されているなど、必ずしも誤りとはいえない例文。
- ▼ 単文や熟語による用例。
- 参考** 言葉の語源や出典、別の読み方や表記など、説明を補完  
する参考解説。

**分類別に言葉を調べる**

「用法」「使い分け」「敬語表現」「漢字の読み書き」の分類(章)  
ごとに間違えやすい用語を調べることができます。

**【例題】「かわる」と読む漢字の使い分けを調べてみましょう。**

- 1** **メニュー** **0** **0** **7** と押して「言葉の作法辞典」を  
選びます。
- 2** 分類を数字キー(ここでは **2**)で選びます。  
テーマがリスト表示されます。

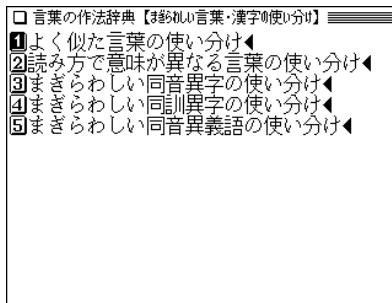

- 3** 数字キー(ここでは **4**)で選びます。  
先頭文字による分類リストが表示されます。

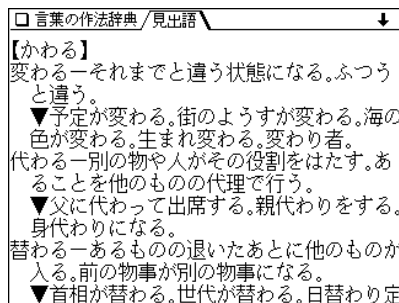
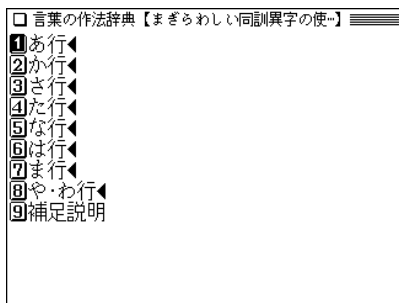

**4** 数字キー(ここでは (2))で選びます。  
用語がリスト表示されます。

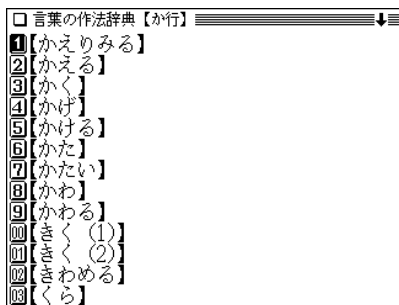

**5** 目的の語を数字キー(ここでは (9))で選びます。  
詳細画面が表示されます。

- (戻る) を押すと前の画面に戻ります。
- (クリア) を押すと入力/選択画面に戻ります。

#### 分類別の検索について

- 各分類(章)共、同様の操作で検索を行っていきませんが、用語が少ない場合などには、手順3、手順4の先頭文字による分類リストや用語リストが表示されない場合があります。

# 日本語知識辞典を使う

日常生活の中で、忘れてしまった言葉、よく目にするが読み方がわからない言葉、よく聞くが意味のあやふやな言葉などが案外多くあります。また、知っておけば役に立つ言葉も多くあります。これらの言葉を分類・収録し、解説しています。

## 日本語知識辞典を見る

「日本語知識辞典」の内容を見てみましょう。

- 1 **メニュー** **008** と押して「日本語知識辞典」を選びます。  
パートのリスト表示になります。

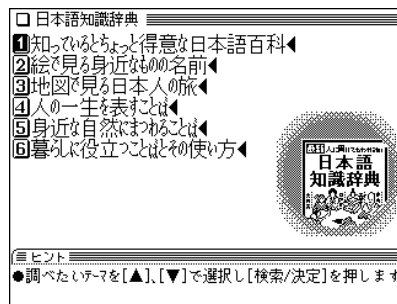

- 2 見たいパートを数字キー（ここでは **①**）で選びます。  
小テーマのリスト表示になります。

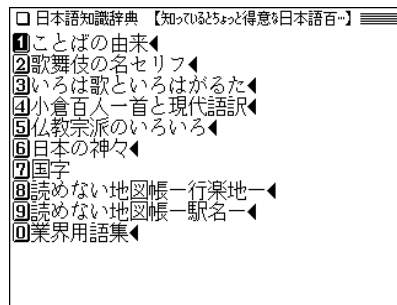

- 3 目的のテーマを数字キー（ここでは **①**）で選びます。  
項目のリスト表示になります。



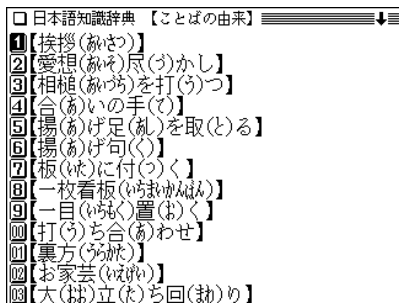

- 4** 見たい項目を数字キー(ここでは ①)で選びます。  
詳細画面に内容が表示されます。

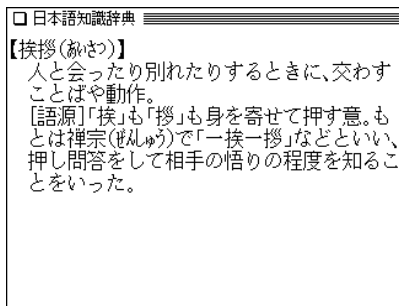

- **戻る** を押すと前の画面に戻ります。
- **クリア** を押すとパートのリスト表示画面に戻ります。

### ☒マークが表示されたときは

詳細画面に ☒ マークが表示されたときは、関連した図が収録されています。

**☒・表** (**例/解説**)を押してマークを反転表示させ、(マークが複数あるときはカーソルキーで選んで) **検索/決定** を押して表示させます。(☞33ページ)

### 日本語知識辞典の検索について

- 各パート共、同様の操作で検索を行って見て行きますが、テーマによっては選択画面が一段多くなる場合があります。

### 記号などの説明

- ▼ 用語の解説、誤用の注意など、見出し語に関する情報を必要に応じて示しています。
- [語源] 見出し語の語源を示しています。
- [例] 見出し語の使い方の例を示しています。
- [訳] 和歌の現代語訳を示しています。
- [慣用表現] 見出し語を用いた慣用表現を示しています。
- [出] 見出し語の出典となる書名を示しています。詩文の場合は、作者名と題名を示しました。
- [類] 見出し語と類似した意味を持つ語を示しました。
- [対] 見出し語と反対の意味を持つ語を示しました。

# 全国方言一覧辞典を使う

ある言葉を方言で何と言うか、都道府県別に調べることができます。また、都道府県別に代表的な方言の使いかたや方言の概説も見るすることができます。

## 方言を検索する

### 標準的な言葉(読み)を入力して検索する

標準的な言葉の読みを入れて、その言葉に対応する方言を調べます。

【例題】「かたづける」の方言を調べましょう。

1 **メニュー** (0) (0) (9) と押して「全国方言一覧辞典」を選びます。

入力/選択画面になります。

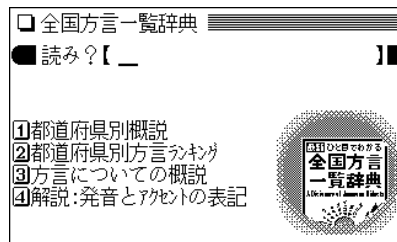

2 読みとして「かた」を入れます。

「かた」を先頭に持つ語から始まるリスト表示になります。

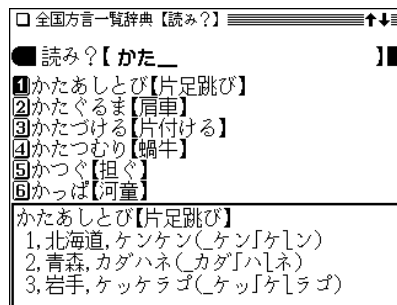

入力は13文字以内

3 目的の言葉を数字キー(ここでは (3))で選びます。詳細画面になり、北海道から順番に各都道府県の方言が表示されます。

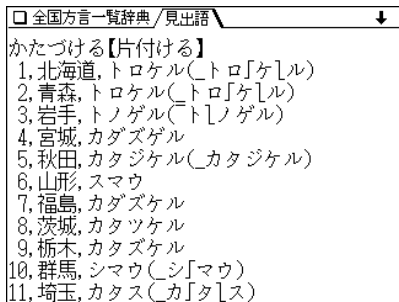

4 ▼ や ▼ (▲, ▲) で目的の地域を表示させ、方言を確認します。

- (戻る) を押すと、前の画面に戻ります。
- 別の語を調べるときは、そのまま読みを入力するか、(クリア) を押して入力画面にします。

◆ ガギグゲゴ や ギャ ギュ ギョ の表記は、ガギグゲゴ や ギャ ギュ ギョ の鼻音(鼻濁音)を示します。アクセントなどの表記については、入力/選択画面で「解説：発音とアクセントの表記」を選んで、内容をお読みください。

## 方言の概説やランキングを見る

都道府県別の概説や方言ランキング、方言についての概説を見ることができます。

操作はおおむね下の例と同様ですので参考にして操作してください。

【例題】宮城県の方言ランキングを見てみましょう。

1 [メニュー] [0] [0] [9] と押し、[2] を押します。都道府県がリスト表示されます。

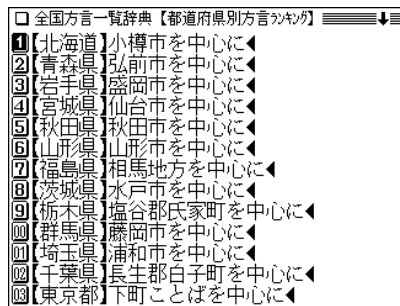

2 見たい都道府県を数字キー(ここでは [4]) で選びます。

方言がランキング順にリスト表示されます。

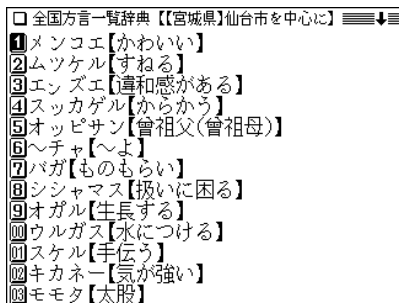

- 3** 見たい言葉を数字キー(ここでは ①)で選びます。  
詳細画面に、選んだ言葉を先頭にして使用例などがラン  
キング順に表示されます。

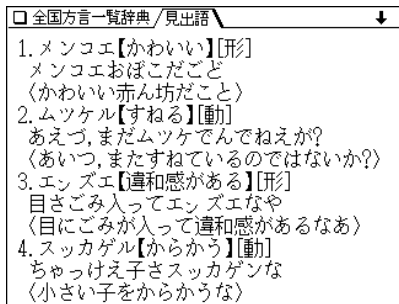

- ランキング順の言葉は、一つのデータとして繋がって表示されます。

- 4** ▼ や ▽ (▲、△)で画面を送って見ていきます。

- 「宮城県方言の概説」などの表示は、都道府県別概説のそれぞれの概説へジャンプできることを示します。ジャンプの方法は238ページを参照してください。

- 詳細画面に ◻ マークが表示されているときは、図が収録されていることを示します。(図・表) (例/解説) キーで調べることができます(☞ 33ページ)。

### 「都道府県別方言ランキング」について

- ① その地方(都道府県)の代表的な方言を方言番付のようなものをイメージして並べました。これは、地方の居酒屋などにある「方言番付のれん」をイメージしています。
- ② その地方(都道府県)を代表する地域を中心にして選ぶことを原則としましたが、調査者の判断で特定の地域を選んだ地方もあります。しかし、特定の地点ではなく、その地方の広い範囲から方言を選んでいく場合が多いので、読者固有の方言とは異なると感じられることがあるかもしれません。

# 常用漢字の難読辞典を使う

常用漢字表に登場する漢字からなる難読辞典です。常用漢字といっても、常用漢字表に掲げられた音訓以外の読みは、意外と難しいものが少なくありません。本辞典によってなじみ深いことばや身近なものの表記を改めて発見・再確認していただけるものと確信致します。

## 難読語を検索する

### 一字目の読みを入力して探す

読み方がわからない語を1字目の読みから調べることができます。

【例題】「目敏い」を「もく」から調べましょう。

1 **メニュー** **00** **A** と押して「常用漢字の難読辞典」を選びます。

入力/選択画面になります。

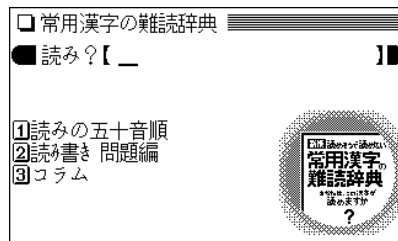

## 2 「もく」を入れます。

「もく」を先頭に持つ語から始まるリスト表示になります。

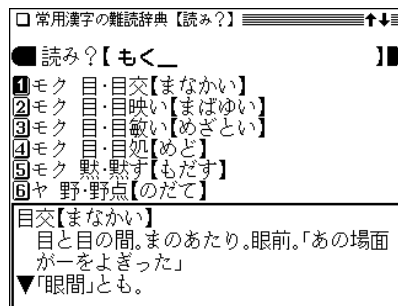

入力は13文字以内

## 3 数字キー(ここでは **3**) で目的の語を選びます。

詳細画面になり、意味などが表示されます。

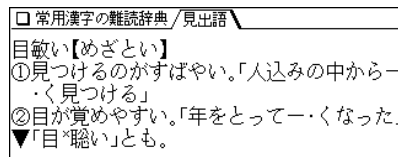

- **戻る** を押すと前の画面に戻ります。
- **クリア** を押すと入力/選択画面になります。

## 読みの五十音順分類から探す

五十音順に分類されている読みから、目的の語を調べます。

【例題】「購う」(あがなう)を調べましょう。

- 1 **メニュー** **0** **0** **A** と押し、**1** を押して「読みの五十音順」を選びます。  
五十音選択画面になります。

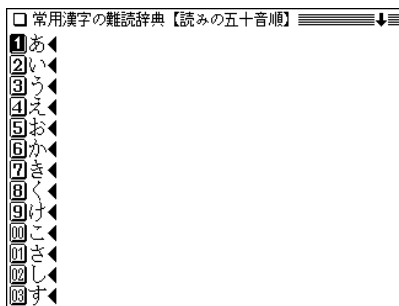

- 2 **▽**、**△** で目的の語の読みの先頭文字を探し、数字キーで選びます。

(ここでは上の画面で **1** を押します。)

読みが、選んだ文字から始まる候補が一覧表示されます。

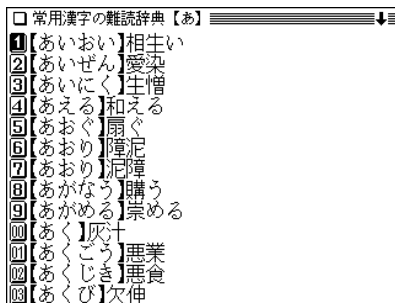

- 3 数字キー(ここでは **8**)で目的の語を選びます。  
詳細画面になり、意味などが表示されます。

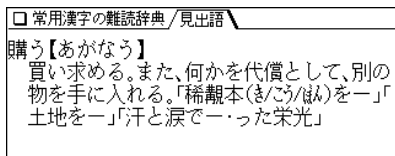

## 読み書き問題編で問題を解く

うで試しの問題編です。

- 本章で取り上げている四字熟語のうち、先の「難読語を検索する」の章で検索できないものには、語釈を付してあります。

【例題】四字熟語を見てみましょう。

1 **メニュー** **0** **0** **A** と押し、**2** を押します。

熟語の種類を選択画面が表示されます。

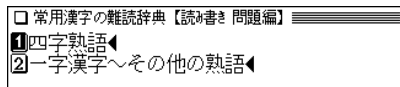

2 見たい種類を数字キー(ここでは **1**)で選びます。

問題のリストが表示されます。

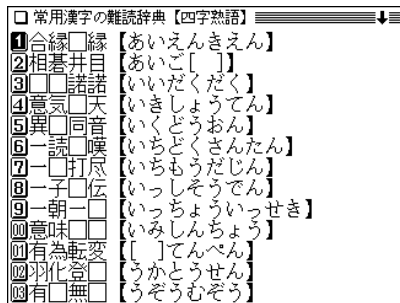

- の箇所には漢字が、[ ]の箇所には読みが入ります。

- 「一字漢字～その他の熟語」で、問題が連続した漢字の場合は、読みを / で区切って示します。

3 問題を数字キー(ここでは **4**)で選びます。

詳細画面に問題や説明、回答が表示されます。

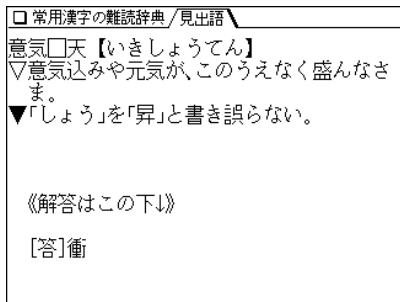

## コラムを見る

漢字にまつわるコラムを収録しています。

1 **メニュー** **0** **0** **A** と押し、**3** を押します。

コラムのタイトルのリストが表示されます。

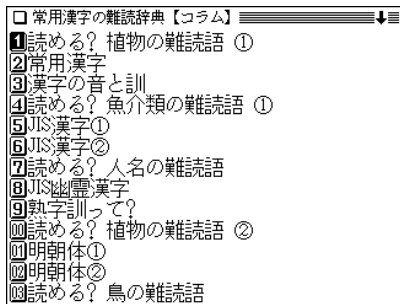

2 見たいタイトルを数字キーで選びます。

コラムの内容が表示されます。

# 英和辞典 和英辞典を使う

英和辞典では、英単語のスペルを入力して単語の意味を調べることができます。また、成句(熟語)を直接検索したり、スペルをチェックすることもできます。

和英辞典では、日本語の読みなどから英単語などを調べることができます。

## 英和辞典を使う

### 英単語の意味などを調べる

#### 英単語のスペルから検索する(絞り込み検索)

単語のスペルを入れて、その単語の訳語などを調べます。

【例題】「text」を調べましょう。

1 **メニュー** (0) (1) (1) と押して「**ジーニアス英和 & 和英辞典**」を選びます。( **英和/和英** を押してもよい)

入力/選択画面になります。

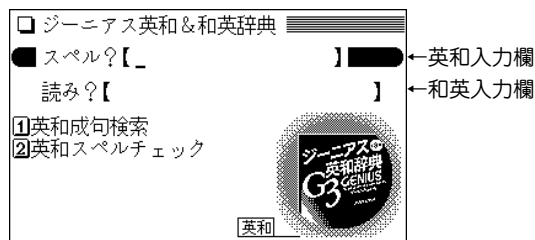

## 2 スペル「text」を入れます。

1文字入れるごとに候補が絞り込まれていきます。

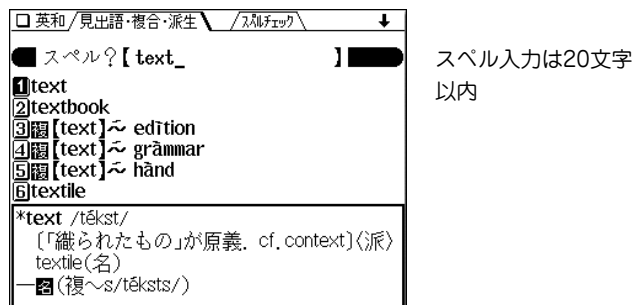

- “**関**”は分離複合語、“**派**”は派生語を示しています。
- 画面上側に **スペルチェック** が表示されているとき、**切替** で選べばスペルチェックの入力画面になり、単語のスペルチェックができます(☞77ページ)。

## 3 目的の語を数字キー(ここでは (1))で選びます。

見出し語(text)の詳細画面が表示されます。



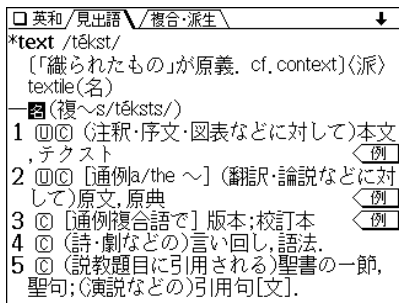

- **戻る** を押すと前の画面に戻ります。
- **リスト** を押すと収録順(辞書順)のリスト表示になります。
- 画面上側に **複合・派生** や **成句** が表示されているときは **切替** で複合語や派生語、または成句(熟語)を見ることができます(☞32ページ)。
- 別の語を調べるときは、そのままスペルを入力するか、**クリア** を押して入力/選択画面にします。

### 絞り込んで、候補がなくなったときは

手順2でスペルを入れていったとき、該当する候補がなくなると次のような画面を表示します。

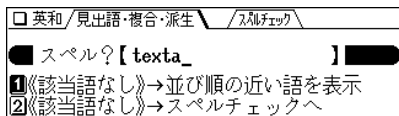

このときは、数字キーで実行したい項目を選びます。

**並び順の近い語を表示**：アルファベット順で、入力したスペルよりも後の単語がリスト表示されます。

**スペルチェックへ**：スペルチェック機能(☞77ページ)でスペルチェックが行えます。

### 英単語のスペルがはっきりわからないときは

手順2でスペルを入れたあと **切替** を押すと、スペルチェック機能(☞77ページ)に切り替わり、スペルチェックが行えます。

### スペル入力時の参考

1. 見出し語にスペース、ハイフン「-」、アポストロフィ「'」がある場合、これらは省いて入力し、検索します。  
 (例) fast food → fastfood で検索する  
 weak-kneed → weakkneed で検索する  
 let's → lets で検索する
2. 見出し語が大文字の場合も、小文字で検索します。  
 (例) AC → ac で検索する  
 USA → usa で検索する
3. 数字は英語のスペルで検索します。  
 (例) 18 → eighteen で検索する

### スペルの入力を省略して検索する(“?”や“~”を使う)

“?”や“~”を使って、スペルの入力を省略したり、はっきりしない単語を調べることができます。  
 くわしくは、31ページをご覧ください。

## 検索した単語をくわしく調べる

### 例や解説を調べる

詳細画面などに **例** マークが表示されている場合、例(用例)を調べることができます。また、**解説** マークが表示されている場合、語法などの解説を調べることができます。

詳細画面などに **例**、**解説** マークが表示されているとき **例/解説** を押すと、最初のマークが選ばれ(反転表示になります)。

**▼**、**▲**、**▶**、**◀** で反転表示を調べたいマークに移して、**検索/決定** を押すと用例または解説が表示されます(☞ 33 ページ)。

### 複合語や派生語、成句(熟語)を調べる

見出し語に関連した複合語(2語以上からなる見出し語)や派生語、または成句(熟語)がある場合は、詳細画面の上部に **複合・派生** や **成句** (タブ)が表示されます。

**切替** を押してタブを切り替えれば、それぞれの内容が表示されます(☞ 32 ページ)。

## 英和辞典で成句を調べる

英語の成句(熟語)を調べたいときには、3つ以内の単語を入力して、それらの単語をすべて含んだ成句だけを検索することができます。

**【例題】**「take」と「care」を使った成句を調べましょう。

- 1 **メニュー** **0** **1** **1** と押し、**1** を押します。成句検索のスペル入力画面になります。
- 2 「take」と入れ、**▼** を押してから「care」を入れます。スペルを複数入れるときは **▼** **▲** で入力欄を移動します。それぞれ、17字まで入れられます。

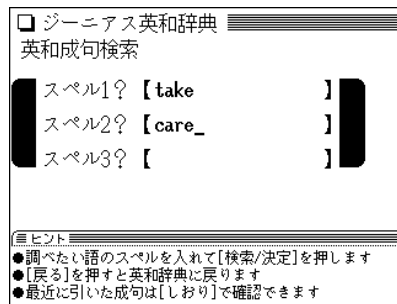

- 3 **検索/決定** を押します。成句の候補のリストが表示されます。
- 4 目的の成句を数字キーで選択します。その成句の訳語などが表示されます。

## スペルチェック機能を使う

探したい単語のスペルがはっきりわからないときなどにはスペルチェック機能で目的の単語を探することができます。

### はっきりわからないスペルで検索

はっきりわからないスペルを入れて、チェックします。

**【例題】**「personal」を「parsonal」と、“e”を“a”とまちがえた場合。

- 1 **メニュー** **0** **1** **1** と押し、**2** を押します。  
スペルチェック機能の入力画面が表示されます。

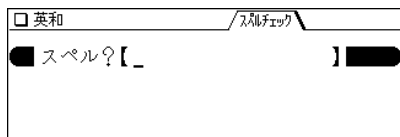

- 2 「parsonal」と入れます。

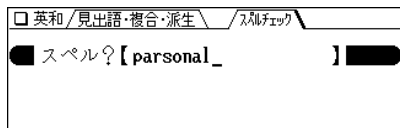

- 3 **検索/決定** を押します。

検索が開始され、入力したスペルに類似した単語のリストが表示されます。

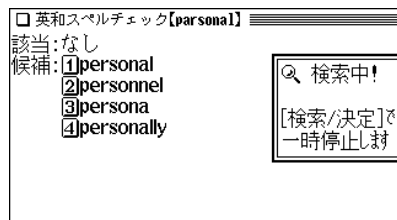

- 検索が終了すると「スペルチェックを終了しました」と、一時表示をします。
- 4 目的の単語(またはそう思われるもの)を、数字キー(ここでは **1**)で選択します。  
選択した単語の詳細画面が表示されます。
    - **戻る** を押しと前の画面に戻ります。
    - **リスト** を押しと、英和辞典の辞書順のリスト表示になります。

#### メモ スペルチェック機能について

- 入力したスペルと同じスペルの単語がある場合は、リスト内の「該当:」欄に表示されます。また、類似した単語がある場合は「候補:」欄に表示されます。
- 単語の候補は、該当語を含めて最大100件まで検索されます。

## 思った単語がなかなか出てこない

- 入力したスペルによっては検索に時間がかかることがあります。
- 該当語および類似した候補が1件もない場合は「見つかりません」と表示して入力画面に戻ります。  
スペル(入力したアルファベット)を変更して、再度検索を試みてください。

## 検索中に目的の単語を見つけたときは

- 検索中に **検索/決定** を押すと検索を一時止めることができます。このとき、表示されている候補を数字キーで選択すれば、その訳語(詳細画面)を表示させることができます。詳細画面で **戻る** を押せば、候補のリスト画面に戻ります。
- 候補のリスト画面(検索停止中の画面)で **リスト** を押すと、検索を再開します。  
中止するときは **戻る** または **クリア** を押します。

### …ご注意…

本製品には、英和辞典を用いたスペルチェックと、英英辞典を用いたスペルチェックがあります。  
それぞれの辞典により収録語・語数が異なるため、同じスペルでチェックを行っても同じ結果が得られない場合があります。

## 和英辞典を使う

### 日本語の英訳を調べる

#### 読みを入力して検索する(絞り込み検索)

日本語の読みを入れて、その語の訳語や派生語、複合語などを調べます。

【例題】「希望(きぼう)」を調べましょう。

- 1 **メニュー** **0** **1** **1** と押し、**▼** を押して“読み”の入力欄へカーソルを移します。( **英和/和英** を1~2回押してもよい)

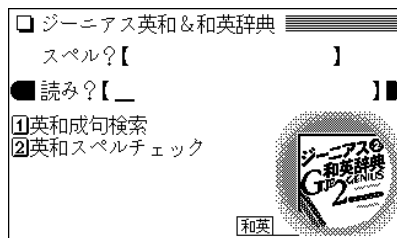

- 2 「きぼう」と入れます。  
1文字入れるごとに候補が絞り込まれていきます。

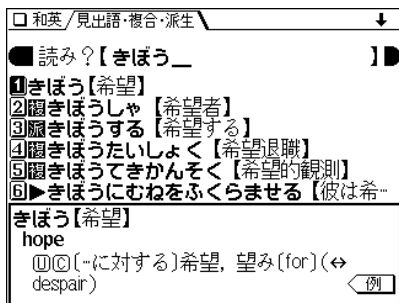

- “**願**”は複合語、“**願**”は派生語を示しています。
- “▶”は用例(日本語の慣用的な表現を含む)を示します。

### 3 目的の語を数字キー(ここでは ①)で選びます。

見出し語の詳細画面(訳語画面)が表示されます。

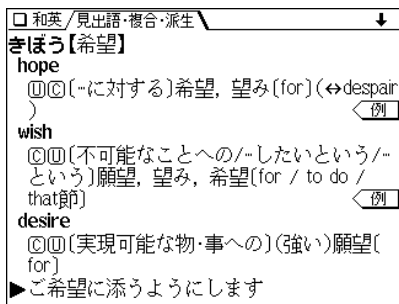

- **戻る** を押すと前の画面に戻ります。
- **リスト** を押すと収録順(辞書順)のリスト表示になります。
- ◆ 詳細画面に表示されている語や英単語を調べるときは、ジャンプ機能が使えます(☞238ページ)。

### 絞り込んで、候補がなくなったときは

手順2で読みを入れていったとき、該当する候補がなくなると次のような画面を表示します。

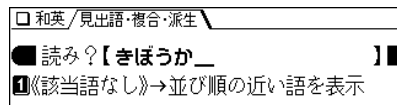

このとき、**①** または **検索/決定** を押すと、50音順で、入力した読みよりも後の語がリスト表示されます。**戻る** を押したときは、読みの入力画面に戻ります。

### 読み入力時の参考

1. カタカナの言葉も、ひらがなで入れます。
2. 長音は「ー」または、前の文字の母音を入れます。  
(例) アパート → 「あばーと」と入れる。または「あばあと」と入れる。
3. 「ー」などは省略して入れます(ーたい→たい)。

### 読みの入力を省略して検索する(“?”や“~”を使う)

“?”や“~”を使って、読みの入力を省略したり、はっきりしない言葉を調べることができます。  
くわしくは、31ページをご覧ください。

## 検索した語をくわしく調べる

### 例や解説を調べる

詳細画面などに **◀例** マークが表示されている場合は例(用例)を、**◀解説** マークが表示されている場合は語法などの解説を調べることができます。

**◀例**、**◀解説** マークが表示されているとき **例/解説** を押すと、最初のマークが選ばれ(反転表示になります)。

**▼**、**▲**、**▶**、**◀** で、反転表示を調べたいマークに移し、**検索/決定** を押すと用例などが表示されます(☞33ページ)。

### 複合語や派生語を調べる

見出し語に関連した複合語や派生語は詳細画面で見ることができます。派生語は前に **派**、複合語は前に **複** を付けて示しています。

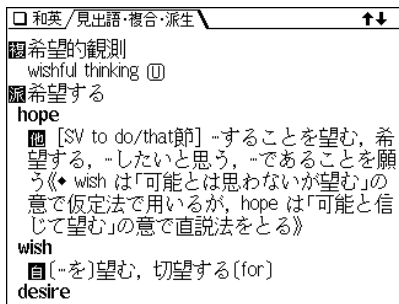

- リストに表示される複合語や派生語は、絞り込み検索で直接検索することができます。

# 英英辞典を使う

単語のスペルを入力して、その意味(英語表記)を調べることができます。

成句(熟語)を直接検索したり、スペルをチェックすることもできます。

## 単語を検索する

### 英単語のスペルから検索する(絞り込み検索)

単語のスペルを入れて、その単語の意味(英語表記)を調べます。

【例題】「advance」を調べましょう。

- 1 **メニュー** (0) (1) (2) と押して「英英辞典」を選びます。  
スペル入力画面になります。

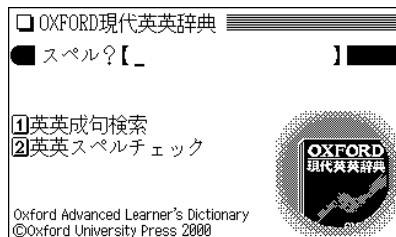

## 2 「advance」と入力します。

1文字ごとに候補が絞り込まれていきます。目的の語が表示されれば、それ以上入力する必要はありません。



入力は20文字以内

- 画面上側に **スペルチェック** が表示されているときは **切替** を押すとスペルチェックの入力画面になり、単語のスペルチェックができます(☞83ページ)。

## 3 目的の語を数字キー(ここでは (1)) で選びます。 見出し語(advance)の詳細画面が表示されます。

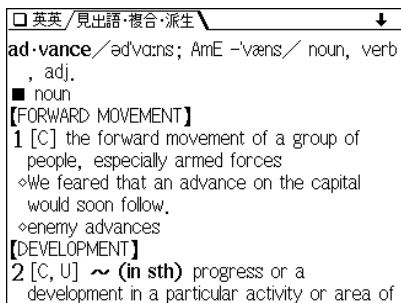

- **戻る** を押すと、前の画面に戻ります。
- **リスト** を押すと収録順(辞書順)のリスト表示になります。
- 別の語を調べるときは、そのままスペルを入力するか、**クリア** を押して入力画面にします。

### 絞り込んで、候補がなくなったときは

手順2でスペルを入れていったとき、該当する候補がなくなると次のような画面を表示します。

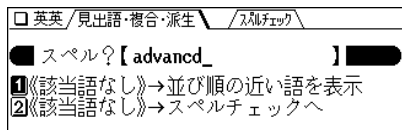

このときは、数字キーで実行したい項目を選びます。

**並び順の近い語を表示**：アルファベット順で、入力したスペルよりも後の単語がリスト表示されます。

**スペルチェックへ**：スペルチェック機能(☞83ページ)でスペルチェックが行えます。

### スペル入力時の参考

1. 見出し語にスペース、ハイフン「-」、アポストロフィ「'」がある場合、これらは省いて入力し、検索します。  
 (例) fast food → fastfood で検索する  
 weak-kneed → weakkneed で検索する  
 let's → lets で検索する
2. 見出し語が大文字の場合、小文字にして検索します。  
 (例) AC → ac で検索する  
 USA → usa で検索する
3. 数字は英語のスペルで検索します。

### スペルの入力を省略して検索する(“?”や“~”を使う)

“?”や“~”を使って、スペルの入力を省略したり、はっきりしない単語を調べることができます。  
 くわしくは、31ページをご覧ください。

### コラムを調べる

詳細画面に **<NOTE>** マークが表示されている場合、その語に関するコラムを調べることができます。

**<NOTE>** マークが表示されているとき **(NOTE)** を押すと、最初のマークが選ばれ(反転表示になります)。

**▼**、**▲**、**▶**、**◀** で反転表示を調べたいマークに移して、**(検索/決定)** を押すとコラムが表示されます(☞33ページ)。



## 英英辞典で成句検索を行う

英語の成句(熟語)を調べたいときには、3つ以内の単語を入力して、それらの単語をすべて含んだ成句だけを検索することができます。

【例題】「take」と「care」を使った成句を調べましょう。

1 **メニュー** **0** **1** **2** と押し、**1** を押して「英英成句検索」を選びます。

成句検索のスペル入力画面になります。

以降は、76ページの成句検索の手順2以降と同様の操作で利用することができますのでご参照ください。

## スペルチェック機能を使う

探したい単語のスペルがはっきりわからないときなどにはスペルチェック機能で目的の単語を探することができます。

- 操作などは77ページの英和辞典を使ったスペルチェックと同様ですので、くわしくはそちらをご参照ください。

### はっきりわからないスペルで検索

【例題】「personal」を「parsonal」と、“e”を“a”とまちがえた場合。

1 **メニュー** **0** **1** **2** と押し、**2** を押します。  
スペル入力画面になります。

2 「parsonal」と入れ、**検索/決定** を押します。  
検索が開始され、入力したスペルに類似した単語のリストが表示されます。

3 目的の単語と思われるものを数字キーで選択します。  
英英辞典に移り、選んだ語の詳細画面になります。

- **戻る** を押すと前の画面に戻ります。
- **リスト** を押すと英英辞典の辞書順リスト表示になります。

# カタカナで引ける英和辞典 を使う

英単語の読みをカタカナで入力して単語の意味を調べることができます。また、英単語のスペルを入力して調べることができます。

## 英単語を読みまたはスペルから調べる

単語の読みまたはスペルを入れて、その単語の訳語などを調べます。

【例題】「インファーマリ」を「インファ」で調べましょう。

- 1 **メニュー** (0) (1) (3) と押して「カタカナで引ける英和辞典」を選びます。  
入力画面になります。

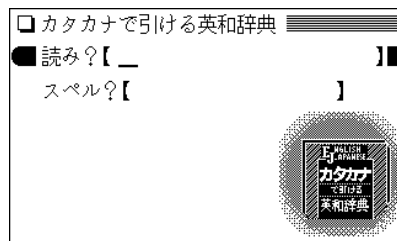

読みは13文字、  
スペルは20文字  
以内で入力

## 2 読みに「インファ」と入れます。

1文字入れるごとに候補が絞り込まれていきます。

- スペルで調べるときは (▼) でカーソルをスペルの入力欄へ移して入力します。

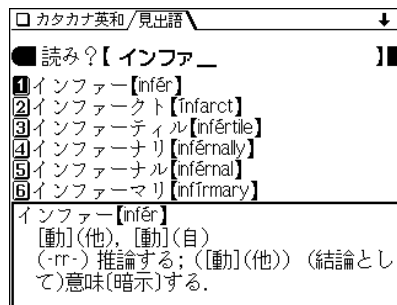

- 3 目的の語を数字キー(ここでは (6))で選びます。  
インファーマリ(infirmary)の詳細画面が表示されます。

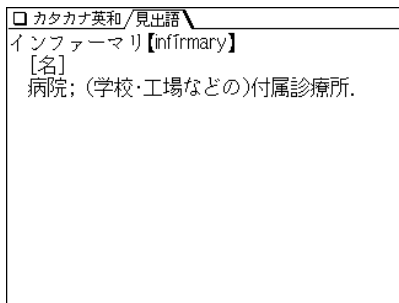

- **戻る** を押すと前の画面に戻ります。
- **リスト** を押すと辞書順リスト表示になります。
- 別の語を調べるときは、**クリア** を押して入力画面に戻ります。

### 絞り込んで、候補がなくなったときは

手順2で読みまたはスペルを入れていったとき、該当する候補がなくなると次のような画面を表示します。

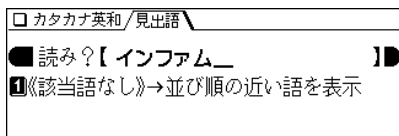

このとき、**検索/決定** を押すと、収録順で入力した読みまたはスペルよりも後の語がリスト表示されます。

**戻る** を押したときは、読みの入力画面に戻ります。

### 読み入力時の参考

1. 長音は「ー」または、前の文字の母音を入れます。  
(例) アパート → 「あばーと」と入れる。または「あばあと」と入れる。

### スペル入力時の参考

1. 見出し語が大文字の場合、小文字で検索します。  
(例) ABC → abc で検索する  
USA → usa で検索する
2. 見出し語にスペース、ハイフン「-」、ピリオド「.」、アポストロフィ「'」などがある場合、これらは省いて入力し、検索します。  
(例) a la mode → alamide で検索する  
D-day → dday で検索する  
G.C.E. → gce で検索する  
fo'c's'le → focsle で検索する
3. 「&」は「and」と入れて検索します。  
(例) M & A → manda で検索する
4. 数字は英語のスペルで検索します。  
(例) 18 → eighteen で検索する

### 読みやスペルの入力を省略して検索する(“?”や“~”を使う)

“?”や“~”を使って、読みやスペルの入力を省略したり、はっきりしない単語を調べることができます。  
くわしくは、31ページをご覧ください。

# 英会話とっさのひとこと辞典 を使う

さまざまな場面で使われる英会話表現を調べることができます。

■ 場面別に8章に分類されています。会話文がまるごと見出しになっていますので、場面・状況にあった会話表現を見つかります。第8章の後にコラムが収録されています。

■ 使いたい単語や熟語が含まれる会話文を検索することができます。

## 場面別に調べる

会話文を場面別の一覧から調べます。

【例題】理解しあえるひとことを調べてみましょう。

- 1 **メニュー** (0) (1) (4) と押して「英会話とっさのひとこと辞典」を選びます。  
選択/入力画面になります。

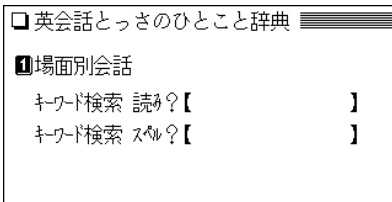

選択/入力画面

- 2 (1) を押して「場面別会話」を選びます。  
場面の選択画面に大分類が表示されます。

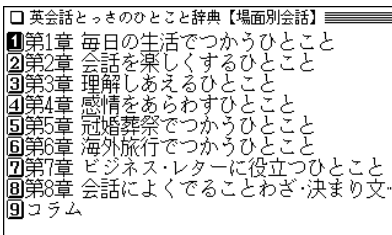

- 3 数字キー(ここでは (3)) で目的の大分類を選びます。  
中分類が表示されます。

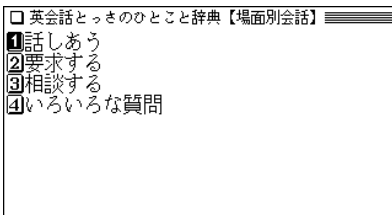

- 4 数字キー(ここでは (1))で目的の中分類を選びます。  
小分類が表示されます。

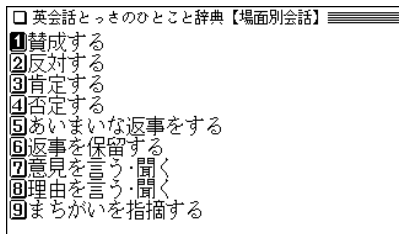

- 5 数字キー(ここでは (1))で目的の小分類を選びます。  
詳細画面が表示されます。

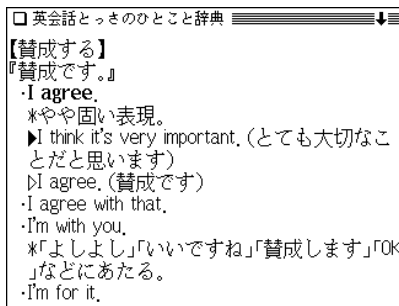

- (V) (A) や (▽) (▲) で送って、内容を見ていきます。
- (戻る) を押すと、前の画面に戻ります。
- (クリア) を押すと、選択/入力画面に戻ります。

## 詳細画面に表示される説明の構成

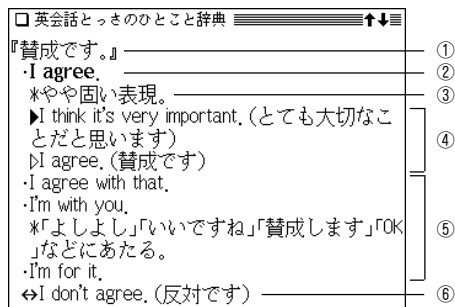

- ① 見出し文：日本語の会話文による見出しです。
- ② 英語見出し文：①に対応する英語会話文です。
- ③ 文・語彙の説明：②のニュアンス・用法・発音・単語や熟語の意味を解説しています。日本人が用いるときに、注意すべきことなども含みます。
- ④ 会話例：②を用いた会話例。対話・問答になっているので、どのような場面での会話が、より具体的にわかります。▷が英語見出し文を使った例文です。
- ⑤ 類似表現：①②とほぼ同じ意味をもつ言い換え表現。ニュアンスの異なるときは、\*や( )の日本語訳で説明しています。この言い換え表現は、①②とまったく同じ意味とはかぎりませんので注意してください。同じような場面で用いたときに、ほぼ同じ内容を表現できるものです。
- ⑥ 反意文(↔で示す)：①②の文とほぼ対をなす表現です。  
応答表現(→で示す)：①もしくは⑤に答えるときの決まった表現。

## キーワードの読みまたはスペルから探す

会話文に含まれるキーワードから探します。

- コラムの内容は検索しません。

【例題】「うれしい」をキーワードとして探してみましょう。

1 **メニュー** **0** **1** **4** と押し、**▼** を押して読みの入力欄へカーソルを移します。

スペルで探すときはスペル入力欄へカーソルを移してください。

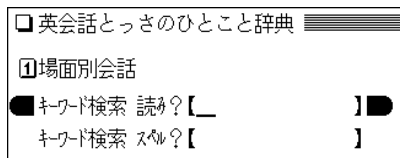

入力は  
読み8文字以内、  
スペル16文字以内

2 読み「うれしい」を入れます。

入力した読みを先頭に持つ語、または並び順でそれ以降の語が表示されます。

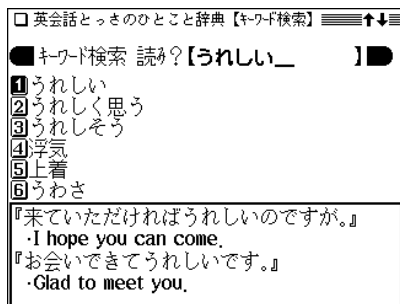

3 目的の語を数字キー(ここでは **1**) で選びます。  
詳細画面になり、選んだ語を含む文が表示されます。



- **戻る** を押すと前の画面に戻ります。

# 英会話 Make it! を使う

日常生活でよく使う英会話の基本表現や、さまざまな場面・状況で使う応用表現の会話例およびその解説を調べることができます。

## 日常生活でよく使う基本表現を調べる

分からないときの聞き返しや自然なあいづち、英語の数の使いかたなど、日常生活に必要な基本表現を調べることができます。

【例題】相手の言ったことが聞き取れないとき、「もう一度言ってもらいたいときの聞き返しかた」を調べましょう。

- 1 **メニュー** **0** **1** **5** と押して「英会話 Make it!」を選びます。  
英会話 Make it! の選択／入力画面になります。



選択／入力画面

- 2 **1** を押して「基本表現編」を選びます。  
基本表現編のもくじ画面が表示されます。

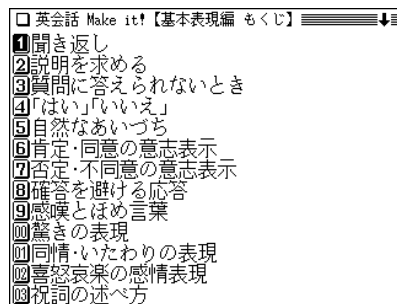

基本表現編の  
もくじ画面

- 3 調べたいカテゴリーを数字キー（ここでは **1**）で選びます。  
選んだカテゴリー内の詳細選択画面が表示されます。

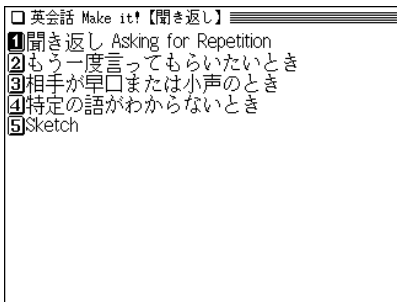

4 目的の項目を数字キーで選びます。(ここでは ②) を押して「もう一度言ってもらいたいとき」を選びます。) 会話文例や解説・注意点などが表示されます。

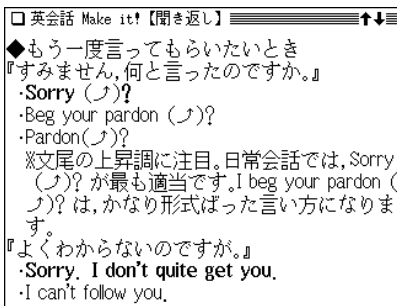

- (戻る) を押すと前の画面に戻ります。
- (クリア) を押すと選択/入力画面に戻ります。
- 表示されている語や英単語を調べるときは、ジャンプ機能が使えます(☞238ページ)。
- ◆ カテゴリー内の内容は一つにつながっていて、(▼)、(▲)などで送りながら読んでいくことができます。

## さまざまな場面や状況での表現を調べる

初対面のかたとのあいさつやレストランでの食事の注文など、さまざまな場面や状況での応用表現を調べることができます。

【例題】「初対面のあいさつのしかた」を調べましょう。

1 (メニュー) (0) (1) (5) と押し、(2) を押して「場面攻略編」を選びます。

場面攻略編のもくじ画面が表示されます。

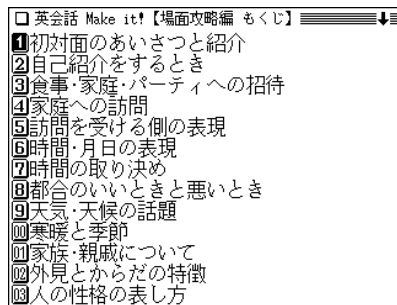

場面攻略編の  
もくじ画面

2 調べたいカテゴリーを数字キー(ここでは ①)で選びます。

選んだカテゴリー内の詳細選択画面が表示されます。



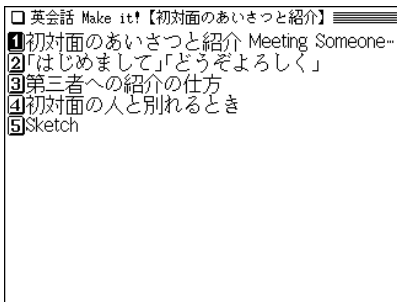

**3** 目的の項目を数字キー(ここでは ①)で選びます。  
 会話文例や解説・注意点などが表示されます。

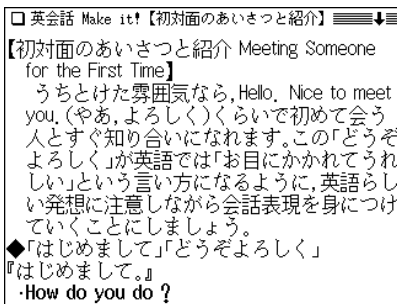

- (戻る) を押すと前の画面に戻ります。
- (クリア) を押すと選択/入力画面に戻ります。
- 表示されている語や英単語を調べるときは、ジャンプ機能が使えます(☞238ページ)。
- ◆ カテゴリー内の内容は一つにつながっていて、(▼)、(▲)などで送りながら読んで行くことができます。

## キーワードで英会話の決まり文句を調べる

英会話Make it!に収められた英会話の例文や解説を、キーワードの「読み」を入力して調べることができます。

【例題】「あいさつ」で調べてみましょう。

- 1** (メニュー) (0) (1) (5) と押し、(▼) を押します。  
 索引読みの入力欄にカーソルが表示されます。

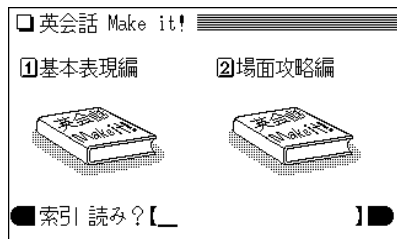

- 2** 「あいさつ」と入力します。  
 入力した読みを先頭に、50音順リスト表示になります。

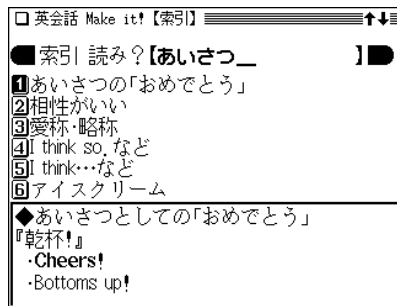

入力は10文字以内

### 3 目的の語を数字キー(ここでは ①)で選びます。

あいさつの例文や解説が表示されます。

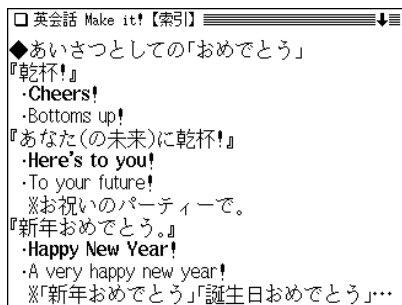

- **戻る** を押すと、前の画面に戻ります。
- 別の語を調べるときは、そのまま読みを入力するか、**クリア** を押して選択/入力画面にします。
- 表示されている語や英単語を調べるときは、ジャンプ機能が使えます(☞238ページ)。

# 英語類語使い分け辞典 を使う

日本語の読みから、似た意味のいくつかの英単語や、それを使った使い分け例を調べることができます。  
また、英単語のスペルから調べることもできます。

## 類語を検索する

読みを入力して検索する（絞り込み検索）

【例題】読みから「純粋な(じゅんすいな)」を調べましょう。

1 **メニュー** (0) (1) (6) と押して「英語類語使い分け辞典」を選びます。

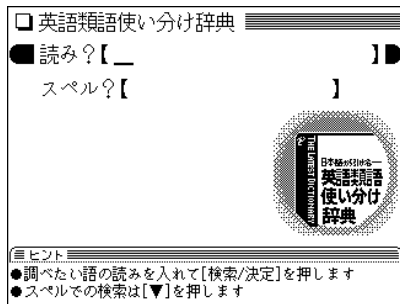

入力画面

2 「じゅんすいな」と入力します。  
1文字入れるごとに候補が絞り込まれていきます。

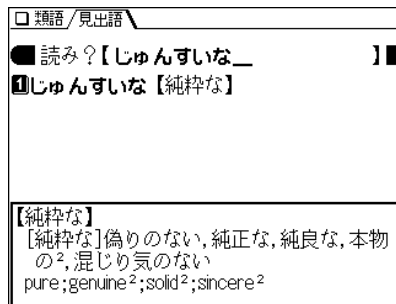

読みの入力は  
13文字以内

3 目的の語を数字キー(ここでは (1))で選びます。  
見出し語(じゅんすいな)の詳細画面が表示されます。

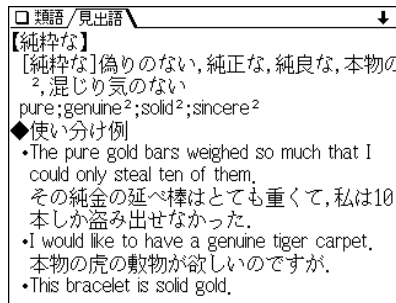

- **戻る** を押すと前の画面に戻ります。
- **リスト** を押すと収録順(辞書順)のリスト表示になります。
- 別の語を調べるときは、そのまま類語の読みを入力するか、**クリア** を押して入力画面にします。

- ◆ 詳細画面の英単語や🔍で示す語を調べるときは、ジャンプ機能を使えます(📄238ページ)。

### 読み入力時の参考

「…」などは省略して入れます(…したい → したい)。

### 英単語のスペルから検索する (絞り込み検索)

英単語のスペルから類語を調べます。

【例題】「作る」の類語を「make」から調べましょう。

1 **メニュー** **0** **1** **6** と押し、**▼** を押してスペルの入力欄へカーソルを移します。

2 「make」と入力します。

1文字入れるごとに候補が絞り込まれていきます。

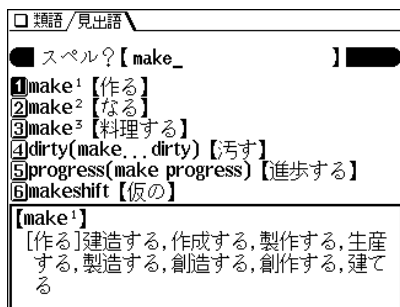

スペルの入力  
は20文字以内

3 目的の語を数字キー(ここでは **1**)で選びます。  
「make」の詳細画面が表示されます。

### スペル入力時の参考

英字の小文字を入れることができます。見出し語が大文字のときは小文字を入力して検索します。

「-」、「'」、「.」、スペース、などは省略して入れます。

(例 U.K. → uk)

読みやスペルの入力を省略して検索する(“?”や“~”を使う)

“?”や“~”を使って、スペルの入力を省略したり、はっきりしない単語を調べることができます。

くわしくは、31ページをご覧ください。

# 英文ビジネスレター事典 を使う

英語のビジネスレターでの決まり文句を、日本語の読みや英単語のスペルから調べることができます。  
また、英文でビジネスレターを書くときの基礎知識やモデルレターを調べることもできます。

## キーワードで決まり文句を検索する

### 読みを入力して検索する（絞り込み検索）

キーワードの読みを入れて、決まり文句を調べます。

【例題】「考え(かんがえ)」を調べましょう。

1 **メニュー** **0** **1** **7** と押して「英文ビジネスレター事典」を選びます。

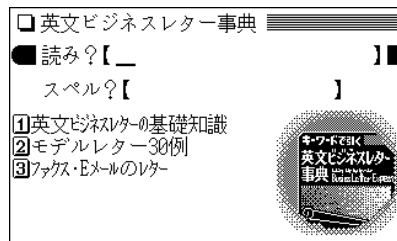

2 「かんがえ」と入力します。

1文字入れるごとに候補が絞り込まれていきます。

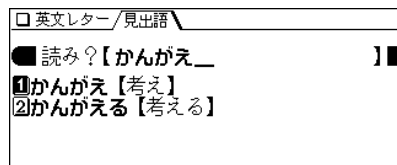

読みの入力は  
13文字以内

3 目的の語を数字キー(ここでは **1**)で選びます。

見出し語(かんがえ【考え】)を使った決まり文句などが表示されます。

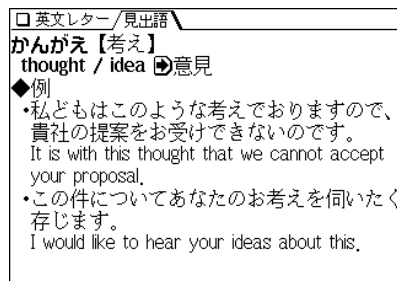

● **戻る** を押すと前の画面に戻ります。

- **リスト** を押すと辞書順のリスト表示になります。
- 別の語を調べるときは、そのままキーワードの読みを入力するか、**クリア** を押して入力画面にします。
- ◆ 詳細画面の英単語や  で示す語を調べるときは、ジャンプ機能が使えます(☎238ページ)。

### 読み入力時の参考

「…」などは省略して入れます(…したい → したい)。

### 英単語のスペルから検索する (絞り込み検索)

英単語のスペルから決まり文句を調べます。

**【例題】**「祈る」を使った決まり文句を「hope」から調べましょう。

- 1 **メニュー** (0) (1) (7) と押した後、 を押してスペルの入力欄へカーソルを移します。

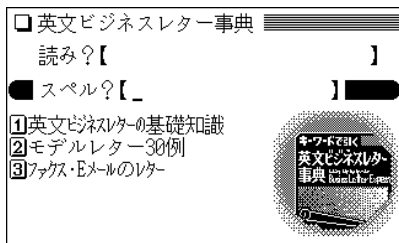

- 2 「hope」と入力します。

1文字入れるごとに候補が絞り込まれていきます。

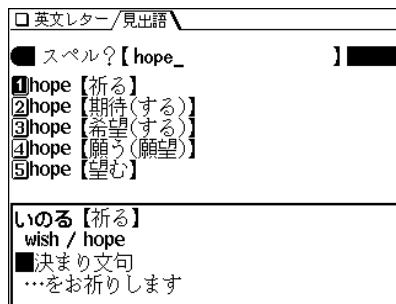

スペルの入力  
は20文字以内

- 3 目的の語を数字キー(ここでは (1)) で選びます。  
「祈る」を使った決まり文句の詳細画面が表示されます。

### スペル入力時の参考

英字の小文字を入れることができます。検索する語が大文字のときも小文字を入力して検索します。

「-」などの記号やスペースなどは省略して入れます。

**読みやスペルの入力を省略して検索する(“?”や“~”を使う)**  
“?”や“~”を使って、スペルの入力を省略したり、はっきりしない単語を調べることができます。

くわしくは、31ページをご覧ください。

## ビジネスレターの基礎知識を調べる

英文のビジネスレターの書きかたなどを調べることができます。

- 1 **メニュー** **0** **1** **7** と押し、**1** を押して「英文ビジネスレターの基礎知識」を選びます。

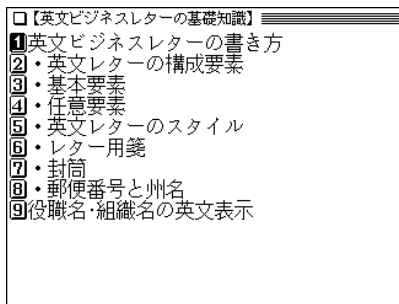

- 2 目的の項目を数字キーで選びます。
  - **戻る** を押すと前の画面に戻ります。

## モデルレターを調べる

ビジネスレターの文例を状況別に調べることができます。

- 1 **メニュー** **0** **1** **7** と押し、**2** を押して「モデルレター30例」を選びます。

- 2 目的の項目を数字キーで選びます。

文例が表示されます。

  - **戻る** を押すと前の画面に戻ります。

## ファクスやEメールのレターについて調べる

ファクスやEメールの場合のビジネスレターの書きかたや文例を調べることができます。

- 1 **メニュー** **0** **1** **7** と押し、**3** を押して「ファクス・Eメールのレター」を選びます。

- 2 目的の項目を数字キーで選びます。
  - **戻る** を押すと前の画面に戻ります。

# 英文手紙用例辞典を使う

英文手紙の書き方を収録しています。また、手本となる手紙文をもとに、語句の置き換え練習をしたり、応用的な文・表現を参照することができます。これらを活用することで比較的容易に英文手紙を作成することができます。

また、Eメールの入門や例文も調べることができます。

## 英文手紙を調べる

### 見本手紙文を調べる

書きたい英文手紙に近い用例を探し、置き換え表現や応用的な文などを調べます。

**【例題】** 婚約祝いの手紙を調べてみましょう。

1 **メニュー** (0) (1) (8) と押して「英文手紙用例辞典」を選びます。

検索選択画面になります。

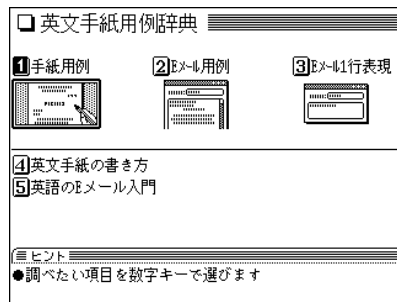

検索選択画面

2 (1) を押して「手紙用例」を選びます。  
分類項目がリスト表示されます。

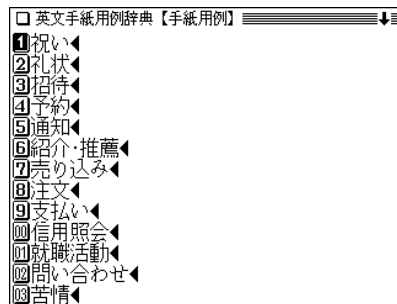

分類項目リスト表示

3 調べたい項目を数字キー(ここでは(1))で選びます。  
選んだ項目内のタイトルリスト画面が表示されます。



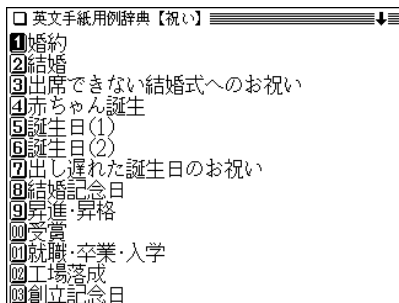

## 4 目的のタイトルを数字キー(ここでは ①)で選びます。

詳細画面に用例などが表示されます。

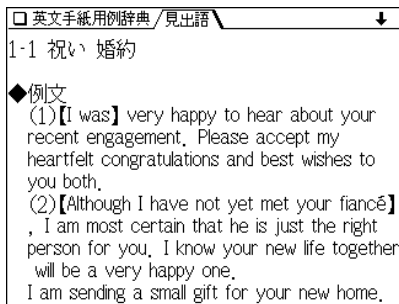

## 5 ▼ や ∨ (▲、△) で画面を送りながら内容を読んでいきます。

- 戻る を押すと前の画面に戻ります。
- クリア を押すと検索選択画面に戻ります。
- 表示されている語や英単語を調べるときは、ジャンプ機能が使えます(☞238ページ)。

## 用例の見かた

用例は次の項目に分類して収録されています。

- ◆ 例文 英語の手紙文です。例文の中で【 】で囲まれた語句は、後ろに用意されている置き換え用の語句と置き換えて、置き換え練習ができます。

なお、【 】の前に(1)、(2)などの番号が記されている場合は、対応する番号の置き換え用語句と置き換えます。

- ◆ 訳文 例文の日本語訳です。訳文の中の【 】で囲まれた語句は、例文で【 】部分を置き換えたとき、対応する日本語語句に置き換える語句を示します。

- ◆ 語句 例文の語句注です。

### 【置き換え】

例文の【 】で囲まれた部分と置き換えて練習する語句です。

- 応用 手紙文と同じテーマの別の文や発展的な表現を示しています。(収録されていない場合もあります。)

### ご注意

本辞典の例文その他に使用されている会社名、製品名、人名、住所などは架空のものです。

## 英文手紙の書き方を見る

英文手紙を書くときの考え方や構成、ヒントなどを見ることが出来ます。

【例題】英文手紙の基本を見てみましょう。

1 **メニュー** **0** **1** **8** と押し、**4** を押して「英文手紙の書き方」を選びます。

大タイトルのリスト画面が表示されます。

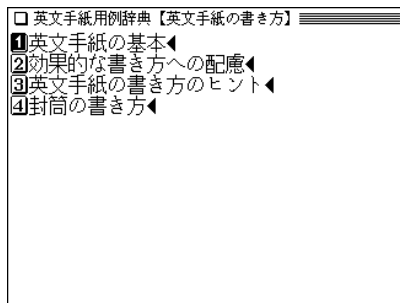

2 見たいタイトルを数字キー（ここでは **1**）で選びます。

小タイトルのリスト画面が表示されます。

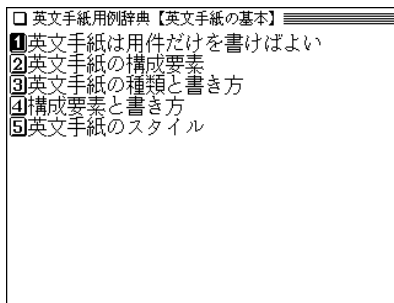

3 目的のタイトルを数字キー（ここでは **1**）で選びます。

詳細画面に説明などが表示されます。

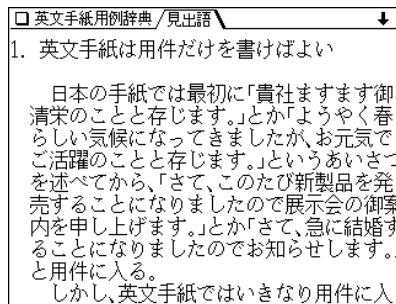

## Eメールを調べる

英語のEメールの書き方や、用例、1行表現集を調べることができます。

### Eメール用例集を見る

【例題】Eメールの用例を見てみましょう。

1 **メニュー** (0) (1) (8) と押し、(2) を押して「Eメール用例」を選びます。

件名(用件)のリスト画面が表示されます。

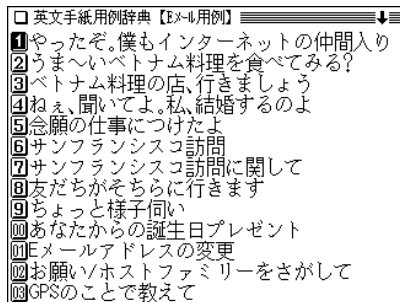

2 見たい件名を数字キー(ここでは (5)) で選びます。  
詳細画面に用例などが表示されます。

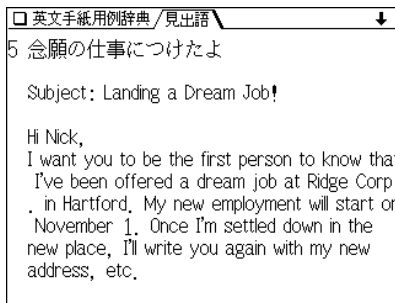

3 ▼ や ▼ (▲、△) で画面を送りながら例文、日本語訳などを読んでいきます。

- **戻る** を押すと前の画面に戻ります。
- **クリア** を押すと検索選択画面に戻ります。

### Eメール 1行表現集を見る

先の「Eメール用例集を見る」と同様の操作で見ることができます。

1 **メニュー** (0) (1) (8) と押し、(3) を押して「Eメール 1行表現」を選びます。

分類名のリスト画面が表示されます。

2 見たい分類名を数字キーで選びます。  
詳細画面に分類内の表現例などが表示されます。

## 英語のEメール入門を見る

英語のEメールの特徴や形式、エチケット(ネチケット)などを解説しています。

先の「英文手紙の書き方を見る」と同様の操作で見ていくことができます。

**1** **メニュー** **0** **1** **8** と押し、**5** を押して「英語のEメール入門」を選びます。

タイトルのリスト画面が表示されます。

**2** 見たいタイトルを数字キーで選びます。

詳細画面に説明などが表示されます。

### ◀ 図 マークが表示されたときは

詳細画面に ◀ 図 マークが表示されたときは、関連した図が収録されています。

**図・表** (**例/解説**) を押してマークを反転表示させ、(マークが複数あるときはカーソルキーで選んで) **検索/決定** を押して表示させます。

- 図に表示されていない部分があるときは画面の端に“▼”、“▲”が表示されるので (▼)、(▲)、(▽)、(△) で画面を送って確認してください。
- 詳細画面などに戻るときは **戻る** を押します。もう一度 **戻る** を押すと、マークの反転表示が解除されます。

# 「使ってトクする英語 損する英語」 を使う

英語でNo. を言い、英語で賛意を示し、英語で依頼や交渉をする。このような場合のネイティブ流の流儀やノウハウ、表現などをわかりやすい解説を交えてまとめました。

## 内容を見る

【例題】内容を見てみましょう。

- 1 **メニュー** (0) (1) (9) と押して「使ってトクする英語 損する英語」を選びます。  
章の選択画面が表示されます。

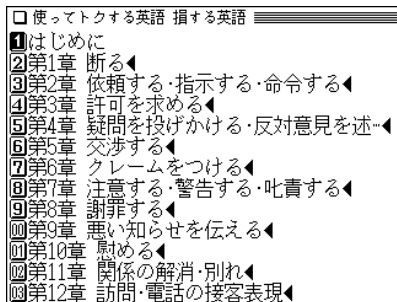

- 2 見たい章を数字キー（ここでは (3)）で選びます。  
大見出しがリスト表示されます。

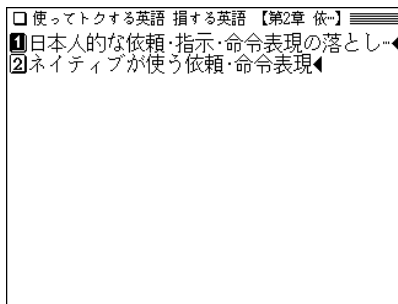

- 3 見たい大見出しを数字キー（ここでは (1)）で選びます。  
小見出しがリスト表示されます。

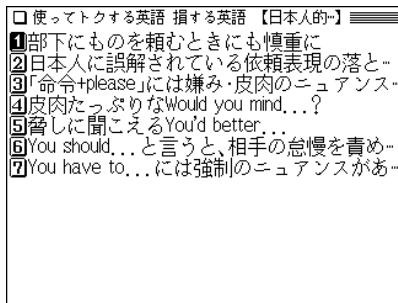

- 4 見たい小見出しを数字キー（ここでは (2)）で選びます。  
詳細画面に解説などが表示されます。

□使ってトクする英語 損する英語

【日本人に誤解されている依頼表現の落とし穴】

さて、よくオフィスの会話の中で、次のような英語表現を使って、ネイティブの部下に依頼・命令を行っている日本人上司をよく見かける。

×Close the door, please.  
(ドアを閉めてください<誤訳!>)

×Would you mind not using that phone for personal calls?  
(その電話を私用に使わないでもらえませ

- **戻る** を押すと前の画面に戻ります。
- 詳細画面に表示される語を調べるときは、ジャンプ機能が使えます(☞238ページ)。

◆例文の頭についている ×、△、○、◎ の記号については、章選択画面で「はじめに」を選んで、その内容をご覧ください。

# 『語源で覚える「英単語」2000』

## を使う

本コンテンツは、TOEIC、TOEFL、英検、大学入試・就職試験などに共通して頻出する英単語の中から、特に重要と思われる2000語を選び抜き、語源を通して覚えられるよう構成しています。

### 英単語を探す

#### スペルから探す

収録単語をスペルから探します。

【例題】「abbreviate」を調べてみましょう。

1 **メニュー** (0) (1) (A) と押し「語源で覚える英単語2000」を選びます。

入力/選択画面になります。

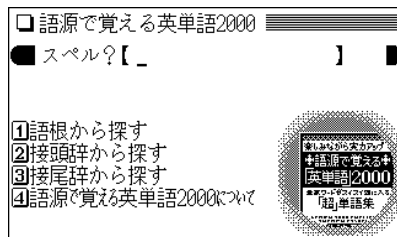

2 スペルの入力欄へ「abb」と入れます。

「abb」を先頭に持つ語から始まるリスト表示になります。

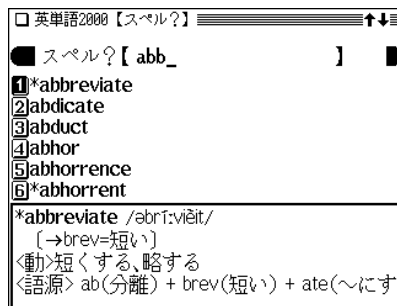

3 目的の語を数字キー(ここでは (1)) で選びます。

詳細画面が表示されます。

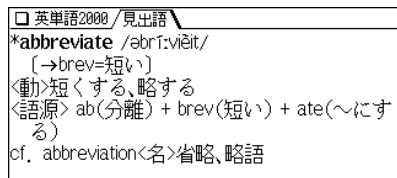

- 見出し語の前に \* マークが付く語は重要語、\* マークが付く語は最重要語です。

- **戻る** を押すと前の画面に戻ります。
- 詳細画面に表示される語や英単語などを調べるときは、ジャンプ機能が使えます(☞238ページ)。  
マークで示される語は、同じコンテンツ内で、示されている語へジャンプできることを示します。

## 語根から探す

同じ語根を持つ語を、その語根から探します。

【例題】語根「ceed」から「proceed」を探してみましょう。

**1** **メニュー** **0** **1** **A** と押し「語源で覚える英単語2000」を選びます。

**2** **1** を押して「語根から探す」を選びます。  
 語根の分類選択画面が表示されます。

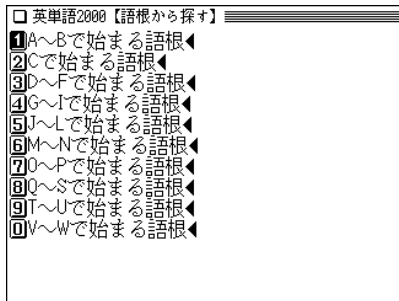

**3** 目的の語根が含まれる範囲を数字キー(ここでは **2**)で選びます。

語根がリスト(一覧)表示されます。

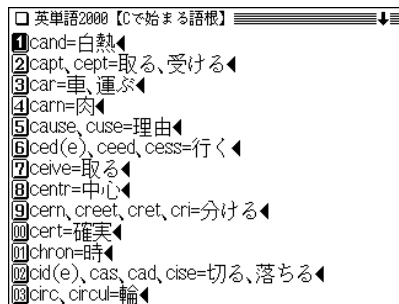

**4** 数字キー(ここでは **6**)で目的の語根を選びます。  
 選んだ語根の語がリスト(一覧)表示されます。

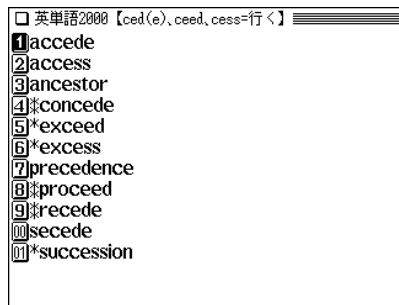

**5** 数字キー(ここでは **8**)で目的の語を選びます。  
 詳細画面が表示されます。



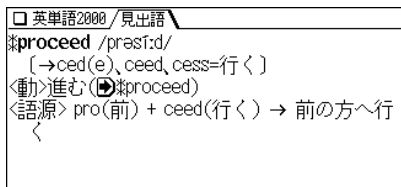

## 接頭辞／接尾辞から探す

先の「語根から探す」と同様の操作で探すことができます。

接頭辞から探す場合は手順2で **②** を押し、接尾辞から探す場合は手順2で **③** を押して、表示されるリストを選んでいって目的の語を探してください。

- ◆ 本コンテンツでは「語根」で扱った単語が「接頭辞」または「接尾辞」でも出てくることがあります。知識の定着と、語源の知識をさらに応用できるようにするため、135個の単語に関しては敢えて複数収録しています。

## 「語源で覚える英単語2000について」を見る

**1** **☒**メニュー **①** **①** **A** と押し、**④** を押して「語源で覚える英単語2000について」を選びます。

詳細画面に内容が表示されます。

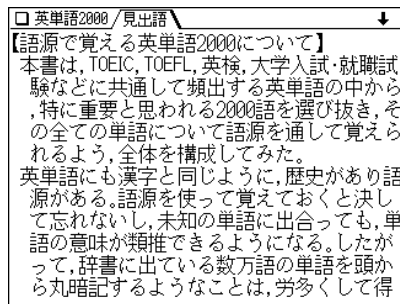

**2** **☑**、**☒** や **☒**、**☒** で画面を送りながら内容を読み進みます。

# 「これが英語で言えますか」 を使う

日本の職場では当たり前のように話されている言葉。さて、英語では何と言えばよいのでしょうか。そういった、言えそうで言えないビジネス英語表現をテーマ別に紹介しています。

## 言えそうで言えない言葉を調べる

テーマ別に分類されている言葉をリスト(一覧)から選んで調べます。

【例題】「行き当たりばったりの」を調べましょう。

1 **メニュー** (0) (1) (B) と押して「これが英語で言えますか」を選びます。

テーマ別リスト画面になります。

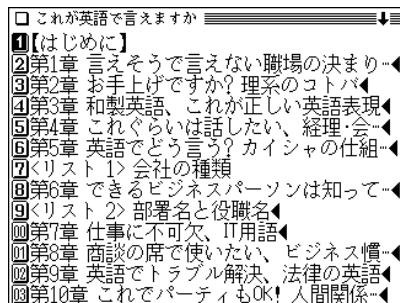

2 数字キー(ここでは (2))で目的の言葉が収録されていると思われるテーマを選びます。

言葉のリスト画面が表示されます。

- 上記リスト画面で、後ろに◀マークがないテーマを選んだときは言葉のリスト画面は表示されず、詳細画面が表示されます。

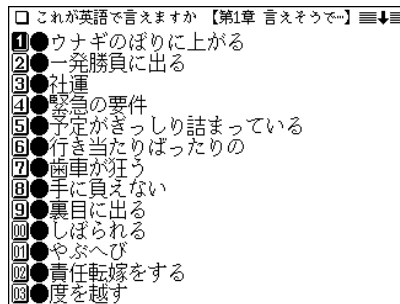

3 数字キー(ここでは (6))で目的の言葉を選びます。  
詳細画面に英語表現などが表示されます。

これが英語で言えますか

● 行き当たりばったりの: haphazard

Your planning for this project was haphazard.  
君が提出したこのプロジェクトの企画は行き当たりばったりだ。

haphazardは「無計画の」「取ってつけたような」といった意味で、「行き当たりばったりの」もこれがぴったり。行き当たりばったりのでのおん気な人の性格について言うなら happy-go-lucky を使う。例: I wish I were happy-go-lucky like you. (君のようなおん気な性格になりたいよ)

- (戻る) を押すと前の画面に戻ります。

## 「家庭の医学」を使う

家庭の医学に収録された病気の解説を、症状や病名などから調べることができます。また、応急手当て、人体図や医学と健康の知識などを参照することができます。

### ご注意!

ひとつの症状に対して、さまざまな病気や原因がありますので、自己診断は禁物です。必ず早めに医師の診察を受けてください。

## 家庭の医学の見かた

### ●からだに異常が見られたときは？

「**症状から探す**」をご覧ください。熱っぽい、だるい、せきが出るなど、いつもと違う症状があらわれたときは、その症状から考えられる病気とその病気特有の他の症状を挙げておきました。さらにその病気についてより深く知りたいときは、その箇所にジャンプすることができます。

### ●病名がわかっているときは？

病名がはっきりとわからないときは「**項目から探す**」をご覧ください。病名がはっきりとわかっているときは「**病名から探す**」で読みを入力して探します。おもな病気について、原因、症状、診断、検査、治療、予防など多面的に解説してあります。

### ●一刻を争う事故やけが、病気のときは？

「**応急手当て**」をご覧ください。人工呼吸や心臓マッサージ、止血など、特に一刻を争うものから包帯や三角巾のしかたなど、イラストとともにわかりやすく解説してあります。

### ●検査を受けたときは？

「**検査の知識と正常値**」をご覧ください。健康検査などでおこなわれる一般的な検査から精密検査まで、検査の意味と役割、正常値の範囲等をくわしく解説してあります。

### ●結婚・妊娠・出産・子育てのときは？

「**妊娠・出産**」をご覧ください。これから新たに親になる方々に役立つ知識をわかりやすく解説してあります。

## ●病気を防ぎたい・身近な人が病気になったときは？

「病気の予防と家庭での健康知識」をご覧ください。  
成人病(生活習慣病)やいろいろな病気にならないための日常生活の注意を解説してあります。

## ●話題の医療・医学用語を知りたいときは？

「医学の知識」をご覧ください。進歩めざましい現代の医学界のトピックスや重要な医学用語等についてわかりやすく解説してあります。

## ●病院・診療所に行くときは？

「医師への上手なかかりかた」をご覧ください。医療施設や診療科目の選びかた、家庭医の重要性などについても知ることができます。

## ●人体の構造・名称は？

「人体図」をご覧ください。詳細なイラストで各部位の名称がわかるようになっています。それ以外に、本文中にもそれぞれの部位ごとに構造とはたらきをイラストを使いながら紹介してありますので、併せてご覧ください。

※「家庭の医学」の記述内容についてのお問い合わせは下記へお願いいたします。

株式会社 時事通信社 電話 03-3591-8690

# 家庭の医学を使う

## 症状から探す

病気を症状から探します。

【例題】症状から探してみよう。

- 1 **メニュー** **0** **2** **1** と押して「家庭の医学」を選びます。( **健康** **1** と押してもよい)  
家庭の医学の検索方法選択画面が表示されます。

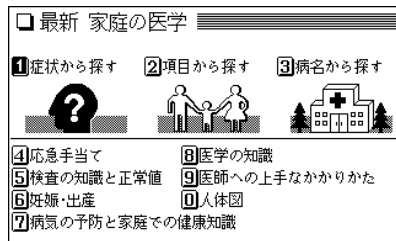

家庭の医学の  
検索方法選択  
画面

- 2 **1** を押して「症状から探す」を選びます。  
症状から探すときの選択画面が表示されます。

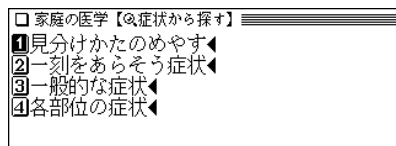

- 後ろに“◀”が表示されている項目を選択すると、さらに選択項目が表示されます。

### 3 ここでは (2) を押して「一刻をあらそう症状」を選びます。

症状がリスト表示されます。

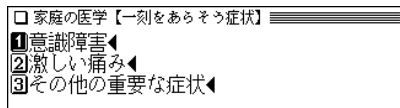

### 4 ここでは (2) を押して「激しい痛み」を選びます。説明項目がリスト表示されます。

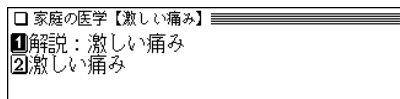

### 5 激しい痛みに関する内容を見るときは (2) で選びます。

病名がリスト(一覧)表示されます。

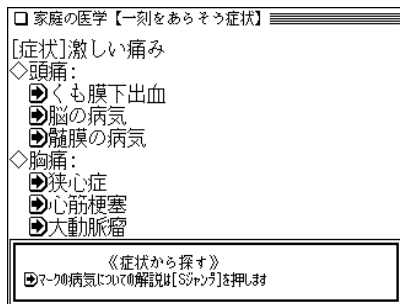

- マークがついている病名等は、「家庭の医学」の説明文へジャンプすることができます。

### 6 Sジャンプ を押します。■カーソルが表示されます。

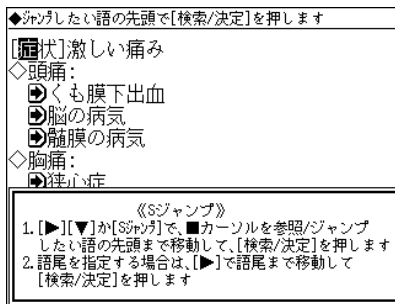

(ジャンプ: 238 ページ)

### 7 Sジャンプ や ◀ ▶ ▲ ▼ で目的の病名を選んで (検索/決定) を押します。

ジャンプウィンドウが表示されます。

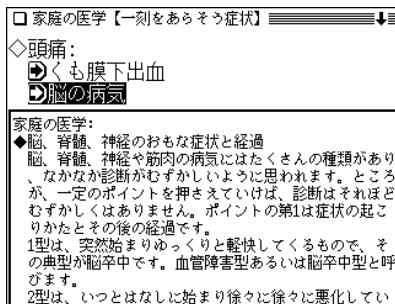

ジャンプウィンドウ

- ウィンドウ内の内容で表示されていない部分がある場合は、画面右上に“↓”や“↑”が表示されるので (V) (A) や (▼) (▲) で送って確認します。

## 8 検索/決定 を押すと、詳細画面で表示されます。

- ◆ 上記で表示させた詳細画面では、内容の最後に ◀ 図 ▶ マークが表示されます。◀ 図 ▶ や ▶ 表 ▶ マークが表示されているときは、関連した図や表が収録されています。◀ 図 ▶ 表 ▶ ( ◀ 例/解説 ▶ ) キーで調べることができます(☞33ページ)。

## 項目から探す

病気を子どもや女性、からだの部分などによるグループから探します。

【例題】項目から探してみましょう。

1 ◀ メニュー ▶ ◀ 0 ▶ ◀ 2 ▶ ◀ 1 ▶ と押します。

家庭の医学の検索方法選択画面が表示されます。

2 ◀ 2 ▶ を押して「項目から探す」を選びます。

項目から探すときの選択画面が表示されます。

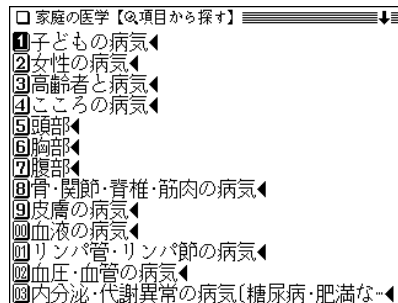

3 ここでは ◀ 1 ▶ を押して「子どもの病気」を選びます。

子どもの病気がリスト表示されます。

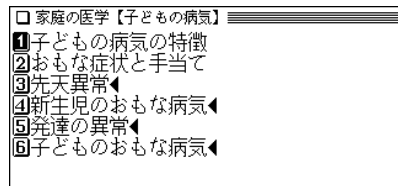

- 4 目的の項目を数字キー(ここでは ①)で選びます。  
子供の病気の特徴の詳細画面になり、解説などが表示されます。

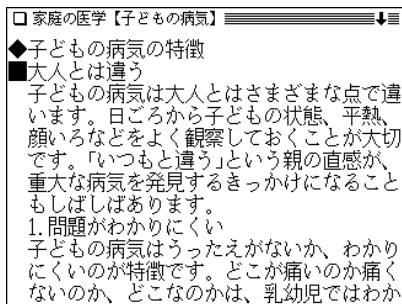

- (戻る) を押すと、前の画面に戻ります。

## 病名から探す

病名や用語などの読みを入力して探します。

【例題】「胃炎」を調べてみましょう。

- 1 (メニュー) (0) (2) (1) と押します。  
家庭の医学の検索方法選択画面が表示されます。
- 2 (3) を押して「病名から探す」を選びます。  
読み入力画面が表示されます。

- 3 読みに「いえん」を入れます。  
「いえん」ではじまる病名などが表示されます。

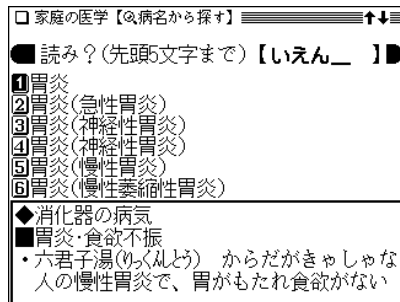

- 入力した文字を先頭に持つ病名等がない場合、並び順で次の病名等から表示されます。

- 4 目的の病名等を数字キーで選びます。  
詳細画面になり、解説などが表示されます。

- ★ リストに同じ病名が複数表示される場合があります。これらを選択した場合、その病気の説明あるいは、その病名が含まれる他の病気の説明が表示されます。



## 医学や健康の知識を参照する

収録されている「応急手当て」の方法、「妊娠・出産」、「病気の予防と家庭での健康知識」、「人体図」などを参照します。

【例題】人体図を参照してみましょう。

1 **メニュー** **0** **2** **1** と押します。

家庭の医学の検索方法選択画面が表示されます。

2 **0** を押して「人体図」を選びます。

選択画面が表示されます。

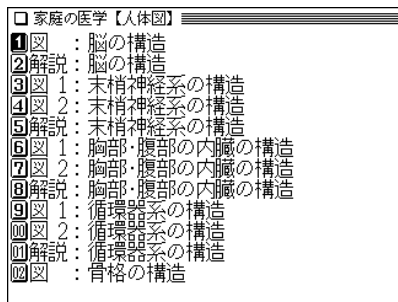

3 目的のタイトルを数字キー(ここでは **1**)で選びます。

脳の構造が表示されます。

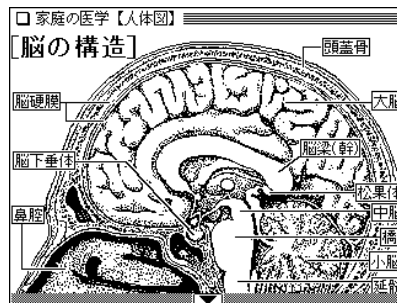

- 表示されていない部分がある場合は **▼** **▲**、**▽** **△** で(左右は **▶** **◀** で)送って確認します。
- **戻る** を押すと、前の画面に戻ります。

# 「医者からもらった薬がわかる本」 を使う

「医者からもらった薬がわかる本」に収録された薬の解説を識別コードや薬の名前から調べることができます。副作用の初発症状一覧や用語解説も収録しています。

## ご注意!

本製品に搭載している「医者からもらった薬がわかる本2004年版」(法研)は、2003年7月に刊行された書籍を元に収録しております。本製品で扱っている薬は約8,000銘柄で、内服薬6,200品目、外用薬1,900品目以上を収録しております。収録されなかった薬は、使用頻度が極めて少ないもの、ごくまれな病気の治療に用いられる薬などに限られます。また、書籍の発刊後に承認された新薬もありますので、不明の薬については、処方医や薬剤師にお問い合わせください。

## 識別コードの見かた

お医者さんからもらった薬を知りたいとき、薬の本体や包装(パック)についているしるし(識別コード)をもとに調べることができます。

「識別コードから探す」では、包装についているコードや薬本体についているコードをもとに薬の名前を探して、薬の内容を調べます。

●商品名や一般名がわかっている場合は、「名前から探す」からでも調べられます。

注意：製薬メーカーのマークは入力しません。

### 識別コードをもとに内服薬を調べましょう

#### 例① 包装(パック)にある数字で調べる場合



Y-DP 0.5

- 包装コードに記載の数字(左では0.5)で調べます。
- アルファベットは先頭から2文字を用いて調べます。ハイフンで区切られている場合は、その前または後ろのアルファベットで調べます(左ではYまたはDPで調べます)。

## 例② 包装(パック)の表と裏に異なる数字がある場合

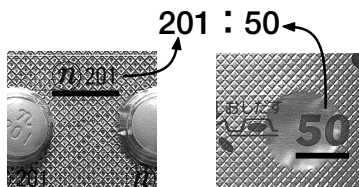

- どちらかの数字(左では201か50)で調べます。多くの場合は、どちらでも調べられます。
- 数字のみでアルファベットがついていないものは、数字だけで調べます。

## 例③ 包装(パック)に数字がない場合

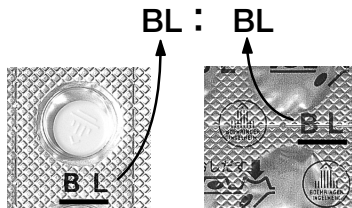

- 包装コードに数字が入っていない場合はアルファベット(左ではBL)で調べます。

包装にコードがないものは本体コードで調べてください。

### ※注意

- 1) 製剤パッケージの耳の部分についているコードは、切り落とされることがあります。そのため、本製品では原則的には識別コードとして扱いません。
- 2) 識別コードは最新の情報にもとづいて収録されていますが、変更されることがありますので、不審な点がある場合は処方医や薬剤師にたずねてください。

## 識別コードをもとに外用薬を調べましょう

例

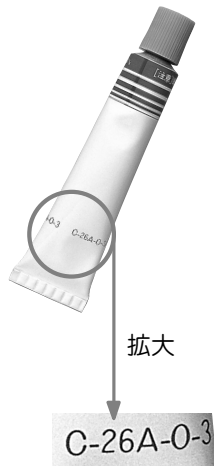

### C-26A-O-3

- いずれかの数字(左では26か3)で調べます。多くの場合は、いずれの数字でも調べられます。
- アルファベットは先頭から2文字を用いて調べます。ハイフンで区切られている場合は、その前または後ろのアルファベットで調べます(左ではCまたはA、Oで調べます)。

## 識別コードをもとに漢方薬を調べましょう

例

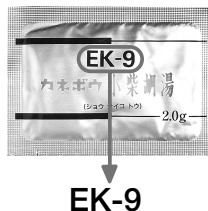

- 包装コードに記載の数字(左では9)で調べます。
- アルファベットは先頭から2文字(左ではEK)を用いて調べます。ハイフンで区切られている場合は、その前または後ろのアルファベットで調べます。

※ 記述内容などのお問い合わせは下記事務局まで文書にてお願いいたします。

医薬制度研究会事務局

〒452-0005 愛知県西春日井郡西枇杷島町恵比須7

インターネット・ホームページ

<http://www.asahi-net.or.jp/~tw3s-kmr>

「医者からもらった薬がわかる本 2004年版」 木村 繁 著

本製品に収録した「医者からもらった薬がわかる本 2004年版」の内容は株式会社 法研の協力を得て編集したもので、株式会社 法研及び著者 木村 繁 の著作物です。

本内容の一部または全部を無断で複写することは、著作権法で禁止されています。

また、本製品およびソフトウェアの使用または不使用から生ずる保証規定に規定されていないいかなる他の損害(金銭上の損害、逸失利益、および第三者からのいかなる請求)に関して、当社および株式会社 法研、著者 木村 繁 のいずれも一切責任を負わないものとします。

## 「薬がわかる本」を使う

使う前に必ず読んでください

- 1 **メニュー** **0** **2** **2** と押して「薬がわかる本2004年版」を選びます。( **健康** **2** と押してもよい)  
検索方法選択画面が表示されます。

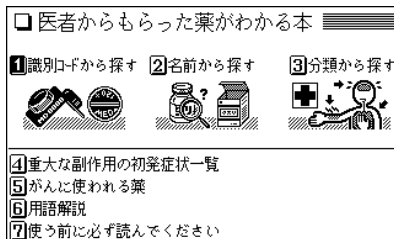

- 2 **7** を押して「使う前に必ず読んでください」を選びます。

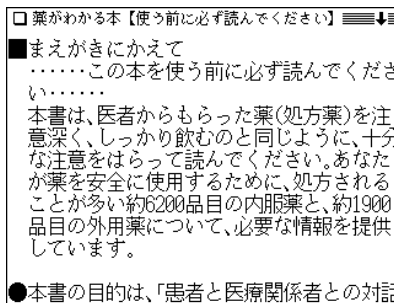

## 識別コードから探す

薬の包装(パック)または薬本体に記されている数字やアルファベット(識別コード)から薬を調べます。

※116ページの識別コードの見かたを参照ください。

**【例題1】**包装に「FS-R 13」と書かれている薬(ラーセン)を調べてみましょう。

1 **メニュー** **0** **2** **2** と押して「薬がわかる本2004年版」を選びます。

検索方法選択画面が表示されます。

2 **1** を押して「識別コードから探す」を選びます。  
薬の分類選択画面が表示されます。

薬がわかる本【識別コードから探す】

- 1 内服薬
- 2 外用薬
- 3 漢方薬

3 **1** を押して「内服薬」を選びます。  
コードの入力画面が表示されます。

4 カーソルが包装コードの数字入力欄にあることを確認して「13」と入れ、**▼** でカーソルをアルファベット入力欄へ移して「FS」と入れます。

● 包装(パック)にコードがない場合は本体コードで調べます。**▼** でカーソルを本体コードの入力欄へ移して入力してください。

薬がわかる本【内服薬】

包装コード

数字? [13]      ]

アルファベット? [FS]

本体コード

数字? [      ]

アルファベット? [      ]

数字またはアルファベットだけを入力しても検索できます。

5 **検索/決定** を押します。

候補の薬がリスト表示されます。

薬がわかる本【内服薬】

- 1 FS-E 13 |カ| エルシボン (I39)
- 2 FS-R 13 |錠| ラーセン (I17)

6 目的の薬を数字キー(ここでは **2**)で選びます。  
詳細画面に薬の説明・解説などが表示されます。

薬がわかる本【解熱鎮痛薬】

[一般名] I17 アリアルプロピオン酸系NSAID

[分類] 解熱鎮痛消炎薬(アリルアルカン酸誘導体)

[処方目的] 慢性関節リウマチ, 変形性関節症, 腰痛症, 肩関節周囲炎, 頸肩腕症候群の消炎・鎮痛/手術後, 外傷後ならびに抜歯後の鎮痛・消炎/急性上気道炎(急性気管支炎を伴う急性上気道炎を含む)の解熱・鎮痛[以上, ロキソプロフェンナトリウムの適応症]

[製剤名(商品名)]

● アリアルプロピオン酸系NSAIDを含む解熱鎮痛薬

● **戻る** を押すと、前の画面に戻ります。

◆ 薬のリスト画面や詳細画面で表示される ④2、③8 などの数字は、薬の分類を示す番号です。

□…内服薬 ○…外用薬 漢…漢方

■…抗がん(内服) ●…抗がん(外用) 注…抗がん(注射)

なお、記号と分類名は次のとおりです。

① 痛み・熱	⑨ ビタミン・アミノ酸・ミネラル・血液疾患用剤
② 中枢神経用薬剤	⑩ 女性専科
③ 心臓疾患用剤	⑪ 内分泌疾患用剤
④ 血圧改善用剤	⑫ 皮膚・泌尿器系薬剤
⑤ その他の循環器系薬剤	⑬ その他の薬剤
⑥ 呼吸器系薬剤	⑭ 抗生物質
⑦ 胃腸疾患用薬剤	⑮ 抗菌製剤・抗結核薬
⑧ 肝・膵・胆道・痔疾患用剤	
① 催眠・鎮静薬	⑧ 皮膚病(たむし・水虫類)用薬
② 解熱・鎮痛・鎮けい薬	⑨ 抗生物質坐薬
③ 眼科用薬	⑩ 吸入薬
④ 点耳・点鼻薬	⑪ その他の外皮用薬
⑤ 腔用薬剤	
⑥ 便秘・痔疾用薬剤	
⑦ 皮膚病(湿疹・おでき類)用薬	
① 免疫増強剤	⑤ 抗ホルモン剤
② アルキル化剤	⑥ その他の抗がん薬
③ 代謝拮抗薬	⑦ がんに使われるその他の薬剤
④ アルカロイド製剤	

① 代謝拮抗薬

② 抗生物質

注1 免疫増強剤

注2 アルキル化剤

注3 代謝拮抗薬

注4 アルカロイド製剤

注5 抗生物質

注6 白金錯体製剤

③ がんに使われるその他の薬剤

注7 抗ホルモン剤

注8 インターフェロン・インターロイキン製剤

注9 その他の抗がん薬

注10 がんに使われるその他の薬剤

◆ 薬の形状などは、次の略称で示しています。

錠：錠剤 カ：カプセル剤 散：散剤・顆粒剤 液：液剤

軟：軟膏 ク：クリーム 坐：坐剤 腔：腔用剤

貼：貼布剤 眼：点眼用剤(軟膏含む) 鼻：点鼻用剤

耳：点耳用剤 吸：吸入剤 粉：粉末 ス：スプレー剤

顆：顆粒・細粒剤(漢方)

◆ 外用薬の識別コードの中に、(キャップ)、(ボディ)、(容器)などの表示がある場合があります。

これは、その識別コードに色名が示されているときは、その色の場所、色名がないときはコードが記されている場所を示します。

## 名前から探す

薬の名前の読みから探すことができます。また、数字やアルファベットから始まる薬も探すことができます。

※ 名前にアルファベットが含まれている場合は、その前までの文字を入力して検索します。

【例題】「ビオタミン」を「びお」から探してみましょう。

1 **メニュー** **0** **2** **2** と押し、**2** を押して「名前から探す」を選びます。

入力/選択画面が表示されます。

<input type="checkbox"/> 薬がわかる本【名前から探す】
● 読み？【 <u>  </u> 】
① 数字やアルファベットから始まる薬

「読み」にはひらがなだけが入力できます。

2 「びお」を入力します。

「びお」から始まる薬品名を先頭にリスト表示されます。

注：濁音、半濁音、清音は区別せずに検索を行います。

<input type="checkbox"/> 薬がわかる本【名前から探す】
● 読み？【 <u>びお</u> 】
①内: ビオグリタゾン(塩酸) (H4)
②内: ビオスリー (7)33
③内: ビオセローゼ (1)14
④内: ビオタミン (9)4
⑤内: ビオチン (9)8
⑥内: ビオチンドライシロップ (9)8
【一般名】H4 ビオグリタゾン
【分類】インスリン抵抗性改善薬(糖尿病治療薬)
【処方目的】インスリン非依存型糖尿病(た

3 目的の薬を数字キー(ここでは **4**) で選びます。  
詳細画面に薬の説明・解説などが表示されます。

<input type="checkbox"/> 薬がわかる本【水溶性ビタミン】
【一般名】H4 ビタミンB1
【分類】水溶性ビタミン
【処方目的】ビタミンB1欠乏症、ウェルニッケ脳炎、脚気、心/ビタミンB1の需要が増大して食事から十分とれない場合(消耗性疾患・甲状腺機能亢進症・妊産婦・授乳婦・激しい肉体労働時)/以下の疾患のうち、ビタミンB1の欠乏または代謝障害が関与すると推定される場合(効果がないのに月余にわたって漫然と服用してはいけません)→神経痛、筋肉痛・関節痛、末梢神経炎・末梢神経麻痺、中枢神経障害(脳血管障害)、心筋代謝障害、

● **戻る** を押しと、前の画面に戻ります。

## 数字やアルファベットから始まる薬を探す

数字やアルファベットから始まる名前の薬を探す場合は、手順1の画面で **1** を押しします。

収録順のリスト画面になりますので、**▽** **△** で目的の薬を探して表示させ、数字キーで選びます。

## 分類から探す

薬の利用分野などから探します。

【例題】「痛み・熱」の分野から解熱鎮痛薬のアスピリンを調べてみましょう。

1 **メニュー** **0** **2** **2** と押し、**3** を押して「分類から探す」を選びます。

利用分野などの選択画面が表示されます。

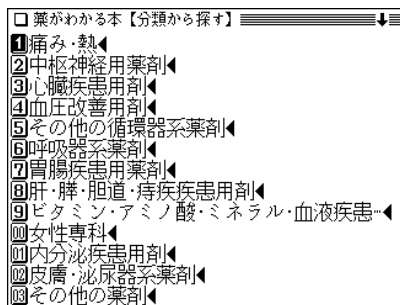

2 **1** を押して「痛み・熱」を選びます。

薬の種類の選択画面が表示されます。

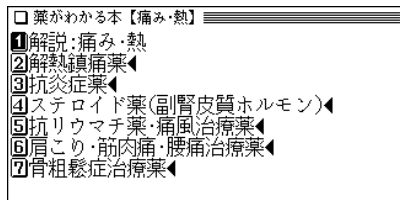

3 **2** を押して「解熱鎮痛薬」を選びます。  
薬品名がリスト表示されます。

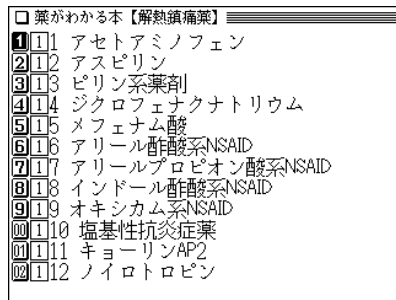

4 目的の薬品を数字キー(ここでは **2**)で選びます。  
詳細画面になり、解説などが表示されます。

- 手順3で **1** を押して「解説：痛み・熱」を選んだ場合は、「痛み・熱」の章で説明する薬全般についての解説が表示されます。
- また、手順2で「コラム：」の項目を選んだ場合は、それぞれコラムの内容が表示されます。



## 重大な副作用の初発症状を見る

重大な副作用を聞き慣れないものを中心に、その初発症状をまとめてあります。副作用に注意するときの目安としてください。

【例題】安静狭心症を見てみましょう。

1 **メニュー** **0** **2** **2** と押し、**4** を押して「重大な副作用の初発症状一覧」を選びます。

症状などの区分選択画面が表示されます。

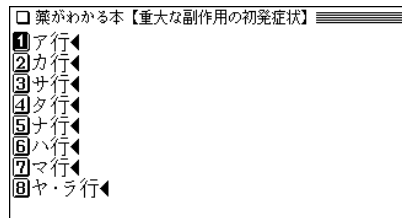

2 **1** を押して「ア行」を選びます。  
症状名がリスト表示されます。

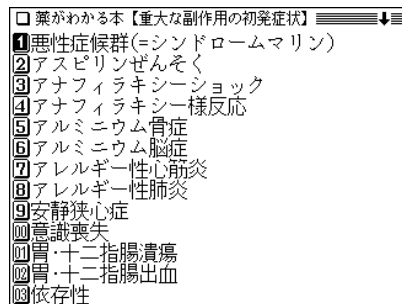

3 目的の症状名を数字キー(ここでは **9**)で選びます。  
初発症状が表示されます。

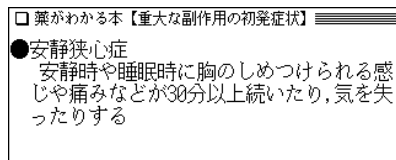

● **戻る** を押すと、前の画面に戻ります。

## がんに使われる薬を探す

がんに使われる薬を収録しています。  
知りたくない人は見ないでください。

### 識別コードから探す

【例題】包装コード「SW-293」の薬「ルナコール」を調べましょう。

119ページの「識別コードから探す」と同様の操作で探します。

1 **メニュー** **0** **2** **2** と押し、**5** を押して「がんに使われる薬」を選びます。

薬の検索方法選択画面が表示されます。

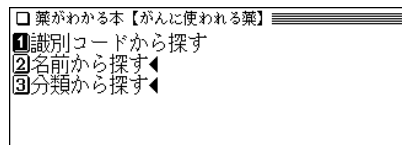

2 **1** を押して「識別コードから探す」を選びます。  
コードの入力画面が表示されます。

3 カーソルが包装コードの数字入力欄にあることを確認して「293」と入れ、**▼** でカーソルをアルファベット入力欄へ移して「SW」と入れます。

- 包装(パック)にコードがない場合は本体コードで調べます。**▼** でカーソルを本体コードの入力欄へ移して入力してください。

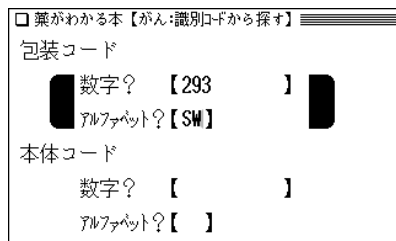

4 **検索/決定** を押します。

候補の薬がリスト表示されます。

5 目的の薬を数字キー(ここでは **1**)で選びます。  
詳細画面に薬の説明・解説などが表示されます。

### 名前から探す

【例題】「5-FU」という薬を調べましょう。

1 **メニュー** **0** **2** **2** と押し、**5** を押して「がんに使われる薬」を選びます。

薬の検索方法選択画面が表示されます。

2 **2** を押して「名前から探す」を選びます。  
名前の分類の選択画面が表示されます。

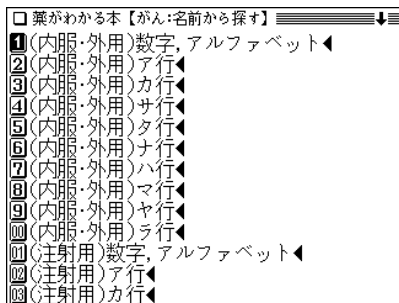

**3** ① を押して「(内服・外用)数字, アルファベット」を選びます。

候補の薬がリスト表示されます。

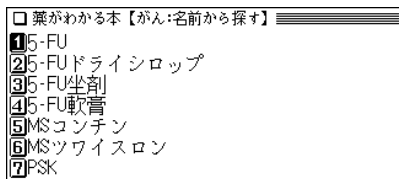

**4** 目的の薬を数字キー(ここでは ①)で選びます。  
詳細画面に薬の説明・解説などが表示されます。

## 分類から探す

**【例題】** 免疫増強剤の「ウベニメクス」という薬品を調べましょう。

**1** **メニュー** ① ② ② と押し、⑤ を押して「がんに使われる薬」を選びます。

薬の検索方法選択画面が表示されます。

**2** ③ を押して「分類から探す」を選びます。  
分野の選択画面が表示されます。

**3** ② を押して「(内服)免疫増強剤」を選びます。  
薬品の種類の選択画面が表示されます。

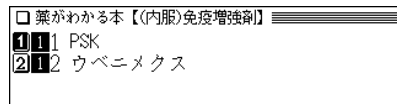

**4** 目的の薬品を数字キー(ここでは ②)で選びます。  
詳細画面になり、解説などが表示されます。

●手順3で ① を押して「解説：抗がん薬のあらまし」を選んだ場合は、抗がん薬の概要の解説が表示されます。

## 用語解説を見る

**1** **メニュー** ① ② ② と押し、⑥ を押して「用語解説」を選びます。

病名の区分選択画面が表示されます。

**2** 数字キーで区分を選びます。  
区分内の用語がリスト表示されます。

**3** 目的の用語を数字キーで選びます。  
用語の説明が表示されます。

# 『EBM 正しい治療がわかる本』 を使う

## 見方・使い方

### セカンド・オピニオンがほしいときに活用！

ある日、T雄さんのお父さんは、がんと診断されました。お医者さんの説明はていねいでしたが、気が動転してしまったお父さんは、専門的で難しい医学用語について尋(たず)ねることもできずに、帰ってきました。治療方法を選ばなくてはいけないのに、どうも、受けた説明の内容をほとんど忘れてしまっているようです。すっかり弱気になったお父さんはT雄さんに決めてくれといえます。とはいえ、T雄さんも特別、医学にくわしいわけではなく困ってしまいました。

一方、子宮内膜症(しきゅうないまくしょう)と診断されたA子さんは、担当のお医者さんに手術を勧められましたが、数年前同じ病気にかかったB代さんは、確かなにもしないでようすをみることにしたことを思い出しました。しかも、B代さんはいまも元気そうです。どうして、私には手術が必要なのかしら、とA子さんは少し納得がいきません。

こんなとき、T雄さん(か、お父さん本人)もA子さんも本来は、担当のお医者さんにそのままの気持ちを告げて、十分納得のいく説明を受けるべきなのでしょう。

しかし、日本の医療では、まだまだ、医師と患者が対等の関係で話し合えるという環境が整っていないのが現実です。また、質問はしたいのですが、なにをどのように聞いたら知りたいことがわかるのか、それがわからないという人も少なくないでしょう。

病気や薬に対する情報は、いまや巷(ちまた)にあふれています

### ご注意！

本製品に搭載している「EBM 正しい治療がわかる本」(法研)は、2003年10月に刊行された書籍を元に収録しております。

本製品では177の病気に対して、現在一般的に行われている治療や、おもに使われている薬の効果を「EBMでチェック」する問題として設定しました。それらについて、医学論文を検索・検証し、その結果から、根拠を評価しています。根拠の強さを☆の数で示し、「評価のポイント」を解説しました。どんな治療や薬が信頼性が高く、行うべき治療なのか、あるいは使うべき薬なのかが一目でわかるようになっています。セカンド・オピニオンとしてお役立てください。なお、本製品で検索した医学論文は、2003年春までのものです。

※ セカンド・オピニオンについての解説は、133ページの入力/選択画面から、次の順に項目を選んでご参照ください。  
「**[4]** EBM について」— 「**[3]** EBM キーワード」—最後の項目「セカンド・オピニオン」

が、量が膨大なだけに、本当に信頼できる情報がどれなのかを見極める目が、求められるようになっていきます。

本コンテンツは、病気に対してなにかしら不安があるとき、あるいは診断や治療にどうも納得がいかないといったときに、確かな情報を得るために、ご利用ください。

## EBMで医療への不安や不満を解消する

本コンテンツでは、一般的にかかりやすく、医療機関を受診する理由となることが多い177の病気を取り上げ、それら一つひとつの病気に対してEBM(Evidence-based Medicine 科学的根拠に基づく医療)の手順にしたがって、いま、もっとも適切と考えられる治療を示しています。

EBMという言葉をはじめて聞く方も多いかもしれませんが、EBMは、まさにT雄さんやA子さんがもつような医療に対する不安や不満を解消し、信頼できる確かな情報を提供してくれるものなのです。

EBMとその手順については、「はじめに」でくわしく述べられていますが、ごく簡単にいうと、医師が日常の診療をするうえでなにかしらの疑問点(問題の設定)にであったとき、その疑問点についてそれまでに世界中で発表された医学論文をでき得る限り検索し、それらの結論(エビデンス=根拠)を評価し、そのなかでもっとも信頼できると考えられる結論を知ったうえで、実際の診療を行おうというものです。

## ☆の数で評価がひと目でわかる

本コンテンツは、医師が実際に用いる手順にしたがって構成されています。それぞれの病気の治療の一つひとつについて、「お医者さんと同じプロセスで、同じ情報を共有する」画期的な試みです。

まず、177の病気に対して、現在一般的に行われている治療や、おもに使われている薬の効果を「EBMでチェック」する問題として設定しました。それらについて、医学論文を検索・検証し、その結果から、根拠を評価します。根拠の強さ(=どれくらい信頼性が高いか)を☆の数で示し、「評価のポイント」を解説しました。☆の数で根拠の強さがひと目でわかる、これが大きな特色です。そして、根拠の強さは、もっとも信頼性の高いものから5段階で示しています(「治療と薬の評価基準」)。どんな治療や薬が信頼性が高く、行うべき治療なのか、あるいは使うべき薬なのか、この判断についても専門家が実際に医学論文の結論を評価する際に用いる基準を参考にしました。本コンテンツを有効に活用し、正しい情報を得るためには、☆の示す意味の理解が欠かせません。

## ☆☆☆☆☆~☆☆☆は行う根拠が明確である

☆☆☆☆☆で示された治療や薬は、ランダム化比較試験(「研究方法(研究デザイン)の種類」)と呼ばれる研究方法や、そうした研究方法による成果を複数集めて、統計学的に統合するといった研究方法によって効果が確認されたものです。臨床研究のデータが豊富で、非常に信頼性の高い根拠に裏づけられた治療や薬といえます。

☆☆☆☆で示された治療や薬は、ランダム化比較試験などよりは少し信頼性が劣りますが、十分信頼性の高い臨床研究によって、その効果が確認されているものです。

☆☆☆で示された治療や薬は、効果を認める研究論文はあるのですが、臨床研究の規模が小さかったり、比較試験ではなかったりするもので、信頼性の高さからいうとやや低くなります。ただし、新しい治療などは、効果は期待されていても、それを確認するための十分な裏づけ(臨床研究の結果)が揃うまでには、ある程度の時間が必要となる場合もあります。☆☆☆には、今後のさらなる研究成果が待たれるものなどが含まれます。

このように、☆☆☆☆☆~☆☆☆は、実際の患者さんを対象にした医学研究で有効性が示されている治療や薬です。

## 一概に評価するのが難しい☆☆、やっではいけない★

一方、☆☆には、いくつかの意味が含まれています。まず、今回の検索では根拠となる医学論文が見つからなかったものの、その有効性が専門家の意見や経験から支持されている治療や薬です。

医学論文が見つからない、つまり臨床研究が行われていない理由には次のようなものがあります。経験的に効果がすでに明らかであって、あまりにも医学的に当然と考えられているため、改めて治療や投薬を行わない患者さんのグループをつくって、治療や薬の効果を検討することができないもの(ペニシリンなど)、妊婦や胎児への影響が大きいと考えられたり、救急時の対応でそれを行わないと生命にかかわる可能性が高く、臨床研究は倫理的に行えないもの(心停止時の心肺蘇生(そせい)法など)、などです。

また、臨床研究が行われ、医学論文は発表されているのですが、相反する結論がでていて、統一した見解が得られないものも☆☆で示しました。

さらに、効果があきりしないこと(あるいは害があること)を示す医学論文が見つかったのですが、その信頼性がそれほど高いわけではない場合や、効果を認めるにしても非常にわずかなものであったり、副作用が大きすぎたりして勧められない場合にも☆☆で示しています。

そして、わが国で市販されている薬については、その承認審査で用いられたときの研究データや論文が簡単に入手できないものはすべて☆☆で示しました。

このように、☆☆には効果があると考えられるものと、注意深く検討しなければならないものが含まれています。これらのどれに当たるかは、評価のポイントに解説していますので、よくお読みください。

★で示された治療や薬は、取り上げた病気に対して効果がない、あるいは害があるという結論の医学論文があるか、専門家の意見や経験から否定されているものを示します。

このようにして治療や薬の科学的な評価をふまえたうえで、最終的には著者の視点から判断して、「総合的に見て現在もっとも確かな治療法」を病気ごとにまとめています。177の病気に対して、現時点で適切と考えられる治療の一つの指標となるものであり、読むセカンド・オピニオンとして活用していただければと思います。

## より質の高い医療を得るための情報として役立てる

医学研究の結論は、あくまでも過去の患者さんを集団として観察し、得られたデータを統計学的に解析したものです。どのような事柄についても、平均値からはずれる人がいる(だからといって異常とはいえない)のは当然なように、医療においても医学研究の結論があてはまらない患者さんも少なからずいるのが実情であり当然です。

したがって、☆☆☆☆～☆☆で示された治療が行われていない、あるいは薬が使われていない、また、★で示された治療が行われている、あるいは、薬が使われているからといって、そのことがただちに誤った医療ということにはなりません。医師は一人ひとりの患者さんの特徴をよく考えたうえで、その患者さんに最適な治療や薬を決めるのですから、医学研究の結論(標準的な治療)とは異なることもしばしばおこります。そのような場合には、なぜ標準的な治療と異なるのか、医師から説明されるものと思われまます。

セカンド・オピニオンとは、医療への不信を募(つの)らせるための情報ではなく、より質の高い医療を得るために役立てることができる情報です。本コンテンツがその役割の一端を果たせることを願っています。

現在も世界中で多くの臨床研究が行われています。それらの結論が蓄積されることによって、最良の根拠は、日々刻々と変わり得るものであることもまた、EBMの大きな特徴です。今回検索した医学論文は、2003年春までのものであることをお断りしておきます。

## 治療と薬の評価基準

- ☆☆☆☆☆… 非常に信頼性の高い臨床研究によって効果が確認されている  
(ランダム化比較試験やメタ分析などによる根拠がある)
- ☆☆☆☆…… 信頼性の高い臨床研究によって効果が確認されている  
(非ランダム化比較試験による根拠がある)
- ☆☆☆………… 臨床研究によって効果が確認されている  
(観察研究による根拠がある)
- ☆☆…………… 臨床研究によって効果が確認されていないが、専門家の意見や経験から支持されている  
(患者さんのデータに基づかない、専門委員会報告や専門家・権威者の意見によって支持されている)  
臨床研究によって効果がないことが示唆されている  
(効果がないこと、有害であることが質の高い臨床研究によって明確に確認されているわけではないが、小規模な観察研究などによって示唆されている)  
いろいろな理由によって臨床研究が行われていないが支持されている  
(効果がすでに明らかであって、無治療群を対照とする臨床研究を行うことは認められない)  
(妊婦や胎児への影響が大きいと考えられたり、救急時の対応であって、あらかじめ臨床研究を行うことは倫理的に許されず、病態生理学的判断や、経験上支持されている)  
異なった結論(効果があったとする場合、効果がなかったとする場合)を示す臨床研究が報告されており、評価が定まっていない

(有効、無効両者の結論を示す臨床研究がある)  
(質の高い臨床研究によって有効なことは認められているが、有効率が非常にわずかであったり、大きな副作用が認められる)

薬の承認審査などに用いられたはずの研究データや論文が、簡単に入手できないもの

★……………臨床研究によって行う(使う)べきではないという結果が示されている

(健康上の害や副作用が有効性を上まわる、あるいは医療経済的にあまりにも負担が大きい)

(行うべきではないという根拠がある)

専門家の意見や経験から支持されていない

(患者さんのデータに基づかない、専門委員会報告や専門家・権威者の意見によって否定されている)

## ●推奨度との関係

本コンテンツでは、推奨度の強さを示さないが、エビデンス(☆)(★)の数と推奨度の関係はほぼ下記ようになる

☆☆☆☆☆~☆☆☆☆… 行うよう(強く)勧められる

☆☆…………… 行うよう勧められる場合と現段階ではどちらともいえない場合がある

★…………… 行わないよう勧められる  
行うべきでない

※本コンテンツではおもに国際的データベースや英文雑誌をその検索対象としております。

## 研究方法(研究デザイン)の種類

### [1]観察研究

#### 1. 記述研究

症例報告やケースシリーズなど、日常診療のなかで観察した患者さん(一人ないし複数)についてデータをまとめたもの。まれな病気の患者さんについてのものが多い。

#### 2. 分析疫学的研究

非実験的な観察研究で、このなかにはコホート研究や症例対照研究、横断研究などが含まれる。たとえば、喫煙と肺がんの関連性を示すために、コホート研究では、喫煙者と非喫煙者を10年間観察して、両群での肺がんの発生率を比べる、症例対照研究では、肺がんになった患者さん100人と、年齢や性別が同様で肺がんのない100人の間で、過去喫煙していた人の割合を比べる、といった方法が取られる。横断研究では、ある一時点で、喫煙者で肺がんの既往がある人の割合、非喫煙者で肺がんの既往のある人の割合を比べる。

#### 3. 質的研究

患者さんなどへのインタビューや質問票により、または特定の地域に短期間住み着いて住民の行動、言動を観察することにより、価値観や考え方を記述する。

### [2]実験的研究(または介入研究)

#### 1. 非ランダム化比較試験

薬などの効果を調べる研究のうち、たとえば、新薬と対



照となる薬(プラセボや従来使われている薬)のどちらに患者さんが割り付けられるのかが、無作為(ランダム)に決定されないものをいう。

## 2. ランダム化比較試験

薬などの効果を調べる研究のうち、たとえば、新薬と対照となる薬(プラセボや従来使われている薬)のどちらに患者さんが割り付けられるのかが、ランダムに決定されるものをいう。現在のところ、もっとも信頼性の高い結論(質の高いエビデンス)を導きだすことのできる研究デザインと考えられている。

か、を表す効用値、医療費など)を統計学的に組み合わせ、もっとも適切で効率的な診療行為を特定する。

## [3]データ統合型研究

### 1. システマティック・レビュー／メタ分析

システマティック・レビューとは、特定のテーマについて、過去に発表された複数の論文を、一定の体系的な方法でまとめることをいう。メタ分析は、そのなかでも、複数の論文のデータを統計学的方法で統合して、対象患者数を増やしたデータとする研究手法である。たとえば、全世界で、かぜ(咽頭痛)の患者さんでの抗菌薬の有効性について、これまでに行われた25篇のランダム化比較試験のデータを統合したメタ分析では、抗菌薬が用いられた患者さんの群で、かぜの症状の持続時間が16時間短くなっていた。

### 2. 決断分析／費用効果分析

特定のテーマ(たとえば脳ドックでみつかった脳動脈瘤)について、臨床決断(予防的に手術するべきかどうか)に必要なさまざまなデータ(破裂する確率、破裂した場合の死亡率、自覚症状や機能障害で苦しむ度合いー完全に健康な状態を1.0、死亡を0としたときにどれくらいの数値になる

① 一般的にかかりやすいと考えられ、医療機関で受診する理由となることの多い177の病気を取り上げています。

② おもな症状や経過、病気の原因やおこってくるしくみ、統計的に見た特徴などを解説しています。

③ 現在、一般的に行われている治療やケアを取り上げ、EBMの手順にしたがってチェックしていきます。

④ 具体的な治療やケアの方法です。個々の治療法や手術法など難しい専門用語があげられている場合は「評価のポイント」で解説しています。

⑤ あげられている治療やケアについて、根拠の信頼性を☆(★)の数で示しています。

⑥ 治療やケアについて、検索・検証した結果を簡潔にまとめ、☆の数の評価のポイントを解説しています。とくに☆☆については、いろいろな場合がありますので、よくお読みください。➡マークに続く(1)、(2)などの数字は、参考にした文献を示す番号で、文献のタイトルなどの情報へジャンプして参照できます。

EBM正しい治療がわかる本/見出し語

① 【高血圧】

② ◇どんな病気でしょうか？

●おもな症状と経過  
血圧とは、心臓から送りだされた血液が動脈の血管内壁を押し圧力のことです。この血管にかかる圧力が正常よりも強くなった状態を高血圧といえます。  
心臓は、収縮と拡張をくり返して血液を送りだしているため、血圧は心臓の収縮、拡張に応じて上がったり下がったりします。

EBM正しい治療がわかる本/見出し語

③ ◇よく行われている治療とケアをEBMでチェック

④ 【治療とケア】二次性高血圧か本態性高血圧かの半別を行う

⑤ 【評価】☆☆

⑥ 【評価のポイント】腎臓や内分泌系の病気、薬物などによって高血圧となっている場合は、その原因への対応が優先されます。原因がはっきりしない本態性高血圧との区別は重要です。臨床研究は見あたりませんが、専門家の意見や経験から支持されています。

④ 【治療とケア】本態性高血圧の場合は軽症、重症にかかわらず生活習慣の改善を行う/塩分を制限する

⑤ 【評価】☆☆☆☆

⑥ 【評価のポイント】食塩の過剰摂取は血圧を上昇させます。食塩の摂取量を減らすと血圧は低下します。これは非常に信頼性の高い臨床研究によって効果が確認されています。日本高血圧学会のガイドラインでは食塩の摂取量を1日7グラム以下としています。➡(1)➡(2)➡(8)

⑦ よく使われているおもな薬を取り上げ、EBMの手順にしたがってチェックしていきます。

⑧ どのような治療のために用いる薬であるかを示し、代表的な薬剤の商品名(一般名)で表記しています。➡マークに続く数字は、参考にした文献を示す番号で、文献のタイトルなどの情報へジャンプして参照できます。

⑨ あげられている薬について、根拠の信頼性を☆(★)の数で示しています。

⑩ それぞれの薬について、検索・検証した結果を簡潔にまとめ、☆の数の評価のポイントを解説しています。

⑪ 治療やケア、薬についての評価をふまえ、著者の視点から総合的に判断して、現時点でもっとも適切と思われる治療をまとめています。自分や家族が病気にかかり、受けている治療についてなにか不安を感じる場合にはセカンド・オピニオンとして参考にしてください。

EBM正しい治療がわかる本/見出し語

⑦ ◇よく使われている薬をEBMでチェック

⑧ 【薬】カルシウム拮抗薬(カルシウム拮抗薬)ノルバスク/アムロジピン(ベシル酸アムロジピン)➡(6)~(8)

⑨ 【評価】☆☆☆☆

⑩ 【評価のポイント】カルシウム拮抗薬の血圧を下げる効果は、非常に信頼性の高い臨床研究で確認されています。血圧を下げる効果にすぐれ、適応範囲が広く、日本でもっとも使われている薬です。カルシウム拮抗薬には、数種類あり効果の程度と効果が持続している時間に差があり、症状に応じて使い分けられます。心不全の患者さんには好ましくありません。

⑧ 【薬】ACE阻害薬(ACE阻害薬)タナトリル/ノバロック(塩酸イミダプリル)➡(6)~(8)

⑨ 【評価】☆☆☆☆

⑩ 【評価のポイント】ACE阻害薬の血圧を下げる効果は、非常に信頼性の高い臨床研究で確認されています。血圧を下げる効果はカルシウム拮抗薬に比べやや遅やかですが、脂肪がついて厚くなった血管の改善や臓器

EBM正しい治療がわかる本/見出し語

⑪ ◇総合的に見て現在もっとも確かな治療法

●生命を左右する危険な病気を招く高血圧高血圧は、血圧が高いことそれ自体が問題というよりも、長年血圧が高いままだと動脈の壁に動脈硬化性の変化が現れ血管がふたつたり、破れたりすることによって深刻な病気を招く危険性が高くなるということがより重要な点です。すなわち、動脈硬化によって引きおこされる病気を防ぐために、血圧をあるレベルまで下げる必要があるのでくるのです。したがって、高血圧の患者さ

※ 記述内容などのお問い合わせは下記まで文書にてお願いします。

株式会社 法研  
〒104-8104 東京都中央区銀座1-10-1  
インターネット・ホームページ  
<http://www.sociohealth.co.jp>

「EBM 正しい治療がわかる本」 福井次矢 著

本製品に収録した「EBM 正しい治療がわかる本」の内容は株式会社 法研の協力を得て編集したもので、株式会社 法研および著者 福井次矢 の著作物です。

本内容の一部または全部を無断で複写することは、著作権法で禁止されています。また、本製品およびソフトウェアの使用または不使用から生ずる保証規定に規定されていないいかなる他の損害（金銭上の損害、逸失利益、および第三者からのいかなる請求）に関して、当社および株式会社 法研、著者 福井次矢 のいずれも一切責任を負わないものとします。

## 病名を探す

### 病名を読みから探す

病名を読みから探します。

【例題】「肺結核」を「はい」から調べてみましょう。

1 メニュー 0 2 3 と押し「EBM 正しい治療がわかる本」を選びます。

入力／選択画面になります。

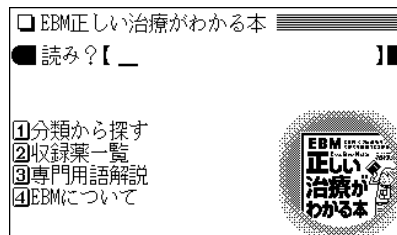

2 読みの入力欄へ「はい」と入れます。

「はい」を先頭に持つ病名から始まるリスト表示になります。

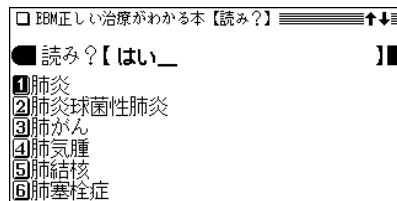

### 3 目的の病名を数字キー(ここでは (5))で選びます。 詳細画面に説明などが表示されます。

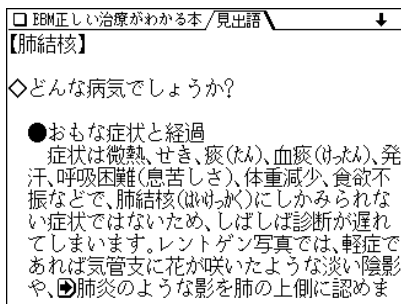

- (戻る) を押すと前の画面に戻ります。
- 詳細画面に表示される語や英単語などを調べるときは、ジャンプ機能が使えます(☞238ページ)。  
▶マークで示される病名や番号などは、病名や関連参考文献の情報へジャンプできることを示します。

★(早見) キーを押して早見表示にするとタイトルなどが一覧表示されますので、見たいところが探しやすいです。

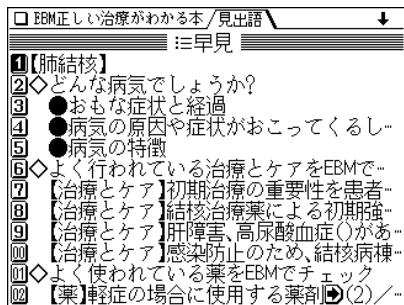

◆ 詳細画面などで <表> マークが表示されているときは、関連した表が収録されています。(図・表) (例/解説) キーで調べることができます(☞33ページ)。

### 病名を分類から探す

消化器、呼吸器などの分類で病名を探します。

【例題】「インフルエンザ」(呼吸器の病気)を探してみま  
しょう。

1 (メニュー) (0) (2) (3) と押し、(1) を押して「分類か  
ら探す」を選びます。

病気の分類選択画面が表示されます。

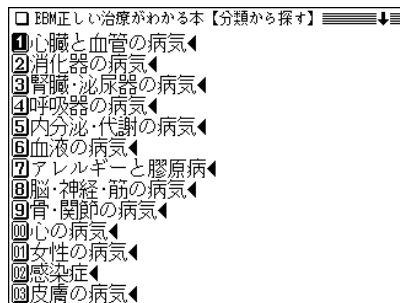

2 分類を数字キー(ここでは (4))で選びます。  
病名選択画面が表示されます。

□ EBM正しい治療がわかる本【呼吸器の病気】

① かせ症候群  
 ② インフルエンザ  
 ③ 肺炎  
 ④ 肺結核  
 ⑤ 気管支喘息  
 ⑥ 慢性気管支炎  
 ⑦ 気管支拡張症  
 ⑧ 気胸  
 ⑨ レジオネラ肺炎(在郷軍人病)  
 ⑩ 肺炎腫

**3** 病名を数字キー(ここでは ②)で選びます。  
 タイトルがリスト(一覧)表示されます。

□ EBM正しい治療がわかる本【インフルエンザ】

① どんな病気でしょうか？  
 ② よく行われている治療とケアをEBMでチェック  
 ③ よく使われている薬をEBMでチェック  
 ④ 総合的に見て現在もっとも確かな治療法

**4** タイトルを数字キー(ここでは ①)で選びます。  
 内容が表示されます。

□ EBM正しい治療がわかる本/見出し語

【インフルエンザ】

◇ どんな病気でしょうか？

● おもな症状と経過  
 インフルエンザウイルスの感染によっておこる病気で、普通の②かせ症候群に比べ、急激に強い症状が現れるものです。多くは寒気で始まり、高熱がでて、のどの痛み、せき、鼻水、くしゃみ、頭痛、筋肉痛、関節痛、腹痛、下痢(痢)などがおもな症状となります。症状は3、4日間続き、熱が下がりはじめると、

◆ 各病気の解説等は、一つにつながっていますので、どのタイトルを選んで、▼、▲などで送りながら読んでいくことができます。

## 収録薬一覧から、使われる病名を探す

収録されている薬品名から、その薬が使われる病気を調べます。

「収録薬一覧」では、収録しているすべての薬の名前を数字・アルファベット順、および50音順に掲載しました。名前のおとには掲載されている病名を記してあります。

なお、一覧表の薬品名の前に【先】、【後】をつけて、先発品、後発品を示しています。

先発品とは日本で最初に発売された薬(新薬)のことです。新薬には開発したメーカーの特許権があり、特許出願後の20~25年間、そのメーカーから独占販売されます。新薬の開発には、長い年月と莫大な投資が必要とされるため薬価もやはり高くなります。一方、先発品の特許が切れたあとに、先発品と同じ成分でつくられた薬を後発品と呼びます。後発品は厚生労働省の承認を得て販売される薬ですので、効きめなどは先発品と変わらないと考えられています。世界的にはジェネリック医薬品と呼ばれており、開発費が先発品よりは少なくすむため薬価は安くなります。

【例題】「アーチスト」を探してみましょう。

1 [メニュー] ① ② ③ と押し、②を押して「収録薬一覧」を選びます。

薬品名の分類選択画面が表示されます。

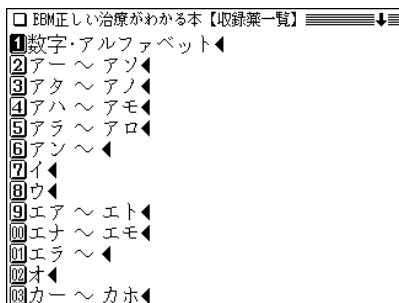

**2** 分類を数字キー(ここでは ②)で選びます。  
薬品名および使われる病名がリスト表示されます。

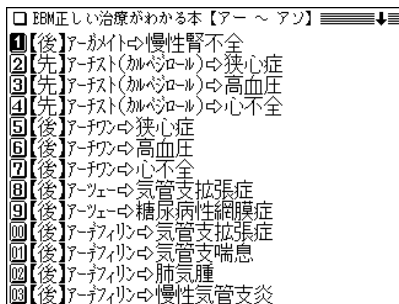

**3** 見たい薬品名(病名)を数字キー(ここでは ③)で選びます。  
詳細画面に病気の説明などが表示されます。

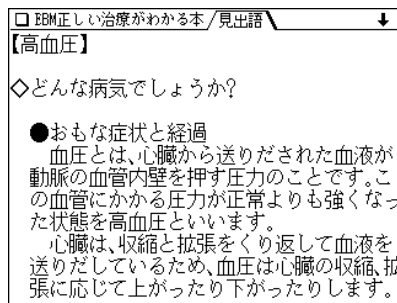

**4** (V)、(A) や早見機能を利用し、目的の薬品の記載箇所を見ます。

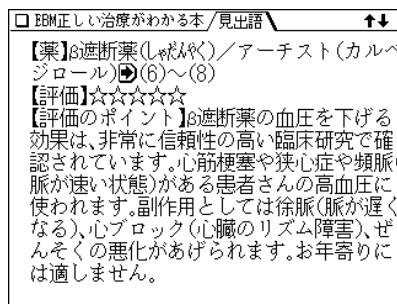

## 専門用語解説を見る

収録されている専門用語の解説を見ることができます。

【例題】「三叉神経」を探してみましょう。

1 **メニュー** **0** **2** **3** と押し、**3** を押して「専門用語解説」を選びます。

専門用語の分類(アルファベット順、50音順)選択画面が表示されます。

2 分類を数字キー(ここでは **4**)で選びます。  
用語がリスト表示されます。

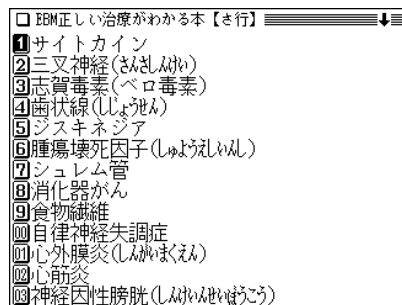

3 目的の用語を数字キー(ここでは **2**)で選びます。  
詳細画面に用語の解説が表示されます。

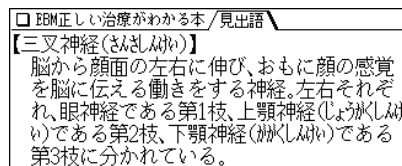

## 「EBM について」を見る

EBMについての解説・考え、治療と薬の評価基準についての解説、コラム、参考文献の情報などを収録しています。

1 **メニュー** **0** **2** **3** と押し、**4** を押して「EBM について」を選びます。

項目の選択画面が表示されます。

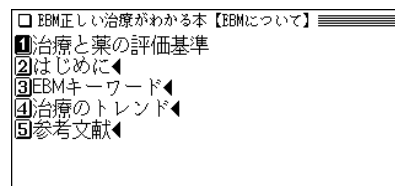

2 メニューを選んでいって、内容を表示させます。

# 「食の医学館」を使う

「食の医学館」に収録された食品の解説を病気や食品名などから調べることができます。

また、健康補助食品や、話題の食品成分についても解説してあります。

## 「食の医学館」を使う

### 病気から食品などを探す

病名などから、病気の概要、摂取すると良い食品などを調べます。

【例題】生活習慣病の「糖尿病」から探してみましょう。

1 **メニュー** (0) (2) (4) と押して「食の医学館」を選びます。( **健康** (4) と押してもよい)

食の医学館の検索方法選択画面が表示されます。

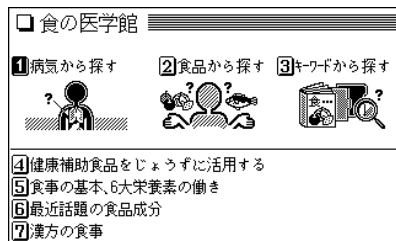

食の医学館の検索方法選択画面

2 (1) を押して「病気から探す」を選びます。症状の種類の選択画面が表示されます。

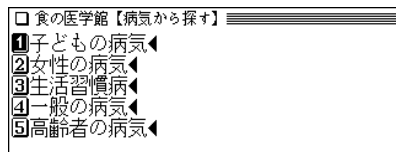

• 後ろに“◀”が表示されている項目を選択すると、さらに選択項目が表示されます。

3 病気の種類を数字キー(ここでは (3)) で選びます。病名などがリスト表示されます。

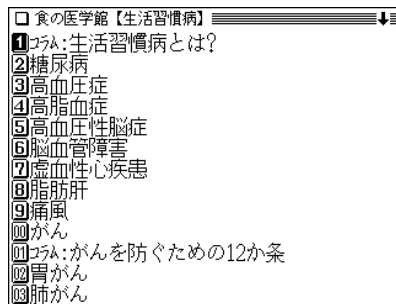



## 4 病名を数字キー(ここでは ②)で選びます。 詳細画面になり、解説などが表示されます。

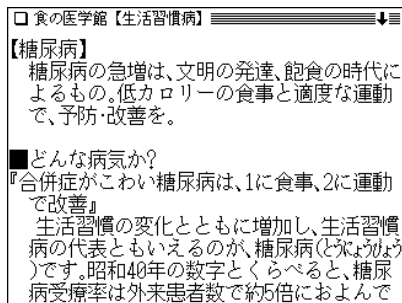

- (戻る) を押すと、前の画面に戻ります。

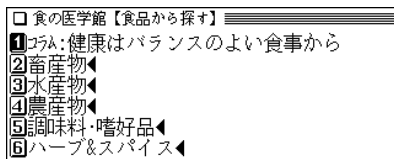

- 後ろに“◀”が表示されている項目を選択すると、さらに選択項目が表示されます。

## 3 食品の種類を数字キー(ここでは ②)で選びます。 食品名がリスト表示されます。

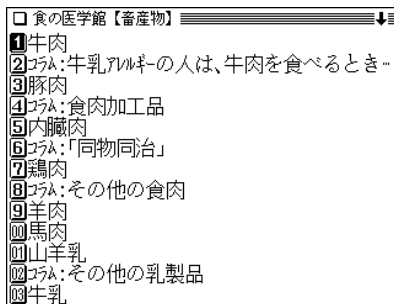

## 4 食品の種類を数字キー(ここでは ①)で選びます。 詳細画面になり、解説などが表示されます。

### 食品名から探す

食品名などから食品を探し、栄養やその働きなどを調べます。

【例題】畜産物の「牛肉」を調べてみましょう。

- 1 (メニュー) (0) (2) (4) と押します。  
食の医学館の検索方法選択画面が表示されます。
- 2 (2) を押して「食品から探す」を選びます。  
食品の種類を選択画面が表示されます。

## キーワードから探す

病名、食品名、栄養素をその読みなどから探します。

【例題】「 $\alpha$ -リノレン酸」を「あるふぁ」から探してみましよう。

- 1 **メニュー** **0** **2** **4** と押し、**3** を押して「キーワードから探す」を選びます。  
キーワードの入力画面が表示されます。

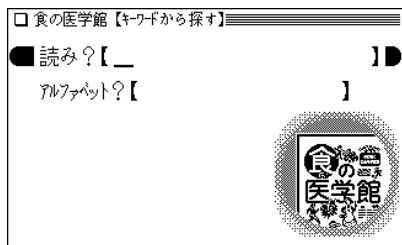

- 2 読みに「あるふぁ」を入れます。  
「あるふぁ」( $\alpha$ )を先頭に持つ名称から始まるリスト表示になります。
- 「DHA」など、英字で調べるときは **▽** でカーソルをアルファベットの入力欄へ移して入力します。

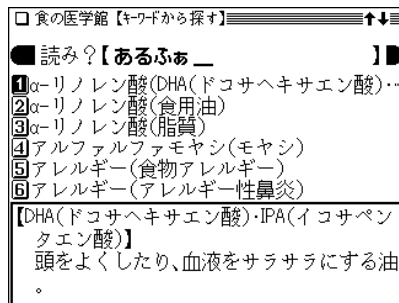

- 入力した文字を先頭に持つ名称がない場合、並び順で次の名称から表示されます。

- 3 見たい項目を数字キー(ここでは **1**)で選びます。  
詳細画面になり、解説などが表示されます。

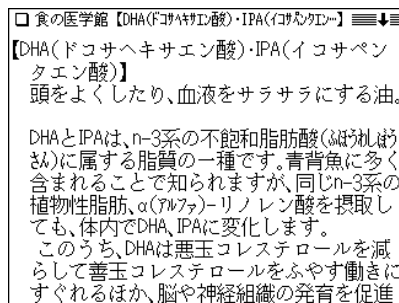

- 戻る** を押し、前の画面に戻ります。

## その他の内容を見る

「健康補助食品をじょうずに活用する」や、「食事の基本、6大栄養素の働き」などの内容を次の手順で見ることができます。

**【例題】最近話題の食品成分から「タウリン」を調べてみましょう。**

**1** **メニュー** (0) (2) (4) と押します。

食の医学館の検索方法選択画面が表示されます。

**2** 見たい項目を数字キー(ここでは (6))で選びます。

栄養素や食品名などのリスト表示になります。

- 「健康補助食品をじょうずに活用する」では、分類の選択画面が表示されますので、数字キーで選んでいきます。

**3** 目的の栄養素などを数字キー(ここでは (4))で選びます。

詳細画面になり、解説などが表示されます。

□ 食の医学館【タウリン】

【タウリン】  
コレステロール値や血圧の上昇を抑制。

魚介類に多く含まれる物質で、アミノ酸の一種です。血圧やコレステロールの低下、心臓の機能強化など、身体各部の機能を高める作用があり、スタミナドリンクの有効成分としてご存じの方も多いでしょう。  
タウリンには多くの働きがありますが、よく知られるのが高血圧の改善作用。交感神経の働きを抑制することで、血圧の上昇を抑制する効果を発揮するのです。この働き

# 「医者いらず」の食べ物事典 を使う

「薬食同源」——食生活を意識し、体にいい食材を摂取すれば、私たちは健康な人生を送ることができます。本コンテンツでは、体にいい食材と摂取法を解説しています。

## 《民間療法》についてのご注意

収録されている《民間療法》は、体質によってトラブルを引き起こす場合がありますのでご注意ください。特に肌に直接施術する療法で、肌にトラブルを引き起こした場合には、ただちに施術を中止してください。

## 食べ物を探す

### 食べ物を名前の読みから探す

食べ物を名前の読みから探し、効能や解説などを見ます。

【例題】「サトイモ」を調べてみましょう。

- 1 **メニュー** **0** **2** **5** と押し『「医者いらず」の食べ物事典』を選びます。  
入力／選択画面になります。

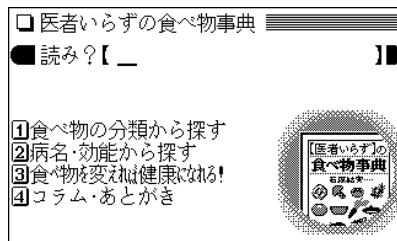

- 2 読みの入力欄へ「さといも」と入れます。  
「サトイモ」を先頭にした食べ物のリストが表示されます。

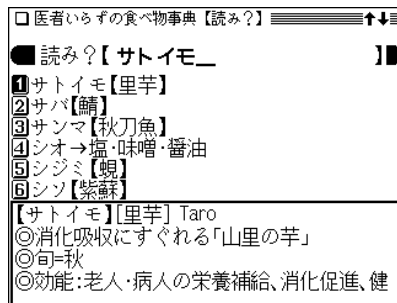

- 3 目的の食べ物を数字キー(ここでは**①**)で選びます。  
詳細画面に説明などが表示されます。

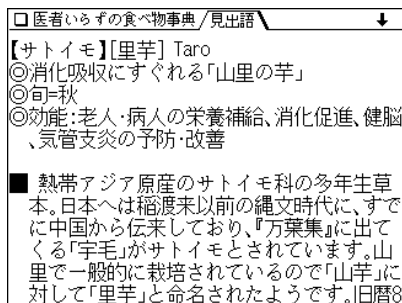

- (戻る) を押すと前の画面に戻ります。

- ★ (早見) キーを押して早見表示にするとタイトルや項目の一行目などが一覧表示されますので、見たいところが探しやすくなります。

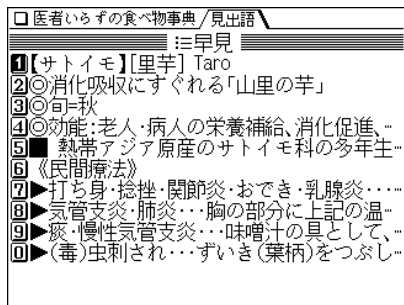

## 食べ物を分類から探す

野菜、くだものなどの分類から食べ物を探します。

【例題】「イチゴ」(くだもの)を探してみましょう。

- 1 (メニュー) (0) (2) (5) と押し、(1) を押して「食べ物  
の分類から探す」を選びます。

食べ物の分類選択画面が表示されます。

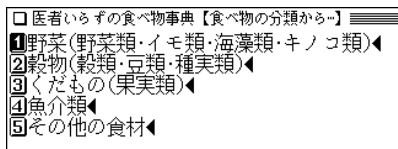

- 2 分類を数字キー(ここでは (3)) で選びます。  
食べ物のリストが表示されます。



- 3 食べ物を数字キー(ここでは (2)) で選びます。  
詳細画面に説明などが表示されます。

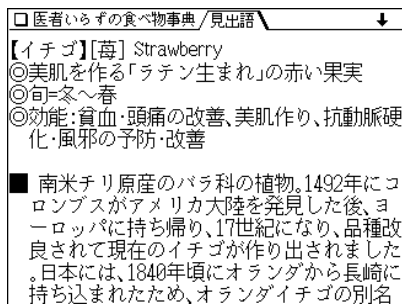

2 分類を数字キー(ここでは (5))で選びます。病名・効能別に食べ物のリストが表示されます。

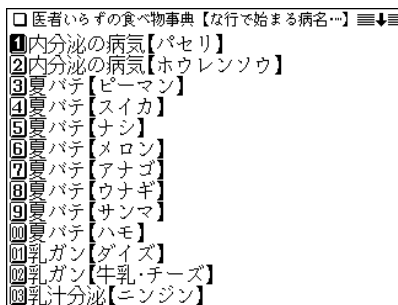

3 病名・効能別食べ物を数字キー(例えば (7))で選びます。

詳細画面に説明などが表示されます。

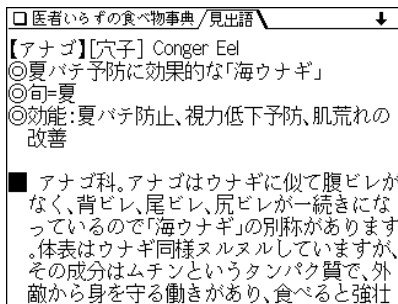

## 食べ物を病名・効能から探す

病名や効能などから、関連する用語の記載がある食べ物を探します。

【例題】「夏バテ」で探してみましょう。

1 (メニュー) (0) (2) (5) と押し、(2) を押して「病名・効能から探す」を選びます。

病名・効能の分類選択画面が表示されます。

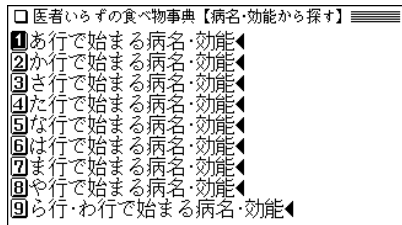

## 「食べ物を食べれば健康になれる！」を見る

食生活と病気の関連や薬の由来などを収録しています。

- 1 **メニュー** **0** **2** **5** と押し、**3** を押して「食べ物  
を変えれば健康になれる！」を選びます。

項目の選択画面が表示されます。

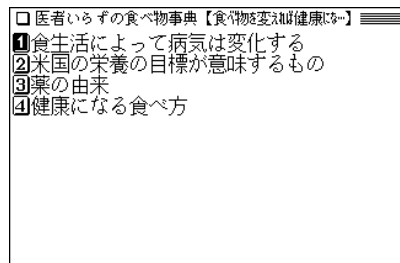

- 2 項目を選んで、内容を読んでいきます。

## 「コラム・あしがき」を見る

コラムやあしがきを収録しています。

- 1 **メニュー** **0** **2** **5** と押し、**4** を押して「コラ  
ム・あしがき」を選びます。

コラムやあしがきの選択画面が表示されます。

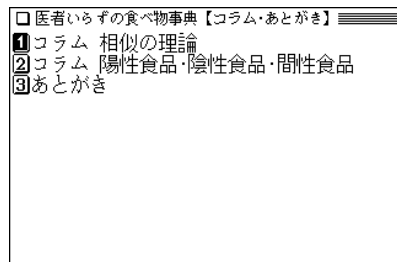

- 2 それぞれを選んで、内容を読んでいきます。

# 「とことんサラサラ血液若返り」 を使う

人は誰でも「できるだけ若々しくありたい」と願うもの。近年、老化と関連する生活習慣病は、ほとんどドロドロ血が原因であると言われています。「とことんサラサラ血液若返り」を、血液をサラサラにして若さと健康を保つ手助けにご利用ください。

## 「とことんサラサラ血液若返り」を見る

「とことんサラサラ血液若返り」の内容を見てみましょう。

- 1 **メニュー** (0) (2) (6) と押して「とことんサラサラ血液若返り」を選びます。(健康 (6) と押してもよい)  
章の見出しがリスト表示されます。

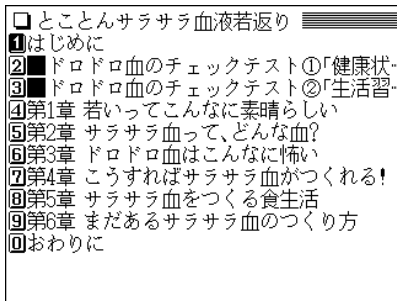

章見出しリスト画面

- 2 見たい章見出しを数字キーで選びます。  
(ここでは (5) を押して「第2章 サラサラ血って、どんな血?」を選びます。)  
章内の項目がリスト表示されます。

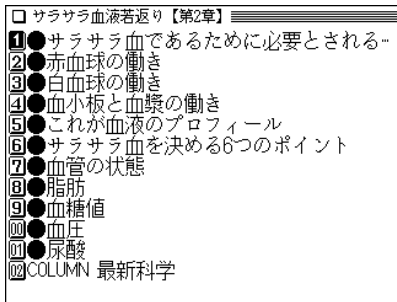

- 章内の項目が一つだけの場合は、リスト表示せずに詳細画面が表示されます。

- 3 見たい項目を数字キーで選びます。  
(ここでは (6) を押して選びます。)



詳細画面に内容が表示されます。

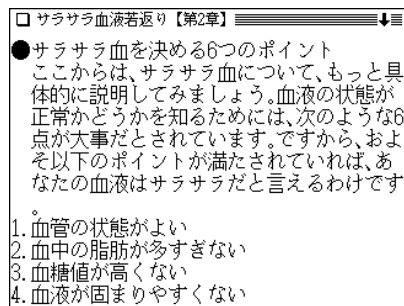

- **戻る** を押すと前の画面に戻ります。

## ◀ **図** マークが表示されたときは

詳細画面に ◀ **図** マークが表示されたときは、関連した図が収録されています。

**図・表** (**例/解説**) を押してマークを反転表示させ、(マークが複数あるときはカーソルキーで選んで) **検索/決定** を押して表示させます。

- 図に表示されていない部分があるときは画面の端に“▼”、“▲”が表示されるので **▼**、**▲**、**▽**、**△** で画面を送って確認してください。
- 詳細画面などに戻るときは **戻る** を押します。もう一度 **戻る** を押すと、マークの反転表示が解除されます。

# サプリメント小事典を使う

## サプリメントを調べる

### サプリメントの読みで探す

サプリメントの読みを入力して探すことができます。

【例題】「テンチャ」(甜茶)を探してみましょう。

1 **メニュー** **0** **2** **7** と押します。(健康 **7** と押してもよい)

入力/選択画面になります。

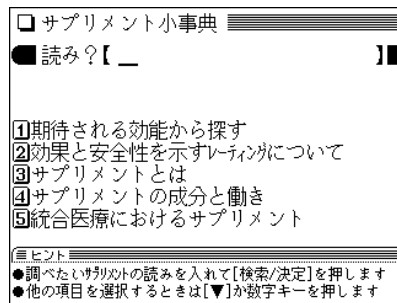

入力/選択画面

2 読みの入力欄へ「てんちゃ」と入れます。

「テンチャ」を先頭に持つ語から始まるリスト表示になります。

近年、たくさんの種類のサプリメントがみられるようになり、健康の維持増進に利用する人が増えています。

本小事典では、サプリメントの基礎知識から、期待される効能、効果的な摂取方法や副作用などの注意事項までも解説し、気になる症状や病気、ライフスタイルに応じてどのようなサプリメントを摂ればよいのか選択する際に必要な情報を提供しています。

サプリメント小事典の記述内容などに関するお問い合わせは下記へ書面にてお願い致します。

〒112-0001 東京都文京区白山2-29-4 株式会社 平凡社  
ホームページ：<http://www.heibonsha.co.jp/>

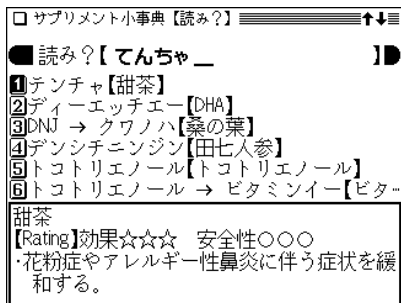

### 3 目的のサプリメントを数字キー(ここでは ①)で選びます。

詳細画面が表示されます。

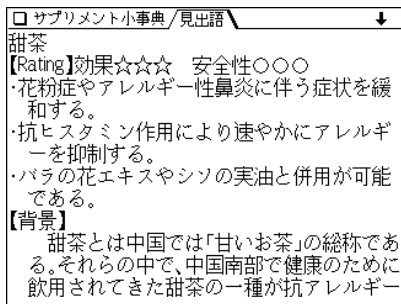

- (V) や (▽) (△) (▲) で画面を送りながら読んでいきます。
- Rating(レーティング：格付け)は、入力/選択画面で「②効果と安全性を示すレーティングについて」を選び、表示される3つの項目の内容をご覧ください。
- (戻る) を押すと、前の画面に戻ります。

- (早見) を押して早見画面にすれば、読みたい部分を選ぶことができます。

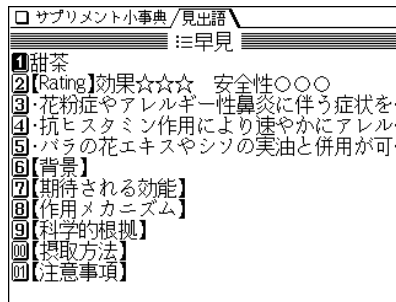

例えば (0) (0) と押すと「[摂取方法]」から表示します。

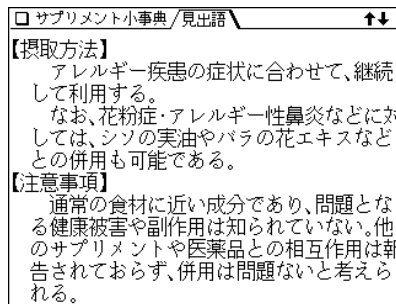

## 期待される効能からサプリメントを探す

ダイエットや鼻炎など、期待される効能から探します。

【例題】目の疲れに効果のあるサプリメントを探してみましょう。

- 1 **メニュー** **0** **2** **7** と押し、**1** を押して「期待される効能から探す」を選びます。  
範囲の選択画面が表示されます。

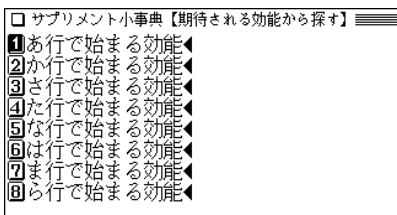

- 2 目的の効能が含まれる範囲を数字キー（ここでは **7**）で選びます。  
効能（サプリメント）の選択画面が表示されます。

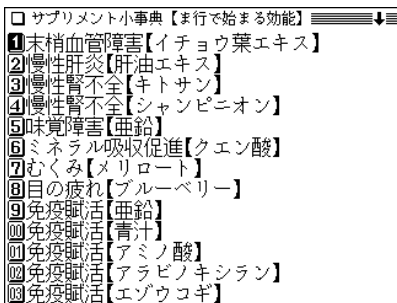

- 3 **▽** や **▼** (**△**、**▲**) で調べたい効能（サプリメント）を探し、数字キー（ここでは **8**）で選びます。  
詳細画面になり、説明などが表示されます。

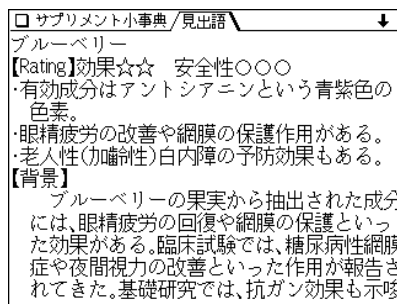

## サプリメント基礎知識を見る

入力/選択画面の **3** ~ **5** の項目でサプリメントの基礎知識を見ることができます。  
次の操作で見たい項目を選んでください。

- 1 入力/選択画面で、見たい項目を数字キーで選びます。  
中項目の選択画面になります。
- 2 中項目を数字キーで選びます。  
小項目の選択画面になります。
- 3 小項目を数字キーで選びます。  
詳細画面になり、解説が表示されます。

## サプリメント付表、図

サプリメントの詳細画面で「▲表、図」と表示された場合は、下記の表や図を参照してください。

### 【ミネラル不足を生じる加工食品】

食品中ミネラルの精製・加工による損耗

米	カルシウム mg/100g(%)	マグネシウム mg/100g(%)	ナトリウム mg/100g(%)	鉄 mg/100g(%)	亜鉛 μg/100g(%)	銅 μg/100g(%)
玄米	9(100)	110(100)	1(100)	2.1(100)	1.8(100)	0.27(100)
半つき米	7(78)	64(58)	1(100)	1.5(71)	1.6(89)	0.24(89)
七分つき米	6(67)	45(41)	1(100)	1.3(62)	1.5(83)	0.23(85)
精白米	5(56)	23(21)	1(100)	0.8(38)	1.4(78)	0.22(81)
白米めし	3(34)	7(6)	1(100)	0.1(5)	0.6(33)	0.10(37)
小麦	カルシウム mg/100g(%)	マグネシウム mg/100g(%)	ナトリウム mg/100g(%)	鉄 mg/100g(%)	亜鉛 μg/100g(%)	銅 μg/100g(%)
玄穀	26(100)	80(100)	2(100)	3.2(100)	2.6(100)	0.35(100)
小麦粉-2等	27(104)	30(38)	2(100)	1.1(42)	0.7(27)	0.18(51)
小麦粉-1等	23(88)	12(15)	2(100)	0.6(19)	0.3(12)	0.09(26)
食パン	29(112)	20(25)	500(25000)	0.6(19)	0.7(27)	0.11(31)
砂糖	カルシウム mg/100g(%)	マグネシウム mg/100g(%)	ナトリウム mg/100g(%)	鉄 mg/100g(%)	亜鉛 μg/100g(%)	銅 μg/100g(%)
黒砂糖	240(100)	31(100)	27(100)	4.7(100)	0.5(100)	0.24(100)
和三盆糖	27(11.3)	17(54.8)	1(3.7)	0.7(15)	0.2(40)	0.07(29)
三温糖	6(2.5)	2(6.4)	7(25.9)	0.1(2)	Tr	0.07(29)
上白糖	1(0.4)	Tr	1(3.7)	Tr	0	0.01(4)
グラニュー糖	Tr	0	Tr	Tr	Tr	0

(出典：『五訂 日本食品標準成分表』 Tr：痕跡量)

食品中ミネラルの調理による損耗

調理	カルシウム mg(%)	マグネシウム mg(%)	鉄 mg(%)	亜鉛 mg(%)	銅 μg(%)	マンガン銅 μg(%)
ハウレンソウと もやしのうま煮	前後 35(100) 33(92)	45(100) 24(53)	0.7(100) 0.66(94)	1.3(100) 1.2(92)	210(100) 100(48)	370(100) 320(86)
酢の物	前後 13(100) 10(77)	43(100) 17(40)	0.7(100) 0.23(33)	0.52(100) 0.41(79)	74(100) 71(79)	130(100) 40(31)
ハンバーグ	前後 28(100) 26(93)	36(100) 25(69)	1.8(100) 1.5(83)	2.6(100) 2.2(85)	203(100) 62(31)	477(100) 350(73)
さばの照り焼	前後 1.9(100) 1.5(79)	68(100) 28(41)	0.59(100) 0.58(98)	0.75(100) 0.46(61)	56(100) 49(88)	60(100) 36(60)
生野菜	前後 307(100) 215(70)	8.3(100) 7.3(88)	0.35(100) 0.29(83)	0.25(100) 0.25(100)	65(100) 33(51)	106(100) 79(75)

(出典：木村、糸川：『日本栄養・食糧学会誌』43：31、1990 献立当りのミネラル量)

### 【赤ワインエキス】

フレンチ・パラドックス：  
心臓病による死亡率と脂肪摂取量の関係

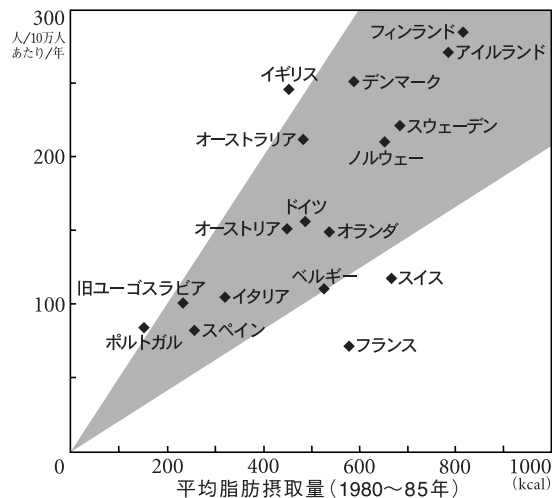

# 「漢方の診察室」を使う

「体にやさしい」「副作用が少ない」と注目の漢方だが、その内容は現代人にとって理解しやすいものではありません。本コンテンツでは、陰と陽はブレーキとアクセル、冷えと火照りはビルの暖房装置に見立てるなど、平明かつ的確にその原理と治療法を解説しています。

## 「漢方の診察室」を見る

「漢方の診察室」の内容を見てみましょう。

- 1 **メニュー** **0** **2** **8** と押して「漢方の診察室」を選びます。( **健康** **8** と押してもよい) 章などの選択画面になります。

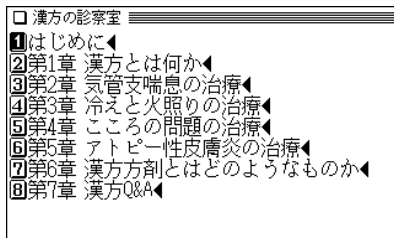

- 2 見たい章などを数字キーで選びます。(ここでは **2** を押して「第1章 漢方とは何か」を選びます。)  
章内のタイトルがリスト表示されます。

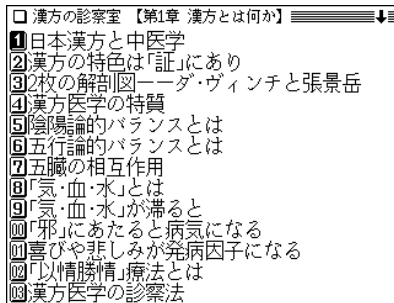

- 3 見たいタイトルを数字キーで選びます。(ここでは **4** を押して「漢方医学の特質」を選びます。)  
詳細画面に内容が表示されます。

【漢方医学的特質】

漢方医学の特質は、「人間を一個の小宇宙とみる調和の医学」といえます。後述する陰陽五行論をふまえた「整体観」を基礎とした調和を目指す医学です。全体の「体」とは、ただの身体という意味ではなく、身体内部の諸要素や環境との相互作用を通じて恒常性を保っている有機的総体としての人体、といった意味です。換言すれば、「恒常性(=ホメオスターシス)の医学」となるかもしれません。たとえば、人間の体温は普通36度台で一定ですが、こ

- **戻る** を押すと前の画面に戻ります。

◀ **図** マークが表示されたときは

詳細画面に ◀ **図** マークが表示されたときは、関連した図が収録されています。

**図・表** (**例/解説**) を押してマークを反転表示させ、(マークが複数あるときはカーソルキーで選んで) **検索/決定** を押して表示させます。

- 図に表示されていない部分があるときは画面の端に“▼”、“▲”が表示されるので ◀ **図**、◀ **表**、◀ **図**、◀ **表** で画面を送って確認してください。
- 詳細画面などに戻るときは **戻る** を押します。もう一度 **戻る** を押すと、マークの反転表示が解除されます。

## ダ・ヴィンチと張景岳の解剖図について

第1章の「2枚の解剖図——ダ・ヴィンチと張景岳」に説明されている解剖図を下に掲載しますので、参照してください。

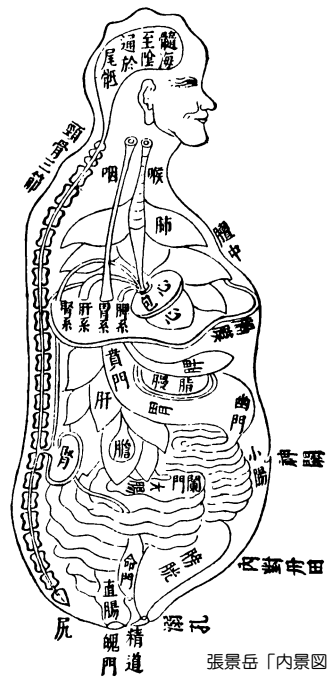

張景岳「内景図」(『類経図翼』より)

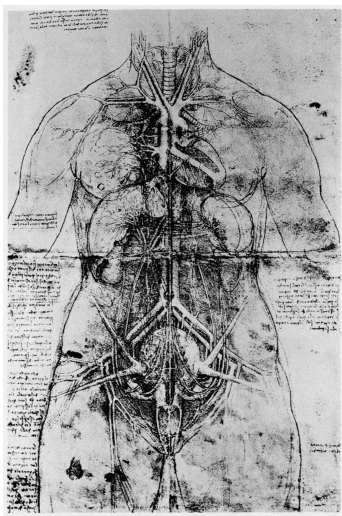

レオナルド・ダ・ヴィンチ「女の主要器官の解剖図」(ウインザー王室図書館蔵)

# 「働きざかりのこころの病気」 を使う

働きざかり世代に広がるうつ病・不安障害・心身症などの心の病気から治療までを事例とともに解説しています。

## 「働きざかりのこころの病気」を読む

### 目次から探す

目次からタイトルを選んで、内容を読むことができます。

【例題】目次(リスト)からタイトルを選んでいってみましょう。

1 **メニュー** (0) (2) (9) と押します。**健康** (9) と押してもよい)

入力/選択画面になります。

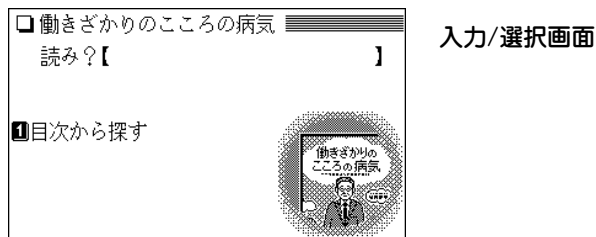

入力/選択画面

2 ① を押して「目次から探す」を選びます。  
大タイトル(章など)のリスト表示になります。

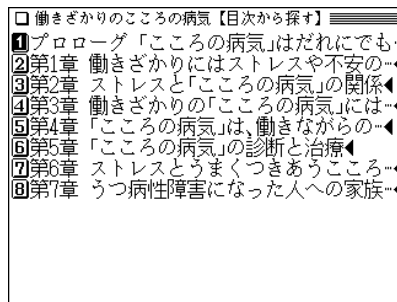

◆リスト内で、後ろに◀マークが付いている項目は、その項目を選ぶと次のリストが表示されることを示します。

3 大タイトルを数字キー(ここでは (2))で選びます。  
中タイトルが表示されます。



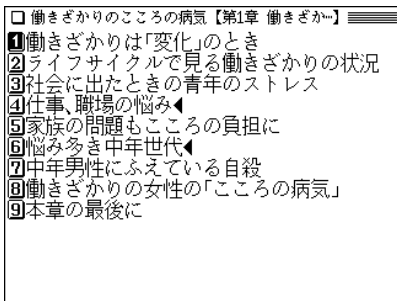

**4** 中タイトルを数字キー(ここでは ①)で選びます。詳細画面に内容が表示されます。

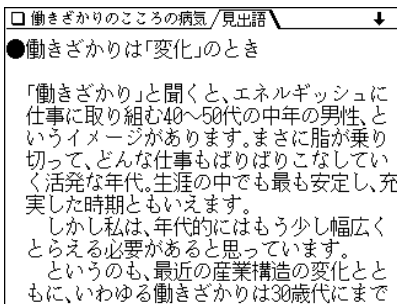

- (V) や (▽) (▲) で画面を送りながら読んでいきます。
- (戻る) を押すと、前の画面に戻ります。

## 読みから探す

主要用語の読みから、その用語が含まれる項目を探します。

【例題】「パニック障害」が含まれる項目を探してみましょう。

- 1 (メニュー) (0) (2) (9) と押し、読み入力欄に用語の読み(ここでは「ば」)を入れます。入れた読み(文字)から始まる用語のリスト表示になります。

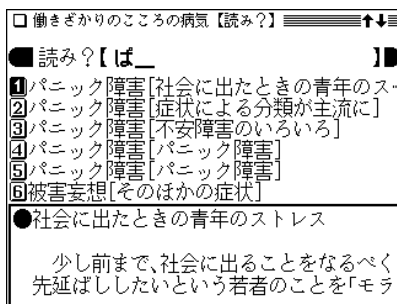

入力力は13文字以内

- ◆ 各用語の後ろの[ ]内には、その用語が含まれる項目のタイトルが示されます。

**2** 目的の用語(タイトル)を数字キー(ここでは ④)で選びます。

詳細画面に内容が表示されます。

□ 働き過ぎのこころの病気/見出し語 \ ↑↓

パニック障害

ある日突然、何の前ぶれもなく動悸や呼吸困難に襲われ、それこそ頭の中がパニック状態になる……。最近、よく知られるようになったのが、このパニック障害です。パニック障害は75人に1人の割合で起こるといいうデータがあります。これは、けっして少ない数字ではなく、むしろポピュラーな障害といってもよいほどです。

パニック障害の症状

SRQ-D  
(Self-Rating Questionnaire for Depression : 東邦大学式抑うつ尺度)

調査票

記入 年 月 日  
 姓名 \_\_\_\_\_ 年齢 \_\_\_\_\_ 男・女 \_\_\_\_\_ 職業 \_\_\_\_\_

次の質問の各項目についてあてはまるところに○をおつけください。

質 問	いいえ	は い		
		時々	しばしば	常に
1. 身体がだるく疲れやすいですか				
2. 騒音が気になりますか				
3. 最近気が沈んだり気が重くなることがありますか				
4. 音楽をきいて楽しいですか				
5. 朝のうち特に無気力ですか				
6. 議論に熱中できますか				
7. くびすじや肩がこって仕方がないですか				
8. 頭痛持ちですか				
9. 眠れないで朝早く目ざめることがありますか				
10. 事故やけがをしやすいですか				
11. 食事がすすまず味がないですか				
12. テレビを見て楽しいですか				
13. 息がつまって胸苦しくなることがありますか				
14. のどの奥にものがつかえている感じがしますか				
15. 自分の人生がつまらなく感じますか				
16. 仕事の能率があがらず何をするもおっくうですか				
17. 以前にも現在と似た症状がありましたか				
18. 本来は仕事熱心で几帳面ですか				

※「いいえ」であれば0点、「はい」のうち「時々」は1点、「しばしば」は2点、「常に」は3点として計算します（ただし、質問2、4、6、8、10、12は点数として数えません）。合計10点以下であれば問題なし、11～15点は境界線、16点以上だと軽症うつのおそれありと考えられます。

# 百科事典 マイペディアを使う

探したい語の読みを入れて目的の語を検索し、その意味や説明などを調べることができます。

## 言葉を検索する

### 読みを入力して検索する (絞り込み検索)

探したい語の読みを入れて、その語の意味などを調べます。

【例題】「ブドウ」について調べましょう。

1 **メニュー** **0** **3** **1** と押して「百科事典 マイペディア」を選びます。( **マイペディア** ) を押してもよい)

読みの入力画面になります。

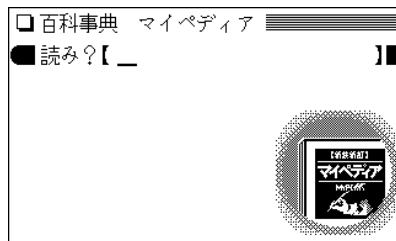

## 2 「ぶどう」を入れます。

1字入れるごとに、候補の語が絞り込まれていきます。

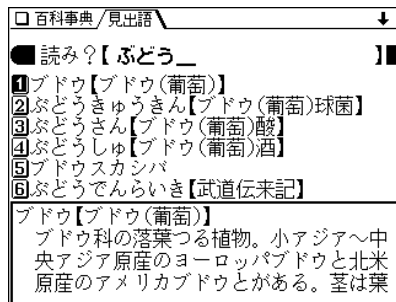

入力は13文字以内

## 3 数字キー(ここでは ①)で目的の語を選びます。詳細画面になり、意味などが表示されます。

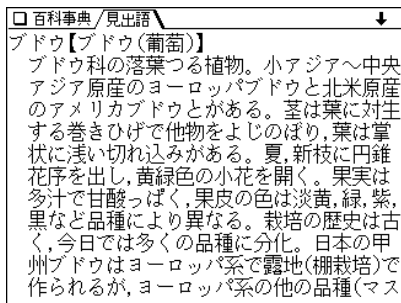

- **戻る** を押すと前の画面に戻ります。
- **リスト** を押すと辞書順のリスト表示になります。
- 別の語を調べるときは、そのまま読みを入力するか、**クリア** を押して入力画面にします。

### 読み入力時の参考

1. 外来語などのカタカナも、ひらがなで入れます。
2. ・(中点)は省略して入れます。  
例 ア・カペラ → あかぺら
3. 長音「ー」はないものと見なして検索を行います。(「ー」を入れても入れなくても同じ語が検出されます。)

### 絞り込んで、候補がなくなったときは

手順2で読みを入れていったとき、該当する候補がなくなると次のような画面が表示されます。

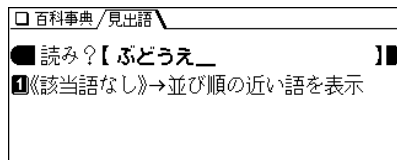

このとき、**①** または **検索/決定** を押すと、50音順(辞書順)で、入力した読みよりも後の語がリスト表示されます。  
**戻る** を押したときは、読みを入力画面に戻ります。

### 読みの入力を省略して検索する(“?”や“~”を使う)

“?”や“~”を使って、読みの入力を省略したり、はっきりしない言葉を調べることができます。  
 くわしくは、31ページをご覧ください。

# 「合本 俳句歳時記 第三版」 を使う

俳句の季語を調べ、解説や例句を見ることができます。

## 季語を調べる

読みを入力して検索する（絞り込み検索）

季語の読みを入れて、その季語を調べます。

【例題】「花野(はなの)」を調べましょう。

1 **メニュー** **0** **3** **2** と押して「俳句歳時記」を選びます。**(生活)** で生活1メニューを表示させ **2** を押ししてもよい)

入力/選択画面になります。

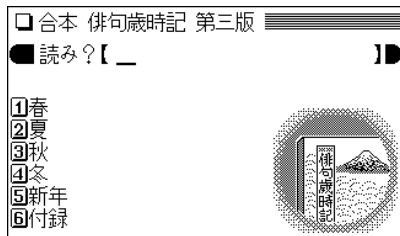

2 読みに「はなの」を入れます。

1字入れるごとに、候補の語が絞り込まれていきます。

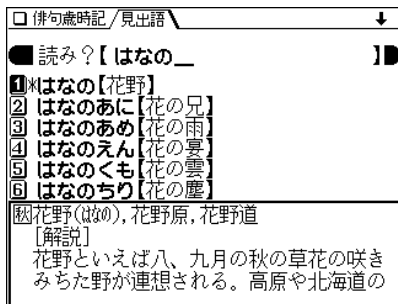

← \*マークは本見出しを示します。

3 目的の語を数字キー(ここでは **1**)で選びます。

詳細画面になり、選んだ語の解説や例句などが表示されます。

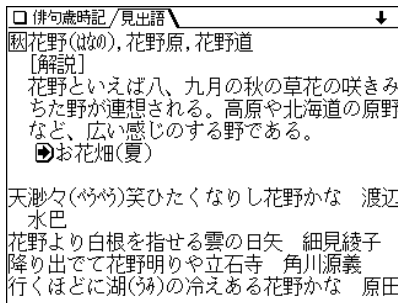

← 先頭が本見出しです。

- **戻る** を押すと前の画面に戻ります。
- **リスト** を押すと辞書順のリスト表示になります。
- 別の語を調べるときは、そのまま読みを入力するか、**クリア** を押して入力/選択画面にします。

- 詳細画面に表示される語は、ジャンプ機能が使えます (☞ 238ページ)。
- ▶ マークが表示されたときは、直後に示されている季語へジャンプできることを示します。

### 絞り込んで、候補がなくなったときは

手順2で読みを入れていったとき、該当する候補がなくなると次のような画面を表示します。

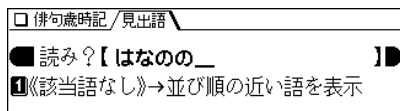

このとき、①または**検索/決定**を押すと、収録順で、入力した読みよりも後の語がリスト表示されます。

**戻る**を押したときは、読みの入力画面に戻ります。

### 読み入力時の参考

1. 外来語などのカタカナも、ひらがなで入れます。
2. 長音は「ー」または、前の文字の母音を入れます。  
(例) ピール → 「びーる」と入れる。または「びいる」と入れる。

### 読みの入力を省略して検索する(“?”や“~”を使う)

“?”や“~”を使って、読みの入力を省略したり、はっきりしない言葉を調べることができます。

くわしくは、31ページをご覧ください。

## 季の分類から検索する

季ごとに分類されている季語を分類から調べます。

**【例題】夏の植物から季語を調べましょう。**

1 **メニュー** ① ③ ② と押し、② を押して「夏」を選びます。

項目名がリスト表示されます。

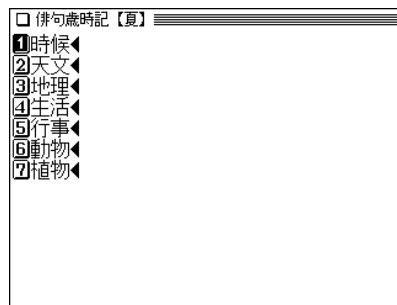

2 目的の項目を数字キー(ここでは ⑦)で選びます。季語がリスト表示されます。

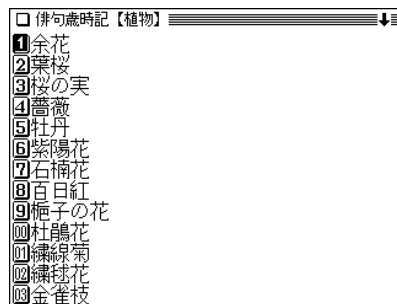

### 3 目的の季語を数字キー(ここでは 6)で選びます。 詳細画面になり、解説や例句などが表示されます。

□ 俳句歳時記/見出語 ↓
○ 紫陽花(あじま), 四葩(よひら), 七変化(しちへんげ)
[解説]
ユキノシタ科の落葉低木。高さ一・五～二メートル。額紫陽花を原形とする日本原産種といわれる。「四葩」の名は、花びらのように見える四枚の萼(がく)の中心に細かい粒のような花をつけることから。花色は酸性土では青、アルカリ性土では赤紫色を呈する。咲き始めは白で、しだいに色が変化することから「七変化」ともいう。各地の公園や庭園などに広く栽培される。
▶ 額の花

- (戻る) を押すと前の画面に戻ります。
- (クリア) を押すと入力/選択画面になります。

# 「Q&A 暮らしの中の法律相談」 を使う

税金問題、土地売買、消費者問題など、日常生活で出会う  
トラブル・法律問題を解説しています。

## ご注意!

本機に搭載している「暮らしの中の法律相談」  
(明石書店)は、2001年8月に刊行された書籍  
を元に収録しております。

この内容はあくまでも刊行当時の法律を元にし  
ており、その後の法律改正等により、最新の法  
律に基づく内容とは異なる場合がありますので  
ご注意ください。

実際のトラブルや法律に関する問題は、それぞ  
れ条件/事情が異なるため、対処方法が本内容  
と一致するとは限りません。

実際にトラブルにあわれたときには、弁護士な  
どの専門家に相談し、対処するようにしてくだ  
さい。

## Q&A暮らしの中の法律相談を見る

【例題】法律相談の内容を見てみましょう。

- 1 **メニュー** **0** **3** **3** と押して「Q&A暮らしの中の  
法律相談」を選びます。(生活)で生活1メニューを表  
示させ **3** を押してもよい  
項目の分類リストが表示されます。

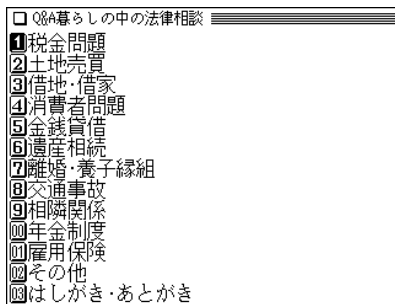

分類リスト画面

- 2 見たい項目を数字キー(ここでは **4**)で選びます。  
相談内容がリスト表示されます。

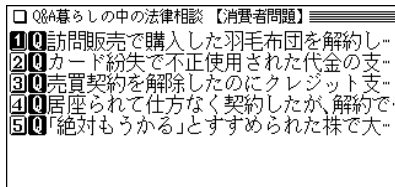

- 3 見たい内容を数字キー(ここでは **4**)で選びます。  
詳細画面に内容が表示されます。



Q居座られて仕方なく契約したが、解約できますか...

家を訪ねて来た販売員に化粧品を購入を勧められ、必要ないので何度も断りました。「帰ってほしい」と言ったのですが、長時間居座り、帰らないので困りきって仕方なく契約してしまいました。その後クーリングオフ期間が過ぎてしまいました。このような場合でも契約を取り消せるのでしょうか。

A6か月以内なら消費者契約法で解約できる

- 画面に表示される **Q** は相談内容、**A** は回答を示します。
- **戻る** を押すと前の画面に戻ります。

★ **早見** キーを押して早見表示にすると相談内容と回答の1行目が表示されます。

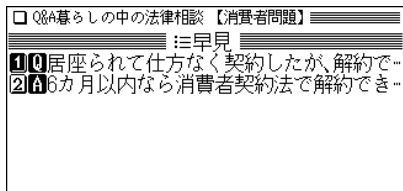

## 表 マークが表示されたときは

詳細画面に **表** マークが表示されたときは、関連した表が収録されています。

**図・表** (**例/解説**) を押してマークを反転表示させ、(マークが複数あるときはカーソルキーで選んで) **検索/決定** を押して表示させます。

- 表に表示されていない部分があるときは画面の端に“▼”、“▲”が表示されるので **▼**、**▲**、**▽**、**△** で画面を送って確認してください。
- 詳細画面などに戻るときは **戻る** を押します。もう一度 **戻る** を押すと、マークの反転表示が解除されます。

(编者)

社会保険労務士 鈴木隆司

(ご協力をいただいた方々)

弁護士	草島万三	弁護士	戸谷 豊
弁護士	萩原富保	弁護士	関 次郎
税理士	石亀邦俊	社会保険労務士	下村佳子
社会保険労務士	広部敏政		

# 「クイズ法律事務所」を使う

身近な暮らしにかかわる法律問題を100問のクイズ形式で収録しています。解けば解くほど、法律が身近になります。

## ご注意事項

- 本コンテンツの内容は、あくまでも刊行当時の法律を元にしており、その後の法律改正等により最新の法律に基づく内容とは異なる場合がありますのでご注意ください。
- 実際のトラブルや法律に関する問題は、それぞれ条件/事情が異なるため、対処方法が本内容と一致するとは限りません。  
実際にトラブルにあわれたときには、弁護士などの専門家に相談し、対処するようにしてください。

『クイズ法律事務所』の記述内容についてのお問い合わせは下記へお願いいたします。

株式会社 PHP 研究所 TEL:03-3239-6245

## 「クイズ法律事務所」を見る

次の手順で操作します。

- 1 **メニュー** **0** **3** **4** と押して「クイズ法律事務所」を選びます。(生活) で生活1メニューを表示させ **4** を押してもよい)

項目の分類リストが表示されます。

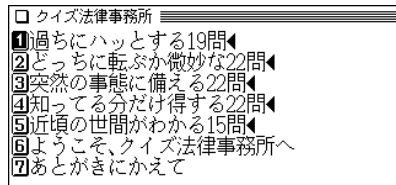

- 2 見たい分類を数字キー(ここでは **1**) で選びます。  
クイズの問題などがリスト表示されます。

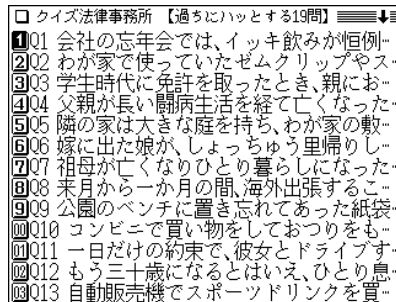

- 内容が一項目だけの場合は、リスト表示せずに詳細画面が表示されます。

**3** 見たい問題を数字キー（ここでは **4**）で選びます。  
詳細画面に問題などが表示されます。

□ クイズ法律事務所

Q4 父親が長い闘病生活を経て亡くなったあと、入院中の荷物を片付けていた母が、密封した直筆の遺言書を見つけました。死期を悟って、ひとりでいるときに書いたものようで、だれもその存在を知りませんでした。私は相続権のある長男ですし、母も開けてみてくれといえます。こんな場合、自分が開封してもかまわないでしょうか。

a 相続権のある者全員が同席していれば、代表者が開封してもよい

b 家庭裁判所での遺言書の検認が必要で、家

**4** ▼ や ▽ など画面を送って内容を見ていきます。

- 解答は問題の後に表示されます。
- **戻る** を押すと前の画面に戻ります。

# 「冠婚葬祭入門」を使う

私達が生活するうえで欠かせない冠婚葬祭、その決まりやしきたりは何かと判りにくいもの。これだけは知っておきたい暮らしの常識としての「冠婚葬祭入門」を日々の暮らしにお役立てください。

## 冠婚葬祭のきまりやしきたりを調べる

### タイトル(要約)から探す

各章ごとに、タイトル(要約)の一覧から調べます。

【例題】「冠の章」で調べてみましょう。

- 1 **メニュー** (0) (3) (5) と押して「冠婚葬祭入門」を選びます。(生活) で生活1メニューを表示させ (5) を押してもよい)  
冠婚葬祭入門の項目選択画面が表示されます。

項目選択画面

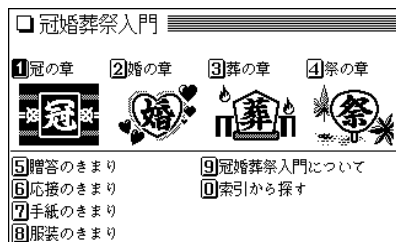

- 2 数字キー(ここでは (1)) で調べたい項目を選びます。  
タイトルのリスト(一覧)画面が表示されます。

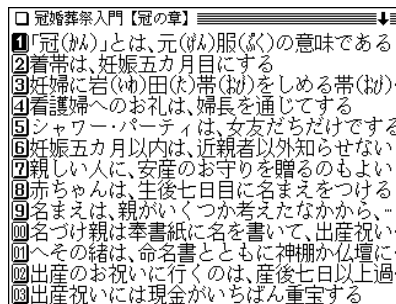

- (V) (A) や (V) (A) で画面を送って目的のタイトル(要約)を探します。
- 3 数字キー(ここでは (1)) で目的のタイトルを選びます。  
詳細画面に説明が表示されます。

□ 冠婚葬祭入門【冠の章】

【「冠(かん)」とは、元(かん)服(く)の意味である】

人生の四大儀礼の第一番目、「冠」のお話しから、はじめましょう。冠ということばの本来の意味は、元服、つまり今でいう成人式のことです。子どもが親の保護をはなれ、一人前の人間として社会に出ることを宣言する儀式でした。結婚までは、自分たちが、親や諸先輩から援助を受けて成長してきました。それが、結婚によって社会的に独立し、子どもを持つことによって、今度は、保護者の立場につくわけです。妊娠から子どもが

- **戻る** を押すと、前の画面に戻ります。
- **クリア** を押すと、項目選択画面に戻ります。
- ◆ 詳細画面に **図** マークが表示されているときは、図が収録されています。**図・表** (**例/解説**) キーで調べることができます(☞33ページ)。

□ 冠婚葬祭入門【索引から探す】

● 読み?【 \_ 】



- 2** 読みに「けっこん」を入れます。
- 入力した読みを先頭に持つ項目、または並び順でそれ以降の項目が表示されます。

□ 冠婚葬祭入門【索引から探す】

● 読み?【けっこん \_ 】

①結婚祝い【結婚祝いの品は、二つあっても...】  
 ②結婚祝い【結婚祝いを発送するときは、手...】  
 ③結婚祝い【結婚祝いのいれ物を返すときは...】  
 ④結婚祝い【結婚祝いが、式当日になってし...】  
 ⑤結婚祝いのお返し【結婚祝いのお返しは、...】  
 ⑥結婚祝いのお返し【結婚祝いのお返しは、...】

【結婚祝いの品は、二つあってもよいものを選ぶのがよい】

結婚祝いは、親しい間柄なら相手の希望

## 索引の読みから探す

索引の読みを入れて、各項目を探します。

【例題】結婚祝いについて調べてみましょう。

- 1** **メニュー** **0** **3** **5** と押し、**0** を押して「索引から探す」を選びます。
- 読み入力画面が表示されます。

- 3** 目的の項目を数字キーで選びます。
- 詳細画面になり、内容が表示されます。
- **戻る** を押すと、候補のリスト表示に戻ります。

# 手紙文例集を使う

昨今、手紙を書くことが少なくなったと言われますが、生活の中において、お祝いやお礼、お祝いやお断りなど手紙を書くことは少なくありません。

しかしながら普段手紙を書き慣れていないと、適切な手紙をどうしたためてよいものか惑うものです。

このようなとき、本製品の手紙文例集を参考にさせていただくことができます。

## 手紙の文例を探す

文例を探す場合は、どのような種類の手紙か、差出人は女性か男性か、誰に出すのか、というように順番に選んでいきます。

**【例題】**女性から知人の男性へ、お中元のお礼の手紙を書く場合の文例を探してみましょう。

1 **メニュー** **0** **3** **6** と押して「手紙文例集」を選びます。( **生活** で生活1メニューを表示させ **6** を押してもよい)

種類(大分類)の選択画面が表示されます。

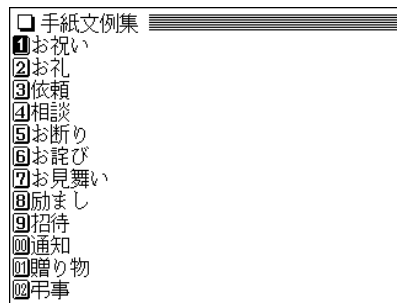

2 手紙の種類(大分類)を数字キー(ここでは **2**)で選びます。

種類(小分類)の選択画面が表示されます。

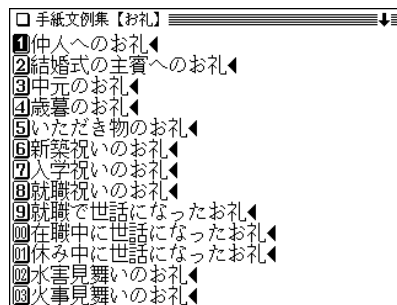

- 3 種類(小分類)を数字キー(ここでは ③)で選びます。  
手紙を書く人(差出人)の選択画面が表示されます。

□ 手紙文例集【中元のお礼】

①女性◀  
②男性◀

- 4 手紙を書く人(差出人)を数字キー(ここでは ①)で  
選びます。  
手紙の受取人の選択画面が表示されます。

□ 手紙文例集【中元のお礼】

①知人(女性)  
②知人(男性)  
③職場の部下(女性)  
④職場の部下(男性)

- 5 手紙の受取人を数字キー(ここでは ②)で選びます。  
手紙の文例が表示されます。

□ 手紙文例集【中元のお礼】

【お礼-中元のお礼-女性から知人(男性)】  
拜啓 <<★>>  
皆様におかれましては、おすこやかに  
過ごしのことと思います。  
この度は、大変結構なお品を頂戴いたし  
まして誠にありがとうございます。いつも  
お心にかけていただき、恐縮です。  
まずは、書中にてお礼申し上げます。  
敬具  
<★平成〇〇年〇月〇〇日>  
<<<★山川 清子>>>  
<★鈴木 良夫>様

- **戻る** を押すと前の画面に戻ります。
- **クリア** を押すと種類(大分類)の選択画面に戻ります。

#### 文例について

- 手紙の文例を参考にして、ご自身の状況・実情に合った手紙を作成してください。
- 文例中に〈 〉等のカッコで囲まれた部分がありますが、この部分は適宜変更してください。カッコ部分はそれぞれ次の内容になります。

〈 〉 : 固有名詞や日付など

〈 〉様 : 受取人名

〈〈 〉〉 : 時候の挨拶

〈〈〈 〉〉〉 : 差出人名

なお、変更が必要な部分を目立たせるため、カッコ内に★マークを入れています。

# スピーチ文例集を使う

スピーチを成功させるためには、場面を想定して草案を練り、くり返し練習することが大切です。本製品にはいろいろな場面でのスピーチの文例を収録しておりますので、草案作りにご利用ください。

## スピーチの文例を探す

文例を探す場合は、どのような種類か、どのような催しか、どのような立場(スピーチをする人の立場・関係など)か、というように順番に選んでいきます。

**【例題】** 結婚式で新郎の学校の先輩として祝辞を述べる場合の文例を探してみましょう。

- 1 **メニュー** (0) (3) (7) と押して「スピーチ文例集」を選びます。( **生活** で生活1メニューを表示させ (7) を押してもよい)  
種類の選択画面が表示されます。

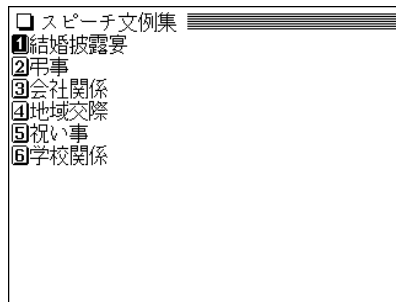

種類(大分類)の  
選択画面

- 2 **種類**を数字キー(ここでは (1))で選びます。  
催しの選択画面が表示されます。

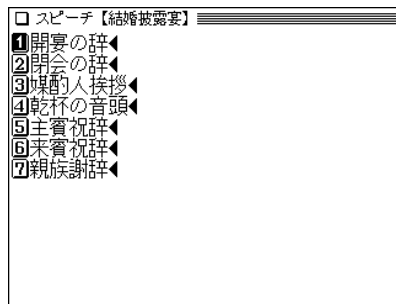

催しの選択画面

- 3 **催し**を数字キー(ここでは (6))で選びます。  
立場の選択画面が表示されます。



□スピーチ【来賓祝辞】

- ①新郎の会社の先輩
- ②新郎の会社の後輩
- ③新郎の会社の友人
- ④新郎の学校時代の先輩
- ⑤新郎の学校時代の後輩
- ⑥新婦の会社の先輩
- ⑦新婦の会社の後輩
- ⑧新婦の会社の友人
- ⑨新婦の学校時代の先輩
- ⑩新婦の学校時代の後輩

## 立場の選択画面

## 文例について

- スピーチの文例を参考にして、状況・実情に合った草案を作成してください。
- 文例中に〈 〉等のカッコで囲まれた部分がありますが、この部分は適宜変更してください。  
 なお、変更が必要な部分を目立たせるため、カッコ内に★マークを入れています。

- 4** 立場を数字キー(ここでは (4))で選びます。  
 スピーチの文例が表示されます。

□スピーチ【来賓祝辞】

【結婚披露宴-来賓祝辞-新郎の学校時代の先輩】

<★伊藤>君、おめでとう。  
 今日、<★新千歳空港>は猛吹雪でした。君が初めて、我が<★道央畜産大学>の<★酪農研究会>の部室に姿を現したのも、大雪の日の午後でしたね。そのときのことは、鮮烈な印象があります。君は部屋に入ってくるなり、経済学としての酪農から、酪農の現場に、研究テーマを変えたいのだがと、大学院で2年上の私に相談をぶつけてきたのです。しかし、君の中では、す

- (戻る) を押すと前の画面に戻ります。
- (クリア) を押すと種類(大分類)の選択画面に戻ります。

# 世界人名事典を使う

主として戦後に活躍した人物を中心に、そのプロフィールを調べることができます。

## 人名を検索する

### 名前の読みを入力して検索する

探したい人物の名前の読みを入れて調べます。

【例題】「ド・ゴール」について調べましょう。

1 **メニュー** (0) (3) (8) と押して「世界人名事典」を選びます。(生活) で生活1メニューを表示させ (8) を押してもよい)

名前を入力画面になります。

2 名前に「どごーる」と入れます。

• 中点「・」は省略して入れます。

「ドゴール」(どごーる)を先頭に持つ語から始まるリスト表示になります。

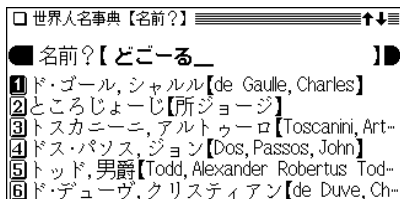

入力は13文字  
以内

3 目的の人物を数字キー(ここでは ①)で選びます。詳細画面になり、プロフィールなどが表示されます。

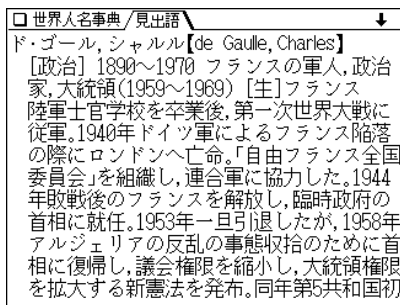

- (戻る) を押すと、前の画面に戻ります。
- 別の人名を調べるときは、そのまま名前の読みを入力するか、(クリア) を押して入力画面にします。

### 名前の読み入力時の参考

1. カタカナも、ひらがなで入れます。
2. 「・」(中点)や「=」は省略して入れます。  
例 レ・ドク・ト → れどくと  
例 ベーブ＝ルース → ベーぶるーす
3. 長音「ー」は、前の文字の母音に置き換えることもできます。  
例 レーガン → 「れーがん」または「れえがん」

# 「世界の名言・名句」(コンパクト版)を使う

先人の名言・箴言(しんげん)の中から、心を打つ言葉、人生を豊かにする言葉、さらに迷いや苦しみから救い出してくれる身近な言葉を選んで編集しています。

## 名言・名句を調べる

### 名前から、その人が語った言葉を探す

名前の読みを入れて、その人が語った言葉を調べます。

**【例題】**ゲーテの言葉を調べましょう。

- 1 **メニュー** (0) (3) (9) と押して「世界の名言・名句」を選びます。( **生活** で生活1メニューを表示させ (9) を押してもよい)  
入力/選択画面になります。

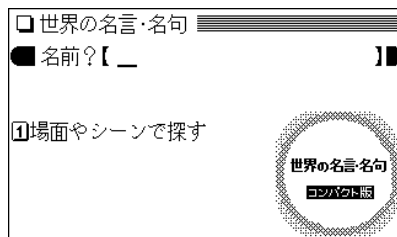

- 2 名前に「ゲーテ」を入れます。  
「ゲーテ」(ゲーテ)を先頭に持つ語から始まるリスト表示になります。

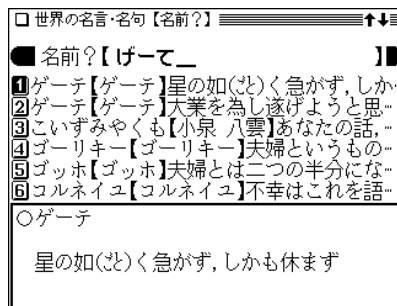

- 3 目的の名前・言葉を数字キー(ここでは (2))で選びます。  
詳細画面に選んだ言葉が表示されます。

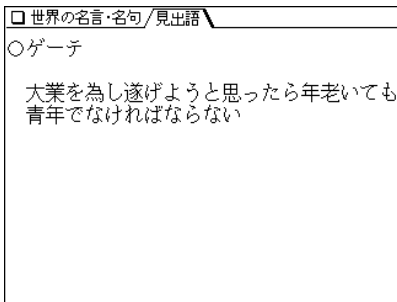

- **戻る** を押すと、前の画面に戻ります。
- 別の人物を調べるときは、そのまま名前の読みを入力するか、**クリア** を押して入力/選択画面にします。
- 詳細画面に表示される語は、ジャンプ機能が使えます (P.238ページ)。

### 名前の読み入力時の参考

1. カタカナの人名も、ひらがなで入れます。
2. 長音は「ー」または、前の文字の母音を入れます。  
(例) ゲーテ → 「げーて」または「げえて」

## 場面やシーンで探す

場面やシーンごとに分類されている言葉を探します。

- 1 **メニュー** **0** **3** **9** と押し、**1** を押して「場面やシーンで探す」を選びます。

場面などのタイトルがリスト表示されます。

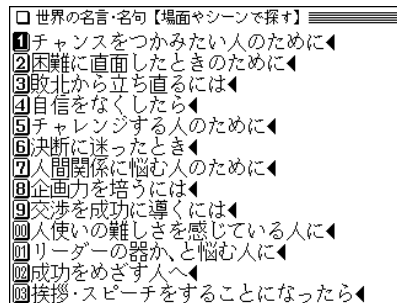

- 2 目的の場面などを数字キー(例えば **3**) で選びます。言葉がリスト表示されます。

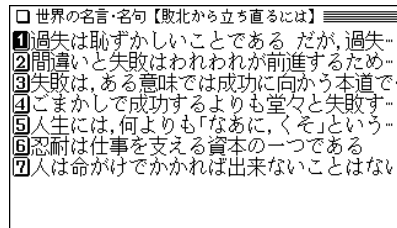

- 3 見たい言葉を数字キーで選びます。

# 「魔法の粉ベーキングソーダ」 を使う

バスルームやキッチンに...、いろいろ使えるベーキングソーダ(重曹)。

ベーキングソーダの性質や使いかたを知り、毎日の暮らしに多いに利用しましょう。

## 「魔法の粉ベーキングソーダ」を見る

「魔法の粉ベーキングソーダ」の内容を見てみましょう。

- 1 **メニュー** (0) (3) (A) と押して「魔法の粉ベーキングソーダ」を選びます。( **生活** で生活1メニューを表示させ (A) を押してもよい) 章の見出しがリスト表示されます。

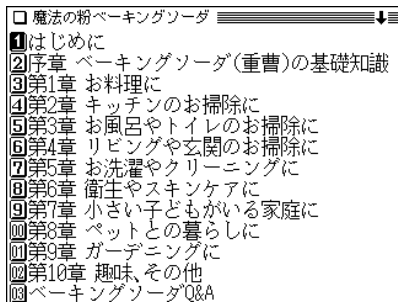

章見出しリスト画面

- 2 見たい章見出しを数字キーで選びます。(ここでは (2) を押して「序章 ベーキングソーダ(重曹)の基礎知識」を選びます。) 章内の項目がリスト表示されます。

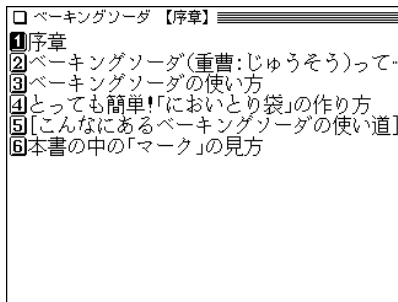

- 章内の項目が一つだけの場合は、リスト表示せずに詳細画面が表示されます。

- 3 見たい項目を数字キー(ここでは (2) )で選びます。詳細画面に内容が表示されます。

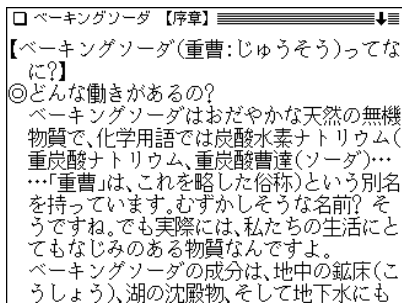

- **戻る** を押すと前の画面に戻ります。

★ **早見** キーを押して早見表示にすると小見出しなどが表示されます。

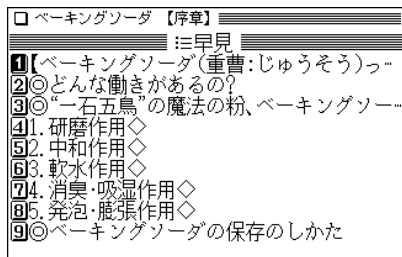

## ことばから探す

キーワードになる言葉の読みから項目を探します。

【例題】バスタブに関する項目を「ばす」から調べてみましょう。

1 **メニュー** **0** **3** **A** と押し、**▽** を押して画面を送ります。

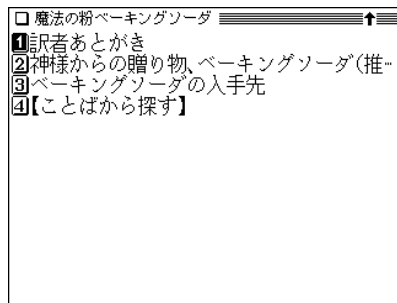

2 **4** を押して【ことばから探す】を選びます。読みの入力画面になります。

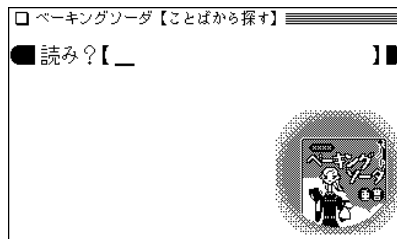

### 3 「ばす」と入れます。

「ばす」(バス)を先頭に持つ言葉、または並び順でそれ以降の言葉から始まるリスト表示になります。

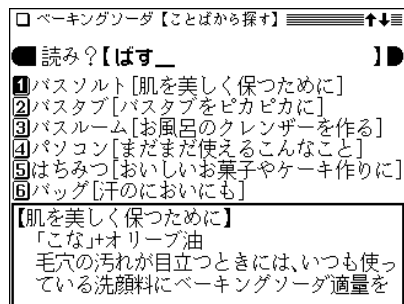

### 4 見たい項目を数字キー（ここでは ②）で選びます。

詳細画面に内容が表示されます。

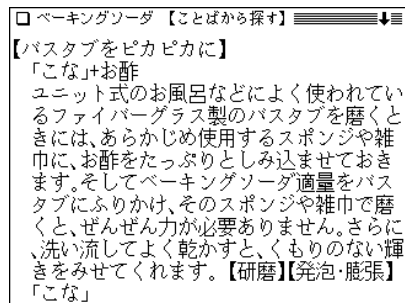

# 「ガーデニング」ワザあり事典 を使う

道具の選びかたから害虫退治法、さらにはより美しい花を咲かせるコツまで、基本とワザとプロの知恵を収録しています。

## 「ガーデニング」ワザあり事典を見る

「ガーデニング」ワザあり事典の内容を見てみましょう。

- 1 **メニュー** **0** **3** **B** と押して『「ガーデニング」ワザあり事典』を選びます。( **生活** で生活1メニューを表示させ **B** を押してもよい) 章などの選択画面になります。

□	ガーデニングワザあり事典
①	第1章 ガーデニング・グッズの選び方
②	第2章 ベランダでもできるミニガーデン
③	第3章 庭づくり ここが大切
④	第4章 これだけは欠かせない手入れ
⑤	第5章 暑さ、寒さ、病害虫から守るには
⑥	第6章 お気に入りの植物の増やし方
⑦	第7章 品種別 育て方のポイント
⑧	第8章 室内で楽しめるガーデニング
⑨	第9章 ハーブでキッチンガーデン
⑩	ことばから探す

- 2 見たい章などを数字キーで選びます。  
(ここでは **①** を押して「第1章 ガーデニング・グッズの選び方」を選びます。) 章内のタイトルがリスト表示されます。

□	ガーデニングワザあり事典
■	【第1章 ガーデニ-
①	鉢のサイズは号数×3と覚えておく
②	鉢を選ぶときは、底の穴の大きさを確かめ-
③	使用するコンテナは、植える植物の性質に-
④	ストロベリーポットのかしこい選び方
⑤	受け皿は材質も大きさもコンテナに合-
⑥	素焼きの鉢の汚れはタワシで落とす
⑦	木製のプランターは、ラッカーやオイルを-
⑧	紙製コンテナは咲く期間の短い一年草向き
⑨	ステンシルで鉢に絵や模様をつける
⑩	素朴な印象をかしこく出すペイント法でコ-
⑪	鉢に砕いたウズラの卵のカラをつけて飾る
⑫	古い靴も底に穴をあけてコンテナとして-
⑬	バケツや空き缶はクギで穴をあければコ-

- 3 見たいタイトルを数字キーで選びます。  
(ここでは **①** を押して「鉢のサイズは号数×3と覚えておく」を選びます。) 詳細画面に内容が表示されます。



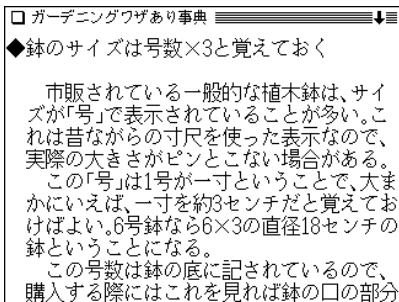

- (戻る) を押すと前の画面に戻ります。

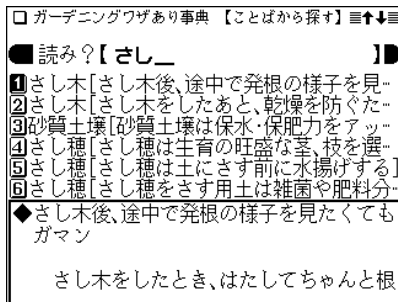

- ◆各ことばの後ろの[ ]内には、そのことばが含まれる項目のタイトルが表示されます。

### 3 目的のことば(タイトル)を数字キー(ここでは ①)で選びます。

詳細画面に内容が表示されます。

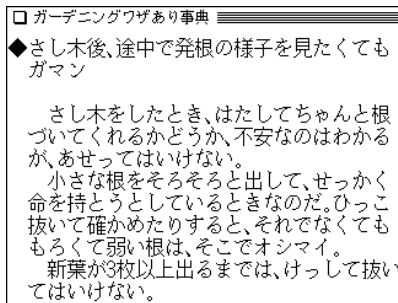

## ことばから探す

主要用語の読みから、その用語(ことば)が含まれる項目を探します。

【例題】「さし木」が含まれる項目を探してみましょう。

1 (メニュー) (0) (3) (B) と押し、(0) を押して「ことばから探す」を選びます。

読みの入力画面が表示されます。

2 読みに「さし」と入れます。

入れた読み(文字)から始まることばのリスト表示になります。

# 「汚れを落とす!」ワザあり事典 を使う

台所の油污れ、浴室のカビ、衣類のシミ、パソコンのホコリや手あか。住まいから愛用品まで、身のまわりの汚れの対処法を集めました。

## 「汚れを落とす!」ワザあり事典を見る

「汚れを落とす!」ワザあり事典の内容を見てみましょう。

- 1 **メニュー** **0** **4** **1** と押して『「汚れを落とす!」ワザあり事典』を選びます。( **生活** で生活2メニューを表示させ **1** を押してもよい)  
分類の選択画面になります。

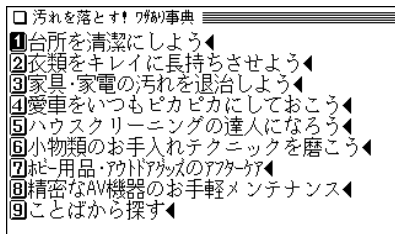

- 2 見たい分類を数字キーで選びます。  
(ここでは **1** を押して「台所を清潔にしよう」を選びます。)  
分類内のタイトルがリスト表示されます。

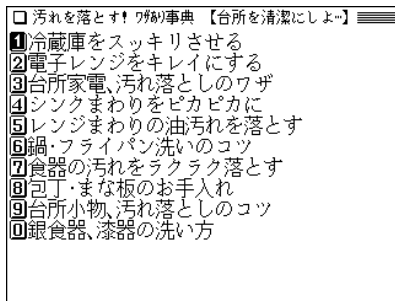

- 3 見たいタイトルを数字キーで選びます。  
詳細画面に内容が表示されます。  
• **戻る** を押すと前の画面に戻ります。

## ことばから探す

ことばの読みから、そのことばに関係する項目を探します。

【例題】「洗濯」に関する項目を探してみましょう。

1 **メニュー** **0** **4** **1** と押し、**9** を押して「ことばから探す」を選びます。

読みの入力画面が表示されます。

2 読みに「せんたく」と入れます。

入れた読み(文字)から始まることばのリスト表示になります。

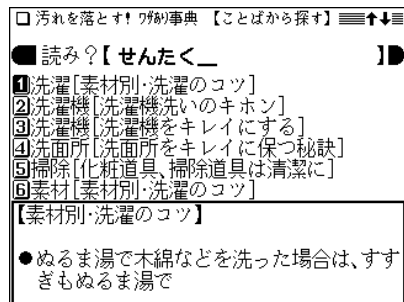

◆各ことばの後ろの[ ]内には、そのことばに関係する項目のタイトルが示されます。

3 目的のことば(タイトル)を数字キーで選びます。  
詳細画面に内容が表示されます。

## 「生活」ワザあり事典を使う

収納から清掃、冠婚葬祭、旅行、パソコンまで、日常生活のあらゆる場面で知っていると役に立つ生活便利事典です。

## 「生活」ワザあり事典を見る

「生活」ワザあり事典の内容を見てみましょう。

- 1 **メニュー** **0** **4** **2** と押して『生活ワザあり事典』を選びます。( **生活** ) で生活2メニューを表示させ **2** を押してもよい  
大分類(編など)の選択画面になります。

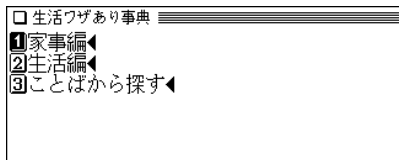

- 2 **1** または **2** を押して見たい項目を選びます。  
(ここでは **1** を押して「家事編」を選びます。)  
中分類(章)の選択画面になります。

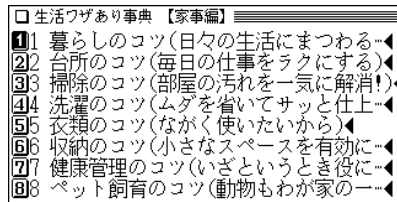

- 3 見たい項目(章)を数字キーで選びます。  
(ここでは **1** を押して「暮らしのコツ」を選びます。)  
タイトルがリスト表示されます。

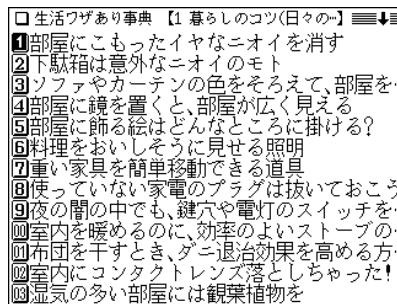

- 4 見たいタイトルを数字キーで選びます。  
(ここでは **1** を押して「部屋にこもったイヤなニオイを消す」を選びます。)  
詳細画面に内容が表示されます。

□生活ワザあり事典

◆部屋にこもったイヤなニオイを消す

人間が生活している以上、その生活臭が部屋にこもるのを防ぐことはできない。ふつう、毎日生活している人には感じとれなくても、訪問者はその家独自のニオイがあることを感じるものだ。それが、暮らしている自分自身で感じられるくらいなら、相当なニオイ？ 芳香剤を使うと、かえってニオイが混じって不快感を増すこともあるので、自然な香りで消臭してみよう。

- (戻る) を押すと前の画面に戻ります。

## ことばから探す

ことばの読みから、そのことばに関する項目を探します。

【例題】「掃除」に関する項目を探してみましょう。

1 (メニュー) (0) (4) (2) と押し、(3) を押して「ことばから探す」を選びます。

読みの入力画面が表示されます。

2 読みに「そうじ」と入れます。

入れた読み(文字)から始まることばのリスト表示になります。

□生活ワザあり事典 【ことばから探す】

● 読み?【そうじ\_】

①掃除[ドアの掃除を手早く気軽に]  
 ②掃除[ブラインドの掃除]  
 ③掃除[網戸のカンタン掃除]  
 ④掃除[畳の掃除とシミ取り]  
 ⑤掃除[換気扇掃除の裏ワザあれこれ]  
 ⑥掃除[玄関掃除に茶殻を]

◆ドアの掃除を手早く気軽に

床は必ず掃除機をかけるという人でも、ドア掃除はつい後回しにして、毎日とはい

◆各ことばの後ろの[ ]内には、そのことばに関する項目のタイトルが表示されます。

3 目的のことば(タイトル)を数字キーで選びます。詳細画面に内容が表示されます。

# 「やりくり」ワザあり事典を使う

家電購入は2月か8月がお買い得、ガソリンは満タンにしないほうが燃費がよい、フィルムは36枚だと現像代が安い等々、得する生活のウラ技を紹介しています。

## 「やりくり」ワザあり事典を見る

「やりくり」ワザあり事典の内容を見てみましょう。

- 1 **メニュー** (0) (4) (3) と押して『「やりくり」ワザあり事典』を選びます。( **生活** で生活2メニューを表示させ (3) を押してもよい)  
大見出し(章など)の選択画面になります。

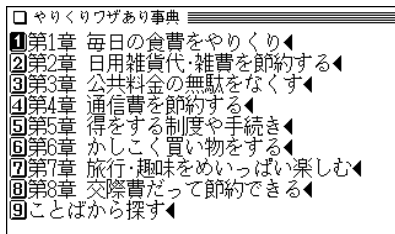

- 2 見たい章などを数字キーで選びます。  
(ここでは (1) を押して「第1章 毎日の食費をやりくり」を選びます。)  
中見出しの選択画面になります。

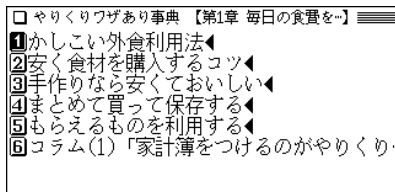

- 3 見たい項目を数字キーで選びます。  
(ここでは (2) を押して「安く食材を購入するコツ」を選びます。)  
タイトルがリスト表示されます。

- やりくりワザあり事典 【安く食材を購入する】
- ① スーパーは定休日前日が安い
  - ② スーパーで値引き商品を上手に買う
  - ③ ○○円均一は、本当に安いかを確かめる
  - ④ 友人を誘って業務用スーパーへ行く
  - ⑤ スーパーでの買い物は満腹時に
  - ⑥ 食料品の買い物でもポイントのために
  - ⑦ 高級魚を買うならスーパーがおトク
  - ⑧ 野菜は直売所で買う
  - ⑨ 生協を上手に利用する
  - ⑩ コンビニに通うのを習慣にしない
  - ⑪ 旬の食材は安くおいしい
  - ⑫ ビールを飲むなら安くてうまい発泡酒
  - ⑬ 果物は果肉ゼリーや缶詰が安い

**4** 見たいタイトルを数字キーで選びます。  
 (ここでは **②** を押して「スーパーで値引き商品を上手に買う」を選びます。)

詳細画面に内容が表示されます。

□ やりくりワザあり事典

◆ スーパーで値引き商品を上手に買う

スーパーが近くにあるなら、日頃の買い物は午前中と夕方遅めの2度出かけよう。賞味期限が近づいてきた商品をさばくために値引きを実施しているスーパーが多く、こうした商品をうまく買うためである。まず牛乳などは早めになくなってしまふので、午前中に値引き品を買ってしまうこと。夕方は5時を過ぎると肉や魚といった生鮮食料品や総菜類が安くなるのが一般的。さらに安くゲットしたいなら、スーパー

- **①** (戻る) を押すと前の画面に戻ります。

## ことばから探す

主要用語の読みから、その用語(ことば)が含まれる項目を探します。

【例題】「チケット」が含まれる項目を探してみましょう。

**1** **①** (メニュー) **②** (0) **③** (4) **④** (3) と押し、**⑤** (9) を押して「ことばから探す」を選びます。

読みの入力画面が表示されます。

**2** 読みに「ちけつ」と入れます。

入れた読み(文字)から始まることばのリスト表示になります。

□ やりくりワザあり事典 【ことばから探す】

● 読み?【ちけつと\_】

- ① チケット[航空券は割引で安く買う]
- ② チケット[金券ショップで遊園地の入場券]
- ③ チケット代理店[映画は前売り券を買って]
- ④ 地図[出かける前に地図で道順を確認して]
- ⑤ チャーハン[タイ米を上手に使いこなす]
- ⑥ チャペル[ミッション系大学出身者は、母]

◆ 航空券は割引で安く買う

今どき、航空券を正規の値段で買う人はいないだろう。ビジネス利用は仕方ないと

- ◆ 各ことばの後ろの[ ]内には、そのことばが含まれる項目のタイトルが示されます。

**3** 目的のことば(タイトル)を数字キーで選びます。  
 詳細画面に内容が表示されます。

# 「ダンドリ」ワザあり事典を使う

ダンドリとは物事の順序・方法を定めること。仕事の早い人、目的を確実に達成する人はここに工夫とコツがあります。本コンテンツではダンドリをよくするコツを紹介しています。

## 「ダンドリ」ワザあり事典を見る

「ダンドリ」ワザあり事典の内容を見てみましょう。

- 1 **メニュー** **0** **4** **4** と押して『「ダンドリ」ワザあり事典』を選びます。( **生活** で生活2メニューを表示させ **4** を押してもよい) 章などの選択画面になります。

□	ダンドリワザあり事典	≡≡≡≡≡
1	第1章 仕事がうまくいくダンドリ	◀
2	第2章 人づき合いが円滑になるダンドリ	◀
3	第3章 遊び・趣味で役に立つダンドリ	◀
4	第4章 オシャレになれるダンドリ	◀
5	第5章 健康な体をつくるダンドリ	◀
6	第6章 恋愛がさらに楽しくなるダンドリ	◀
7	第7章 料理・食事がおいしくなるダンドリ	◀
8	第8章 家事が手っ取り早くできるダンドリ	◀
9	第9章 暮らしの中で重宝するダンドリ	◀
10	第10章 緊急時に困らないダンドリ	◀
□	ことばから探す	◀

- 2 見たい章などを数字キーで選びます。(ここでは **1** を押して「第1章 仕事がうまくいくダンドリ」を選びます。) 章内のタイトルがリスト表示されます。

□	ダンドリワザあり事典	【第1章 仕事がうまく〜】	≡≡≡
1	睡眠不足でも仕事をこなす		
2	通勤電車をフル活用する方法		
3	電車通勤の疲労を少しでも軽減する乗り-		
4	通勤電車で「座る」ための準備		
5	会議にスムーズに出るための準備		
6	無駄なく人脈を広げる名刺交換のしかた		
7	難しい商談を進めるには?		
8	間違いない成績が上がる営業方法		
9	仕事でうまく根回しする		
10	接待の店に入るまでの完璧な準備		
11	ゴルフで接待役を彩める		
12	安心して行ける出張の下準備		
13	仕事でのミスを次のステップにつなげる-		

- 3 見たいタイトルを数字キーで選びます。(ここでは **5** を押して「会議にスムーズに出るための準備」を選びます。) 詳細画面に内容が表示されます。



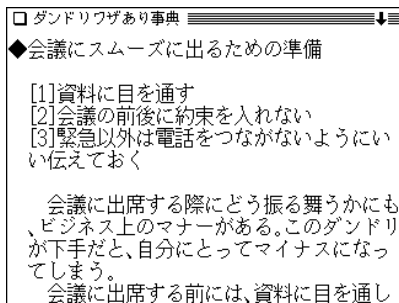

- **戻る** を押すと前の画面に戻ります。

## ことばから探す

ことばの読みから、そのことばが含まれる項目を探します。

【例題】「電話」が含まれる項目を探してみましょう。

1 **メニュー** **0** **4** **4** と押し、**0** **1** と押して「ことばから探す」を選びます。

読みの入力画面が表示されます。

2 読みに「でんわ」と入れます。

入れた読み(文字)から始まることばのリスト表示になります。

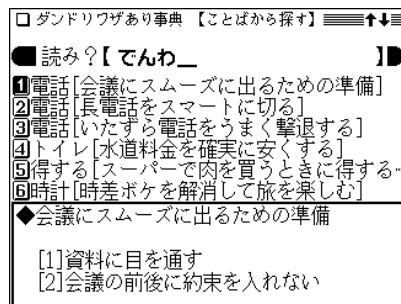

◆各ことばの後ろの[ ]内には、そのことばが含まれる項目のタイトルが表示されます。

3 目的のことば(タイトル)を数字キーで選びます。  
詳細画面に内容が表示されます。

# カナ引きパソコン用語辞典 を使う

社会生活でよく出会うパソコン用語のうち、カタカナ用語と欧文表記される用語を読みやスペルから探し、その意味などを調べることができます。

## 読みやスペルで探す

パソコン用語をその読みやアルファベットを入力して探すことができます。

【例題】「E-コマース」を「イーコ」で探してみましょう。

- 1 **メニュー** (0) (5) (1) と押します。( **ビジネス** (1) と押してもよい)  
選択/入力画面になります。

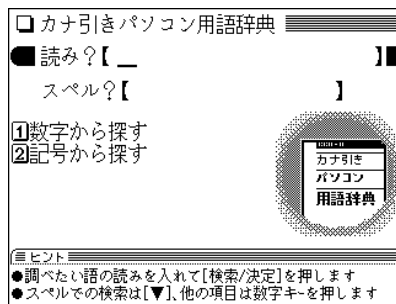

選択/入力画面

- 2 読みの入力欄へ「イーコ」と入れます。  
「イーコ」を先頭に持つ語から始まるリスト表示になります。  
●スペルで探すときは (▼) でアルファベット入力欄へカーソルを移して入れてください。

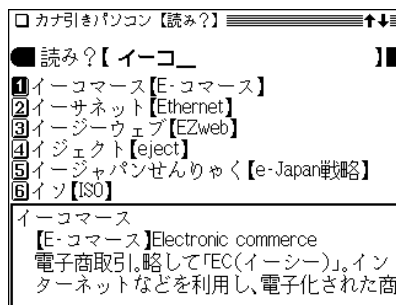

- 3 目的の語を数字キー(ここでは (1))で選びます。  
詳細画面が表示されます。

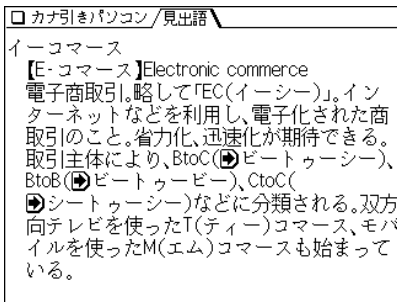

- (戻る) を押すと、前の画面に戻ります。
- 別の語を調べるときは、そのまま読みを入力するか、(クリア) を押して選択/入力画面にします。
- ◆ 詳細画面に表示される語や英単語を調べるときは、ジャンプ機能が使えます(☞238ページ)。  
☞マークで示される語は、カナ引きパソコン用語辞典内でジャンプして調べることができます(☞240ページ)。

### 読みやアルファベットの入力について

- 読みの入力欄はカタカナ、スペルの入力欄はアルファベットを入れることができます。  
記号や数字などを入れることはできません。記号や数字から始まる語は「記号から探す」、「数字から探す」で探してください。途中で数字や記号などがある場合は、その前までの文字を入れ、表示されている候補の中から選んでください。

### 記号や数字から始まる用語を探す

記号や数字から始まる用語を探します。

【例題】「.COM」を探してみましょう。

1 (メニュー) (0) (5) (1) と押し、(2) を押して「記号から探す」を選びます。

記号から始まる用語がリスト表示されます。

- 数字から始まる用語を探す場合は、(1) で「数字から探す」を選びます。

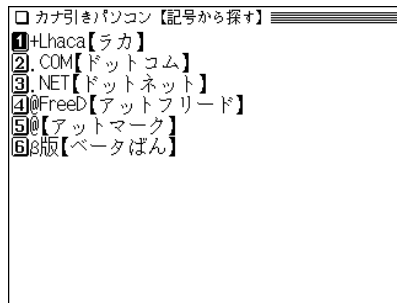

2 目的の語を数字キー(ここでは(2))で選びます。  
詳細画面になり、説明などが表示されます。

# 「パソコンで困ったときに開く本」 を使う

書籍にある「主要プロバイダー電話帳」「主要メーカー電話帳」「警告画面対策集35」は本製品には収録していません。  
また、書籍にある2大特典「格安「ばそ」出張サポート」、「無料の電話相談「ばそ困ったダイヤル」」は、本製品においては対象外となります。

思わぬトラブルなど、パソコンの「困った」ことの解決方法をQ&A形式で収録。自分のトラブルにもっとも近い事例を引いて、解決に役立てることが出来ます。

## 【はじめに】

解説で使われる基本ソフトとアプリケーション・ソフトは、それぞれ以下のバージョンを原則としています。  
「ウィンドウズXP」を中心に、「インターネット・エクスプローラ6」「アウトLOOK・エクスプレス6」「エクセル2002」「ワード2002」「MS-IME 2002」となります。ただし、ウィンドウズMe/98/95をご利用の方には「Me・98・95で困った」の説明も補足してあります。同じソフトでもバージョンが異なると、解決への手順が若干違う場合があります。  
なお、収録内容はすべて2003年10月現在のデータに基づいています。

## 基本ソフトの対応マーク

解決方法が基本ソフト(OS)によって違う場合、対応する基本ソフトを次のマークで示します。

[XP] [Me] [98] [95]

## 困ったときのQ&Aを見る

### 用語の読みから関連するQ&Aを探す

用語の読みを入力し、その用語に関連するQ&Aを探します。

【例題】「アカウント」に関するQ&Aを探してみましょう。

- 1 **メニュー** **0** **5** **2** と押します。( **ビジネス** **2** と押してもよい)  
選択/入力画面になります。

□ <b>パソコンで困ったときに開く本</b> 朝日新聞社
[困ったときのQ&A]
● <b>キーワード検索</b> 読み?【 <b>—</b> 】▶
①記号・アルファベットから探す
②ジャンルから探す
[困ったときの用語集]
読み?【 <b>—</b> 】▶
③記号・数字・アルファベットから探す
▶ ヒント
● 調べたいQ&Aのキーワードを入れて[検索/決定]を押します
● 他の項目を選択するときは[▼]が数字キーを押します

## 2 キーワード検索の読み欄に、読みとして「アカ」と入れます。

1字入れるごとに候補が絞り込まれていきます。

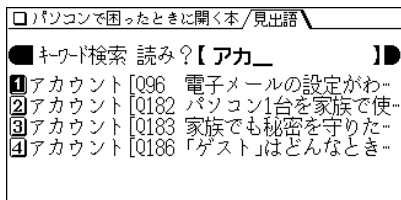

## 3 目的の候補を数字キー(例えば ①)で選びます。詳細画面にQとAが表示されます。

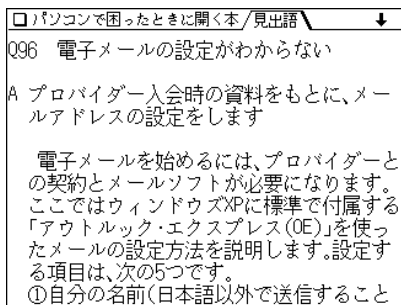

- **戻る** を押すと、前の画面に戻ります。
- **リスト** を押すと、用語の収録順のリスト表示になります。
- **クリア** を押すと選択/入力画面になります。
- ◆ 詳細画面に表示される語や英単語を調べるときは、ジャンプ機能が使えます(☞238ページ)。

☞マークで示される語は、「パソコンで困ったときに開く本」内でジャンプして調べることができます(☞240ページ)。

## Q&Aを記号・アルファベットから探す

記号やアルファベットからQ&Aを探します。

【例題】「ADSL」に関するQ&Aを探してみましょう。

- 1 **メニュー** **0** **5** **2** と押し、**1** を押して「記号・アルファベットから探す」を選びます。探す範囲の選択画面がリスト表示されます。

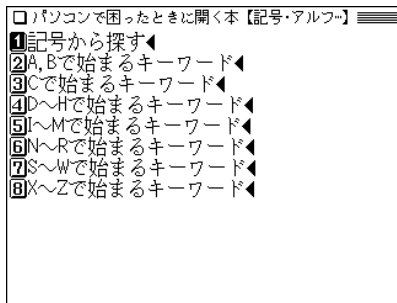

- 2 目的の範囲を数字キー(ここでは ②)で選びます。選んだ範囲の用語とQ(問い)がリスト表示されます。

□ パソコンで困ったときに開く本【A,Bで始まる】	
①	ACアダプタ [Q310 ACアダプタ使用時にバ...
②	ADSL [Q1 ともともブロードバンドって...
③	ADSL [Q3 どの回線と事業者を選べばい...
④	ADSL [Q4 設置や設定が面倒なのはと...
⑤	ADSL [Q9 ブロードバンドが使えない場...
⑥	ADSL [Q11 ISDNとADSLは同時に使えない?]
⑦	ADSL [Q13 ガイダルアップ接続もできる...
⑧	ADSL [Q21 古いパソコンでブロードバン...
⑨	ADSLモデム [Q14 モデムの電源は入れ...
⑩	BCC [Q103 「CC」「BCC」の欄には何を...
⑪	bps [Q10 速度表示の「上り」「下り」...

□ パソコンで困ったときに開く本【ジャンルか】	
①	ブロードバンドで困った
②	インターネットで困った
③	ウイルスで困った
④	電子メールで困った
⑤	ウィンドウズXPで困った
⑥	Me・98・95で困った
⑦	文字入力で困った
⑧	マウスで困った
⑨	デジタルカメラで困った
⑩	プリンタ、スキャナで困った
⑪	機器接続で困った
⑫	モバイルで困った
⑬	携帯電話で困った

**3** 質問を数字キー(例えば ②)で選びます。  
詳細画面にQとAが表示されます。

**2** 目的のジャンルを数字キー(ここでは ②)で選びま  
す。

Q(問い)がリスト表示されます。

□ パソコンで困ったときに開く本【インターネ...	
①	026 インターネットをするのに必要なも...
②	027 アドレスを入力したのに開かない
③	028 パスワードを忘れた!
④	029 パスワードを変えたい!
⑤	030 パスワードをパソコンにおぼえさせ...
⑥	031 文字が小さくて読めない
⑦	032 勝手にアドレスが入力される
⑧	033 「http://」と付かないアドレスがある
⑨	034 最初に表示するホームページを変え...
⑩	035 最初に表示するスタートページが勝...
⑪	036 いつも見ているホームページの表示...
⑫	037 ホームページの画像が表示されない
⑬	038 ホームページの日本語が文字化けす...

## Q&Aをジャンルから探す

ジャンルからQ&Aを探します。

**【例題】** ホームページの日本語が文字化けするので、解決  
策を探してみましょう。

**1** **メニュー** **0** **5** **②** と押し、**②** を押して「ジャン  
ルから探す」を選びます。  
ジャンル選択画面が表示されます。

**3** 目的のQ(問い)を数字キー(ここでは **0** **③**)で選び  
ます。

詳細画面にQとAが表示されます。

## 困ったときの用語集を見る

パソコンに関連する用語を収録しています。

読みで探したり、数字や記号、アルファベットで始まる語を探したりすることができます。

### 読みから探す

用語の読みを入力して、その用語を探します。

**【例題】「オンラインショッピング」を「オンライン」から探してみましよう。**

1 **メニュー** **0** **5** **2** と押し、**▼** **▼** **▼** と押し、**困ったときの用語集**の読み欄へカーソルを移します。

□ パソコンで困ったときに開く本 朝日新聞社
[困ったときのQ&A]
キーワード検索 読み?【 <b>    </b> 】
①記号・アルファベットから探す
②ジャンルから探す
[困ったときの用語集]
● 読み?【 <b>  _  </b> 】
③記号・数字・アルファベットから探す
≡ ヒント
● 調べたい用語の読みを入れて[検索/決定]を押します
● 他の項目を選択するときは[▲]か数字キーを押します

2 「オンライン」と入れます。

1 字入れるごとに候補が絞り込まれていきます。

□ パソコンで困ったときに開く本/見出し語
● 読み?【 <b>オンライン_</b> 】
①オンライン【On-line】
②オンライン・サインアップ【On-line Sign-up】
③オンライン・サポート【On-line Support】
④オンライン・ショッピング【On-line Shoppin-
⑤オンライン・ソフト【On-line Software】

3 目的の候補を数字キー(ここでは **4**)で選びます。詳細画面に解説が表示されます。

□ パソコンで困ったときに開く本/見出し語
オンライン・ショッピング
【On-line Shopping】
インターネットを使って買い物をするこ とです。支払いには、クレジットカードやコ ンビニでの払い込み、着払いなどを利用し ます。商品の配達には郵便や宅配便となりま す。パンフレットやカタログの代わりにホ ームページを見て行う通信販売だと考える といいでしょう。オンライン・ソフトのよう に、商品そのものもインターネットで入 手できるショッピングもあります。SSL(セ キュリティ機能)などの技術が、オンライン

- **戻る** を押しと前の画面に戻ります。
- **リスト** を押しと用語の収録順のリスト表示になります。
- **クリア** を押しと選択/入力画面になります。
- ◆ 詳細画面に表示される語や英単語を調べるときは、ジャンプ機能を使えます(☞ 238ページ)。  
➡ マークで示される語は、「パソコンで困ったときに開く本」内でジャンプして調べることができます(☞ 240ページ)。

## 数字や記号、アルファベットから探す

数字や記号、アルファベットから始まる用語を探します。

【例題】「2次キャッシュ」を探してみましょう。

1 **メニュー** **0** **5** **2** と押し、**3** を押して「数字・記号・アルファベットから探す」を選びます。

探す範囲の選択画面がリスト表示されます。

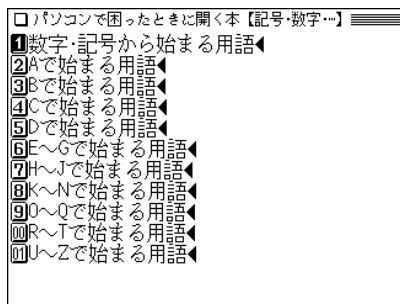

2 目的の範囲を数字キー(ここでは **1**)で選びます。

数字や記号から始まる用語がリスト表示されます。

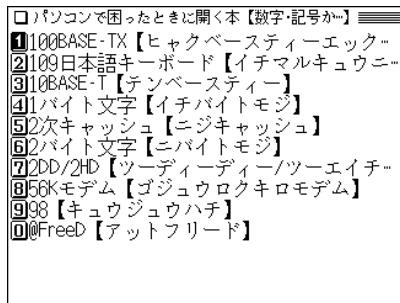

3 目的の語を数字キー(ここでは **5**)で選びます。  
詳細画面に用語の解説が表示されます。

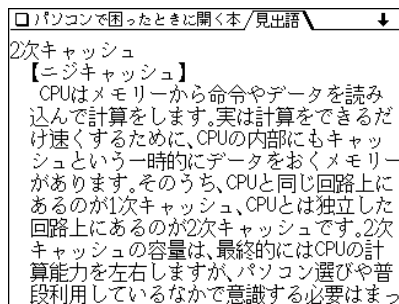



# 「もっとうまいeメールの書き方」 を使う

eメールの先には感情のある生身の人間がいるということ  
を忘れず、相手への思いやり、気遣いと少しの想像力がマ  
ナーの基本という視点にたったメール文例集です。また、  
メールの書き方やマナーだけでなく、ビジネスや社会常識  
をふまえたアドバイスも盛り込んであります。

## eメール実例集を見る

【例題】eメール実例集の内容を見てみましょう。

- 1 **メニュー** **0** **5** **3** と押して「もっとうまいeメールの書き方」を選びます。( **ビジネス** **3** と押してもよい)  
章の選択画面が表示されます。

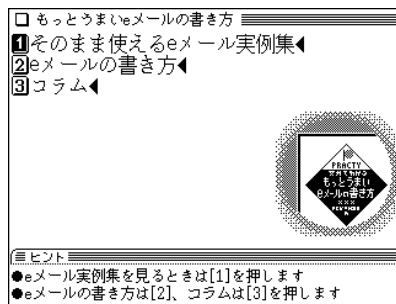

- 2 見たい章を数字キー（ここでは **1**）で選びます。  
カテゴリー(部類)がリスト表示されます。

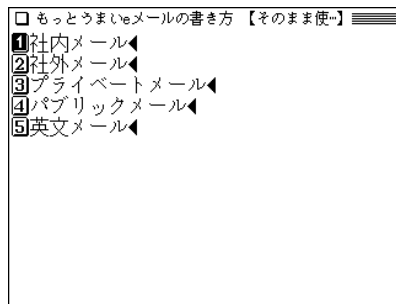

- 3 見たいカテゴリーを数字キー（ここでは **2**）で選びます。  
メールの種類がリスト表示されます。

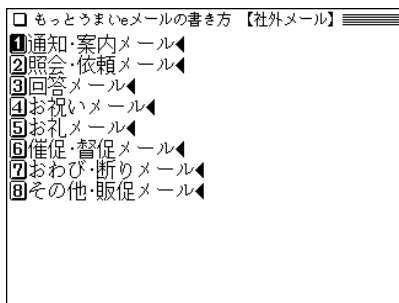

- 4** 見たい種類を数字キー（ここでは ②）で選びます。  
タイトルがリスト表示されます。

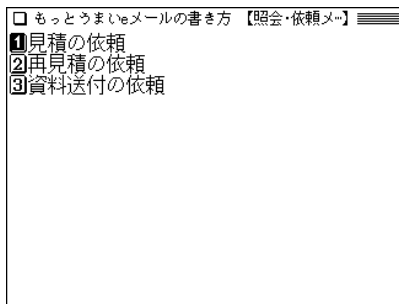

- 5** 見たいタイトルを数字キー（ここでは ②）で選びます。  
詳細画面にメール内容などが表示されます。

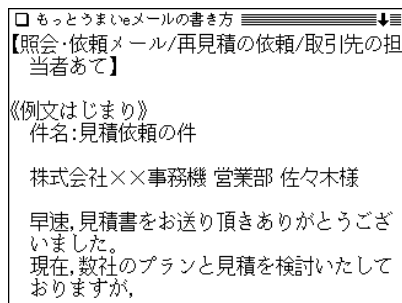

- **戻る** を押すと前の画面に戻ります。
- 詳細画面に表示される語を調べるときは、ジャンプ機能が使えます(☞238ページ)。

## eメールの書き方を見る

【例題】「eメールの書き方」の内容を見てみましょう。

1 **メニュー** **0** **5** **3** と押し、**2** を押して「eメールの書き方」を選びます。

カテゴリー(部類)がリスト表示されます。

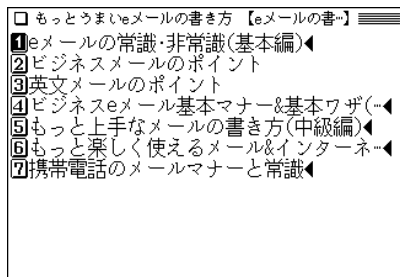

2 見たいカテゴリーを数字キー(ここでは**1**)で選びます。

タイトルがリスト表示されます。

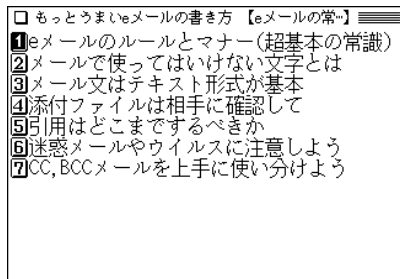

3 見たいタイトルを数字キー(ここでは**2**)で選びます。

詳細画面に内容が表示されます。

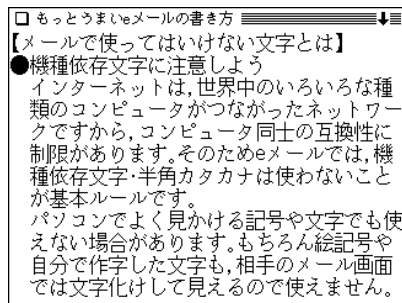

- **戻る** を押すと前の画面に戻ります。
- 詳細画面に表示される語を調べるときは、ジャンプ機能が使えます(☞238ページ)。  
➡マークが表示されたときは、直後に示されている項目へジャンプできることを示します。

## コラムを見る

【例題】コラムを見てみましょう。

1 **メニュー** **0** **5** **3** と押し、**3** を押して「コラム」を選びます。

タイトルがリスト表示されます。

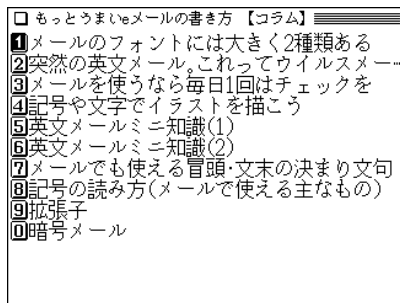

2 見たいタイトルを数字キー(ここでは **2**)で選びます。

詳細画面に内容が表示されます。

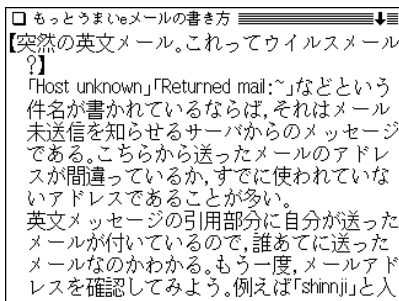

### ☒ マークが表示されたときは

詳細画面に **☒** マークが表示されたときは、関連した表が収録されています。

**☒・表** (**例/解説**) を押してマークを反転表示させ、(マークが複数あるときはカーソルキーで選んで) **検索/決定** を押して表示させます(☞33ページ)。

- 詳細画面などに戻るときは **戻る** を押します。もう一度 **戻る** を押すと、マークの反転表示が解除されます。

# 日経エレクトロニクス 略語小辞典を使う

エレクトロニクス関係などの英語の略語をアルファベットなどから探し、その意味などを調べることができます。

## アルファベットで探す

アルファベットを入力して略語を探すことができます。

【例題】「DHCP」を「DH」で探してみましよう。

- 1 **メニュー** **0** **5** **4** と押します。( **ビジネス** **4** )  
と押してもよい)  
入力/選択画面になります。

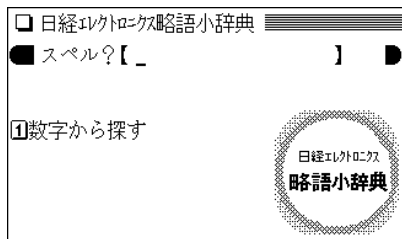

入力/選択画面

- 2 スペルの入力欄へ「DH」と入れます。  
「DH」を先頭を持つ語から始まるリスト表示になります。

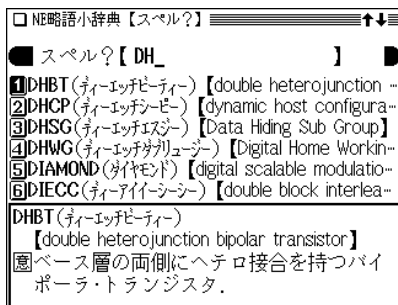

- 3 目的の語を数字キー(ここでは **2**)で選びます。  
詳細画面が表示されます。

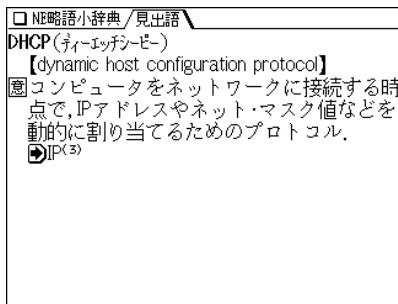

- **戻る** を押すと、候補のリスト表示に戻ります。
- 別の語を調べるときは、そのまま読みを入力するか、**クリア** を押して入力/選択画面にします。
- ◆ 詳細画面に表示される語や英単語を調べるときは、ジャンプ機能が使えます(☞238ページ)。

## スペルの入力について

- スペルの入力欄はアルファベットを入れることができます。記号や数字などを入れることはできません。数字から始まる語は「数字から探す」で探してください。途中で数字や記号などがある場合は、その前までの文字を入れ、表示されている候補の中から選んでください。なお、μは「MICRO」と入れて検索してください。

## 数字から始まる用語を探す

数字から始まる用語を探します。

【例題】「1394TA」を探してみましょう。

1 **メニュー** **0** **5** **4** と押し、**1** を押して「数字から探す」を選びます。

数字から始まる用語がリスト表示されます。

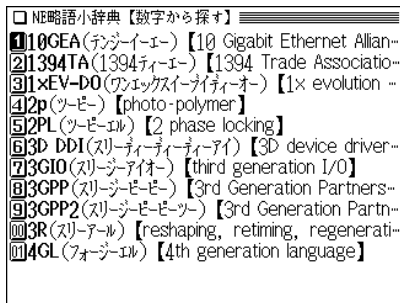

2 目的の語を数字キー(ここでは **2**)で選びます。詳細画面になり、説明などが表示されます。

# 「最新 インターネット用語 語源で納得!」を使う

インターネット用語を、その語源まで調べることができます。

## 読みから探す

【例題】「クッキー」を調べてみましょう。

1 **メニュー** **0** **5** **5** と押し「最新 インターネット用語」を選びます。( **ビジネス** **5** と押ししてもよい)

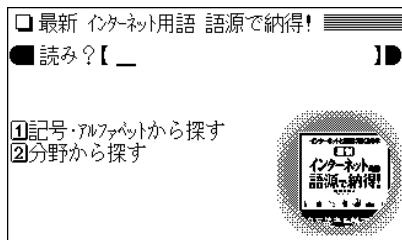

2 読みの入力欄へ「クッキー」と入れます。

1字入れるごとに、候補の語が絞り込まれていきます。

- 読みの入力欄にはカタカナが入ります。

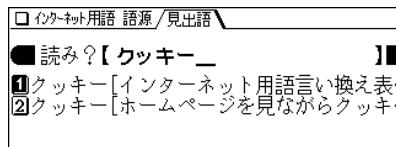

3 目的の語を数字キー(ここでは **2**)で選びます。詳細画面が表示されます。

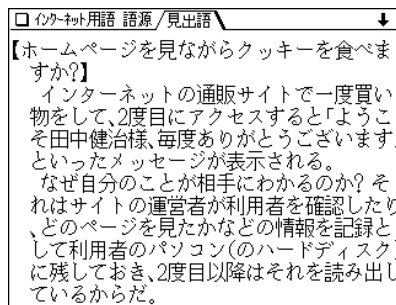

- **戻る** を押すと候補のリスト表示に戻ります。
- 隠れている内容は **▼** や **▽** で画面を送って読んでいきます。「◆Key Words & Sentence(s)」と表示された後には、英語のキーワード(語)やセンテンス(文)が収録されています。

読みなどの入力を省略して検索する(“?”や“~”を使う)

“?”や“~”を使って、読みなどの入力を省略したり、はっきりしない言葉を調べることができます。

くわしくは、31ページをご覧ください。

## 記号・アルファベットから探す

記号やアルファベットから始まる用語を探します。

【例題】最新語から「Javaアプレット」を探してみましよう。

1 **メニュー** **0** **5** **5** と押し、**1** を押して「記号・アルファベットから探す」を選びます。

検索範囲の選択画面が表示されます。

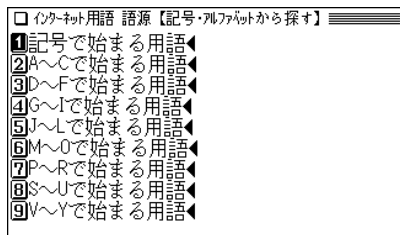

2 目的の語の先頭文字が含まれる範囲を数字キー(ここでは **5**)で選びます。

用語がリスト(一覧)表示されます。

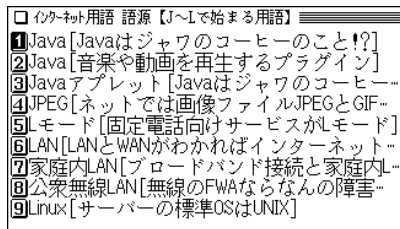

3 目的の語を数字キー(ここでは **3**)で選びます。  
詳細画面になり、説明などが表示されます。

## 分野から探す

左記の「記号・アルファベットから探す」と同様の操作で探すことができます。

1 **メニュー** **0** **5** **5** と押し、**2** を押して「分野から探す」を選びます。

分野の選択画面が表示されます。

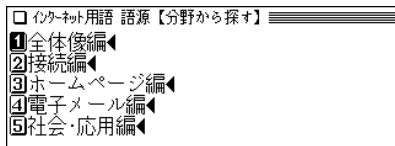

2 目的の分野を数字キーで選びます。

項目のリスト(一覧)画面が表示されます。

3 目的の項目を数字キーで選びます。

詳細画面になり、説明などが表示されます。



# 「最新 パソコン用語 語源で納得！」 を使う

パソコン用語を、その語源まで調べることができます。

## 読みから探す

【例題】「マウス」を調べてみましょう。

1     と押し「最新 パソコン用語」を選びます。(   と押ししてもよい)

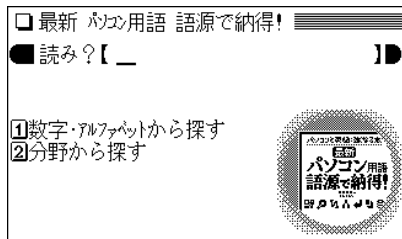

2 読みの入力欄へ「マウス」と入れます。  
1字入れるごとに、候補の語が絞り込まれていきます。  
● 読みの入力欄にはカタカナが入ります。

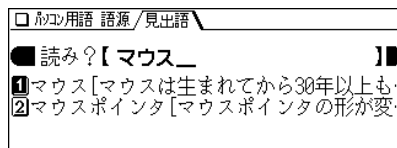

3 目的の語を数字キー(ここでは ) で選びます。  
詳細画面が表示されます。

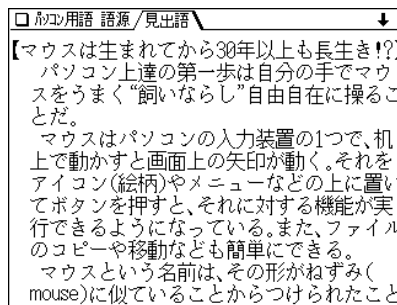

- を押すと候補のリスト表示に戻ります。
- 隠れている内容は  や  で画面を送って読んでいきます。「◆Key Words & Sentence(s)」と表示された後には、英語のキーワード(語)やセンテンス(文)が収録されています。

読みなどの入力を省略して検索する(“?”や“~”を使う)  
“?”や“~”を使って、読みなどの入力を省略したり、はっきりしない言葉を調べることができます。  
くわしくは、31ページをご覧ください。

## 数字・アルファベットから探す

数字やアルファベットから始まる用語を探します。

【例題】「WAV」を探してみましょう。

1 **メニュー** **0** **5** **6** と押し、**1** を押して「数字・アルファベットから探す」を選びます。

検索範囲の選択画面が表示されます。

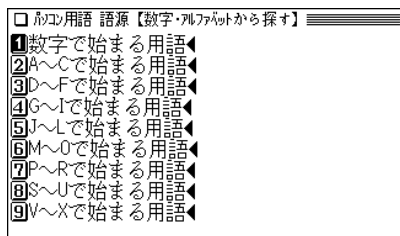

2 目的の語の先頭文字が含まれる範囲を数字キー（ここでは **9**）で選びます。

用語がリスト（一覧）表示されます。

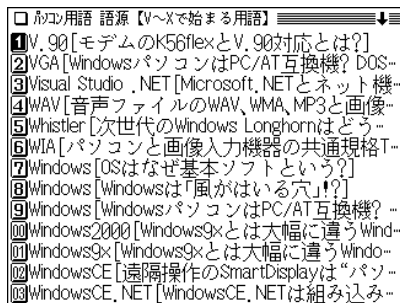

3 目的の語を数字キー（ここでは **4**）で選びます。  
詳細画面になり、説明などが表示されます。

## 分野から探す

左記の「数字・アルファベットから探す」と同様の操作で探すことができます。

1 **メニュー** **0** **5** **6** と押し、**2** を押して「分野から探す」を選びます。

分野の選択画面が表示されます。

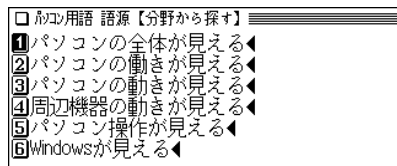

2 目的の分野を数字キーで選びます。  
項目のリスト（一覧）画面が表示されます。

3 目的の項目を数字キーで選びます。  
詳細画面になり、説明などが表示されます。

# 「早わかりビジネス用語」 を使う

仕事をしていく上でキーワードとなる用語を厳選して収録しています。

## ビジネス用語を調べる

【例題】「グリーン購入」(環境)を調べましょう。

1 **メニュー** (0) (5) (7) と押して「早わかりビジネス用語」を選びます。( **ビジネス** (7) と押してもよい) 分野別リスト画面になります。

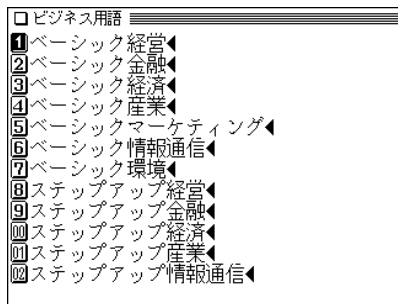

2 数字キー(ここでは (7))で目的の用語が収録されている分野を選びます。

用語のリスト画面が表示されます。

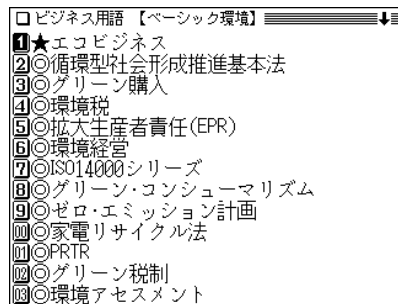

3 目的の用語を数字キー(ここでは (3))で選びます。

詳細画面に説明などが表示されます。

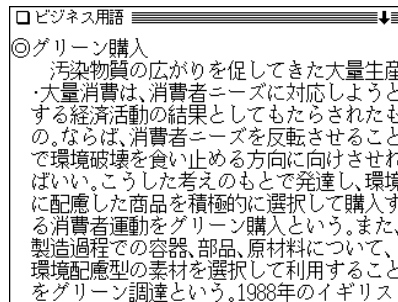

• **戻る** を押すと前の画面に戻ります。

# 『1週間で 「ビジネスの法律」 が身につく本』を使う

ビジネスマンを取り巻く法律は数多く、その中でも最低限知っておくべき知識を紹介しています。

## ビジネスの法律が身につく本を見る

【例題】独占禁止法に関する内容を見てみましょう。

1 **メニュー** **0** **5** **8** と押して「ビジネスの法律が身につく本」を選びます。

大見出しのリスト(目次)画面になります。

□ ビジネスの法律
① 1 目 いま流行りのコンプライアンスって何? ◀
② 2 目 契約の知識がなし、会社に損害を与えたら ◀
③ 3 目 独占禁止法であなたの勇気が試される ◀
④ 4 目 PL法では過失がなくとも損害賠償責任がある!? ◀
⑤ 5 目 情報をキュリティにマーケティング担当者嫌々恐 ◀
⑥ 6 目 知的財産権は誰のもの? ◀
⑦ 7 目 eラーニングで学ぶコンプライアンス教育とは? ◀
⑧ 【巻末資料】※本書に関連する条文(一部抜粋) ◀

2 目的の大見出しを数字キー(ここでは **3**)で選びます。

小見出しのリスト画面になります。

□ ビジネスの法律 【3目独占禁止法であなたの勇気】
① ● 「公正で自由な競争」が大切!
② ● 「消費者は神様です」
③ ● ケース1 独禁法違反といえば、「談合」だ
④ ● ケース2 公取の立ち入り検査
⑤ ● 最悪、逮捕者まで出る
⑥ ● 「それは違法です」といえる勇気

3 見たい見出しを数字キー(ここでは **1**)で選びます。詳細画面に説明などが表示されます。

□ ビジネスの法律
● 「公正で自由な競争」が大切! ビジネスパーソンが知っておくべき法律として2番目に取り上げたいのが、「独占禁止法」(以下、独禁法)である。そもそも独禁法とは、経済運営の秩序を維持するための企業活動の基本的ルールを定めた法律のこと。その正式な名称は「私的独占の禁止及び公正取引の確保に関する法律」といい、昭和22年に制定されている。施行後すでに半世紀以上の歴史をもち、「経済憲法」ともいわれ経済社会の基本法としてみなされています。

● **戻る** を押すと前の画面に戻ります。

◆ 詳細画面に **図** マークが表示されているときは、図が収録されています。**図・表** (**例/解説**) キーで調べることができます(④ 33ページ)。

# 「わがまま歩き旅行会話」 を使う

この製品には次の旅行会話集が収録されており、旅行会話文を場面から調べたり、キーワードで調べたりすることができます。

わがまま歩き旅行会話

英語	イタリア語＋英語
フランス語＋英語	スペイン語＋英語
ドイツ語＋英語	韓国語＋英語

また、各国語と英語・日本語対応の辞書で用語を調べることや、海外旅行の「ミニ知識」を調べることができます。

※ 以降の操作説明では、フランス語を例に説明します。他の言語についても同様の操作で 사용할ことができます。

## 会話文を調べる

会話文を調べる場合、場面から調べる方法と、キーワードから調べる方法があります。

### 場面から探す

【例題】フランス語でレストランの予約をするときの会話文を見てみましょう。

1 **メニュー** **0** **6** と押し、**3** を押して「旅行会話 フランス語」を選びます。(7カ国会話 **3** と押してもよい)

- 他の言語を選ぶときは **メニュー** **0** **6** と押しした後、**1** ~ **6** を押して選びます。

旅行会話(フランス語)の入力/選択画面になります。

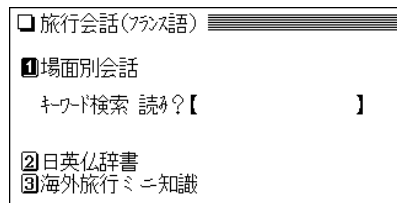

2 使いたい項目を数字キー(ここでは **1**)で選びます。場面別もくじ画面になります。

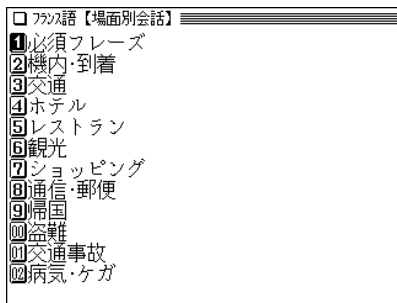

3 もくじを数字キー(ここでは (5))で選びます。  
場面選択画面になります。

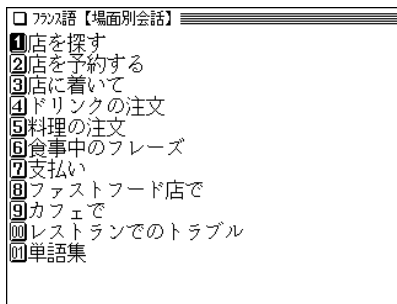

4 場面を数字キー(ここでは (2))で選びます。  
会話集の画面になり会話文が表示されます。

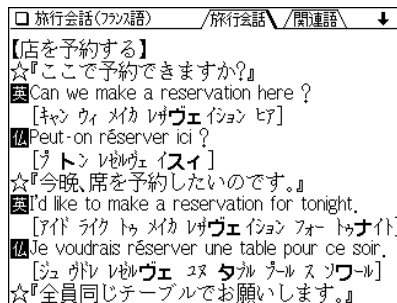

- [ ]内に読みがカタカナで示されます。読みの中の全角力  
タカナは、ここにアクセントがあることを示します。

5 (V) (A) などで目的の会話文を表示させます。

- (戻る) を押すと前の画面に戻ります。
- (クリア) を押すと入力/選択画面に戻ります。

6 画面の上部に **関連語** タブが表示されているときは、**切替** で関連語を見ることができます。

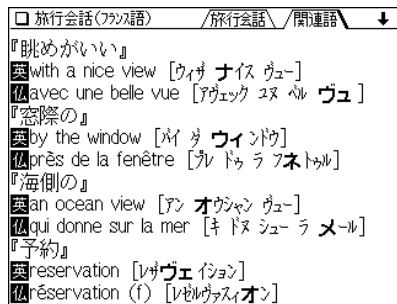

- (切替) を押すと会話集の画面に戻ります。

## 単語の表記について

英語、韓国語以外では単語が名詞の場合、後ろに (m)、(f) などの記号が付されています。これは、その名詞の性を表します。

(m)=男性形 (f)=女性形 (n)=中性名詞 (pl)=複数形  
語尾変化をする場合には、女性形の語尾とルビを [ ] 内に表記してあります。また、男性形、女性形で語尾変化をする形容詞の場合、( ) 内に女性形の語尾とルビを付けてあります。

## キーワードから探す

読み(ひらがな)を入れてキーワードとなる語を探し、キーワードに関する会話文を探します。

【例題】「医師」に関する会話文のフランス語表現を探してみましょう。

- 1 **メニュー** **0** **6** **3** と押して「旅行会話 フランス語」を選び、**▼** を押します。  
旅行会話(フランス語)の入力/選択画面になります。

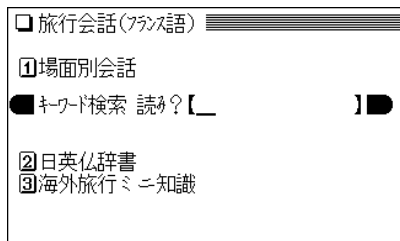

- 2 「いし」を入れます。  
入力した読みを先頭に持つ語、または並び順でそれ以降の語が表示されます。

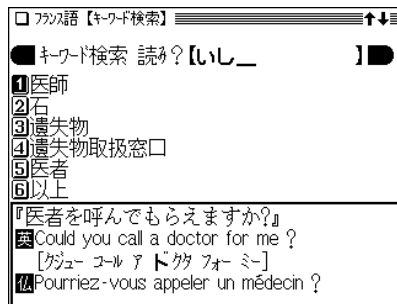

- 3 キーワードを数字キー(ここでは **①**)で選びます。  
キーワードに関連する会話文が表示されます。

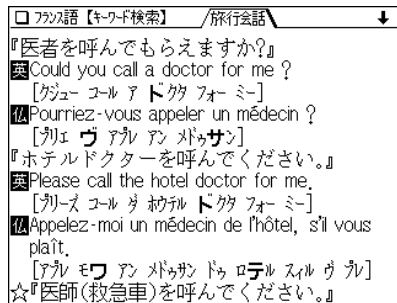

- **戻る** を押すと前の画面に戻ります。

## 辞書を使う

各国語には辞書機能があり、日本語(単語)に対応する各国語の単語などを調べることができます。

【例題】「落とし物」のフランス語を調べてみましょう。

1 **メニュー** (0) (6) (3) と押します。  
旅行会話(フランス語)の入力/選択画面になります。

2 (2) を押して「日英仏辞書」を選びます。  
入力画面になります。

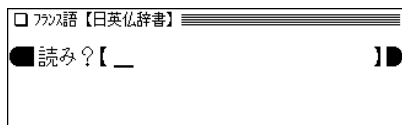

3 「おとしもの」を入れます。  
入力した読みを先頭に持つ語、または並び順でそれ以降の語が表示されます。

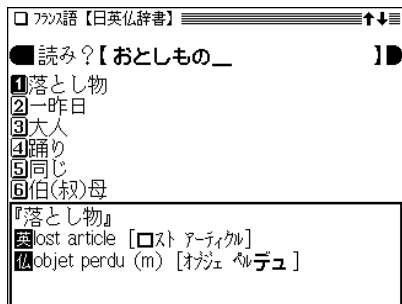

4 目的の語を数字キー(ここでは (1)) で選びます。  
対訳語が表示されます。

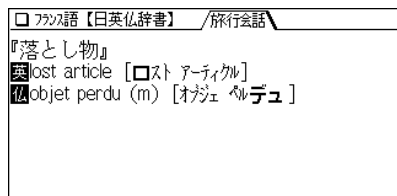

- 各語の後ろに[ ]で囲まれて読みがカタカナで示されます。読みの中の全角カタカナは、ここにアクセントがあることを示します。
- (戻る) を押すと前の画面に戻ります。



## 旅行に役立つ「ミニ知識」を見る

旅行をする際に、知っている则便利なこと、気をつけておきたいことなどをまとめています。

【例題】フランス語での呼びかけ方のミニ知識を見ましよう。

- 1 **メニュー** **0** **6** **3** と押します。  
旅行会話(フランス語)の入力/選択画面になります。

□ 旅行会話(フランス語)

1 場面別会話  
キーワード検索 読み?【                   】

2 日英仏辞書  
3 海外旅行ミニ知識

≡ ヒント ≡  
● フランス語表現を場面別から調べることができます  
● 他の項目を選択するときは【▼】か数字キーを押します

- 2 **3** を押して「海外旅行ミニ知識」を選びます。  
タイトル画面になります。

□ フランス語【海外旅行ミニ知識】

1 呼びかけ方  
2 女性形と男性形  
3 すみませんの表現  
4 「はい」「いいえ」の応用  
5 フランス語の否定文  
6 'S'il vous plait' !  
7 疑問文と平叙文  
8 TuとVousについて  
9 「何」と「どうやって」  
10 Onについて  
11 「もっと」「一番」「できるだけ」  
12 'Ya~'について  
13 フランス人のジェスチャー

- 3 見たいタイトルを数字キー(ここでは **1**)で選びます。  
内容が表示されます。

□ 旅行会話(フランス語) / 旅行会話

【呼びかけ方】

● フランス語にも、英語のMr./Mrs./Missに相当する敬称がありません。男性の場合はMonsieur、相手の女性が未婚か既婚か分からない時、10代~20代前半ならMademoiselle、それ以上ならMadameがよいでしょう。ホテルのフロントや銀行の窓口などでBonjour、Madame、などと呼びかければ、単にBonjourと言うより丁寧です。

- **戻る** を押すと前の画面に戻ります。

# 「らくらく旅の中国語」を使う

この製品には中国語の旅行会話集が収録されており、旅行会話文を場面から調べたり、キーワードで調べたりすることができます。

## 会話文を調べる

会話文を調べる場合、場面から調べる方法と、キーワードから調べる方法があります。

### 場面から探す

【例題】レストランの予約をするときの会話文を見てみましょう。

- 1 **メニュー** (0) (6) と押し、(7) を押して「らくらく旅の中国語」を選びます。(7カ国会話) (7) と押してもよい)  
旅行会話(中国語)の入力/選択画面になります。

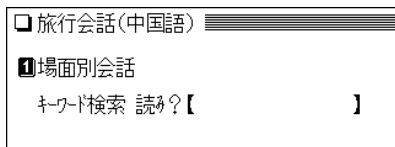

- 2 (1) を押して「場面別会話」を選びます。場面別もくじ画面になります。

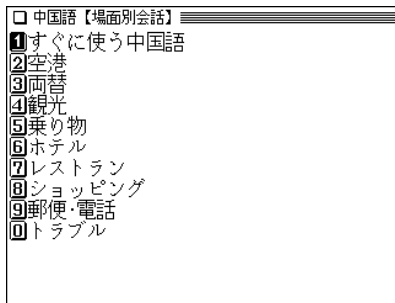

- 3 もくじを数字キー(ここでは (7)) で選びます。会話集の画面になり会話文が表示されます。

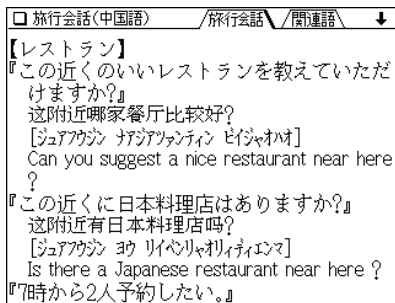

- [ ]内に読みがカタカナで示されます。

4 **▽** **△** などで目的の会話文を表示させます。

- **戻る** を押すと前の画面に戻ります。
- **クリア** を押すと入力/選択画面に戻ります。

5 画面の上部に **関連語** タブが表示されているときは、

**切替** で関連語を見ることができます。

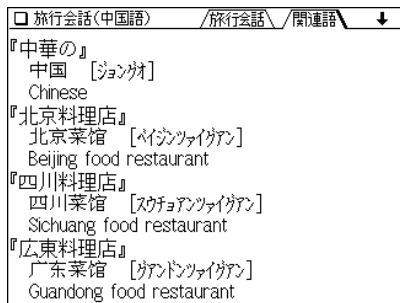

- **切替** を押すと会話集の画面に戻ります。

## キーワードから探す

読み(ひらがな)を入れてキーワードとなる語を探し、キーワードに関する会話文を探します。

【例題】「料理店」に関する会話文を探してみましょう。

1 **メニュー** **0** **6** **7** と押し、**▽** を押します。  
キーワード検索の読み入力欄にカーソルが移ります。

2 「りょうり」と入れます。  
入力した読みを先頭に持つ語、または並び順でそれ以降の語が表示されます。

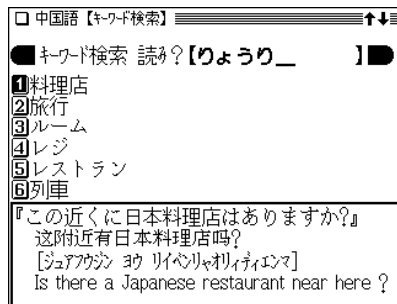

3 キーワードを数字キー(ここでは **1**)で選びます。  
キーワードに関連する会話文が表示されます。

# 「トラベル英会話」を使う

旅行会話文を場面から調べたり、行動から調べたりすることができます。

## 場面／行動から探す

場面から探す場合も、行動から探す場合も、操作方法はだいたい同じですので、下記の例を参照してください。

**【例題】** 支払い方法を聞くときの会話文を見てみましょう  
(行動から探す)。

- 1** **メニュー** **0** **6** **8** と押して「トラベル英会話」を選びます。( **7**カ国会話 **8** と押してもよい)  
検索方法選択画面になります。

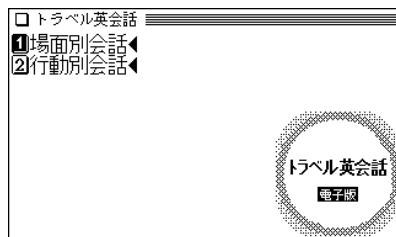

- 2** 検索する方法を数字キー(ここでは **2**)で選びます。  
検索内容の選択画面になります。

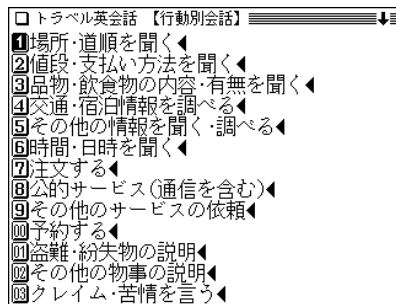

- 3** 検索する内容を数字キー(ここでは **2**)で選びます。  
関連項目の選択画面になります。

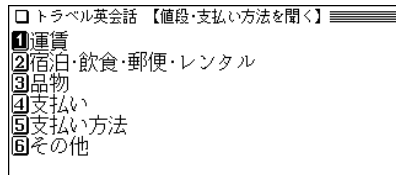

- 4 関連項目を数字キー(ここでは 5)で選びます。  
会話集の画面になり会話文が表示されます。

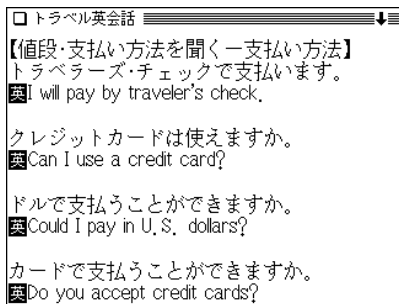

- 5 (V) (A) などで目的の会話文を表示させます。
- (戻る) を押すと前の画面に戻ります。
  - (クリア) を押すと検索方法選択画面に戻ります。

# 世界の料理・メニュー辞典 を使う

各国の料理の特色や、レストランのメニューによく出てくる料理や素材を調べることができます。

メニューの料理がどんな料理か知るための便利な辞書で、次の6カ国の料理が調べられます。

アメリカの料理	フランスの料理
イギリスの料理	スペインの料理
イタリアの料理	ドイツの料理

この製品に搭載している「世界の料理・メニュー辞典」は、書籍版『世界の料理・メニュー辞典』に基づいて『世界の料理・メニュー辞典(6カ国編)』として編集したものです。

## 読みやスペルから調べる

料理や素材を読みやスペルから調べます。

【例題】フランス語の「Menu」(ムニュ)を調べましょう。

1 **メニュー** **0** **6** **9** と押して「世界の料理・メニュー辞典」を選びます。( **7カ国会話** **9** と押してもよい)

世界の料理・メニュー辞典の入力/選択画面が表示されます。

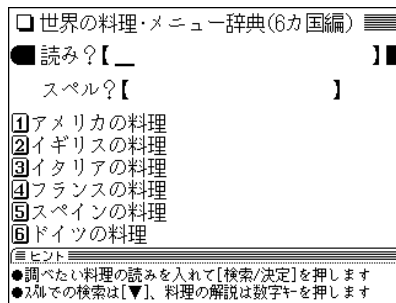

2 **▼** でカーソルをスペルの入力欄へ移し「menu」と入れます。

「menu」を先頭に持つ語から始まるリスト表示になります。

●読み(カタカナ)で検索するときは、読みの入力欄へ入れてください。

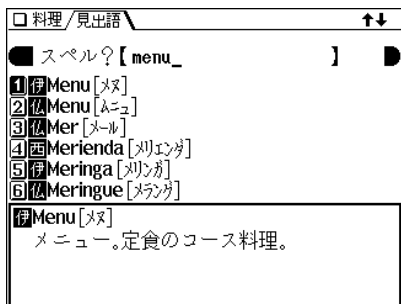

- 3** 目的の語を数字キー(ここでは **②**)で選びます。  
詳細画面に説明などが表示されます。

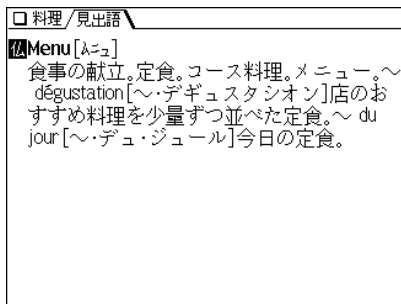

- **戻る** を押すと前の画面に戻ります。
- **クリア** を押すと入力/選択画面に戻ります。

### 文字入力時の参考

1. スペルはアルファベットの小文字だけが入力できます。  
アクセント記号が付いた文字などの入力は、記号の付かない文字などに置き換えて入力します。  
例：Pâté → pate Käse → kase Piña → pina  
Süß → sus (ß → s) Façon → facon (ç → c)  
Œuf → oeuf (œ, œ → oe)  
「ー」、「´」などの記号やスペースは省略して入れます。
2. 読みはカタカナだけが入力できます。記号やスペースは省略して入れます。

## 分類項目から調べる

各国の料理や素材、料理の特色、メニュー例などを項目名から選んでいきます。

【例題】名前が「C」から始まるスペイン料理を調べてみましょう。

1 **メニュー** **0** **6** **9** と押します。

世界の料理・メニュー辞典の入力／選択画面が表示されます。

2 **5** を押して「スペインの料理」を選びます。

項目名がリスト表示されます。

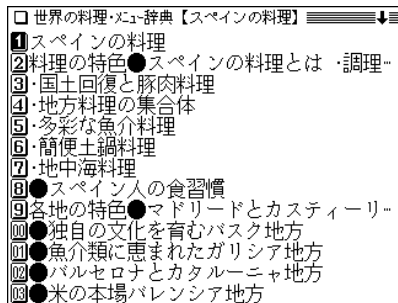

3 **▽** **△** などで目的の項目を表示させます。

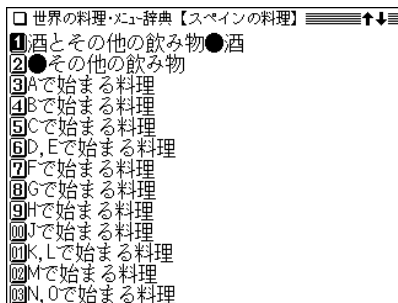

4 目的の項目を数字キー(ここでは **5**)で選びます。  
詳細画面に説明などが表示されます。

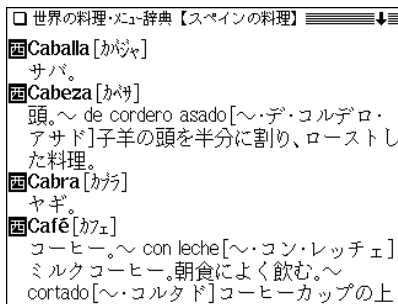

• **戻る** を押すと前の画面に戻ります。



# 「手紙文作成」を使う

「手紙文作成」を使えば、質問に答えていだけで手紙の文例を作成することができます。実際に手紙を書くときには、作成した文例を参照しながら書くことができます。

## 手紙文を作成する

### 文例を作る

【例題】転居を知らせるはがきの文例を作ってみましょう。

1 **メニュー** **0** **7** **1** と押して「手紙文作成」を選びます。

文例の種類選択画面が表示されます。



注)  
画面のイラストは文例の種類を表すイメージとして使用しています。

2 **1** を押して「お知らせ」を選びます。  
タイトルの選択画面が表示されます。

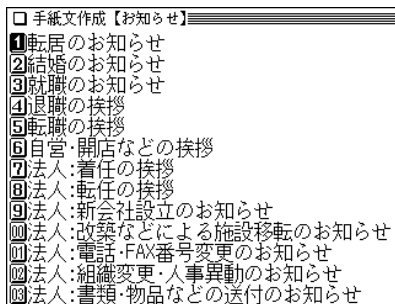

3 **1** を押して「転居のお知らせ」を選びます。  
質問が表示されます。

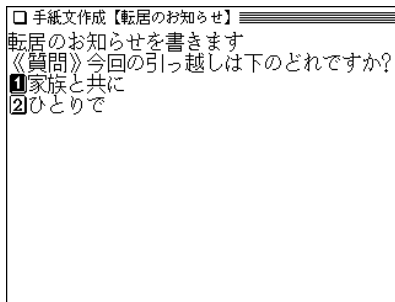

4 数字キーで答えを選びます。

## 5 順番に表示される質問の答えを数字キーで選んでいきます。

ただし、時候の挨拶文を選ぶ場合は、画面下に表示されるメッセージにしたがって、**(V)**、**(^)** で採用する挨拶文を表示させ、**(検索/決定)** を押して採用します。最後の質問と答えの選択が終わると「作成終了しました」と表示した後、作成した文例が表示されます。

<p>□ 手紙文作成【転居のお知らせ】</p> <p><b>【転居のお知らせ】</b> 拝啓 長らくご無沙汰いたしておりますが、いかがお過ごしでしょうか。 さて、このたび私こと、転勤のため下記の住所へ転居いたしましたのでお知らせ申し上げます。 付近にお越しの節は、ぜひお立ち寄りくださいませようお待ちしております。 今後ともよろしく願いいたします。 敬具</p> <p>(★日付) (★住所/名前/電話など)</p>
--

- 隠れている内容は **(V)** **(^)** や **(▽)** **(▲)** で画面を送って確認してください。
- 質問を表示しているときや、作成が終了した直後では、**(戻る)** を押すと1つ前の質問に戻ります。
- 作成終了後、**(クリア)** を押すと文例の種類選択画面に戻ります。
- 文章中の★マークで示された部分は、手紙を書くとき、ご自身の状況に合った内容に書き換えてください。

## 作成した手紙文(文例)の保存は

作成した手紙文は「しおり」として、最新のものから100件まで記憶されます。

呼び出すときは、手紙文作成の画面で **(しおり)** を押し、表示されるリスト(一覧)画面で、見たい文例のタイトルを数字キーで選びます。(☞242ページのしおりの説明)

## 手紙文の作成を中止するときは

- 手紙文作成中に **(クリア)** を押したときや、他の機能を選択したときは、手紙文の作成中止を確認する画面が表示されません。このとき、**(Y)** を押すと手紙文の作成が中止されます。**(N)** を押すと、手紙文作成の画面に戻ります。

# 便利計算機能を使う

便利計算機能では、普通の計算の他に、通貨や単位の換算、年号や年齢の計算ができます。

## 【電卓で主に使用するキー】

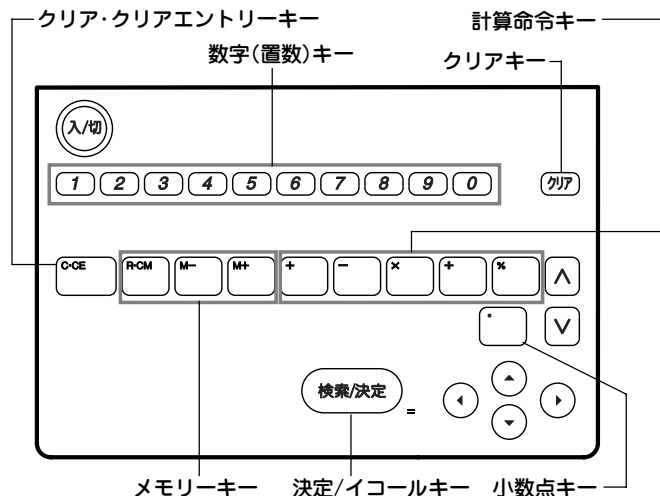

## 消費税電卓で計算をする

12桁までの加減乗除、税込/税抜計算、メモリー計算などができます。

一般の四則計算などは、この「消費税電卓」で行います。

- 1 **メニュー** **0** **7** **2** と押します。  
便利計算の機能選択画面になります。

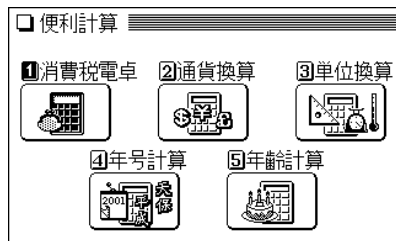

- 2 **1** を押して「消費税電卓」を選びます。  
電卓画面が表示されます。

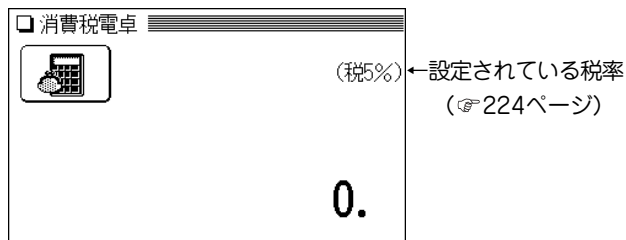

- 便利計算の機能選択画面に戻るときは**戻る**を押します。

## 計算を始める前に

- 計算を行う前に、**R・CM** **R・CM** **クリア** と押して、メモリーと表示をクリアしてから始めてください。
- 消費税計算を行うときは税率を確認し、必要なときは設定し直してください(☞224ページ)。
- 負の数が最初にくるときは、減算記号( **−** )を負数シンボル(マイナス)として計算を始めることができます。
- 入力中に数字を入れまちがえたときは **C・CE** を押して、もう一度入れ直してください。

計算の途中や結果を示すため、画面に“=”、“M+”、“M−”、“+”、“−”、“×”、“÷”が表示されますが、以降の計算例では、これらの表示は省略しています。

“=”は **=** または **%** を押したとき、その他の“M+”、“+”などは、それぞれのキーを押したときに表示されます。

	計算例	キ ー 操 作	表示(答)
加減乗除	$(-24) \div 4 - 2 =$	<b>クリア</b> <b>−</b> 24 <b>÷</b> 4 <b>−</b> 2 <b>=</b>	− 8.
定数計算	$34 + 57 =$	34 <b>+</b> 57 <b>=</b> (加数が定数 となります)	91.
	$45 + 57 =$	45 <b>=</b>	102.
	$68 \times 25 =$ $68 \times 40 =$	68 <b>×</b> 25 <b>=</b> (被乗数が定数 となります) 40 <b>=</b>	1' 700. 2' 720.
パーセント 計 算	200の10%は?	200 <b>×</b> 10 <b>%</b>	20.
	9は36の何%	9 <b>÷</b> 36 <b>%</b>	25.
割 増 割 引	200の10% 増しは?	200 <b>+</b> 10 <b>%</b> (または200 <b>×</b> 10 <b>%</b> <b>+</b> <b>=</b> )	220.
	500の20% 引きは?	500 <b>−</b> 20 <b>%</b> (または500 <b>×</b> 20 <b>%</b> <b>−</b> <b>=</b> )	400.
べき乗	$4^6 = (4^3)^2 =$	4 <b>×</b> <b>=</b> <b>=</b> <b>×</b> <b>=</b>	4' 096.
逆数計算	$1 / 8 =$	8 <b>÷</b> <b>=</b>	0.125
税込計算	25000円の 税込額(5%)	25000 <b>◀</b>	26' 250. <small>税込</small>
	税額(5%)	<b>◀</b>	1' 250. <small>税額</small>
	税抜額が 1000円と500円の 合計額	1000 <b>+</b> 500 <b>=</b>	1' 500.
	税込額(5%)	<b>◀</b>	1' 575. <small>税込</small>
税額(5%)	<b>◀</b>	75. <small>税額</small>	

	計算例	キー操作	表示(答)
税抜計算	44100円の 税抜額(5%)	44100 $\text{\textcircled{▶}}$	税抜 42'000.
	税額(5%)	$\text{\textcircled{▶}}$	税額 2'100.
税抜計算	税込額が 1050円と525円の 合計額	1050 $\text{\textcircled{+}}$ 525 $\text{\textcircled{=}}$	1'575.
	税抜額(5%)	$\text{\textcircled{▶}}$	税抜 1'500.
	税額(5%)	$\text{\textcircled{▶}}$	税額 75.
メモリー 計算	(累計)	計算の前にメモリーを消去します ↳ $\text{\textcircled{R·CM}}$ $\text{\textcircled{R·CM}}$	※
	25 × 5 =	25 $\text{\textcircled{×}}$ 5 $\text{\textcircled{M+}}$	M 125.
	-) 84 ÷ 3 =	84 $\text{\textcircled{÷}}$ 3 $\text{\textcircled{M-}}$	M 28.
	+ ) 68 + 17 =	68 $\text{\textcircled{+}}$ 17 $\text{\textcircled{M+}}$	M 85.
	————— (計) =	$\text{\textcircled{R·CM}}$	M 182.
	(定数記憶)	$\text{\textcircled{R·CM}}$ $\text{\textcircled{R·CM}}$	
	12 $\text{\textcircled{+}}$ 14 $\text{\textcircled{M+}}$	M 26.	
135 × (12 + 14) =	135 $\text{\textcircled{×}}$ $\text{\textcircled{R·CM}}$ $\text{\textcircled{=}}$	M 3'510.	
(12 + 14) ÷ 5 =	$\text{\textcircled{R·CM}}$ $\text{\textcircled{÷}}$ 5 $\text{\textcircled{=}}$	M 5.2	

●  $\text{\textcircled{−}}$  キーは  $\text{\textcircled{H}}$  を押します。

※ メモリーに0以外の数値が入ると、“M”が表示されます。

$\text{\textcircled{M+}}$ 、 $\text{\textcircled{M-}}$  は  $\text{\textcircled{=}}$  の働きもかねています。

### こんなときはエラーが出ます

計算結果の整数部が13桁以上になったときや、除数が0の除算をしたときなどは、画面に「E」が表示されて、その後の計算ができなくなります。

$\text{\textcircled{C·CE}}$  を押してエラー状態を解除してください。  
次のような概数が表示されているとき、小数点は兆の位を示します。

例： 4567890123  $\text{\textcircled{×}}$  4560  $\text{\textcircled{=}}$   $\overset{\text{E}}{20.8295789608}$   
 $\text{\textcircled{C·CE}}$   $20.8295789608$   
↑  
兆の位

## 消費税率を変更する

税率の変更があったときに行います。  
消費税率はあらかじめ5%に設定されています。

- 1 電卓画面で **(△)** を押します。  
消費税率を設定する画面が表示されます。

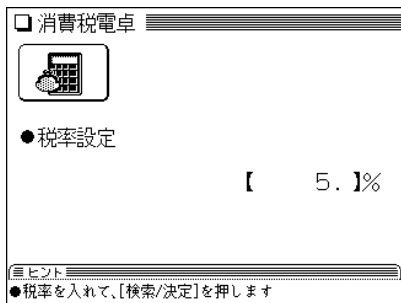

- 2 税率を入力します。  
小数点を数えずに、4桁の範囲で設定できます。
- 3 **(検索/決定)** を押します。  
新しい消費税率が設定され、電卓画面に戻ります。

## 通貨換算をする

通貨換算機能は、通貨の換算が簡単にできます。

### 通貨のレートを設定する

「通貨1」から「通貨4」まで、4種類の通貨レートが設定できます。

【例題】「通貨1」に「1ドル=122.5円」を設定しましょう。

- 1 **(メニュー)** **(0)** **(7)** **(2)** **(2)** と押します。  
通貨換算の画面が表示されます。

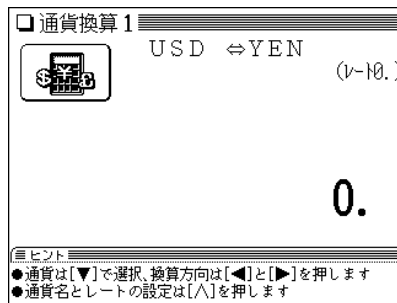

- 2 **(▼)**、**(▲)** で、レートを設定する画面を選びます。(ここでは手順1の画面を選びます。)
- 3 **(△)** を押します。  
通貨名とレートを入力する画面が表示されます。
- 4 **(▼)**、**(▲)** でカーソル(入力欄)を移動させて、通貨名と通貨レートを入力します。

### ●通貨名の入力

英字の大文字を使って、4文字以内で通貨名を入力します。

左右の入力項目は **▶**、**◀** でカーソルを移動させて選びます。

- 「通貨換算1」の通貨名の欄には、あらかじめ左側に「USD」(米ドル)、右側に「YEN」(円)が入力されています。
- 左側に基準の通貨名、右側にレートを設定する通貨名を入力します。

### ●通貨レートの入力

小数点を数えずに、10桁の範囲で入力できます。

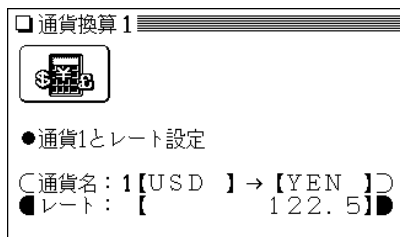

## 5 **検索/決定** を押します。

通貨レートが設定されます。

## 通貨を換算する

あらかじめ設定した通貨レートにしたがって、通貨の換算ができます。

**【例題】** 1ドル=122.5円で通貨レートを設定しているとき、19,600円が何ドルになるか、調べてみましょう。

1 **メニュー** **0** **7** **2** **2** と押します。  
通貨換算の画面が表示されます。

2 **▼**、**▲** で通貨「通貨換算 1 USD ⇔YEN」を選びます。

3 「19600」を入力します。

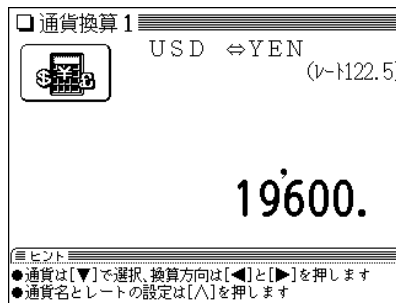

入力は、たとえば「2450×8=」のような計算をして入れることもできます。

4 **◀** で円をドルに換算します。  
19,600円がドルに換算されます。

- **▶** を押すと、表示数値をドルとみなして、円に換算します。

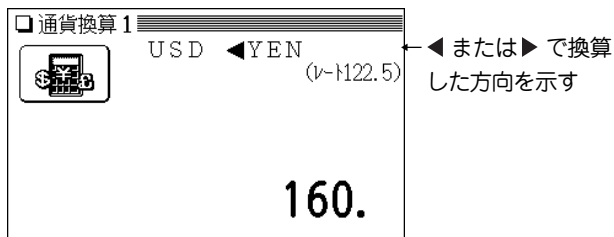

- 別の金額を換算するときは、そのまま数値を入力するか、**(C·CE)** で数値を消してから、新たに入力します。
- 別の通貨で換算するときは **(▼)**、**(▲)** で選びます。
- 便利計算の機能選択画面に戻るときは **(戻る)** を押します。

## 単位換算をする

単位換算機能を使うと、長さや重さ、温度の単位を簡単に換算することができます。

**【例題】** 40フィートは何メートルになるか調べましょう。

**1** **(メニュー)** **(0)** **(7)** **(2)** **(3)** と押します。

単位換算の入力画面が表示されます。

**2** **(▼)**、**(▲)** で「長さ換算 2/4 feet↔m」を選びます。

**3** 「40」を入力します。

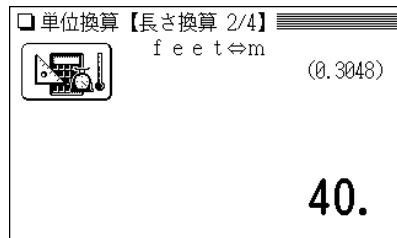

入力は、たとえば「25+15=」のような計算をして入れることもできます。

**4** **(▶)** を押します。

40フィートがメートルに換算されます。

- **(◀)** を押すと、表示数値をメートルとみなして、フィートに換算します。



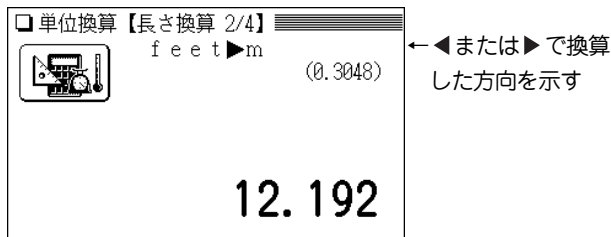

- 別の数値を換算するときは、そのまま数値を入力するか、**C・CE** で数値を消してから、新たに入力します。
- 別の単位で換算するときは **▼**、**▲** で選びます。
- 便利計算の機能選択画面に戻るときは **戻る** を押しします。

### 換算できる単位

この製品では、次のような単位の換算ができます。

- 長さ1 inch (インチ) ⇔ cm (センチメートル)
- 長さ2 feet (フィート) ⇔ m (メートル)
- 長さ3 yard (ヤード) ⇔ m (メートル)
- 長さ4 mile (マイル) ⇔ km (キロメートル)
- 重さ1 常用oz (オンス) ⇔ g (グラム)
- 重さ2 常用lb (ポンド) ⇔ kg (キログラム)
- 温度 °F (華氏) ⇔ °C (摂氏)

注：上記単位の「ポンド」は**常用ポンド**、「オンス」は**常用オンス**です。この場合、1ポンドは16オンスになります。この他に、トロイポンド、トロイオンスなどがあります。くわしい内容は広辞苑でご確認ください。

## 年号計算をする

年号計算では、西暦と和暦を換算したり、その年の干支などを調べることができます。西暦593年から2087年までの年を調べることができます。

年号の検索には次の2つの方法があります。

**西暦または明治以降の和暦から調べる：**

画面の表示から西暦または和暦を選び、年を入力

**明治よりも以前の和暦から調べる：**

和暦の読みを入力

**【例題1】西暦1989年が和暦の何年になるか調べましょう。**

- 1** **メニュー** **0** **7** **2** **4** と押します。  
年号計算の入力画面が表示されます。

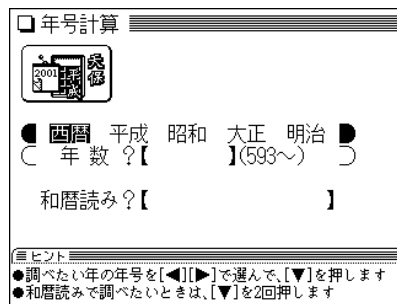

- 2** **▶**、**◀** を押して「西暦」を選び、**▼** を押してカーソルを年数の入力欄へ移します。

### 3 「198」と入力します。

該当する年から順番にリスト(一覧)表示されます。

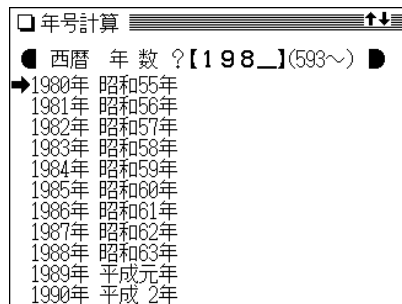

- 数値を入れまちがえたときは、**〔後退〕** や **〔機能〕** **〔削除〕** で数字を削除して入れ直してください。

### 4 ▼、▲ で“→”マークを目的の「1989年」へ移し(年数を「1989」と入れてもよい)、**〔検索/決定〕** を押しします。

その年の詳細画面が表示されます。

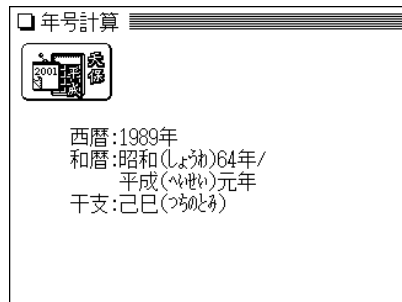

- 詳細画面で **〔左〕**、**〔右〕** を押すと前後の年が表示されます。

- **〔戻る〕** を押すと前の画面に戻ります。
- 別の年を調べるときは **〔クリア〕** を押して入力画面にします。

【例題2】宝永2年が西暦の何年にあたるか、調べましょう。

### 1 **〔クリア〕** を押して、年号計算の入力画面にします。

### 2 ▼ を2回押して、和暦読みの入力欄へカーソルを移動します。

### 3 和暦の読み(ここでは「ほ」)を入力します。

「ほ」から始まる和暦が50音順にリスト(一覧)表示されます。

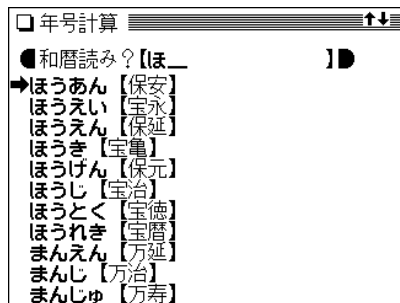

### 4 ▼、▲ で“→”マークを目的の和暦「宝永」へ移して(読みを「ほうえい」と入れてもよい)、**〔検索/決定〕** を押しします。

宝永元年から順番にリスト(一覧)表示されます。



5 ▼、▲ で“→”マークを目的の年「宝永2年」へ移して **検索/決定** を押します。

その年の詳細画面が表示されます。

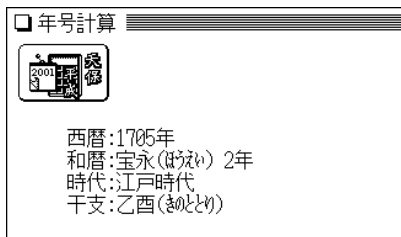

- 詳細画面で ◀、▶ を押すと前後の年が表示されます。
- **戻る** を押すと前の画面に戻ります。
- 別の和暦を調べるときは **クリア** を押して入力画面にします。
- 「平成」の年表示は、仮に「平成」が西暦2087年まで続くものとして表示します。

## 年齢計算をする

年齢計算機能を使うと、年齢や誕生日(生まれた年)を計算したり、干支などを調べることができます。

### 年齢を調べる

誕生日がわかっているとき、何歳になるのかを調べることができます。

【例題】大正15年生まれの人が、2005年で何歳になるか、調べましょう。

1 **メニュー** **0** **7** **2** **5** と押します。

年齢計算の機能選択画面が表示されます。

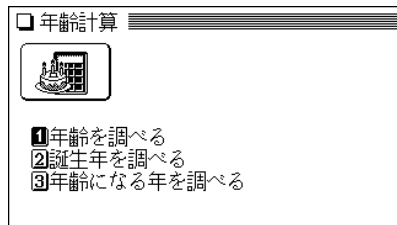

年齢計算の  
機能選択画面

2 **①** を押して、「年齢を調べる」を選びます。  
誕生日と現在年の入力画面が表示されます。

□ 年齢計算【年齢は？】



● 西暦 平成 昭和 大正 明治

〔 誕生年？【       】 (1868～) 〕

〔 西暦 平成 昭和 大正 明治 〕

〔 現在年？【       】 (1868～) 〕

□ 年齢計算【年齢は？】



大正15年/昭和元年(1926年)  
丙寅(のねとら)年生まれの方は  
平成17年(2005年)の誕生日で  
【79才】になります

3 ▶、◀ で「大正」を選び、▼ を押して生まれた年「15」を入力します。

4 ▼ を押して現在年の年号欄へカーソルを移します。  
● 和暦で入力するときは ▶、◀ で年号を選びます。

5 ▼ を押し、現在年「2005」を入力します。

□ 年齢計算【年齢は？】



〔 西暦 平成 昭和 大正 明治 〕

〔 誕生年？【15】 (1～15) 〕

〔 西暦 平成 昭和 大正 明治 〕

● 現在年？【2005】 (1868～)

● 数値を入れまちがえたときには 後退 や 機能 削除 で数字を削除して入れ直してください。

6 検索/決定 を押します。

- 戻る を押すと前の画面に戻ります。
- 別の条件で年齢を調べるときは クリア を押して入力画面にします。

#### こんなときはエラーが出ます

- 誕生年、現在年に、西暦にして1868年～2087年以外になる年を入力したとき  
このときは、エラーを示すメッセージが一時表示されますので、入力内容を確認して、修正してください。

## 生まれた年(誕生日)を調べる

年齢が分かっているとき、何年生まれかを調べることができます。

**【例題】**平成17年で40歳になる人が、何年生まれなのかを調べましょう。

1 **メニュー** **0** **7** **2** **5** と押します。

年齢計算の機能選択画面が表示されます。

2 **2** を押して「誕生日を調べる」を選びます。

現在年と年齢の入力画面が表示されます。

3 **▶**、**◀** で「平成」を選び、**▼** を押して現在年「17」を入力します。

4 **▼** を押して年齢の入力欄へカーソルを移し、年齢「40」を入力します。

□ 年齢計算【誕生日は?】

{ 西暦 平成 昭和 大正 明治 }

{ 現在年?【17】 (1~) }

■ 年齢?【40】才 ■

- 誕生日後の年齢を入れてください。
- 数値を入れまちがえたときには **後退** や **機能** **削除** で数字を削除して入れ直してください。

5 **検索/決定** を押します。

□ 年齢計算【誕生日は?】

平成17年(2005年)の誕生日で  
40才の人は  
【昭和40年(1965年)  
乙巳(ととみ)年生まれ】です

- 手順4で誕生日前の年齢を入れたときは、計算結果から1年を引いてください。
- 別の条件で誕生日を調べるときは **クリア** を押して入力画面にします。

### こんなときはエラーが出ます

- 現在年に、西暦にして1868年～2087年以外になる年を入力したとき
  - 計算の結果、誕生日が西暦1868年より前の年になったとき
- このような場合は、エラーを示すメッセージが一時表示されますので、入力内容を確認して修正してください。

## ある年齢になる年を調べる

誕生年がわかっているとき、ある年齢になるのが何年なのかを調べることができます。

**【例題】** 昭和63年生まれの人が99歳になるのはいつかを調べましょう。

- 1 **メニュー** **0** **7** **2** **5** と押します。  
年齢計算の機能選択画面が表示されます。
- 2 **3** を押して「年齢になる年を調べる」を選びます。  
誕生年と年齢の入力画面が表示されます。
- 3 **▶**、**◀** で「昭和」を選び、**▼** を押して誕生年「63」を入力します。
- 4 **▼** を押して、年齢の入力欄へカーソルを移し、年齢「99」を入力します。

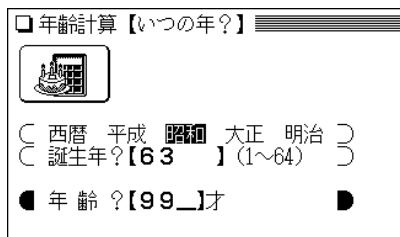

- 数値を入れまちがえたときには **後退** や **機能** **削除** で数字を削除して入れ直してください。

- 5 **検索/決定** を押します。

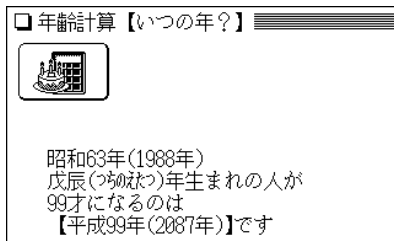

- 和暦での年号は、仮に「平成」が続くものとして表示しています。
- 別の条件で調べるときは、**クリア** を押して入力画面にします。

### こんなときはエラーが出ます

- 誕生年に、西暦にして1868年～2087年以外になる年を入力したとき  
このときは、エラーを示すメッセージが一時表示されますので、入力内容を確認して、修正してください。

# 複数のコンテンツを一括して 検索する(一括検索)

この製品は、複数のコンテンツ(辞書など)を対象にして言葉を調べることができます。

「読み」や「スペル」を入れ、対象となる辞書などから見出し語を探します。

文字の入力中は1文字入れるごとに候補を絞り込む**絞り込み検索**で探し、すべての文字を入れても候補が多い場合には、**完全一致検索**に切り替えて探すことができます。

また、語の一部が分からないような、あいまいな語を調べることもできます。

**絞り込み検索**：入力した文字を読みやスペルの先頭に持っている見出し語を探し出します。

この製品では、文字を1文字入れるたびに検索を行い、候補を絞り込んでいきます。

長い読みやスペルの見出し語は、すべての文字を入れなくても探し出せる場合が多くあります。

**完全一致検索**：入力した文字と、見出し語の読みやスペルの文字が、ぴったり一致する見出し語を探し出します。他の候補が表示されないで、目的の語がはっきりしている場合などに利用します。

## 「読み」や「スペル」で語を探す

【例題】「いちご」を一括検索してみましょう。

- 1 **一括検索** を押します。  
一括検索の入力画面になります。

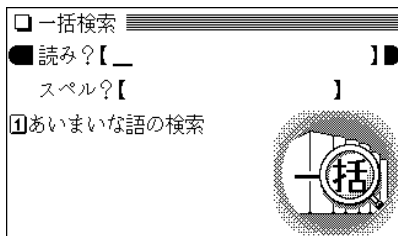

- 2 「いちご」を入力します。  
1文字入れるごとに候補が絞り込まれていきます(絞り込み検索)。

- 英単語を調べる場合は、 でスペル入力欄にカーソルを移し、スペルを入力します。

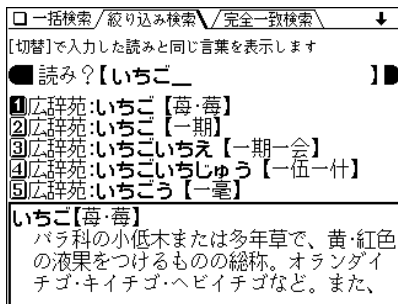

候補は最大100件まで探し出されます。

- 見出し語の前に、収録されている辞書などを示す名前が表示されます。

### 3 目的の語が表示されているとき、または など で目的の語を表示させて、数字キーで選びます。

収録されている辞書などの詳細画面になり、意味などが表示されます。

- を押すと前の画面に戻ります。

- 候補が多すぎる場合などには、完全一致検索に切り替えて探します。

### 4 手順2の画面で を押します。

入力した読みと一致する読みの見出し語がリスト表示されます。

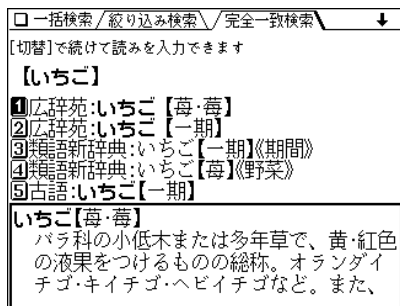

- 入力した読みやスペルを変更するときは  を押して絞り込み検索の画面に戻って行きます。

### 5 目的の語を数字キーで選びます。

収録されている辞書などの詳細画面になり、意味などが表示されます。

- を押すと前の画面に戻ります。

### 候補がないときは

手順2で、読みやスペルを入れていったとき、該当する候補がなくなると次のような画面を表示します。

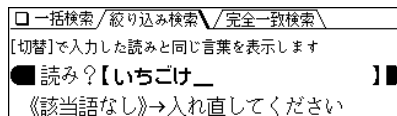

このときは、文字を修正・変更する、または  を押してから、新たに入力してください。

を押して完全一致検索に切り替えたときに、該当する語がない場合は、「見つかりません」と一時表示をして、文字入力中の画面に戻ります。

### 一括検索について

- 目的の語を選択した後は、通常の調べかたで表示させたときと同じ動作になります。
- 目的の語を選択した後の画面で  を押したときは、一括検索の入力画面に戻ります。

### “?”や“~”は使える?

一括検索では、読みやスペルの入力に“?”や“~”は使えません。あいまいな語を調べるときは、次項の「あいまいな語を探す」方法で探してください。



## 一括検索できるコンテンツ

- “読み”を入力したときは、次のコンテンツ(辞書など)が検索の対象になります。

広辞苑、類語新辞典、全訳古語辞典、パーソナルカタカナ語辞典、漢字辞典※、故事ことわざ&四字熟語辞典、言葉の作法辞典、全国方言一覧辞典、常用漢字の難読辞典、和英辞典、カタカナで引ける英和辞典、英会話とっさのひとこと辞典、英会話Make it!、英語類語使い分け辞典、英文ビジネスレター事典、家庭の医学、医者からもらった薬がわかる本、EBM 正しい治療がわかる本、食の医学館、「医者いらず」の食べ物事典、とことんサラサラ血液若返り、サプリメント小事典、働きざかりのこころの病気、百科事典 マイペディア、俳句歳時記、暮らしの中の法律相談、冠婚葬祭入門、世界人名事典、世界の名言・名句、魔法の粉ベーキングソーダ、「ガーデニング」ワザあり事典、「汚れを落とす!」ワザあり事典、「生活」ワザあり事典、「やりくり」ワザあり事典、「ダンドリ」ワザあり事典、カナ引きパソコン用語辞典、パソコンで困ったときに開く本(用語集)、最新インターネット用語 語源で納得!、最新パソコン用語 語源で納得!、わがまま歩き旅行会話(英語・イタリア語・フランス語・ドイツ語・スペイン語・韓国語)、らくらく旅の中国語、世界の料理・メニュー辞典

- “スペル”を入力したときは、次のコンテンツ(辞書など)が検索の対象になります。

パーソナルカタカナ語辞典(略語)、英和辞典、英英辞典、カタカナで引ける英和辞典、英会話とっさのひとこと辞典、英語類語使い分け辞典、英文ビジネスレター事典、語源で覚える「英単語」2000、カナ引きパソコン用語辞典、日経エレクトロニクス略語小辞典

- ※ 漢字辞典は、完全一致検索のときのみ検索対象になります。絞り込み検索では検索されません。

## あいまいな語を探す

後ろのほうだけわかっている語や、前後はわかるが途中があいまいな語を探すことができます。

【操作例】「comm~ent」で探してみましょう。

- 1 **一括検索** を押します。  
一括検索の入力画面になります。
- 2 **①** を押します。  
あいまいな語の入力画面になります。
- 3 **▼**、**▲** で入力欄を選びます。  
ここでは、最下行のスペルの前後入力欄を選びます。
- 4 左の欄に「comm」を入れ、**▶** で右の欄にカーソルを移して「ent」を入れます。

☐ 一括検索(あいまいな語の検索)		
語の先頭がわからないとき		
読み? ~{		}
スペル? ~{		}
語の途中がわからないとき		
読み? {	~{	}
● スペル? { comm	~{ ent_	}
≡ ヒント		
● 調べたい語の前後のスペルを入れて[検索/決定]を押します		
● 調べたい語が全部わかっているときは[戻る]を押します		

## 5 検索/決定 を押して検索します。



## 6 目的の語を数字キーで選択します。

収録されている辞書などの詳細画面になり、意味などが表示されます。

- **戻る** を押すと前の画面に戻ります。

### あいまいな語の検索で使用する辞書など

- “読み”を入力したときは、広辞苑、類語新辞典、全訳古語辞典、パーソナルカタカナ語辞典、故事ことわざ&四字熟語、言葉の作法辞典、和英辞典、カタカナで引ける英和辞典、英語類語使い分け辞典、英文ビジネスレター事典、百科事典 マイベディア、俳句歳時記、パソコンで困ったときに開く本、最新インターネット用語 語源で納得！、最新パソコン用語 語源で納得！が検索の対象になります。
- “スペル”を入力したときは、英和辞典、英英辞典、カタカナで引ける英和辞典、英語類語使い分け辞典、英文ビジネスレター事典、パーソナルカタカナ語辞典(略語)が検索の対象になります。

## W 検索機能を使う

この製品には、各コンテンツ(辞書など)の詳細画面で、画面を切り替えることなく別の語を調べることができるW検索機能があります。

例えば「インターネット」を調べているとき、画面に表示されていない「IP電話」や「イントラネット」などの言葉を一時的に調べて見たいときなどに利用できます。

## W 検索機能の使いかた

**【操作例】** 広辞苑の「ジャズ」の画面から「ロックンロール」を調べてみましょう。

- 1 広辞苑で「ジャズ」を引いて詳細画面にします。
- 2 **検索/決定** を押します。  
W検索ウィンドウが表示されます。

### 3 検索する言葉(たとえば「ろっくんろーる」)を入れます。

- スペルを入れるときは (▼) でカーソルをスペル入力欄へ移して入れてください。

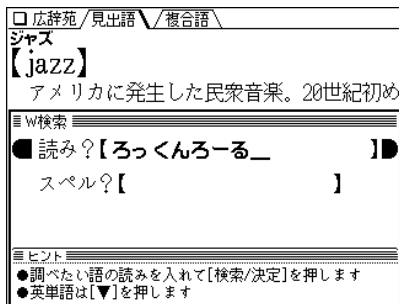

### 4 検索/決定 を押します。

W検索ウィンドウに候補が表示されます。

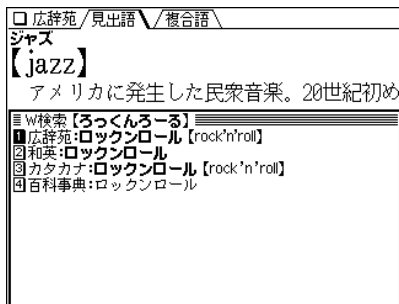

### 5 表示させたい語を数字キー(ここでは①)で選びます。

W検索ウィンドウに詳細画面が表示されます。

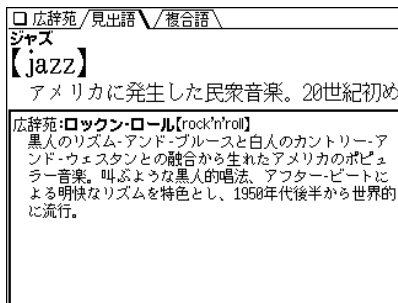

### 6 検索/決定 を押すと、W検索ウィンドウに表示されているコンテンツ(辞書など)の詳細画面になります。

- (戻る) を押すと前の画面に戻ります。

# Sジャンプ機能を使う

この製品には、各コンテンツ(辞書など)の詳細画面に表示される任意の語の意味や訳語を、搭載されているコンテンツ間を飛び越えて調べることができるジャンプ機能(Sジャンプ)があります。

例えば、1つの用語を複数の辞書などで調べたり、例えば、広辞苑から和英辞典へ、和英辞典から英和辞典へ…、というように、関連する語を次々にジャンプして調べていくなど、コンテンツ間の垣根を飛び越えて広範囲に検索ができます。

## Sジャンプ機能の使いかた

【操作例】広辞苑でジャンプしてみましょう。

- 1 広辞苑で「古典派音楽」(こてんはおんがく)を引いて詳細画面にします。
- 2 **Sジャンプ** を押します。  
■カーソル(文字の反転表示)が表示されます。

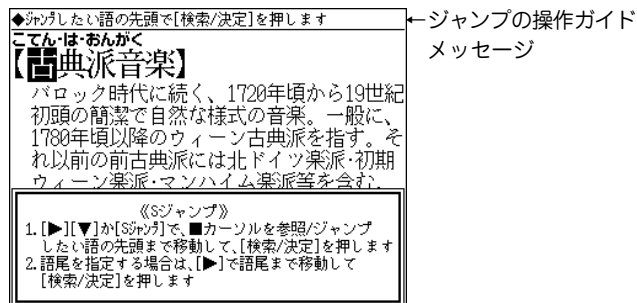

### 3 ▼ ▲ ▶ ◀ で反転表示(カーソル)を移して調べたい語を選びます。

- 英単語やジャンプマーク(📄)が示す語は、その語全体が選ばれ反転表示になります。これらは **Sジャンプ** で、順番に選ぶこともできます(📄 240ページ)。
- その他の漢字、ひらがな、カタカナの語は、次のように範囲指定をして選択します。

#### 「パロック」を範囲指定する場合

先頭文字「パ」にカーソル“■”を移して **検索/決定** を押し、続いて **▶** で最後尾の文字「ク」までカーソル“■”を移動させます(1文字の指定では、この操作は不要です)。

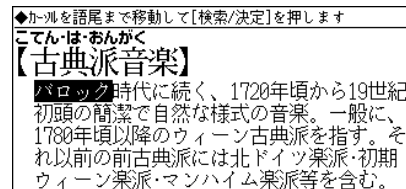

- 範囲指定について、240ページも参照ください。

- 指定を解除するときは **戻る** や **クリア** を押します。

## 4 検索/決定 を押します。

ジャンプウィンドウに候補が表示されます。

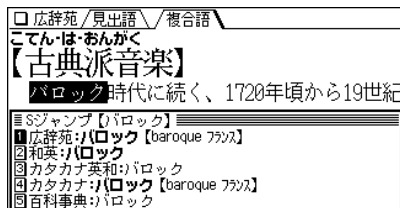

ジャンプウィンドウ

- 候補は、選択した語と一致する語、一致する語がないときは選択した語を先頭に含む語が表示されます(英単語は一致する語のみ表示)。なお **→** が示す語や、1語だけ一致するときは、ウィンドウに詳細画面が表示されます。
- 候補になる語が1語もないときは「見つかりません」と一時表示されます。
- 候補は最大150件まで検索されます。

## 5 表示させたい語を数字キー(ここでは ①)で選びます。

ジャンプウィンドウに詳細画面が表示されます。

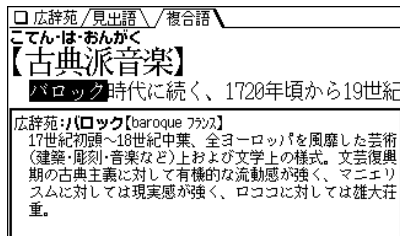

ジャンプウィンドウ

- 戻る** を押すと前の画面に戻ります。

- 画面右上に“↓”や“↑”シンボルが表示されているときは、**▽** **△** などウィンドウ内を送ることができます。

## 6 検索/決定 を押してジャンプします。

選択した語の詳細画面が表示されます。

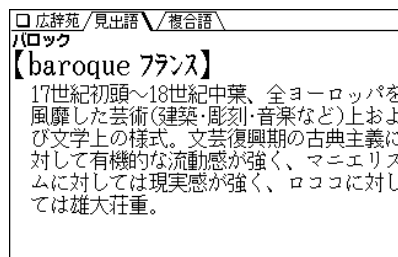

- 戻る** を押すと前の画面に戻ります。

## コンテンツを指定してジャンプするには

- 手順4で **検索/決定** の代わりに **広辞苑** や **英和/和英**、**健康**、**生活**、**ビジネス**、**7カ国会話**、**マイペディア** を押すとそのコンテンツ(あるいはそのグループのジャンプ対象コンテンツ)のみが検索対象になります。また、**My辞書** を押すと、My辞書に登録されているジャンプ対象のコンテンツが検索対象になります。

## 例/解説ウィンドウや図、表にジャンプするには

手順5、6で **例** や **解説**、**NOTE** などのマークが表示されているときは **例/解説** を押してマークを反転させ **検索/決定** を押すと、それらの内容が表示されます(☞ 33ページ)。

## ジャンプについて

- ジャンプした後は、通常の調べかたで表示させたときと同じ動作になります。
- ジャンプした先の画面で **(クリア)** を押したときは、ジャンプを始める前に使用していたコンテンツの入力画面などに戻ります。
- ジャンプ先でジャンプをする、というようにジャンプを重ねた場合、**(戻る)** で最大 10 回までは戻ることができます。10 回を超えてジャンプを重ねた場合、11 回目の戻りでリスト画面などへ戻ります。

## ジャンプマークのジャンプ

- 広辞苑などの詳細画面で **(→)** マークの後に示される語は同じコンテンツ内でジャンプします。

## → マークで示す語や英単語の選択

- 画面内に **(→)** マークで示す語や、英単語が表示されている場合は、**(Sジャンプ)** でそれらの語だけを順番に選んでいくことができます。**(Sジャンプ)** を押すたびに、表示されている **■** カーソルより後の、**(→)** マークで示す語、および英単語へカーソルが移っていきます。表示されている最後の語までカーソルが移った後は、1 行ずつ画面を送り、対象の語が出てくれば、その語にカーソルが移ります。行き過ぎたときは **(▲)** や **(◀)** でカーソルを戻してください。

## 範囲指定について

- 範囲指定できるのは、漢字、ひらがな、カタカナが連続している場合です。英字、数字、記号、マークなどがあると、そこで範囲指定は止まります。
- 範囲指定をしているとき、画面を送ることはできません。範囲指定したい語が、すべて画面に表示されていることを確認してから範囲指定の操作をしてください。

## ジャンプできるコンテンツ

- 各コンテンツ(辞書など)から**太字**で示すコンテンツへジャンプすることができます。

※一部ジャンプできない場合もあります。

- **広辞苑 & 逆引き広辞苑/分野別小辞典**
- **類語新辞典**
- **古語辞典**
- **パーソナルカタカナ語辞典**
- **漢字辞典**
- **故事ことわざ & 四字熟語辞典**
- **言葉の作法辞典**
- **日本語知識辞典**
- **方言一覧辞典**
- **常用漢字の難読辞典**
- **英和辞典**
- **英和成句検索**
- **和英辞典**
- **英英辞典**
- **英英成句検索**
- **カタカナで引ける英和辞典**
- **英会話とっさのひとこと辞典**
- **英会話 Make it!**
- **英語類語使い分け辞典**
- **英文ビジネスレター事典**
- **英文手紙用例辞典**
- **語源で覚える「英単語」2000**
- **これが英語で言えますか**
- **家庭の医学**
- **薬がわかる本**

- EBM 正しい治療がわかる本
- 食の医学館
- 「医者いらず」の食べ物事典
- とことんサラサラ血液若返り
- サプリメント小事典
- 漢方の診察室
- 働きざかりのこころの病気
- 百科事典 マイペディア
- 俳句歳時記
- 暮らしの中の法律相談
- クイズ 法律事務所
- 冠婚葬祭入門
- 手紙文例集
- スピーチ文例集
- 世界人名事典
- 世界の名言・名句
- 魔法の粉ベーキングソーダ
- 「ガーデニング」ワザあり事典
- 「汚れを落とす！」ワザあり事典
- 「生活」ワザあり事典
- 「やりくり」ワザあり事典
- 「ダンドリ」ワザあり事典
- カナ引きパソコン用語辞典
- パソコンで困ったときに開く本(用語集)
- もっとうまいeメールの書き方
- 日経エレクトロニクス略語小辞典
- インターネット用語 語源で納得！
- パソコン用語 語源で納得！
- 早わかりビジネス用語
- ビジネスの法律が身につく本
- わがまま歩き旅行会話  
(英語・イタリア語・フランス語・ドイツ語・スペイン語・韓国語)
- らくらく旅の中国語
- トラベル英会話
- 世界の料理・メニュー辞典

## しおり・単語帳を使う

この製品には、前に調べた語を引き出して再度調べることができるしおり、くりかえし参照する語をコンテンツ(辞書など)別に登録することができる単語帳があります。

### しおりの使いかた

一度調べた語は、新しいものから100件まで自動的に記憶されます。しおりは、その語をもう一度調べたいときに引き出して調べることができる機能です。

また、手紙文作成で作成した手紙文もしおりとして記憶され、後で引き出して見ることができます。

【操作例】英和辞典でしおりを使ってみましょう。

1 **メニュー** (0) (1) (1) と押して、英和辞典の画面にします。

2 **しおり** を押します。

しおり表示画面になり、英和辞典で調べた語が、新しいものから順にリスト表示されます。

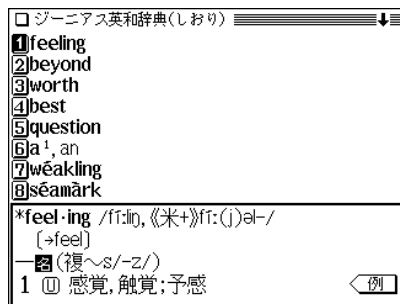

- 画面の右上に“↓”や“↑”シンボルが表示されているときは、(V) (A) などで画面を送ることができます。

3 目的の語を数字キーで選びます。  
選択した語の詳細画面が表示されます。

### しおりがあるコンテンツ

しおりは、下記を除く各コンテンツで利用できます。

日本語知識辞典、全国方言一覧辞典、もっとうまいeメールの書き方、英文手紙用例辞典、とことんサラサラ血液若返り、トラベル英会話、手紙文例集、スピーチ文例集、家庭の医学、暮らしの中の法律相談、医者からもらった薬がわかる本、使ってトクする英語・損する英語、正しい治療がわかる本、漢方の診察室、働きざかりのこころの病気、魔法の粉ベーキングソーダ、早わかりビジネス用語、ビジネスの法律が身につく本、クイズ 法律事務所、これが英語で言えますか

それぞれのコンテンツの最初の画面などで、**しおり** を押すことで調べることができます。なお、しおり表示画面の表示のされかたはコンテンツにより異なる場合があります。



## しおりについて

- しおり表示で、語の後ろに“…”と表示されているときは、その語が省略されていることを示します。
- しおりの記憶件数が100件を超えるときは、古いものが消されます。

## しおりを削除する方法

しおりは、1件ずつ削除する方法と、コンテンツ別にすべてを削除する方法、あるいは製品内のすべてのしおりを削除する方法があります。

### しおりを1件ずつ削除する方法

次の手順で削除します。

- 1 しおり表示画面に削除したい語を表示させます。
- 2 **▼**、**▲**（漢字辞典は **▶**、**◀**、**▼**、**▲**）で、削除したい語の番号にカーソル（反転表示）を移します。
- 3 **後退**（または **機能** **削除**）と押します。  
削除の確認画面が表示されます。
- 4 **Y** キーを押します。  
選択した語が削除されます。

### しおりをまとめて削除する方法

次の手順で削除します。

- 1 **メニュー** **0** **8** と押して、各種設定画面にします。

- 2 **6** を押して「しおり削除」を選びます。

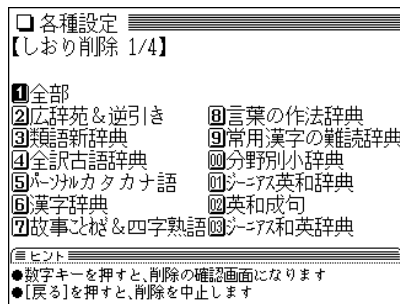

- 画面は4画面あり、**▼** **▲** で切り替えます。
- 3 数字キーで、しおりを削除するコンテンツまたは「全部」を選びます。  
削除の確認画面が表示されます。
- 4 **Y** キーを押します。  
選択したコンテンツのしおり、またはすべてのしおりが削除されます。

## 単語帳の使いかた

くり返し参照する語や覚えたい語を単語帳に登録することができます。その語をもう一度調べたいときに引き出して調べることができる機能です。

- 単語帳は各コンテンツ(辞書など)にあります(☞245ページ)。

## 単語帳に語を登録する

【操作例】英和辞典の「text」を単語帳に登録しましょう。

1 英和辞典で「text」の詳細画面にします(☞74ページ)。

2 **機能** **登録** と押します。

単語帳に登録した旨のメッセージを一時表示し、詳細画面の語が単語帳に登録されます。

- 単語帳の詳細画面からは登録できません。

◆ 単語帳は各コンテンツで最大200件、全体で3,500件まで登録できます。

## 各コンテンツの画面から登録した語を見る

【操作例】英和辞典の単語帳に登録した語を見てみましょう。

1 英和辞典の入力/選択画面にします。

(見たい辞書などの画面にします。)

2 **単語帳** を押します。

英和辞典の単語帳が表示されます。

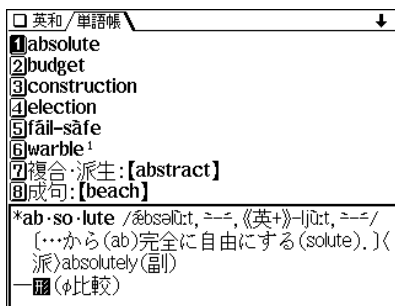

● 単語帳はコンテンツ(辞書など)のリスト表示や1件表示画面で **単語帳** を押しても表示されます。

● データは各コンテンツと同様の順番で並びますが、成句などは見出し語よりも後に並びます。

3 目的の語を数字キーで選びます。

選んだ語の詳細画面が表示されます。

## 単語帳について

● 単語帳表示で、語の後ろに“…”と表示されているときは、その語が省略されていることを示します。

## コンテンツ一覧から登録した語を見る

登録した単語帳のデータをコンテンツの一覧から見る事ができます。

1 **メニュー** **0** **7** と押し、**4** を押して「すべての単語帳を見る」を選びます。

単語帳があるコンテンツの一覧が表示されます。

Electronic Dictionary	
すべての単語帳 1/2	
00 広辞苑	10 英会話とっさのひとこと辞典
01 類語新辞典	11 英会話 Make it!
02 全訳古語辞典	12 英語類語使い分け辞典
03 パーソナルカタカナ語	13 英文ビジネス事典
04 漢字辞典	14 語源で覚える「英単語」
05 故事ことわざ & 四字熟語	15 家庭の医学
06 言葉の作法	16 医者いらずの食べ物事典
07 常用漢字の難読辞典	17 サプリメント小事典
08 ジェニア英和辞典	18 百科事典 マイベディア
09 ジェニア和英辞典	19 俳句歳時記
10 OXFORD 現代英英辞典	20 世界人名事典
11 わがまま歩き旅行会話	21 世界の名言・名句

● 画面は2画面あり、**▽** **△** で切り替えます。

2 目的のコンテンツを数字キーで選びます。

選んだコンテンツの単語帳が表示されます。

3 目的の語を数字キーで選びます。

選んだ語の詳細画面が表示されます。

注：別売のコンテンツカード内のコンテンツは、このコンテンツ一覧には表示されませんので、前ページの方法で単語帳を見てください。

## 単語帳があるコンテンツと登録できる語











- ・広辞苑 (見出し語、成句、複合語)
- ・類語新辞典 (見出し語)
- ・全訳古語辞典 (見出し語)
- ・パーソナルカタカナ語 (見出し語)
- ・漢字辞典 (見出し漢字)
- ・故事ことわざ & 四字熟語辞典 (見出し語)
- ・言葉の作法辞典 (見出し語)
- ・常用漢字の難読辞典 (見出し語)
- ・英和辞典 (見出し語、複合・派生語、成句、用例、解説)
- ・和英辞典 (見出し語、用例、解説)
- ・英英辞典 (見出し語、NOTE)
- ・カタカナで引ける英和辞典 (見出し語)
- ・英会話とっさのひとこと辞典 (見出し語)
- ・英会話 Make it! (見出し語)
- ・英語類語使い分け辞典 (見出し語)
- ・英文ビジネスライター事典 (見出し語)
- ・語源で覚える「英単語」2000 (見出し語)
- ・家庭の医学 (見出し語)
- ・「医者いらず」の食べ物事典 (見出し語)
- ・サプリメント小事典 (見出し語)
- ・百科事典 マイベディア (見出し語)
- ・俳句歳時記 (見出し語)
- ・世界人名事典 (見出し語)
- ・世界の名言・名句 (見出し語)
- ・カナ引きパソコン用語辞典 (見出し語)
- ・パソコンで困ったときに開く本 (Q&A、用語集の見出し語)
- ・日経エレクトロニクス略語小辞典 (見出し語)
- ・インターネット用語 語源で納得! (見出し語)
- ・パソコン用語 語源で納得! (見出し語)
- ・わがまま歩き旅行会話 (見出し語)
- ・らくらく旅の中国語 (見出し語)

## 単語帳を削除(登録を解除)する方法

単語帳は、1件ずつ削除する方法と、コンテンツ別にすべて、あるいは製品内のすべての単語帳をまとめて削除する方法があります。単語帳を削除しても、元の辞書などのデータは削除されません。

### 単語帳を1件ずつ削除する方法





次の手順で削除します。

- 1 単語帳表示画面に削除したい語を表示させます。
- 2 、 (漢字辞典は 、、、) で、削除したい語の番号にカーソル(反転表示)を移します。
- 3  (または  ) と押します。  
削除の確認画面が表示されます。
- 4  キーを押します。  
選択した語が削除されます。

- 単語帳の詳細画面で、上記3以降の操作を行っても削除することができます。

### 単語帳をまとめて削除する方法

次の手順で削除します。

- 1     と押して、各種設定画面にします。

- 2  を押して、「単語帳削除」を選びます。

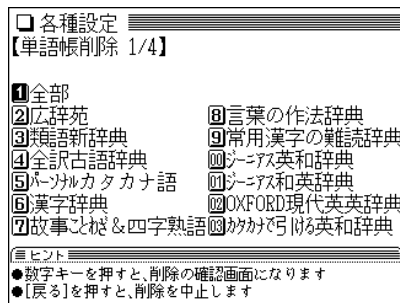

- 画面は4画面あり、  で切り替えます。

- 3 数字キーで、単語帳を削除するコンテンツまたは「全部」を選びます。

削除の確認画面が表示されます。

- 4  キーを押します。

選択したコンテンツの単語帳またはすべての単語帳が削除されます。

### コンテンツカードの単語帳をすべて削除するときは

別売のコンテンツカードで提供される辞書などに単語帳がある場合に、それらの単語帳をすべて削除するときは、手順3で「カード」を選んで削除してください。

この場合、カード内の辞書などの単語帳がすべて削除されません。

注：カード内の辞書などの単語帳データは、カードではなく、本体に記憶されます。

# よく使う辞書などを My 辞書に登録する (My 辞書設定)

よく使うコンテンツ(辞書など)をMy辞書に登録しておけば、**(My辞書)** キー(またはメインメニューの「My辞書」)から登録したコンテンツのみを表示させ、選ぶことができます。

## My 辞書の設定と使いかた

### 辞書などをMy辞書に登録する

1 **(メニュー)** **(0)** **(9)** と押します。( **(My辞書)** を押してもよい)

My辞書の選択画面が表示されます。

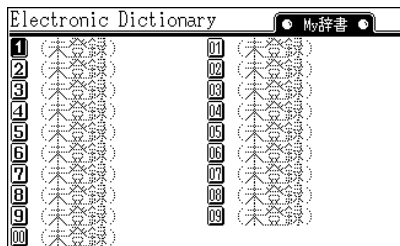

My辞書の選択画面

最初はすべて(未登録)です。

2 **(S)** を押します。

My辞書設定画面が表示されます。

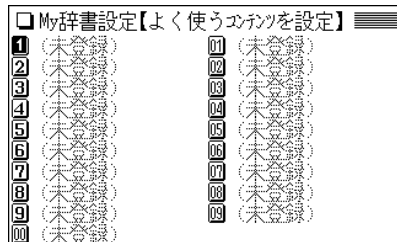

My辞書設定画面

3 辞書などを登録したい番号を数字キーで選びます。

(番号 **(1)** に登録するときは **(1)** を押します。)

辞書などの選択画面が表示されます。

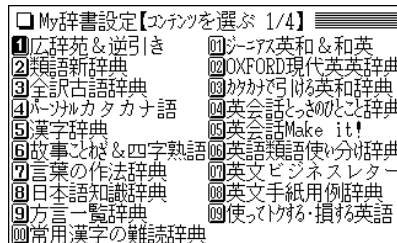

辞書等選択画面

• 画面は4画面あり、**(V)** **(^)** で切り替えます。

4 登録したい辞書などを数字キーで選びます(例えば、言葉の作法辞典を登録するときは **(7)** を押します)。辞書などが登録され、My辞書設定画面に戻ります。

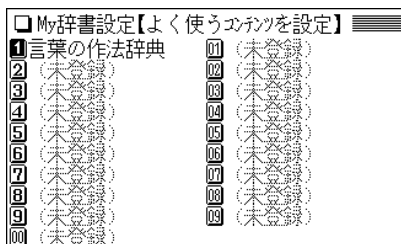

- 続けて登録する場合は、手順3、4をくり返します。
- 終了する場合は、**My辞書** や **戻る**、**メニュー** を押します。
- ◆ 各種設定画面から手順2のMy辞書設定画面を表示させることもできます。

**メニュー** **0** **8** と押して各種設定画面を表示させ、**8** を押して「My辞書設定」を選ぶと手順2のMy辞書設定画面が表示され、コンテンツの登録などを行うことができます。

#### すでに登録している番号に別の辞書などを登録したいときは

登録したい番号に別の辞書などを登録すれば、元の登録は解除され、後の辞書などが登録されます。

## 辞書などの登録を解除する

My辞書に設定した辞書などの登録を解除する場合は、次の手順で行います。

**1** 先の登録手順の3で、解除したい辞書などを数字キーで選びます。

辞書などの選択画面が表示されます。

**2** **▽** **▽** **▽** と押して画面を送り **6** を押して「(未登録に戻します)」を選びます。

選択した番号の辞書などの登録が解除され、My辞書設定画面に戻ります。

## My辞書を使う

**My辞書** を押す、または **メニュー** **0** **9** と押すと表示されるMy辞書の選択画面で、使いたい辞書などを数字キーで選べば、選んだ辞書などの画面になります。

# カードの使いかた

この電子辞書には、カードスロットが1基、設けられています。

カードスロットには、別売のコンテンツカードを取り付けることができ(本書では、**カード**と記載します)、辞書などのコンテンツを追加することができます。

## カードの取り付けかた／取り外しかた

カードの取り付け、取り外しは次の手順で行ってください。  
ご注意：

- カードの取り付け、取り外しは、必ず電子辞書の電源を切り、画面が消えていることを確認してから行ってください。電源を入れたまま行くと、カードに記録されているデータが消えることがあります。
- たて続けにカードの取り付け／取り外し操作を行わないでください。データが消えたり、故障したりすることがあります。

## カードを取り付ける

- 1 電子辞書の電源を切ります。
- 2 保護カードが取り付けられているときは、保護カードの端を指で押し込み、ゆっくり離します。ロックが外れ、保護カードが少し出てきます。

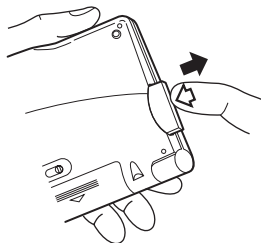

注) カードの取り付け、取り外し時に、爪でカードを弾くように指を離すと、カードが飛び出すことがありますので、ゆっくり押し、ゆっくり離してください。

- 3 保護カードを抜き取ります。

●保護カードは保存しておいてください。

- 4 図のように、電子辞書の裏面とカードの裏面が同じ方向になるようにして、奥まで確実に挿入します。

ご注意：裏表をまちがえないでください。まちがえると、故障したりカードが取り出せなくなったりします。

本体裏面      カード裏面

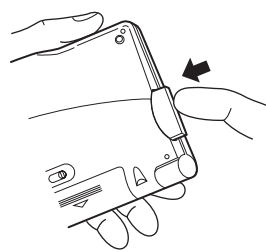
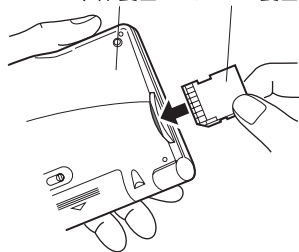

## 5 電子辞書の電源を入れます。

「カードのデータを読み込んでいます しばらくお待ちください」と表示した後、メインメニュー画面などになります。

## 6 **カード** を押します。

装着しているカードのメニュー画面などが表示されます(カードにより表示される内容は異なります)。それぞれの説明書等を参照してご使用ください。

別売の電子辞書専用コンテンツカードの取扱説明書に、「カード内へは、1回だけジャンプすることができます」との説明をしている場合がありますが、それらのカードを本電子辞書に装着したときは、本体と同様のジャンプ機能をご使用いただけません。

### カードの使用に関するメッセージが表示された場合は

#### 1. **カードが入っていません**

**カード** を押したときにこのメッセージが表示された場合はカードが装着されていません。カードを正しく装着してください。(P.249ページ)

#### 2. **このカードは使用できません**

この電子辞書で扱えないカード、データが壊れているなどの理由で、この電子辞書で使用することができません。使用できるカードを装着してください。

### 電源が切れたり、カードが使えないときは

カードを取り付けて電源を入ると、すぐに電源が切れたり、正しいコンテンツカードを取り付けていても「カードが入っていません」と表示される場合は、電子辞書の電池が消耗している場合があります。368ページを参照して電池を交換してみてください。

### カードを取り外す

#### 1 電子辞書の電源を切ります。

#### 2 カードの端を指で押し込み、ゆっくり離します。 ロックが外れ、カードが少し出てきます。

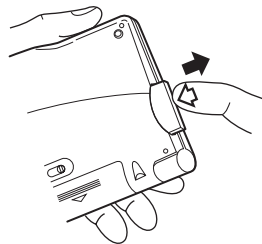

注) 爪でカードを弾くように指を離すと、カードが飛び出すことがありますので、ゆっくり押し、ゆっくり離してください。

#### 3 カードを抜き取り、保護カードを取り付けてください。



## 内蔵コンテンツの データについて

OXFORD現代英英辞典 .....	252
ジーニアス英和辞典 第3版 .....	270
ジーニアス和英辞典 第2版 .....	277
カタカナで引ける英和辞典 .....	280
岩波書店 広辞苑(凡例) .....	283
広辞苑(附表、図) .....	288
類語新辞典(凡例) .....	328
全訳古語辞典 .....	336
百科辞典 マイペディア .....	352
学研 パーソナルカタカナ語辞典 .....	355
学研 故事ことわざ辞典 .....	356
学研 四字熟語辞典 .....	358
学研 漢字辞典 .....	359
常用漢字の難読辞典 .....	360
英文ビジネスレター事典 .....	360
英語類語使い分け辞典 .....	361
世界の料理・メニュー辞典 .....	361
「医者からもらった薬がわかる本」 .....	362
合本 俳句歳時記 凡例 .....	366
世界人名事典 .....	366
参考 .....	367

## 定義

この辞典にあるすべての定義は約3000語の一般的な単語を使って書かれています。そのため明確で理解しやすくなっています。

## 見出し語

### ● 見出し語

- アルファベット順に並べてある。
- いろいろな綴りがある場合は、最も頻繁に使われる綴りを優先して示す。

あまり頻繁に使われない綴りの見出し語は以下のように示し、主の見出し語へ導いている。

**ban·nis·ter** = BANISTER

- 動詞の米語変化形、及び、不規則変化形も同様の扱いである。

### ● 意味を探す

- ショートカットを見ることで素早く調べたい意味が見つけられる。ショートカットは、大文字で【 】内に示している。

## 略語・記号の説明

### 1. 省略形

abbr.	: 省略形、短縮形	NZE	: ニュージーランド英語
adj.	: 形容詞	pl.	: 複数形
adv.	: 副詞	pp	: 過去分詞形
AmE	: アメリカ英語	prep.	: 前置詞
AustralE	: オーストラリア英語	pron.	: 代名詞
BrE	: イギリス英語	pt	: 過去形
C	: 可算名詞	sb	: だれか(somebody)
conj.	: 接続詞	ScotE	: スコットランド英語
det.	: 限定詞	sing.	: 単数形
etc.	: (～)など	sth	: 何か(something)
IrishE	: アイルランド英語	symb	: シンボル
n.	: 名詞	U	: 不可算名詞
NorthE	: イングランド北部英語	v.	: 動詞

### ● 記号

～	: 見出し語の出だしの言葉に置き換えるもの
■	: 見出し語で新しい語法の部分を示す
▶	: 見出し語で派生語の部分
◇	: 例文
×	: 文法的に誤った英語、語法上不適切な表現
△	: 忌み言葉
<b>IDM</b>	: 見出し語で慣用句の部分
<b>PHR V</b>	: 見出し語で句動詞の部分
<b>SYN</b>	: 同意語・類義語
<b>OPP</b>	: 反意語

## 2. スタイルラベル

本辞典では、特定の態度や場で使われる語には、ラベルをつけています。以下にそれぞれの意味を表示していますので、適切な語の使用に役立ててください。

approving	同意や賞賛の感情を示すときに用いる表現。
disapproving	不賛成や軽蔑の感情を示すときに用いる表現。
figurative	文字どおりではなく、暗喩的な意味を示す表現。
formal	厳粛な場や公式な場でのみ用いられる表現。日常会話での使用は不適切。
humorous	ユーモラスな表現。
informal	友人同士、あるいはくつろいだ、ないしは非公式の場で用いられる表現。形式ばった場での使用は不適切。
ironic	本来の意味と反対または、まったく違った意味で使う。
literary	文学やフィクションで主に用いられる言語。
offensive	非常に侮辱的な表現。とくに人種や宗教、性別、身体障害に関して用いる。通常使うべきでない表現。
rare	一般的には使われない言語。たいてい別の語で言い換えられる。
slang	非常にくだけた表現。主に口語で用いられ、同年代や同業者など限定された集団の中で、通常使われる。
spoken	主にくだけた会話で使われる表現。

technical	特定の分野の専門家によって使われる言語。
written	主に文書で使われる表現。
AmE	アメリカ英語の表現。
BrE	イギリス英語の表現。
dialect	ブリテン諸島の地方特有の表現。ここではアイルランドやスコットランドは含まない。
old-fashioned	現代では使用されなくなりつつある表現。
old use	現代では使用されなくなった表現。
saying	ことわざなど良く知られた決まり文句や伝統的な表現。

## 3. verb patterns

本辞典では、動詞を用法別に22の型に分類し、ラベルで表示しています。各記号の意味は以下のとおりです。

### ▼ 自動詞

[V]	動詞のみ
[V+adv./prep.]	動詞+副詞または前置詞句

### ▼ 他動詞

[VN]	動詞+名詞句
[VN+adv./prep.]	動詞+名詞句+副詞または前置詞句

### ▼ 他動詞+2つの目的語

[VNN]	動詞+名詞句+名詞句
-------	------------

### ▼ 連結動詞

[V-ADJ]	動詞＋形容詞
[V-N]	動詞＋名詞句
[VN-ADJ]	動詞＋名詞句＋形容詞
[VN-N]	動詞＋名詞句＋名詞句

### ▼ 節や句とともに使われる動詞

[V that] [V (that)]	動詞＋that節
[VN that] [VN (that)]	動詞＋名詞句＋ that 節
[V wh-]	動詞＋ wh- 節
[VN wh-]	動詞＋名詞句＋ wh- 節
[V to]	動詞＋ to 不定詞
[VN to]	動詞＋名詞句＋ to 不定詞
[VN inf]	動詞＋名詞句＋原形不定詞
[V -ing]	動詞＋現在分詞
[VN -ing]	動詞＋名詞句＋現在分詞

### ▼ 動詞＋直接話法

[V speech]	動詞＋直接話法
[VN speech]	動詞＋名詞句＋直接話法

## 4. 発音

イギリス英語の発音として記載されたものは、一般的なイギリス英語を話す若い人々による発音です。これにはRP(容認発音)とそれほど強くない地方訛りで許容範囲にある同等の発音を含んでいます。アメリカ英語の発音として記載されたものは、可能な限り一般的な(特定の地方に偏らない)発音です。イギリス英語とアメリカ英語の間で発音に違いのある言葉については、まずイギリ

ス式発音を示し、次に前にAmEと付けてアメリカ式発音を示しています。

(r)という記号は、イギリス式の場合、far awayなどのように次の語が母音で始まる時のみ /r/ の音を発音し、それ以外では /r/ が省略されることを示しています。アメリカ式の場合は /r/ の音はすべて発音されます。

/x/ はスコットランド語のlochやアイルランド語のloughでの /lɒx/ に見られるような摩擦音を表します。

イギリス人の多くはよく使う言葉において、二重母音 /ɔə/ の代わりに /ɔ:/ を使うことが多くなり、sureが /ʃɔ:(r)/ となったりします。

/ɒ/ の発音はアメリカ式には見られないもので、この母音を持つイギリス英語の語句はアメリカ英語では /ɑ:/ や /ɔ:/ で代用されます。例えばgotの発音はイギリス式では /gɒt/ ですが、アメリカ式では /gɑ:t/、dogはイギリス式 /dɒg/ に対してアメリカ式では /dɔ:g/ になります。

/ɪə eə ʊə/ という3種類の二重母音はイギリス式発音にのみ見られます。それに対応する部分についてアメリカ英語では単母音に /ɪ/ を続けます。したがって、nearは /nɪr/、hairは /her/、pureは /pjʊr/ となります。

/~/ の記号で表される鼻母音はフランス語から入ってきた一部の言葉で残っているようです。例えばpenchant /'pɛ̃ʃɑ̃/ やcoq au vin /,kɔk ɑ̃ vɑ̃/ などがあります。

### 子音

/l/や/n/の音は「音節」になり得ます。つまり、それ自体で母音なしに音節を作ることができるのです。middle /'mɪdl/ の通常の

発音では、音節音 /l/ が含まれ、sudden /'sʌdn/ には音節音 /n/ が含まれます。

### 弱母音 /i/ と /u/

/i:/ と /ɪ/ で表される音は、heat /hi:t/ と hit /hɪt/ の例のように常に区別される必要があります。/i/ は /i:/ と /ɪ/ のどちらのようにも発音されるか、両方の中間のような母音を表していません。Happy /'hæpi/ のような言葉では若い話し手は /i:/ のような音質で発音しますが、音の長さは短くなります。/i/ の後に /ə/ が続く場合には /jə/ のようにも発音されます。したがって、dubious という語は /'dju:biəs/ と も /'dju:bjəs/ と も発音されます。

同じように /u:/ と /ʊ/ で表される2つの母音は区別される必要がありますが、/u/ は両者の間で変化する弱母音を意味します。/u/ の後に直接子音がくる場合には /ə/ のように発音されることもあります。したがって、stimulate は /'stɪmjuleɪt/ または /'stɪmjəleɪt/ と発音されます。

### 弱形と強形

例えば at, and, for, can など非常によく使われる言葉の中には2種類の発音を持つものがあります。この場合、通常(弱形)の発音を最初に示しています。2番目に示す発音(強形)はその語が強調される場合や、またその語が文章の末尾にくる場合に使われます。例えば次のような場合です。

I'm waiting for /fə(r)/ a bus.

What are you waiting for /fɔ:(r)/ ?

### 強調

/'/ という記号はその語のアクセント位置を示します。第1音節にアクセントのある able /'eɪbl/ と第2音節にアクセントのある ability /ə'bɪləti/ を比較してみてください。アクセントの置かれる音節は相対的に大きな声で、長めで、明確に、際立って、それとわかる声の強さで発音されます。

長い単語になると主要アクセントのほかに1つないし2つの副アクセントがその前に付きます。それは abbreviation /ə'bri:vi'eɪʃn/ や agricultural /,ægrɪ'kʌltʃərəl/ のように /,/ という記号で示されます。

ある単語で主アクセントの後に副アクセントがくる場合も聞かれますが、この辞典ではそのようなものは特に注記されません。

2つの語が句の中で一緒になる場合には、最初の語の主アクセント位置が副アクセントの位置にずれて、2つの連続する音節でアクセントが衝突することを避けるようになります。例として、,after'noon は noon に主アクセントがありますが、,afternoon 'tea という句になると noon の上のアクセントはなくなります。

,Well 'known の場合は known に主アクセントの位置がありますが、well-known 'actor という句になると known 上のアクセントはなくなります。

### 句動詞でのアクセント位置

句動詞の中で、ある種類のものは最初の語に唯一強いアクセントを置きます。その例としては、'come to sth, 'go for sb, 'look at sth などがあります。どのような場合でもこのパターンが適用され、2番目の語には決してアクセントは置かれません。2番目

の語が通常弱形になる場合には、句の最後で強形を使わなければならないことを忘れないでください。

その他に句動詞には2箇所アクセントを取るものがあります。辞典の中で、第2語にアクセントが置かれているものは、動詞の示すことが明白であったり、句の中で全体として動詞が一番軽視できる言葉であったりするような場合を示します。

What time are you ,coming 'back?

He ,made it 'up.

,Fill them 'in.

しかし、話し手としては、たとえ動詞の後にきても重要と思われる語であれば強いアクセントを置くでしょう。句動詞の第2語上のアクセントは、他の強いアクセントの位置に続いているようなことがなければ、弱められるかあるいはなくなります。この現象はアクセントの置かれる重要語が動詞句の2語間にある場合、その後にある場合のどちらでも生じます。

We ,came back 'early.

I ,filled in a 'form.

,Fill this 'form in.

アクセントパターンが複数あったり、アクセント位置が文脈に依存したりするような場合には、アクセント位置は示されません。

### 慣用句のアクセント位置

慣用句については、アクセントパターンが複数あったり、アクセント位置が文脈に依存したりするような場合でなければ、少なくとも1箇所のアクセント位置が示されます。学習者は発音する際に、この示されたアクセント位置を変えないようにすべきです。

そうでないと慣用句の持つ特別な意味が損なわれる場合があります。

### /t/のタッピング

アメリカ英語の場合、2つの母音の間に/t/の音がきて、母音にアクセントが置かれない場合、/t/は非常に素早く、短い /d/ や、ある言語での r の音のように発音されます。専門的には、この音は「タップ」と呼ばれ、/t/ で象徴されます。したがって、アメリカ人はpotatoを /pə'teɪtəʊs/ のように2番目の /t/ をタッピングさせて発音します(しかし、最初の /t/ はアクセントの関係でそうはなりません)。イギリス人はふつうこのようには発音しません。

not only、what I などの場合のように語句が組み合わされるときには、タッピングされる条件が非常にそりやすくなります。この場合、後に続く母音にアクセントがあるかないかは問題とならず、またイギリス人でもこの場合はタッピングを使いますが、少しでも感じた感じの発音になります。

### 破裂音

イギリス英語でもアメリカ英語でも広い範囲の英語で、語尾または音節の最後に/t/がくると、/t/ の代わりに声門閉鎖音(破裂音) /ʔ/ (短く息を止めることで作られる無音の空白)として発音されます。これが起こるのは次にくる音が母音や/l/ではない場合です。したがって、footballは /'fʊtbɔ:l/ ではなく、/'fʊʔbɔ:l/ となり、buttonは /'bʌtɪn/ ではなく /'bʌʔn/ となります。しかし、bottleやbetterに出てくる /t/ の場合には、後に続く音の関係から声門閉鎖音(破裂音)は使われません。

## 5. usage notes(語法欄)

本辞典のコラム(NOTEで示している)は、次の5つのカテゴリーに分類されています。

### ▼ Which word?

混同しやすい語や、類似した意味を持つ語などの違いを示します。

### ▼ Vocabulary building

さまざまな興味深い表現を提示し、語彙力増加を助けます。

### ▼ Grammar point

問題を引き起こしやすい文法項目を解説します。

### ▼ British/American

イギリス英語とアメリカ英語の用法の違いを示します。

### ▼ More about

イギリスやアメリカの生活や言語に関して、さらに詳しい情報を紹介します。

## 語句をつなぐ

### 前置詞や副詞と共に用いられる語句

- 動詞、名詞、形容詞の多くは特定の前置詞を取ります。  
She is a very active person with a great **zest for** life.  
I felt **nervous about** meeting him.
- 動詞の後に、前置詞の代わりに特定の副詞が続く場合もあります。  
We **lazed around** by the pool all day.  
The paintwork was dirty and **peeling off** in places.  
そのような副詞は前置詞と同じように示されます。
- 動詞の中には特定の前置詞または副詞を取ることで意味を変えるものもあります。動詞+前置詞/副詞の組み合わせは句動詞と呼ばれる動詞の特殊な形と見なされます。句動詞の例としては、「care for(名詞)」や「hold(名詞)up」などがあります。  
She **cares for** her elderly mother.  
Traffic **was held up** for over two hours.

### 句や節と共に使われる語句

- 動詞、名詞または形容詞の後に別の動詞を含む句や節全体が続く場合がよくあります。そのような動詞は不定形(to-)や-ing形となるか、あるいはthat、what、howなどの後に続きます。  
I was all packed and **ready to leave**.  
I'd appreciate your **cooperation in clearing** the hall.  
It was **obvious that** he was not well.

## 並べて使われる名詞

- 名詞が別の名詞の前で形容詞のような使われ方をする場合もあります。

the chair back (= the back of the chair)

a family business (a business belonging to one family)

garden flowers (= flowers grown in a garden)

- 最初にくる名詞は、ふつう複数形を取る名詞であってもほとんどの場合単数形になります。

a pyjama jacket

a billiard ball

- しかし稀に、この使われ方でも複数形を維持する名詞があります。

a clothes peg

a glasses case

- 名詞がこのような使われ方をする場合にはたいてい、見出し語に例文を示しています。

## コロケーション

### コロケーションとは何か

- コロケーションとは特定の語句の慣用的使われ方、結びつき方のことです。例えば次のような表現が可能です。

Meals will be served outside on the terrace, **weather permitting**.

ただし、Meals will be served outside on the terrace, **weather allowing**. とはしません。

- 両方の文章は同じことを言っているように思えます(天気が良ければ食事を外に運びましょうという意味)。またallowと

permitは非常に似た意味を持っています。しかし、この組み合わせではpermittingを使うことが正しくなります。weatherと結びつく(collocates)のはpermittingであり、allowingではありません。

### コロケーションの種類

- 自然で正しい英語を書いたり話したりするためには、例えば次のようなことを知っておく必要があります。
  - ある特定の名詞と共に用いられる形容詞にはどのようなものがあるか。
  - ある特定の形容詞と共に用いられる名詞にはどのようなものがあるか。
  - ある特定の名詞と共に用いられる動詞にはどのようなものがあるか。
  - ある特定の形容詞を強調する副詞にはどのようなものが用いられるか。

### この辞書でのコロケーション

- 特定の名詞に使われる形容詞を見つけるには、名詞の見出し語の例文を見てください。その名詞と共に使われる代表的な形容詞がスラッシュ(/)で区切って示されています。
- 形容詞を調べると、どのような名詞がよく一緒に使われるかがわかります。
- ある名詞と一緒に使われる動詞を見つけたい場合には、名詞の見出し語の例文を見てください。
- 形容詞を調べると、その意味を強調したい場合にどのような副詞が使えるかがわかります。



- 重要なコロケーションについては例文中に太字で表示してあります。コロケーションの意味がわかりにくい場合には、後ろに括弧書きで簡単な解説を付けています。

## 名詞と形容詞

### 名詞

- sugarの場合はtoo much sugarと言いますが、chairの場合はtoo many chairsとなります。  
名詞は単数形・複数形両方とも取るか、**a, both, each, the**のような限定詞と一緒に使う必要があるかどうか、また動詞が名詞に呼応して単数形になるのか複数形になるのかにより種類が異なってきます。

### 可算名詞と不可算名詞

- 名詞の中には2つの大きな分類として可算名詞と不可算名詞(または質量名詞とも呼ばれます)があります。たいていの可算名詞は数えられる個別の物事をあらわす言葉です。例えばapples、books、teachersなどがあります。不可算名詞は通常、ある量やかたまりとして見なされるものを表す言葉です。例としてwaterやtimeがあります。
- しかし、英語の名詞の中には数えられると思われてもそうではないものもいくつかあります。例えば、furniture、information、equipmentなどは、他の言語では可算名詞とされる場合もありますが、英語ではすべて不可算名詞になります。

### 可算名詞[C]

- 可算名詞には単数形と複数形があります。単数形の場合、常にその前に限定詞を取ります。複数形では限定詞を取っても取らなくても使うことが可能です。

I'm having **a driving lesson** this afternoon.

She's learning to play golf – she's had **several lessons** already.

**Lessons** cost £20 an hour.

- 可算名詞は名詞の最も一般的な種類です。その語の意味が一つだけであったり、またはどの意味であっても数えられる場合にはただnounとだけ表記されます。意味が多くあったり、その中に不可算のものも含まれる場合には、数えられる意味のところに[C]と表記します。

### 不可算名詞[U]

- 不可算名詞の形は単一で、単数形、複数形の区別がありません。限定詞は取っても取らなくても使えます。

Can we make **space** for an extra chair?

There isn't **much space** in this room.

- 不可算名詞が動詞の主語になる場合、動詞の形は単数形になります。

Extra **money has been found** for this project.

**Sadness is** not the same as depression.

- furniture、information、equipmentなどの名詞では、他の多くの不可算名詞と同様に、a piece of、three items of、some bits ofなどの語句を使って、その物の量や独立した部分について言及することができます。piece、item、bitなどの名詞はこ

のような用法の場合、部分詞と呼ばれます。

I picked up **some information** that might interest you.

I picked up **two pieces of information** that might interest you.

### 複数形名詞 [pl.]

- 常に複数形を取り、単数形のない名詞もあります。2つの部分が組み合わさったものを表す名詞、例えばglasses、jeans、scissorsなどは複数形名詞です。通常、a pair of jeans、a pair of scissorsというように表現することができます。

I'm going to buy **some new jeans**.

I'm going to buy **a new pair of jeans**.

そういった名詞の見出し語には、このような使い方ができるという例文を示しています。

- 中にはpoliceやcattleのように単数形のように思える複数形名詞もあります。このような名詞は特定の人や動物の集合体で、一つの単位としてひとくくりで見なされる場合を表します。この場合にも動詞は複数形を取ります。

**Police are searching** for a man who escaped from Pentonville prison today.

The **cattle are fed** on barley and grass.

### 単数形名詞 [sing.]

単数形のみで複数形のない名詞もあります。このような名詞は限られた用法でのみ使われる場合が多いものです。例えば、いくつかの名詞では、その前に特定の制限詞、またはその後特定の前置詞を必ず取るか、よく一緒に用いられることになりま

す。fillipの場合、そのパターンは、a fillip(to/for 名詞)となります。

### 名詞と単数形動詞、複数形動詞

[sing.+sing./pl.v.] [C+sing./pl.v.]

- イギリス英語の場合単数形名詞(または可算名詞の単数形)が単数形動詞と同様に複数形動詞を取ることもあります。このような名詞は通常、人の集合、組織または場所を表すもので、組織、場所または集団(単数形)か、多くの個々の人間(複数形)かのどちらの意味とも取れるものです。

The **Vatican has/have issued** a further statement this morning.

The **committee has/have decided** to dismiss him.

- このような名詞は、常に単数形になる場合[sing.+sing./pl.v.]という記号が付けられ、複数形も取る場合には[C+sing./pl.v.]という記号が付けられます。複数形の場合は複数形動詞が対応します。
- アメリカ英語の場合、このような名詞の単数形は必ず単数形動詞を取ります。

The government **says it is** committed to tax reform.

[U+sing./pl.v.]

- 不可算名詞の中には複数形動詞と単数形動詞のどちらも使えるものがあります。これには語尾が's'で終わり、あたかも複数形のように見える名詞が含まれます。

His **whereabouts are/is** still unknown.

また人や物の集合を意味する名詞で、集合(単数形)とも、多く

の個別の人、物(複数形)の意味とも取れるものも含まれます。

**Personnel is/are** currently reviewing pay scales.

## 形容詞

- 多くの形容詞は名詞の前でも、be、become、seem、turnなどの連結動詞の後でもどちらでも使うことができます。

[only before noun]

[usually before noun]

- 形容詞のいくつか、または特定の意味で使う形容詞は必ず名詞の前に置かれ、連結動詞の後に置くことはできません。このような語句には[only before noun]という記号が付けられています。[usually before noun]という記号が付いている場合は、稀ではあるが動詞の後でも使える形容詞であることを意味します。

[not before noun]

[not usually before noun]

- [not before noun] と記号の付いた形容詞は連結動詞の後でのみ使われるもので、決して名詞の前にはきません。  
[not usually before noun] の記号は、稀ではあるが名詞の前でも使える形容詞であることを示します。

[after noun]

- 数は少ないですが、常に修飾する名詞の後にくる形容詞もあります。このような形容詞は[after noun]という記号を付けて示されます。

## 動詞

- He sighed.

She cut her hand.

The soup tastes salty.

それぞれの文章には主語(he、she、the soup)と動詞(sigh、cut、taste)があります。最初の文ではsighが単独で使われています。このような動詞は自動詞と呼ばれます。2番目の文では、cutが他動詞になります。なぜなら目的語(her hand)を取っているからです。3番目の文では、tasteは目的語を取っていませんが、形容詞なしの単独では使えません。saltyのように動詞の主語について情報を提供するような形容詞は補語と呼ばれます。補語を取る動詞は連結動詞と呼ばれます。

- 次の文を比較してみてください。

She can drive.

She drives a fast car.

最初の文で動詞driveは目的語を取らず自動詞として使われています。2番目の文ではa fast carという名詞句を目的語とする他動詞として使われています。

- この辞典では、動詞がそれぞれの意味においてどのような使われ方をするかを文法記号と例文を用いて正確に示しています。

## 自動詞

[V] [V+adv./prep.]

- 自動詞は目的語を取りません。主語の後に単独で使われる場合、[V] という記号が付けられています。

A large dog **appeared**.

- 自動詞の中には常に前置詞句や副詞と共に使われるものがあります。それはたいていの場合、特定の方向への動きを示す動詞です。そのような動詞には[V+adv./prep.]の記号が付けられています。

A runaway car came **hurtling towards** us.

A group of swans **floats by**.

## 他動詞

[VN] [VN+adv./prep.]

- 他動詞は必ず目的語を取ります。目的語は名詞、代名詞、名詞句または名詞節になります。
- 名詞、代名詞、または名詞句を目的語に取る他動詞を示す記号は[VN]です。

Jill's behaviour **annoyed me**.

- 他動詞のほとんどは受動態で使うことが可能です。

**I was annoyed** by Jill's behaviour.

他動詞の中には、自動詞のように動詞と密接に結びつく前置詞句や副詞を常に取り取るものもあります。そのような他動詞には[VN+adv./prep.]という記号が付けられています。

He **wedged the phone under** his chin.

**She was bundled off** to boarding school.

## 他動詞＋2つの目的語

[VNN]

- sellやbuyのような動詞は2つの目的語を取ることができます。このような動詞は[VNN]という記号で示されます。

I sold Jim a car.

I bought Mary a book.

- 動詞を通常他動詞として用いてtoまたはforで始まる前置詞句を加えることで、たいていこれと同じ意味を表すことができます。

I **sold** a car **to** Jim.

I **bought** a book **for** Mary.

## 連結動詞

[V-ADJ] [V-N] [VN-ADJ] [VN-N]

- His voice sounds hoarse.

Elena became a doctor.

このような文では、連結動詞(sound、become)の後には補語である形容詞(hoarse)または名詞句(a doctor)が続き、主語について説明を加えています。

- 補語として形容詞を取る動詞には[V-ADJ]という記号が付き、名詞句を補語として取る動詞には[V-N]という記号が付き
- また、目的語と補語の両方を取る動詞もあります。

She considered herself lucky.

They elected him president.

補語(lucky、president)は動詞の目的語(herself、him)についてより詳しい情報を与えています。[V-ADJ]という記号は、動詞が他動詞で形容詞を補語として取ることを表し、記号[VN-N]は、他動詞で名詞句を補語として取るものを示します。

## 節と共に用いられる動詞

- George complained that it was too hot.

Did you hear what he said?

Don't forget to lock the door.

He enjoys working with children.

Jane asked, 'Are you OK?'

以上の文にはすべて動詞が含まれていますが、それは他の動詞を含む節や句(that it was..., what he said..., to lock..., working...)と一緒に使われています。この辞典では動詞と一緒に使うことのできる節や句の種類のことを「that節」、[wh-節]、「不定詞句」、「-ing句」、「直接話法」と呼びます。

## 動詞 +that 節

[V that] [V (that)] [VN that] [VN (that)]

- [V that] という記号は動詞の後にthatで始まる節を取ることを表します。
- しかし、thatという言葉自体を必ずしも使う必要はありません。

I **said that** he would come.

I **said** he would come.

以上の2文は同じ意味になります。この辞典では[V (that)]という記号で示され、括弧を使って一方だけの例文を示します。

I **said (that)** he would come.

- 名詞句と「that節」の両方を一緒に使うことのできる動詞もあります。このような使われ方をする動詞には[VN that]または[VN (that)]という記号が付きます。

Can you **remind me that** I need to buy some milk?

I **told her (that)** I would be late.

## 動詞 +wh- 節

[V wh-] [VN wh-]

- 「wh-節」(または句)とは以下の言葉のうちいずれかで始まる節または句です: which、what、whose、why、where、when、who、whom、how、if、whether。この辞典で「V wh-節」を取る動詞に付けられている記号は[V wh-]です。

I **wonder what** the new job will be like.

He doesn't **care how** he looks.

Did you **see which** way they went?

- 名詞句と「wh-節」の両方を一緒に使うことのできる動詞もあります。このような使われ方をする動詞には[VN wh-]という記号が付きます。

I **asked him where** the library was.

I **told her when** the baby was due.

He **teaches his students how** to research a subject thoroughly.

## 動詞 + 不定詞句

[V to inf] [VN + to inf] [VN inf]

- Eatとto eatはどちらも動詞の不定形です。Eatの方は原形不定詞、to eatの方はto-不定詞と呼ばれます。不定詞を取る動詞のほとんどはto-不定詞と一緒に用いられます。そのような動詞を示す記号は[V to inf]です。

The goldfish **need to be fed**.

She never **learned to read**.

- 名詞句と「to-不定詞」の両方を一緒に使うことのできる動詞もあります。このような使われ方をする動詞には[VN to inf]という記号が付きます。名詞句は主動詞の目的語となり得ます。

Can you **persuade Sheila** to chair the meeting?

**He was forced** to hand over the keys.

または名詞句、不定詞句の両方が一緒に目的語になることもできます。

I expected **her to pass** her driving test first time.

We'd love **you to come** and visit us.

- 原形不定詞と共に用いられる動詞は2つのグループのみです。1つは法助動詞で、can、must、willなど主動詞の前にきて、その行為が可能であるとか、必要であるなどの意味を示すものです。この辞典ではこのような動詞を特別に扱っており、modal verbと記号が付けられています。
- 一般動詞の限られた種類のもので、例えばseeやhearは名詞句や原形不定詞と共に用いることができます。これに対する記号は[VN inf]になります。

Did you **hear the phone ring** just then?

She **watched him eat** his lunch.

## 動詞+ -ing 句

[V -ing] [VN -ing]

- 「-ing 句」は現在分詞（または動名詞）を含む句のことです。現在分詞は-ingで終わる動詞の形で、例としてdoing、eatingあるいはcatchingなどです。「-ing 句」は時として現在分詞単独で成り立つ場合があります。「-ing 句」を取る動詞用の記号は[V -ing]です。

She never **stops talking!**

I **started looking** for a job two years ago.

- 名詞句と「-ing句」の両方を一緒に使うことのできる動詞もあります。このような使われ方をする動詞には[VN -ing]という記号が付きます。名詞句は主動詞の目的語となります。

His comments **set me** thinking.

I can **smell something** nice cooking.

または名詞句、「-ing句」の両方が一緒に目的語になることもできます。

I hate **him joking** (=the fact that he jokes) about serious things.

- 次のパターンでは、himを所有格の代名詞hisに置き換えることができます。

I hate **his joking** about serious things.

しかしながら、所有格代名詞を含む文章はとても堅苦しく感じられるため、目的格代名詞の方がより一般的となります。特にアメリカ英語ではそういう傾向になります。動詞自体が文語的である場合には所有格代名詞もよく使われます。これは見出し語に示されています。

## 動詞+直接話法

[V speech][VN speech]

- say、answer、demandなどの動詞は、誰かの発言した内容を伝える場合に、「that節」を取ることもできますし、発言された言葉そのものを引用符(‘ ’)を用いて直接話法で続けることもできます。直接話法を取ることのできる動詞には[V speech]という記号が付きます。次の文を比較してみてください。

[V **speech**] ‘It’s snowing,’ she said.

[V (that)] She said that it was snowing.

- 書き手は時にlaugh、gulpなどの動詞を使って話を面白くしようと努めます。これは、話法動詞のように実際の発言を表しませんが、物事がどのように発言されているか、また話し手は発言する際にどのような状態なのかを示すためのものです。

'I'd love to come,' she **beamed**.

'I can't believe you did that!' he **exploded**.

- 直接話法と名詞句の両方を取ることでできる動詞もあり、この場合、誰が話し掛けられたのかを示します。この動詞の用法を示す記号は[VN speech]です。

'Tom's coming to lunch,' she **told him**.

## 異なる用法を持つ動詞

- watchなどのようにさまざまな異なる用法を持つ動詞も多くなります。

[VN inf] I watched him eat.

[VN-ing] I watched him eating.

[VN] I watched the pianist's left hand.

[V wh-] I watched how the pianist used her left hand.

- この辞典での各語の見出しは語句の使い方によって違った表し方になっており、一連の例文を示しています。各例文の前に付く記号は、その例文にどの文法的用法が適用されているかを示しています。ある例文の後に同じ用法の例文が続く場合には、記号は繰り返して表示されません。
- 中には特定の動詞で使うことはできるが、あまり一般的ではない用法もあります。このような例は例文としては示されませんが、見出し語の最後、または該当する意味の解説の後に記号を示しています。

## 句動詞

### 句動詞とは？

- Jan **turned down** the chance to work abroad.

Buying that new car has really **eaten into** my savings.

I don't think I can **put up with** his behaviour much longer.

句動詞(複数語動詞[multi-word verbs]と呼ばれる場合もあります)とは2語、時には3語から成る動詞のことです。最初にくる語が動詞で、次に副詞(turn down)か前置詞(eat into)、またはその両方(put up with)がきます。このような副詞または前置詞は不変化詞と呼ばれることもあります。

- この辞典では、句動詞は見出し語となる主動詞の最後の部分に **PHR V** という記号を付けて示されています。表記は後に続く不変化詞のアルファベット順となっています。

### 句動詞の意味

- He **sat down** on the bed.

sit downなどの句動詞の意味であれば動詞も不変化詞も通常の意味のままなので連想することは簡単です。しかし、句動詞には覚えなくては理解できない慣用的な意味を持つものも多くあります。例としてput、upとwithそれぞれの意味を組み合わせてもput up with(=我慢する)の意味とはなりません。

- 不変化詞の中には、いくつもの異なる動詞と一緒に使われても特定の意味を持ち続けるものもあります。

I didn't see the point of **hanging around** waiting for him, so I went home.

I wish you wouldn't leave all those books **lying around**.

Aroundは「特に何の目的、目標もなく」という意味を付け加えるもので、他の多くの動詞、例えばplay、sit、waitなどとも同じ意味で使われます。

- 句動詞の意味は時に一語の動詞で説明できる場合もあります。しかし、句動詞は口語英語で頻繁に使われるもので、一語の同義語が使われるとすると、それはより文語的な形となるのが普通です。

I wish my ears didn't **stick out** so much.

The garage **projects** 5 metres beyond the front of the house. stick outもprojectも同じ「表面から突出する」という意味を持ちますが、スタイルはかなり異なってきます。Stick outはくだけた雰囲気の間で用いられ、projectは改まった、あるいは技術的な文脈で用いられます。

## 句動詞の文法

- 句動詞は他動詞的(目的語を取る)、または自動詞的(目的語を取らない)に用いることができます。どちらとしても使えるものもあります。

For heaven's sake **shut her up**. (他動詞的)

He told me to **shut us**. (自動詞的)

- 自動詞的の句動詞はこの辞典の中でsb(誰々)やsth(何々)を後に取らずに記載されています。これは目的語を取らないことを示しています。

Eat outは自動詞的の意味を持ち、この2語の間には他の言葉を入れて分けることができません。

Shall we eat out tonight? とは言いますが

Shall we eat tonight out? とは言いません。

- 他動詞的の句動詞を正しく使うためには、目的語をどこに入れるかを知っておく必要があります。いくつかの句動詞(分離動詞 [separable verbs]とも呼ばれる)では、目的語は動詞と不変化詞の間にも後にも入れることができます。

She **tore** the letter **up**.

She **tore up** the letter.

- 目的語が長い句になる場合には、通常不変化詞の後に置かれま

ず。  
She **tore up** all the letters he had sent her.

- 目的語が代名詞の場合(例えば 'the letter' の代わりにitを使う場合)、常に動詞と不変化詞の間に置かなければなりません。

She read the letter and then **tore it up**.

- この辞典では、分離可能な句動詞を次のように示しています。

### tear sth↔up

- 目的語と不変化詞の間の ↔ は、目的語を不変化詞の前にも後ろにも置くことができることを示しています。

たとえば、**call sth↔off** の場合、

They **called** the deal **off**. や

They **called off** the deal. と言えます。

- その他の句動詞(不可分動詞 [inseparable verbs]とも呼ばれる)では、動詞句の2語の間に目的語を入れて分けることはできません。

I didn't really **take to** her husband. とは言いますが

I didn't really **take** her husband **to**. とは言いません。

I didn't really **take to** him. とは言いますが

I didn't really **take** him **to**. とは言いません。



- この辞典では、分離不可能な動詞について次のように記載しています。

#### take to sb

句動詞を構成する2つの部分の後にsbやsthがあり、↔が付いていない場合、それは目的語を間に入れて分けることができないものであることを示します。

I **ran into** Joe yesterday. と言いますが

I **ran** Joe **into**. とは言いません。

- 少ない例ですが、句動詞を構成する2語の間に必ず目的語を入れて分けなければならないというものもあります。

They changed the plans and **messed** everyone **around**.

と言いますが

They changed the plans and **messed around** everyone.

とは言いません。

- この辞典では、そのような句動詞について次のように記載しています。

#### mess sb around

句動詞の語の間にsbやsthがあって↔が付いていない場合、それは目的語を間に入れて分けなければならないことを示します。

- 他動詞の句動詞の中には受動態にできるものもあります。

The deal **has been called off**.

これがよく使われる場合には、見出し語に例文として出ています。

### 句や節と共に用いられる句動詞

- 他の動詞と同様に句動詞も他の句や節と共に用いることができます。句動詞が特定の節や句と共に使うことができる場合には、見出し語に次のような特別記号を付けて例文を示しています。

[+ **that**] Suddenly it **dawned on me that** they couldn't possibly have met before.

[+ **wh**] I can't **figure out how** to do this.

[+ **to inf**] I'm **counting on you to help** me.

[+ **-ing**] I didn't **bargain on finding** Matthew there as well.

[+ **speech**] '**Help!**' he **cried out**.

### 関連名詞

- 特定の句動詞にはそれに関連する名詞形がある場合があります。このような名詞は動詞の見出し語部分に記載されています。
- 名詞は句動詞の持つ意味のうち一つか二つの意味に関係する場合があります。Break-inはbreak inとbreak into sthの持つ最初の意味に関係しますが、break sb/sth inやbreak in (on sth)の意味はありません。Breakoutはbreak out (of sth)の意味と結びついていて、一方outbreakはbreak outの意味と結びついています。

## 慣用句

### 慣用句とは何か？

- 慣用句とは、その意味が難解であるか、あるいは含まれる個々の語句を見ても意味が類推できないような句のことを言います。例えば、be in the same boat という句はすぐ理解できる文字通りの意味もありますし、よく使われる慣用的な意味もあります。

I found the job difficult at first. But we were all in the same boat; we were all learning.

ここでは be in the same boat とは「同じ困難や不運な状況下にある」という意味です。

- 慣用句の中には、ことわざや格言など想像上の表現を用いるものもあります。

Too many cooks spoil the broth.

(If too many people are involved in something, it will not be well done.)

- 有名な表現であれば一部省略されることもあります。

Well, I knew everything would go wrong - it's the usual story of too many cooks!

- 特定の目的で使われる短い表現の慣用句もあります。

Hang in there! (困難な状況下にある人を励ますときに使われます)

Get lost! (go awayの不作法な言い方)

- しかし、このようにすると意味が鮮明でなくなる慣用句が多くなります。このようなものが慣用句と認識されているのは形が固定されているからです。

for certain          in any case

### 慣用句を調べる

- 慣用句はそこに含まれる最初の「実語」(名詞、動詞、形容詞、副詞)によって見出し語に分類されています。つまり、冠詞や前置詞などの文法上用語は無視するということです。ある語の主要な意味の解説の後で **IDM** という記号がついた部分に記載されています。

前記の慣用句の中でin, the, onなどの言葉は「実語」にカウントされませんので、そのような語句の見出しの中には慣用句は記載されません。

- 慣用句がどこから始まりどこで終わるかを判断するのは、難しい場合があります。

次のような表現を聞いた場合はどうでしょうか。

They decided to bury the hatchet and try to be friends again. 読み手はhatchetが唯一わからない言葉なので辞典を引こうと考えるかも知れません。実際は、bury the hatchetが慣用表現であり、buryの欄に記載されています。hatchetの欄ではburyの欄を見るように相互参照の記述がしてあります。

- 慣用句中の「実語」の一語が他の言葉に置き換えられる場合もあります。例として、be a bag of nervesという慣用句ではbagをbundleに置き換えることができます。この場合、be a bag/bundle of nervesという形で示され、意味は最初の変換の実語となるnerveの欄に記載されます。bagまたはbundleから慣用句の意味を調べようとすると、慣用句に関する記述部分の最後にnerveへの相互参照が示されているのがわかります。

- 数は少ないですがよく使われる動詞と形容詞badとgoodの組み合わせでは非常に多くの慣用句があり、見出しにすべて記載

することはできません。その代わりに、慣用句に含まれる次の名詞、動詞、形容詞などの見出しを調べるように知らせる脚注を付けています。

- 慣用句の中には多くの代替表現が可能なものもあります。例えば disappear into thin air という表現では disappear を vanish、melt あるいは evaporate などに置き換えることが可能です。この辞典では disappear、vanish、etc. into thin air という形で記載し、同じような意味の慣用句として disappear 以外の言葉も使うことができると説明しています。この場合、確定している最初の実語がないので、意味は thin の欄に記載し、at air の箇所だけに相互参照を付けてあります。
- 慣用句が見つけれない場合には、その表現に含まれる他の主要語句の見出しを探してみてください。
- 中には one、it、あるいは in などの文法的用語しか含んでいない慣用句もあります。このような慣用句の場合は最初の語の欄に記載してあります。例えば one up on sb の場合は one の見出し部分に記載されています。
- 慣用句の記載順序は、慣用句解説部分でアルファベット順になっています。a/an、the、sb/sth などの文法的用語、your、sb's、his、her などの所有格、また ( ) でくくられたり、記号 (/) などの後にくる言葉は無視されます。

## 1. 見出し語

### A. 見出し語の並べ方

- ① アルファベット順に並べてある。
- ② 同じつづりで語源の異なる語は別見出しとし、右肩に番号をつけた。

bill<sup>1</sup> bill<sup>2</sup> Bill

### B. 重要語の表示(重要度に応じて次のような記号をつけてランクを示した。)

‡	Aランク	中学学習語	(約1100語)
x	Bランク	高校学習語	(約3400語)
†	Cランク	大学生・社会人に必要な語	(約5100語)
	無印	Dランク	その他の語 (約69400語)

### C. いろいろなつづりがある場合

- ① 米国式と英国式のつづりがあるときは、米国式を優先し、英国式つづりは参照見出しとした。

‡col·or, 〈英〉-our ... ㊦

- ② ( ) は省略可能な部分、- は最初のつづりとの共通部分を示す。
- ③ (-) はハイフンつきまたはハイフンなしの1語となることを示す。

### D. 分節

- ① 音節の切れ目は、・ (小さい中点) で表示した。
- ② 発音によって切り方が違うときは、最初に掲げた発音による切り方を示した。1語化した複合語(非分離複合語)では、構

成要素の間だけを・で表示し、他の分節の表示は省略した。

### E. 分離複合語(2語見出し)

2語以上からなる見出し語(以下「分離複合語」という)は、最初の語の複合語として、アルファベット順に掲げた。

ただし、Newのつく地名はnewの末尾でなく独立の見出し語とした。

### F. 派生語の扱い

～は見出し語まるごとの代用である。

## 2. 発音

- ① 発音記号は/ /に入れて示した。省略可能な音は( )に入れて示した(省略可能なθはθとした)。

第1強勢(ストレス)は´, 第2強勢は`をつけた。複数の発音が併記してある場合は、最初に示したものが最も一般的な発音である。

- ② 発音の一部を省略するときは、省略部分をハイフン(-)で示した。
- ③ 品詞によって発音が違うときは、見出し語の直後に一括して掲げた(重要語についてはそれぞれの品詞のところにも示した)。

㊦+は「動詞の場合はこの発音もある」という意。

- ④ 米国式と英国式の発音が異なるときは、米音・英音の順で示し、間に|を入れた。

《米+》は「米国ではこの発音もある」の意。

《英+》は「英国ではこの発音もある」の意。

- 次の音については米音と英音が異なっていて、次のように対応している。

/ɑ/	→ 米 /ɑ/	英 /ɔ/	(英音を特に示すときは /ɔ/ を用いた)
/ɔ(:)/	→ 米 /ɔ:/	英 /ɔ/	
/(j)u:/	→ 米 /u:/	英 /ju:/	
/əʀ/	→ 米 /ə/	英 /ə/	
/ə:r/	→ 米 /ə:/	英 /ə:/	
/ə:r\ ʌr/	→ 米 /ə:/	英 /ʌr/	
/ou/	→ 米 /ou/	英 /əu/	(英音を特に示すときは /əu/ を用いた)
/ɑ:r/	→ 米 /ɑə/	英 /ɑ:/	
/ɔ:r/	→ 米 /ɔə/	英 /ɔ:/	
/iəʀ/	→ 米 /iə/	英 /iə/	
/eəʀ/	→ 米 /eə/	英 /eə/	
/uəʀ/	→ 米 /uə/	英 /uə/	
/-iə-ʀ/	→ 米 /-ir-/	英 /-iə-ʀ/	
/-eə-ʀ/	→ 米 /-er-/	英 /-eə-ʀ/	
/-uə-ʀ/	→ 米 /-ur-/	英 /-uə-ʀ/	
/hw-/	→ /w-, 《米+》hw-/		

- ⑤ 主として日本人の発音に多い誤りを防ぐ配慮から、次のような語の終わりにくる音節主音の子音 /l/ /m/ /n/ の前では通例母音を表示しない。

(1) /p/	<b>principal</b> /prínsep/	/k/	<b>local</b> /lóuk/
/s/	<b>Russell</b> /rʌsl/	/b/	<b>global</b> /glóubl/
/r/	<b>choral</b> /kó:rəl/	/f/	<b>beautiful</b> /bjú:təfl/
	(ただし、「…1杯分」の -ful は /-fúl/)		
/z/	<b>drizzle</b> /dríz/	/t/	<b>metal</b> /mét/
/n/	<b>national</b> /næʃənl/	/ml/	<b>normal</b> /nó:(r)ml/
	その他 /dl/ /gl/ /vl/ /fl/ など。		
	副詞形では <b>normally</b> /nó:(r)məli/ のようになる。		

(2) /zm/	<b>prism</b> /prizm/	/ðm/	<b>rhythm</b> /ríðm/	
(3) /tn/	<b>cotton</b> /kát/n/	/pn/	<b>happen</b> /hæpn/	
	/dn/	<b>harden</b> /há:(r)dn/	/zn/	<b>reason</b> /rí:zn/
	/sn/	<b>lesson</b> /lésn/	その他 /fn/ /vn/ /kn/ など。	

- ⑥ **接頭 接尾 連結形** の発音は代表的な発音だけを示した。
- ⑦ 発音がわかりにくい語や日本人がよく誤って発音する語には《発音注意》《アクセント注意》(これは「強勢の位置に注意」の意)と注記した。発音との関係などでつづりを誤りやすい語には《つづり注意》と注記した。
- ⑧ 日本人の立場から見て発音が似ていてまぎらわしい語を「類音」として掲げた。  
**fork** /fó:(r)k/ (類音 folk)

### 3. 本義(中核的意味)・原義(語源的意味)・由来

- ① その語の語義全体の基本となる「本義(中核的意味)」, もしくは「原義(語源的意味)」を〔 〕に入れて示した。時には必要により語義の派生的・発展的意味をも示した。
- ② 外来語(完全に英語化しているものも含む)は、その由来する言語名を〔フランス〕〔スペイン〕などとして示した。
- ③ [聖]は聖書, [Shak.]はシェイクスピアの作品に由来する句・用法であることを示す。

### 4. 品詞

- ① 品詞は次のように示した。

<b>名</b> 名詞	<b>代</b> 代名詞	<b>動</b> 動詞	<b>自</b> 自動詞
<b>他</b> 他動詞	<b>助</b> 助動詞	<b>前</b> 前置詞	<b>形</b> 形容詞
<b>副</b> 副詞	<b>間</b> 間投詞	<b>接</b> 接続詞	<b>接頭</b> 接頭辞

**接尾** 接尾辞   **連結形** 連結形   **略語** 略語   **記号** 記号

② 重要な派生語を〈派〉として品詞表示の前に掲げた。

## 5. 語形変化

### A. 語形変化の表示の原則

- ① 名詞、動詞、形容詞、副詞の語形変化は、品詞表示のすぐ後に ( ) に入れて示した。
- ② ~は見出し語まるごとの代用、-は見出し語の一部(音節の切れ目から前)の代用である。/~は(語形変化した場合でも)発音が見出し語と同じであることを示す。

### B. 名詞の複数形

(複 ) と表示した。

### C. 動詞の語形変化

(三人称単数現在形；過去形、過去分詞形；現在分詞形) のように示した。

但し、

- 過去形と過去分詞形が同じ場合は1回だけ表示した。
- 2つ以上の形があるときは or で示した。

### D. 形容詞・副詞の比較変化

- ① A, Bランクの1, 2音節からなる形容詞・副詞については比較変化をすべて示した。
- (-er型) とあるのは原級に -er を付加するものである。
  - 他の場合は (-・i・er[est]) のように明記した。
  - 3音節以上で表示のないものは more 型である。
- ② Cランク以下の語では、表示のない場合、
- 1音節の語では -er 型、

- 2音節以上の語では more 型である。
  - -y を i に変えて -er をつけるものも単に (-er型) と表示した。
  - (or -er型) は more 型と -er 型の両方が用いられることを示す。
  - -er, -est をつけるとき語尾の子音を重ねるものは (-tt-) (〈英〉-ll-) などと示した。
- ③ A, Bランクの語を中心に、形容詞・副詞で通例比較変化しない語・語義には、(φ比較) と表示した。

## 6. 語義・文型表示・語法・用例

### A. 語義の区分・順序

語義は 1, 2, 3 ... の数字で区分し、さらに必要に応じて a, b, c ... やセミコロン(;) で区切って示した。多くの語義のある語では、Ⅰ, Ⅱ, Ⅲ ... で大きな意味ブロックに分けた。

### B. 文型インデックス

重要な動詞については、文型インデックス([INDEX]の表示) を設け、文型から意味をすばやく検索できるようにした。

### C. 語義の示し方

- ① 訳語のうち省略可能な部分や補足的な部分は ( ) に入れた。
- ② [ ] は直前の語句と交換ができる語句を示す。
- decolorize ...  ... 脱色[漂白]する  
[[脱色する]または「漂白する」の意になる]
- ③ 語義の定義や内容説明は〈 〉に入れて示した。

### D. 用法の指示、文法上の注記

さまざまな用法・文法上の注記を [ ] に入れて示した。

例

語形 [P～] 見出し語は小文字だが、大文字で用いる。

[p～] 見出し語は大文字だが、小文字で用いる。

名詞の用法

[the ～] [a ～] [an ～] それぞれの冠詞つきで用いる。

[one's ～] 所有格の人称代名詞 (my, your, his, her, ourなど)つきで用いる。

[～s] [～es] 複数形で用いる。(子音+ y で終る音については [～ies]と示した。)

形容詞の用法

[叙述] 叙述用法 (predicative use)(be, remain など連結動詞(copulative verb) の補語となる用法)で用いる。

[限定] 限定用法 (attributive use)(名詞の直前[または時に直後]に置いてその名詞を直接修飾する用法)で用いる。

[他動詞的に] 他動詞に由来し、「(…を)…させるような」といった意味で用いる。

動詞の用法

[be ～ed] 受身形で用いる。

[be ～ing] 進行形で用いる。

そのほか

[俗用的に] は、専門的な語が本来の専門用語としてでなく通俗的な意味で用いられた場合をいう。

E. 文型表示(S, V, O (または O<sub>1</sub>, O<sub>2</sub>), C, M)

① 記号の意味 S=主語 V=動詞 O=目的語 C=補語

M=副詞的修飾語(句)(前置詞句, 副詞など)

② 不定詞, 動名詞, that節, wh節などを伴う場合や, ある前置詞を決まって用いる場合などは, それも含めて示した。用いたり用いなかったりする部分は( )に入れた。

/は, その両側が交換可能であることを示す。

[SV to do/SV doing]

③ “to do” “doing” という表示は to be, beingを含む。to be, being だけのときは “to be” “being” とする。

F. スピーチレベル

語の使われる地域, 文体, 時代的差異などに関するスピーチレベルは, 〈 〉に入れて示した。主なものは次のとおり(指示のない語は普通に用いられる一般語である)。

社会的差異

〈非標準〉 非標準英語(標準英語には特に表示しない。)

レジスター(標準英語内における機能的差異・スピーチレベル)

〈正式〉 堅い書き言葉・話し言葉(時に〈文〉に通じる。)

〈略式〉 くだけた書き言葉・話し言葉

〈俗〉 俗語, 非常にくだけた話し言葉

〈性俗〉 性的な俗語(下品な語, タブーとされる語も含む。)

〈文〉 文語, 堅い書き言葉(時に〈古〉〈詩〉に通じる。)

〈詩〉 詩で用いる言葉

〈まれ〉 使用頻度のきわめて低い言葉

年齢的・人種的・性的差異

《学生語》《小児語》

《黒人語》 米国の黒人特有の言葉

地域的差異

《方言》 ある地域でだけ用いる。(《英方言》とあれば英国のある地域でのみ用いる言葉)

《米》 米国でのみ用いる。

《英》 英国でのみ用いる。

《カナダ》 カナダでのみ用いる。

《豪》 オーストラリア・ニュージーランドでのみ用いる。  
ニュージーランドだけで用いる場合は特に《ニュージーランド》と表示した。

《南ア》 南アフリカ共和国でのみ用いる。

《イング》 イングランド方言

《北イング》 北部イングランド方言

《スコット》 スコットランド方言

《アイル》 アイルランド方言

その他、必要に応じていろいろな地域名を用いた。

時代的差異 《やや古》《古》《廃》

その他 《愛称》《揭示》《Eメール》など

## G. 《PC》・《侮蔑》

① 性差別・人種差別・障害者差別等につながりうる語句には、非差別的表現を、《PC》という表現をつけて掲げた。

(PC=politically correct)

assemblyman 議員(《PC》assembly member)

② 特定の人種・民族や同性愛者などを見下した文脈で用いられ、侮辱的と受け取られる語には《侮蔑》という表示をつけて、特に使用上の注意を促した。

## H. 専門語

専門的な語、決まった分野で用いられる語では、分野を〔 〕で示し、多くは略号を用いた(10. 専門分野略語表参照)。

### I. 選択制限・連語関係

① 主語・目的語などにどのような内容の語がくるかをく〔 〕で示した。また、その語と一緒によく用いられる前置詞(場合により動名詞・不定詞など)を、語義の後に〔 〕に入れて示した。それに対応する訳語も〔 〕で示した。

fire... 動 ...1 〈人が〉〈銃・弾丸など〉を〔…めがけて〕  
発射する、発砲する[at, into, on, upon]

② 動詞にしばしば伴う副詞辞は、語義の後に+印をつけて( )に入れて示した。

figure... 動 ... 1 …を計算する、合計する(+up)

### J. いろいろな注記・記号

① 語義の後の( )内に同義語または言い換え可能な英語を示した。

② 語義・訳語についての関連情報や語法説明・語のイメージなどは《◆》に入れて示した。

•「次の句」とあれば、同じ語義の用例(《例》)に句があることを示す。

③ 必要に応じて、次のような表示を用いた。

[関連] [語法] [文化] [事情]

[類] 類義語 [比較] 日本語と英語の比較

[表現] 主に英語で表現する場合に役立つ知識



cf. …を参照せよ

→ …を見よ(直接関連する情報が他の箇所にある場合)

⇨ 反意語・対になる語

《外来形容詞》主にラテン語・ギリシア語からの外来語による形容詞形。学術語として用いるものが多い。

## K. 用例

- ① 見出し語と同じものを～で示した。
- ② 語形変化した形については～s, ～es, ～ed, ～ing のようにした。語尾の y を i に変えて es をつけるものは～ies とした。
- ③ [ ] は、直前の語(句)と交換が可能であることを示す。
- ④ 英語とその訳の両方に [ ] があるときは、[ ] の前の語(句) 同士、[ ] の中の語(句) 同士が原則として対応している(これは注記などでも同じ)。  
(eclipseの項で) a sólar [lúnar] ～ 日[月]食
- ⑤ 用例の言い換えを(=)を用いて示した。  
言い換えに用いた等号(=)はまったく等しいという意味ではなく、むしろ ≐ というこで、だいたいこのようにも言える、といったかなり幅のある記号である。

## L. イントネーション強勢など

- ① イントネーションや強勢によって意味の違いが生じる場合など、必要に応じて用例にイントネーションや強勢を示した。  
(1) ㄣ (下降調) 通例平叙文で用いられ、文の完結を示す。断定的口調。疑問文では同意や情報を求める場合に用いられる。  
(2) ノ (上昇調) 通例疑問文で用いられ、質問・勧誘・依頼などを表す。また文中で、文が未完結であることを示す。

(3) ヽ (下降上昇調) 通例文頭の文副詞・挿入句[節]で用いる。文尾では対比とか話し手の含みのある態度を示す。

(4) ヽ (部分下降調) 中途半端な下降で、未完結あるいは話し手のちゅうちょなどを表す。

② ; によって、若干の休止があることを示した。

## 7. C と U

名詞には、数えられるものに C (countable), 数えられないものに U (uncountable) の記号をつけた。

### A. C U の意味

- ① C 名詞は、単数形では a, an (または the, my, any) などの決定詞が必要であり、複数形にすることができる。
- ② U 名詞は、冠詞(または他の決定詞)なしで用いることができ、複数形にならない。いわゆる物質名詞、抽象名詞、集合名詞などがこれに含まれる。  
特に a, an がつくときは [a ～], また [しばしば a ～] [しばしば ～s] は [or a ～], [or ～s] などと示した。
- ③ C U は C 性の方が強いことを表している。
- ④ U C は U 性の方が強いことを表している。
- ⑤ U 名詞の注記([種類] C)  
U 名詞であっても、その種類を問題にするときに C 扱いになることがある。これを「chalk 名 ...1 U ([種類] C) チョーク」のように注記した。この場合、チョークの種類を問題にするときは C となり、chalks of different colors (異なった色のチョーク)のように複数形が用いられる。
- ⑥ U C はつけない場合  
[the ～] [a ～] [～s] [the ～s] [one's ～] などとあるも

のは常にこの形で用いられることを示す。この場合 **U** **C** はつけない。

## 8. 成句・句動詞

### A. 成句の掲げ方

- ① 成句は各品詞ごとに掲げた。
- ② 配列はアルファベット順である。

### B. 成句に用いた記号

- ① O は動詞・前置詞の目的語を示す(ただし、目的語ではなくても便宜上Oを用いた場合がある)。
- ② one's は成句の主語と同一指示のものが人称代名詞(my, your, her, their など)になって入ることを示す。  
その他の場合はO'sとする。oneself は再帰代名詞(myself, yourself, herselfなど)が入ることを示す。
- ③ < > [ ] ( ) [ ] の意味は単語の語義の場合(6.C, 6.I)と同じである。  
[ ] が成句見出しと訳の両方にあるときは、用例の場合(6.K ④参照)と同じように、英語とその訳を対応させて用いるのを原則とした。
- ④ 重要語に相当する成句には \*印をつけた。

### C. 成句を扱う場所

- ① 原則として、その成句に含まれる名詞のところで扱う。名詞を含まない場合は成句の中でもっとも重要な語またはもっとも特徴的な語の見出し語のところで扱う。
- ② 成句は、「成句検索」を用いれば直接検索できる。

### D. 成句の機能表示

- ① 「動詞+前置詞または副詞辞」からなる句動詞には成句としての機能(品詞に準ずるもの)を次のように表示した。  
[自] 自動詞+副詞辞：目的語をとらない。  
[他] 他動詞+副詞辞：他動詞なので目的語をとる。原則として副詞辞は目的語の前にも後にも置かれる(～ O up / ～ up O のいずれも可)。  
ただし O が代名詞の場合は通例 ～ O up のみ可。  
◇まれに副詞辞ではなく前置詞の場合もここに入れた。  
[自+] [～ on O] 自動詞+前置詞：目的語は前置詞の目的語である。他動詞に近づき、しばしば受け身が可能。
- ② 句動詞以外でも、形や訳語からわかりにくいものは [名] [副] [接] のように機能表示をした。

### E. 相互参照など

他の成句と同じ意味のときは＝を用いて示した。  
(top の項で)

**from tóp to tóe** = from HEAD to foot.

[from head to foot と同じ意味であり、それは head (スモールキャピタルになっている)の項に説明があることを示す]

## 10. 専門分野略語表

[アメフト] アメリカンフットボール

[アングリカン] アングリカンチャーチ

[医] 医学                    [印] 印刷                    [映] 映画

[英史] 英国史                [音] 音楽                    [音声] 音声学

[化] 化学                    [絵] 絵画                    [化工] 化学工業

## 1. ジーニアス和英辞典のしくみ

### A. 見出し語とその並べ方

① かな見出し(ひらがな・カタカナ)で、国語辞典式の五十音順に並べた。

② 清音、濁音、半濁音の順。「っ」(促音)、「ゃ」「ゅ」「ょ」(拗音)は、それぞれ「つ」「や」「ゆ」「よ」の次に置いた。

見出し中の長音符(ー)は、その直前の音の母音を重ねたものとして配置した。

スープ 「スウプ」の位置 キーパー 「きいばあ」の位置

セーフ 「セエフ」の位置 コーヒー 「こおひい」の位置

( )は省略可能, [ ]は直前の部分との交替可能を表す。見出しの配列は( ) [ ]を除いた部分で行なう。

③ かな見出しで同じ表記のものが2つ以上あるときは、肩に数字をつけ、後ろに<>で区別の手がかりを記した。

ライト<sup>1</sup><明り>

ライト<sup>2</sup><野球>

ライト<sup>3</sup><複合語を作る>

英語の品詞が見出し語から推測しにくいときにも、<形>などで英語の品詞を示した。

助詞・助動詞・接尾辞など独立では用いられない語は、ハイフンをつけて見出しにした。

-に -すぎ[-過ぎ] -たい

特に重要語では、ほぼ同じ英語が対応する2語をいっしょに扱うことがある。

いたむ【痛む】 / いたい【痛い】

〔カトリ〕 カトリック	〔機〕 機械(工業)
〔ギ神〕 ギリシア神話	〔魚〕 魚類
〔漁〕 漁業	〔経〕 経済(学)
〔軍〕 軍事	〔工〕 工業・工学
〔建〕 建築(学)	〔史〕 歴史(学)
〔言〕 言語学	〔狩〕 狩猟
〔鉦〕 鉦物学	〔植〕 植物(学)
〔古生〕 古生物	〔心〕 心理学
〔歯〕 歯科(学)	〔生〕 生物(学)
〔社会〕 社会学	〔聖書〕 聖書(学)
〔宗〕 宗教(学)	〔商〕 商業・商学
〔織〕 紡織	〔神〕 神学
〔人類〕 人類学	〔数〕 数学
〔政〕 政治(学)	〔生化〕 生化学
〔精神医〕 精神医学	〔地〕 地学・地質学
〔虫〕 昆虫	〔哲〕 哲学
〔鳥〕 鳥類	
〔天〕 天文学	〔電気〕 電気(工学)
〔電子工〕 電子工学	〔動〕 動物(学)
〔土木〕 土木(工学)	〔農〕 農業・農学
〔バスケ〕 バスケットボール	〔美〕 美術・美学
〔美史〕 美術史	
〔物〕 物理(学)	
〔プロテ〕 プロテスタント	〔米史〕 米国史
〔法〕 法律・法学	〔薬〕 薬学
〔薬〕 薬学	〔郵〕 郵便
〔林〕 林業・林学	〔倫〕 倫理(学)
〔倫〕 倫理(学)	〔口神〕 ローマ神話
〔論〕 論理学	

◇ このほかの分野については省略しない形で、または「学」だけを省略して示してある(例：〔教育〕= 教育(学))。

- ④ 日本語の形容動詞に英語の形容詞を対応させる場合は、原則として、まじめ(な) あべこべ(の) のように示した。動詞が対応する場合は、すき(だ) のように示した。ただし、英語中見出しをたてない場合は(な)などは省略した。

## B. 派生語見出し

「…する」「…した」「…ない」などのついた派生語見出しは、主見出しの後に **派** 印の下に掲げた。日本語としてはやや長い語句であっても、英語では1語で表すものは適宜この形で示した。

英語中見出しなどの記述の方式は独立の見出しに準ずる。コア解説(☞3)を設けるものは独立の見出しとした。

## C. 記述の構成要素

- ① 本辞典の記述内容は次のような要素からなる。

かぎ【鍵】	……………	見出し語
①【鍵】	……………	意味の区分
key ㊦ (戸・車などの)かぎ	◁例〉…	
……………	英語中見出し・英語中見出しを用いた用例	
▶玄関のかぎをかけ忘れる	leave the door unlocked	
……………	英語中見出し以外の語を用いた用例	
<b>複</b> かぎ輪	ker ring ㊦	…………… 複合語
<b>派</b> かぎがかかる	lock ㊦…	…………… 派生語

小さな項目では、適宜簡便な書き方をした。

## D. 意味による区分

必要に応じ、見出し語を意味によって大きく区分して、①②…で示した。

あたま【頭】 ①[頭部] ②[頭髪] ③[頭脳]

英語の品詞によって区分することもある。

あいする【愛する】 ①<動> ②<形>

## 2. 英語中見出し

### A. 英語中見出し

- ① 見出し語にほぼ対応する英語があるときは、「英語中見出し」を置き、その発音(わかりにくいもののみ)・文型・語義・用法・用例などを英和辞典と同じ方式で掲げた。配列は、その見出し語を含む文・句を英語で表現する場合の有用性を考慮した。
- ② 成句も、見出し語にほぼ対応するものは「英語中見出し」として掲げた。

### B. 記述の方法

- ① 記述の方法や記号類の用法などは、『ジーニアス英和辞典』とほぼ同様である。(ジーニアス英和辞典の項参照)
- ② 英語の品詞は、日本語との対応がわかりにくいものについて表示した。英語中見出しの語義のうち、見出し語と同じものは、まぎらわしくない場合省略することがある(たとえば、「かくう(の)【架空(の)】」の項の英語中見出し imaginary の語義は「想像上の、実在しない」とし、「架空の」をあげていない)。
- ③ 英語の句・成句などで、動詞・前置詞の目的語をOで示した。また、目的語でなくても、便宜上、名詞にOを用いた場合がある。

### 3. コア解説

重要語で対応する複数の英語の使い分けが問題になる場合は、適宜囲み(バー(≡))で上下を区切る)で詳しい解説をした。ここで取り上げられる英語を「コア語」、囲みの解説を「コア解説」という。

コア解説ではコア語を初めにまとめて掲げ、解説・用例(☉印)ではそれらを一括して扱った。

#### A. コア語の選定

見出しになる日本語の中から重要な語をまず選び、それに相当する英語のシノニム(類義語)グループの中の重要な語をコア語とした。選定は、ネイティブスピーカーの直観的判断、コンピュータ・コーパスから得られる頻度、日本における英語教育の事情を考慮に入れて、日本人執筆者が行なった。

#### B. △・×

コア解説では、コア語のグループを構成するシノニムの使い分けを詳述した。

コロケーション(連語関係)には文法のような一律的な規則はなく、その可否は慣用と直観に基づききわめて不安定である。したがって、執筆に際してはネイティブスピーカーが次の5段階でコロケーションの可否を評価した。

- + OK
- \* very slightly unusual
- \*\* notably unusual
- \*\*\* very unusual
- \*\*\*\* deviant

実際にはこれを整理して、+(typical)は無印、\*(less-typical)は△印、\*\*以下(non-typical)は×印と3段階で表示した。

### 4. 用例

英語中見出しとは別に、見出し語を含む文・句を英語で表現する場合に役に立つ英語用例(英語中見出し以外の語を用いたもの)・成句を▶印の下に掲げた。

### 5. 複合語

- ① 見出し語が最初につく複合語(原則として名詞)と、それにあたる英語を、**複**印の下に掲げた。
- ② 複数の英語をあげる場合は；で区切った。  
重要なもの、用例を掲げるものは独立見出しとした。

## カタカナで引ける英和辞典

### 凡 例

(注意を要するもののみを示す)

- 1 配列について 配列は五十音順とした。  
① 長音符「ー」は直前のカタカナの母音にあたる仮名と同じ扱いとした。  
マリード  
マリイド  
マリーナ  
② 清音・濁音・半濁音の順とした。  
マフ  
マブ  
マプ  
③ 促音(そくおん)・拗音(ようおん)を先に、直音をあとにした。  
エクスペクティション  
エクスペクテイション
- 2 nàtionáliby 英文見出し語のつづりにはアクセント記号「´」「`」を付した。
- 3 ármor, (英) ármour 通例、米では armor、英では armour とつづられることを示す。
- 4 académbic(al) academic、academical の両形があることを示す。
- 5 Hágue, The 通例、定冠詞をつけて用いることを示す。
- 6 ~ 英文見出し語と同じつづりを示す：Latino の項の ~s は Latinos を示す。
- 7 (the A-), (F-), H-! 英文見出し語と一部共通することをハイフンで示す：academy の項の(the A-) は the Academy であることを示し、father の項の(F-)は Father を示す。また、hear の項の H-! は Hear! を示す。
- 8 polio (<poliomyelitis) polio の語原は poliomyelitis であることを示す。
- 9 at a ~ END. loose の項の左記の指示は、at a loose end という成句は end の項に出ていることを示す。
- 10 (sang, (英古・米) sung; sung) sing の項の左記の指示は、過去形が(英米とも) sang (ただし、英の古形及び米では sung); 過去分詞が(英米とも) sung であることを示す。
- 11 (felt) feel の項の(felt)は過去・過去分詞がともに felt であることを示す。
- 12 (dreamt, ~ed) dream の三段変化形は (1)dream, dreamt, dreamt または、(2)dream, dreamed, dreamed の2種類あることを示す。
- 13 (-rr-), (-tt-), (-ck-) refer, cut, hot などの項の(-rr-), (-tt-)は、この語が -ed, -er, -ing や -er, -est の語尾をとる時、子音を重ねて referred, referring; cutter, cutting; hotter, hottest などとなることを示す。また mimic などの項の(-ck-)は、-ed, -ing などの語尾

- 14 ((英)-II-) をとる時 mimicked, mimicking などとなることを示す。  
level, travel などの項の((英)-II-)は、  
-ed, -ing などの語尾をとる時、米国ではそのまま語尾をつけるが、英国では語尾の子音字を重ねて levelled, travelling などとなることを示す。
- 15 「ビバーク」 bivouac などの訳語が引用符(「 」)に含まれているのは専門語・職域語としてはその訳語ないし音訳語が普通であることを示す。
- 16 [ ] この括弧は発音表記を示す。発音については親しみやすいカタカナ表記を採用した。2種類の発音がある語については代表的なもの1つを示した。なお、2語の複合見出しの発音はそれぞれ示し、間を/で区切った。ただし、同一語で複数の2語見出しがある場合最初の語の発音を省略したものもある。
- 17 [ ] この括弧は前出語の言い換えを示す: be on [off]one's game 調子がよい[悪い] = be on one's game 調子がよい; be off one's game 調子が悪い。
- 18 ( ) この括弧は括弧内の部分が省略または追加できることを示す: last の項の at (long) ~ = at last or at long last.  
また、held の項の、「過去(分詞)」は「過去及び過去分詞」を示す。
- 19 (to do; that) loath の項の左記の指示は構文を示し、loath to do ...; loath that... などの形をとることを示す。
- 20 a person; one 用例・成句中では 'a person' と 'one' を区別して示した。one は主語を示し、a person は相手又は第三者を示す。
- 21 = = の次は同義語の欧文を示す。  
ヘアベル 【hárebell】... =bluebell.

# 略語解

(自明のものは省略した)

[名] ..... (名詞)  
 [形] ..... (形容詞)  
 [副] ..... (副詞)  
 [動] ..... (動詞)  
 [動] (自) ..... (自動詞)  
 [動] (他) ..... (他動詞)  
 [助] ..... (助動詞)  
 [接] ..... (接続詞)  
 [冠] ..... (冠詞)  
 [間] ..... (間投詞)  
 [前] ..... (前置詞)

(米) ..... (アメリカ)  
 (英) ..... (イギリス)  
 (アイ) ..... (アイルランド)  
 (スコ) ..... (スコットランド)  
 (豪) ..... (オーストラリア)  
 (英イン) ..... (インド英語)  
 (南ア) ..... (南アフリカ)  
 (諧) ..... (諧謔語)

Am. .... American  
 Ar. .... Arabic  
 Chin. .... Chinese  
 Du. .... Dutch  
 F. .... French

[代] ..... (代名詞)  
 [接頭] ..... (接頭辞)  
 [接尾] ..... (接尾辞)  
 (単) ..... (単数形)  
 (複) ..... (複数形)  
 (男) ..... (男性形)  
 (女) ..... (女性形)  
 &c ..... (その他)  
 cf. .... (参照せよ)  
 Sh(ak). . (Shakespeare作品より)

(雅) ..... (雅語、文語)  
 (詩) ..... (詩語)  
 (話) ..... (話しことば)  
 (俗) ..... (俗語)  
 (卑) ..... (卑語)  
 (方) ..... (方言)  
 (古) ..... (古語)

G. .... German  
 Gk. .... Greek  
 Heb. .... Hebrew  
 Hind. .... Hindustani  
 Ind. .... Indian

Ir. .... Irish  
 It. .... Italian  
 Jap. .... Japanese  
 L. .... Latin  
 Per. .... Persian  
 Port. .... Portuguese  
 Russ. .... Russian

《医》 ..... (医学)  
 《印》 ..... (印刷)  
 《韻》 ..... (韻律学)  
 《化》 ..... (化学)  
 《海》 ..... (海事)  
 《解》 ..... (解剖学)  
 《カト》 ..... (カトリック教)  
 《株》 ..... (株式)  
 《幾》 ..... (幾何学)  
 《キ教》 ..... (キリスト教)  
 《ギ神》 ..... (ギリシア神話)  
 《ギ正教》 ..... (ギリシア正教)  
 《ギ伝》 ..... (ギリシア伝説)  
 《クリケ》 ..... (クリケット)  
 《外》 ..... (外科)  
 《言》 ..... (言語学)  
 《細》 ..... (細菌学)  
 《採》 ..... (採鉱)  
 《修》 ..... (修辞学)  
 《心》 ..... (心理学)  
 《神》 ..... (神学)

Skt. .... Sanskrit  
 Slav. .... Slavic  
 Sp. .... Spanish  
 Sw. .... Swedish  
 Teut. .... Teutonic  
 Turk. .... Turkish

《数》 ..... (数学)  
 《スコ伝》. (スコットランド伝説)  
 《生》 ..... (生物学)  
 《染》 ..... (染色)  
 《代》 ..... (代数学)  
 《地》 ..... (地質学)  
 《天》 ..... (天文学)  
 《電》 ..... (電気)  
 《電算》 ..... (コンピューター)  
 《フェン》 ..... (フェンシング)  
 《フット》 ..... (フットボール)  
 《文》 ..... (文法)  
 《法》 ..... (法学)  
 《冶》 ..... (冶金学)  
 《野》 ..... (野球)  
 《窯》 ..... (窯業)  
 《理》 ..... (物理)  
 《レス》 ..... (レスリング)  
 《口神》 ..... (ローマ神話)  
 《口伝》 ..... (ローマ伝説)  
 《論》 ..... (論理学)



## 編集方針

1. この辞典は、国語辞典であるとともに、学術専門語ならびに百科万般にわたる事項・用語を含む中辞典として編修したものである。ことばの定義を簡明に与えることを主眼としたが、語源・語法の解説にも留意した。収載項目は約23万である。
2. 国語項目は、現代語はもとより、古代・中世・近世にわたってわが国の古典にあらわれる古語を広く収集し、その重要なものを網羅した。漢語・外来語のほか、民俗語・方言・隠語・慣用語・俚語の類についても、その採録に意を用いた。
3. わが国語のうち最も基礎的と思われる語約1000を選んで、その語義・用法などを特に詳述した。
4. 国語項目の解説に当っては、つとめて古典から文例を引用し、また、現代語の作例を多く掲げ、語の用法を実地に示した。また、仮名遣いや発音を定めるに当っては、古辞書・訓点本の類に照らして正確を期した。
5. 現代一般に用いられる、造語能力を有する漢字約3200を項目として掲げ、意味とそれぞれの熟語例を示した。
6. 語源・語誌は、編者の説を中心にして諸家の説をも参酌し、要約して注記した。必要に応じて、漢語にはその出典を、外国語の訳語にはその原語を掲示した。
7. 百科的事項の収載範囲は、哲学・宗教、歴史・地理、政治・法律・経済、教育、数学・自然科学・医学、産業・技術・交通、美術・芸能・体育・娯楽、語学・文学などの万般にわたり、地名・人名・書名・曲名・年号などの固有名詞にも及ぶ。わが国の人名は物故者に限った。
8. 系図・組織図・一覧表など約100表を掲げ、解説文の理解を助

けるよう配慮した。  
(288~327ページの「広辞苑(付表・図)」に収録)

## 見出し語

### <仮名遣い>

原則として『現代仮名遣い』(1986年7月内閣告示)の方式に従った。

- (1) 和語・漢語には平仮名を、外来語には片仮名を用いた。  
例) ま・ぢか【間近】                    つづ・<【続く】  
        クラブ【club・倶楽部】
- (2) 歴史的仮名遣いが現代仮名遣いと相違するものは、その相違する部分を見出し語の横に片仮名で記し、相違しない部分は「…」で略した。  
例) うわ・ぢょうし【上調子】ウハデウ・
- (3) 外来語の片仮名表記については『外来語の表記』(1991年6月内閣告示)を参考とした。中国の地名・人名は一般に漢字音によったが、現代地名・人名は、原音音のローマ字表記を解説の冒頭に記した場合がある。  
※ 長音を表すには「ー」を用いた。  
※ 外国の固有名詞、および、外国語の感じが多分に残っている語に限って〔v〕の音は「ヴ」の仮名で表した。

### <見出し語の区切り>

- (1) 語構成を示すため、語源上からこれを二つの基本部分に分け、「-」でつないだ。語によっては、三つ以上に区分したものもある。  
例) う - の - はな【卯の花】  
        語源を確定しがたい場合、また、語形の変化によって区分しが

たい場合は、「-」を付さなかった。

例) やよい【弥生】ヤヨヒ(イヤオヒの転)

(2) 人名は姓氏と名との間で区切り、地名は「山」「川」「橋」などが付く場合、その直前で区切ったが、その他の地名・作品名・年号などの固有名詞は原則として区切らなかつた。

(3) 活用する語は、原則としてその終止形を見出し語とし、語幹と語尾との間に「・」を付した。その位置が語構成を示す「-」と合致する時は、「・」のみを付した。

例) うれし・い【嬉しい】《形》

### <表記形>

【 】の中に、見出し語の仮名に相当する漢字または外国語の綴りを示した。

#### ・漢語・和語

(1) 相当する漢字がいくつかある場合は、現代標準的と思われるものをもって代表させた。この際、『同音の漢字による書きかえ』(1956年7月 国語審議会報告)などを参照した。

※「弘報」(コウホウ)と「広報」(クワウホウ)のように、字音仮名遣いが異なるものは、別項として扱った。

(2) 送り仮名は、現代語は現代仮名遣い、古語は歴史的仮名遣いに従って施した。『送り仮名の付け方』(1981年10月 内閣告示)に示された原則に準拠しつつ、旧来の慣行をも考慮して送った。

例) おもい【思い】オモヒ

おもい・わたる【思ひ渡る】オモヒ・

#### ・外来語

(3) 外来語については、わが国に直接伝来したと考えられる原語を掲げ、その言語名を注記した。英語の場合は一般にその注記

を省略した。また、ギリシア語・ペルシア語・ロシア語などは適宜ローマ字綴りに直した。漢字を当てる慣行の定着している語にはこれを並記した。

例) ガス【gas オランダ・イギリス・瓦斯】

中国語および漢字の当たる梵語・朝鮮語などの場合は、【 】内にその漢字を掲げ、適宜、原語音をローマ字で注記した。

例) チョンガー【総角】(朝鮮語ch'onggakの転)

(4) 外国語の固有名詞には原則として言語名を注記せず、解説の叙述で分るようにした。人名の場合は姓だけでなく名をも示し、また、原語における冠詞の類は多く省略した。

例) カント【Immanuel Kant】ドイツの哲学者。

(5) 原語音からいちじるしく転訛した外来語、または外国語に擬してわが国で作られた語には、その綴りを【 】内に入れず、( )内に注記した。

例) ミシン(sewing machine の略訛)

(6) 片仮名で表記した外来語と平仮名で表記した和語・漢語との複合した語は、その片仮名に相当する部分を「-」で示し、必要に応じてその複合語に相当する外国語を注記した。

例) エーゲ - かい【一海】(Aegean Sea)

### <品詞の表示>

品詞の別は、略語をもって《 》内に示した。

略語については後述の“品詞略語表”“活用の種類略語表”を参照のこと。

(1) 名詞および連語には、原則として品詞の表示を省略した。

(2) 動詞には自動詞・他動詞の別ならびに活用の種類を、文語形容詞には活用の種類を示した。

※ 動詞の四段活用・五段活用については、文語としての用法しか認められない語に限って、四段活用とした。

〔品詞略語表〕

《名》	名詞
《代》	代名詞
《自》	自動詞
《他》	他動詞
《形》	形容詞
《連体》	連体詞
《副》	副詞
《助動》	助動詞
《助詞》	助詞
《接続》	接続詞
《接頭》	接頭語
《接尾》	接尾語
《感》	感動詞
《枕》	枕詞

〔活用の種類略語表〕

五	五段活用
四	四段活用
上一	上一段活用
上二	上二段活用
下一	下一段活用
下二	下二段活用
カ変	カ行変格活用
サ変	サ行変格活用
ナ変	ナ行変格活用
ラ変	ラ行変格活用
ク	ク活用
シク	シク活用

見出し語の排列

＜五十音順＞

現代仮名遣いの五十音順により排列した。

(1) 清音・濁音・半濁音の順に置いた。

- 例) へん - き【騙欺】  
 べん - き【便器】  
 べん - ぎ【便宜】  
 ペンキ【番瀝青】

(2) 促音(そくおん)・拗音(ようおん)は、直音の前に置いた。

- 例) さっ - き【撮記】  
 さ - つき【五月】  
 ざっ - き【雑器】  
 ざ - つき【座付】

(3) 長音符「ー」は、すぐ上の片仮名の母音(ア・イ・ウ・エ・オのいずれか)を繰り返すものと見なして、その位置に排列した。

例) コーヒーはコオヒイの位置に置く。

＜同音の語の排列＞

見出し語の仮名表記が全く同じである場合は、順次つぎの基準に従って排列した。

(1) 品詞の順—名詞、代名詞、動詞、形容詞、連体詞、枕詞、副詞、助動詞、助詞、接続詞、接頭語、接尾語、感動詞の順に排列した。

連語は、体言相当のものは体言の、用言相当のものは用言の後に置いた。

(2) 和語・漢語・外来語の順—品詞を同じくする場合は、一般に和語を前に、字音語を後に置いた。外来語は、その原語の品詞にかかわらず、名詞の末尾に排列した。

＜文語形と口語形＞

活用語は、口語形見出しの下に、文語の用法をも併せて解説した。文語形のみあって、口語形が普通には行われない語については、その限りでない。

(1) 口語形項目には、解説の冒頭に、対応する文語形を 文 として示した。ただし、文語・口語同形の場合は省いた。

例) し・いる【強いる】シヒル

《他上一》文 し・ふ(上二)

(2) 文語形・口語形の見出しが排列上相並ぶ場合は、文語形見出しを立てなかった。また、口語形サ変動詞についても、その文語形見出しを省略した。

同音の語は、【 】内の首字の字画数の順に並べた。

- (3) 普通名詞・固有名詞の順—地名・人名・作品名・年号など固有の名称は、原則として同音同字の他の名詞と項目を併せず、別に見出しを立ててその次に並べた。これら二つの項目が排列順位の上で離れる場合には、普通名詞の項目の解説末尾に(地名別項)(書名別項)などと注記した。

### <親項目と複合語>

複合語は、語構成上の最初の部分が見出し語として掲げてある場合には、それを親項目としてその中にまとめた。ただし、一語意識のつよい語は独立した見出し語とした。

- (1) 親項目は、見出し語の仮名が三字以上(促音・拗音などを表す仮名も字数に算入)から成る語に限った。ただし、漢字一字の字音語は親項目としない。

※ わが国の姓氏の項目に限り、二字以下の場合も親項目とした。

- (2) 固有名詞を冠した複合語は、それが普通名詞であっても、その固有名詞を親項目とした複合語とした。人名の場合は、姓氏を親項目としてまとめた。

例) おうみ【近江】アフミ…旧国名。

おうみ - あきんど【近江商人】アフミ…

おうみ - おんな【近江女】アフミランナ

### <成句>

その最初の単語を見出しとする項目の中にまとめた。

- (1) 見出しは、漢字・仮名まじり、現代仮名遣いで表記し、その五十音順に並べた。

## 解 説

### <本文の表記>

- (1) 説明の本文は現代仮名遣いに従って表記した。動植物名・外来語、また、発音や語形を示す場合は、適宜に片仮名を用いた。  
(2) 漢字の字体は、常用漢字ならびに人名用漢字はいわゆる新字体を、他は広く通用している字体を採用した。

### <語釈の区分>

語義がいくつかに分れる場合には、原則として語源に近いものから列記した。

- (1) 区分を明らかにするため、①②③…の番号を付した。さらに大きく分類する場合は①②③…の番号を、細かく区分する場合は㊦㊧㊨…の符号を用いた。  
(2) 一つの項目を二つ以上の品詞あるいは活用の種類に分けて解説する時は、それぞれの品詞・活用表示の前に㊦㊧㊨…の番号を付した。

### <術語の分類>

専門学術用語には、その分野を明らかにするため、必要に応じて、解説の冒頭に〔 〕でかこんでその語の分類略語を標示した。

### 〔学術語・専門語略語表〕

〔哲〕	哲学	〔法〕	法律
〔論〕	論理学	〔経〕	経済
〔心〕	心理学	〔教〕	教育
〔宗〕	宗教	〔社〕	社会学
〔仏〕	仏教	〔美〕	美学・美術
〔神〕	神話	〔言〕	言語・音韻
〔史〕	歴史	〔文〕	文学

〔音〕 音楽  
〔数〕 数学  
〔理〕 物理  
〔化〕 化学  
〔天〕 天文  
〔気〕 気象  
〔地〕 地学  
〔生〕 生物

〔植〕 植物  
〔動〕 動物  
〔医〕 医学・薬学  
〔機〕 機械工学  
〔電〕 電気工学  
〔農〕 農林  
〔建〕 建築・土木

### <用 例>

語義の理解を助けるため、つとめて用例を掲げた。

- (1) 古典からの引用に当っては、原典の仮名を漢字に、または漢字を仮名に改め、漢文を読み下しにするなど、かならずしも原文のままではない。
- (2) 用例中、語句の一部を省略した場合は、「…」で示した。また、難解の語句には、( )でかこんで注釈を施した。
- (3) 引用古典の書名の巻名・章段名などは( )でかこんで付記した。
- (4) 引用古典には、下記のようにジャンル名を略称で記したものがある。

浮、	浮世草子	洒、	洒落本
伎、	歌舞伎	浄、	浄瑠璃
黄、	黄表紙	新内、	新内節
狂、	狂言	伽、	御伽草子
幸若、	幸若舞曲	人、	人情本
滑、	滑稽本	謡、	謡曲

- (5) 見出し語に相当する部分は「一」で略した。活用語の場合は、語幹を「一」で表し、「・」をつけて活用語尾を送った。ただし、語幹と語尾とを分けにくい場合は「一・」を用いなかった。

### <典拠>

- (1) 仮名遣いや清濁その他発音などに関して、古辞書・訓点本の類を典拠として掲げる場合は、原文のまま引用した。「日葡辞書」「和英語林集成」(略称「ヘボン」)のローマ字書きは片仮名にうつした。原文を引く必要のない時は< >にかこんで単に書名のみを示した。

### <漢語の出典>

漢語または諺(ことわざ)の類には、必要と認めた場合、漢籍の出典を[ ]でかこんで解説の冒頭に掲げた。原典名の横に篇・章名を付した。

例) ふ・わく【不惑】…②〔論語(為政)「四十而不惑」〕年齢40歳をいう。

### <字音の注記>

見出し項目に掲げた一字の漢字について、その字音が一般に二種以上用いられているものには、(呉音)などと字音の種類を注記した。漢音の場合は原則としてこれを省略した。

### <漢字の使い分け>

【 】内に二つ以上の漢字表記があって、語義によって使い方が異なる場合は、語義区分の直後に〈 〉で囲んで、該当する漢字を掲げた。また、項目末尾に◇を付して、現代よく使う漢字の使い分けを説明した場合がある。

### <季 語>

基本的な季語約3500を選び、解説末尾に< 季 春 >のように、新年・春・夏・秋・冬の季節を示した。

- (2) 類書その他に説くところに依拠して解説を施した場合には、解説末尾に、( )でかこんでその書名を注記した。

### <その他>

- (1) ( )内に示した西暦紀年は、人名の場合は生没年、年号の場合はその行われた期間、その他、在位・在職期間などを表す。原則として1872年(明治5)以前の西暦と和暦(旧暦)との月・日のずれは無視した。
- (2) 国・都道府県・都市の人口は、必要と思われるもののみ記した。わが国に関するものは、自治省行政局編『平成9年住民基本台帳人口要覧』による数字である。外国に関するものは、国際連合編『世界人口年鑑』1995年版により、調査年次を( )内に注記した。中国の場合など、これ以外の資料を参照したものも若干ある。
- (3) 外国の作品名や学術語の邦語訳には、その原語を( )でかこんで解説の冒頭に掲げた。
- (4) ノーベル賞受賞者、文化勲章受章者については、解説末尾に「ノーベル賞」「文化勲章」と記した。
- (5) 参照記号  
 ▢解説: 解説はその項目を見よ  
 ▣ その項目を参照せよ  
 ↔ 対語・反義語  
 ▶表、図 取扱説明書の付表や図を参照
- (6) 解説末尾に▽を付して、現代語の用法についての注記をした場合がある。

## 広辞苑(付表、図)

広辞苑の詳細画面で「▶表、図」と表示された場合は、下記のさくいんを参考にして該当する見出し語の付表や図を参照してください。

【例】「うんきゅう【雲級】」の詳細画面

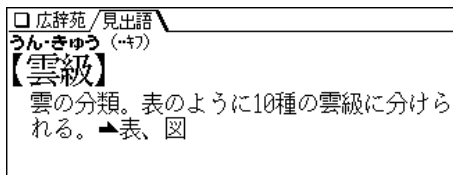

### さくいん

あ行	289ページ	は行	316ページ
か行	292ページ	ま行	322ページ
さ行	298ページ	や行	324ページ
た行	308ページ	ら行	325ページ
な行	313ページ	わ行	327ページ

本章には、書籍版の広辞苑第五版に掲載の図や表を収録しております。

これらの内容は、書籍版の広辞苑第五版が出版された後、変更されることがあり、実情とは異なる場合があります。

## 【アイビーリーグ】

アイビーリーグ

大学名	所在地	創立年
ハーヴァード	マサチューセッツ州ケンブリッジ	1636
イェール	コネチカット州ニュー・ヘブレン	1701
ペンシルヴァニア	ペンシルヴァニア州フィラデルフィア	1740
プリンストン	ニュー・ジャージー州プリンストン	1746
コロンビア	ニュー・ヨーク州ニュー・ヨーク	1754
ブラウン	ロード・アイランド州プロヴィデンス	1764
ダートマス	ニュー・ハンプシャー州ハノーヴァー	1769
コーネル	ニュー・ヨーク州イサカ	1865

## 【足利】

足利(略系図)

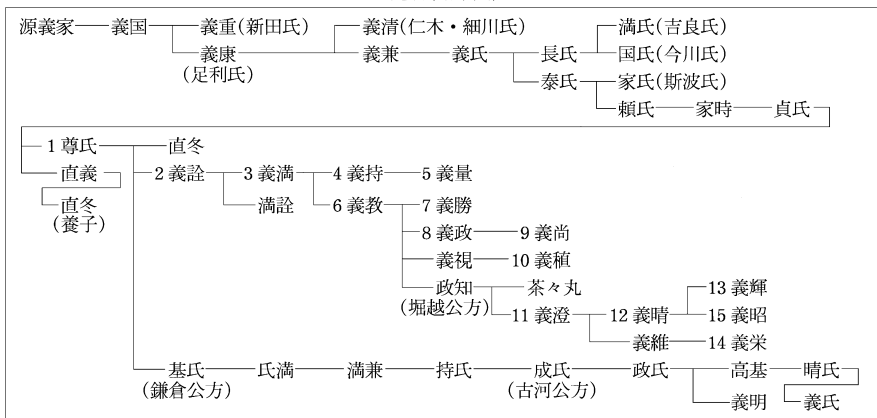

数字は将軍の代数

## 【位階】

位階(大宝令・養老令)

親王	諸王・諸臣	勲位	親王	諸臣	勲位
一品	正一位 従一位			正六位上 正六位下	勲七等
二品	正二位 従二位			従六位上 従六位下	勲八等
三品	正三位 従三位	勲一等 勲二等		正七位上 正七位下	勲九等
四品	正四位上 正四位下	勲三等		従七位上 従七位下	勲十等
	従四位下	勲四等		正八位上	勲十一等
	正五位上	勲五等		従八位上	勲十二等
	正五位下	勲六等		大初位上	
	従五位上			大初位下	
	従五位下			少初位上	
				少初位下	

ほかに正五位上～少初位下の各階に外位がある。  
例、外正五位上

## 【一般角】

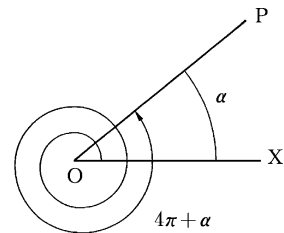

## 【遺伝暗号】

### 遺 伝 暗 号

		U (塩基の第二文字)		C		A		G			
		コドン	アミノ酸	コドン	アミノ酸	コドン	アミノ酸	コドン	アミノ酸		
U	UUU	} フェニルアラニン	UCU	} セリン	UAU	} チロシン	UGU	} システイン	U	塩基の 第一文字	塩基の 第三文字
	UUC		UCC		UAC		UGC		C		
	UUA		UCA		UAA		UGA		A		
	UUG	UCG	UAG	UGG	G						
C	CUU	} ロイシン	CCU	} プロリン	CAU	} ヒスチジン	CGU	} アルギニン	U		
	CUC		CCC		CAC		CGC		C		
	CUA		CCA		CAA		CGA		A		
	CUG		CCG		CAG		CGG		G		
A	AUU	} イソロイシン	ACU	} トレオニン	AAU	} アスパラギン	AGU	} セリン	U		
	AUC		ACC		AAC		AGC		C		
	AUA		ACA		AAA		AGA		A		
	AUG		ACG		AAG		AGG		G		
G	GUU	} バリン	GCU	} アラニン	GAU	} アスパラギン酸	GGU	} グリシン	U		
	GUC		GCC		GAC		GGC		C		
	GUA		GCA		GAA		GGA		A		
	GUG		GCG		GAG		GGG		G		

U:ウラシル, C:シトシン, A:アデニン, G:グアニン,  
\*:読取り始め(開始コドン), †:読取り終り(終止コドン)

## 【雲級】

		雲 級	
類	略号	雲のよくあらわれる高さ	
巻 雲	Ci		極地方 3~8 km
巻積雲	Cc	上層	温帯地方 5~13 km
巻層雲	Cs		熱帯地方 6~18 km
高積雲	Ac	中層	極地方 2~4 km 温帯地方 2~7 km 熱帯地方 2~8 km
高層雲	As		普通中層に見られるが、上層までひろがっていることが多い。
乱層雲	Ns		普通中層に見られるが、上層および下層にもひろがっていることが多い。
層積雲	Sc		極地方 地面付近~2 km
層 雲	St	下層	温帯地方 地面付近~2 km 熱帯地方 地面付近~2 km
積 雲	Cu		雲底は普通下層にあるが、雲頂は中・上層まで
積乱雲	Cb		達していることが多い。

## 【印度】

### インドの主な王朝

北西部・北部	中央部	南 部
(マガダ国) 紀元前6世紀~ マウリヤ朝 前324頃~前187頃 シュンガ朝 前184頃~前72頃 クシャーナ朝 後1世紀~3世紀 グプタ朝 320頃~550頃 ヴァルダナ朝 606頃~647頃 ラージプート系 諸王朝 8世紀~13世紀 ゴール朝 12世紀頃~1206 デリー王朝 1 奴隷王朝 1206~1290 2 ハルジー朝 1290~1320 3 トゥグルク朝 1320~1413 4 サイド朝 1414~1451 5 ロディー朝 1451~1526 ムガル帝国 1526~1858	(カリン王国) ?~前3世紀 サータヴァーハナ朝 前1世紀?~後3世紀 マラーター王国(同盟) 1674~1819	チョーラ朝(1) 前3世紀~後3世紀 パッラヴァ朝 4~9世紀 チョーラ朝(2) 9~13世紀 ヴィジャヤナガル朝 1336~1649



## 【干支】

干 支 1

1	甲子	かっし・こうし	きのえね	31	甲午	こうご	きのえうま
2	乙丑	いっちゅう・おっちゅう	きのとうし	32	乙未	いつび・おつび	きのとひつじ
3	丙寅	へいいん	ひのえとら	33	丙酉	へいしん	ひのえさる
4	丁卯	ていぼう	ひのとう	34	丁酉	ていゆう	ひのととり
5	戊辰	ぼしん	つちのえたつ	35	戊戌	ぼじゅうつ	つちのえいぬ
6	己巳	きし	つちのとみ	36	己亥	きがい	つちのとい
7	庚午	こうご	かのえうま	37	庚子	こうし	かのえね
8	辛未	しんび	かのとひつじ	38	辛丑	しんちゅう	かのとうし
9	壬申	じんしん	みずのえさる	39	壬寅	じんいん	みずのえとら
10	癸酉	きゆう	みずのととり	40	癸卯	きぼう	みずのとう
11	甲戌	こうじゅうつ	きのえいぬ	41	甲辰	こうしん	きのえたつ
12	乙亥	いつがい・おつがい	きのとい	42	乙巳	いっし・おっし	きのとみ
13	丙子	へいし	ひのえね	43	丙午	へいご	ひのえうま
14	丁丑	ていちゅう	ひのとうし	44	丁未	ていび	ひのとひつじ
15	戊寅	ぼいん	つちのえとら	45	戊申	ぼしん	つちのえさる
16	己卯	きぼう	つちのとう	46	己酉	きゆう	つちのととり
17	庚辰	こうしん	かのえたつ	47	庚戌	こうじゅうつ	かのえいぬ
18	辛巳	しんし	かのとみ	48	辛亥	しんがい	かのとい
19	壬午	じんご	みずのえうま	49	壬子	じんし	みずのえね
20	癸未	きび	みずのとひつじ	50	癸丑	きちゅう	みずのとうし
21	甲申	こうしん	きのえさる	51	甲寅	こういん	きのえとら
22	乙酉	いっゆう・おつゆう	きのととり	52	乙卯	いっぼう・おつぼう	きのとう
23	丙戌	へいじゅうつ	ひのえいぬ	53	丙辰	へいしん	ひのえたつ
24	丁亥	ていがい	ひのとい	54	丁巳	ていし	ひのとみ
25	戊子	ぼし	つちのえね	55	戊午	ぼご	つちのえうま
26	己丑	きちゅう	つちのとうし	56	己未	きび	つちのとひつじ
27	庚寅	こういん	かのえとら	57	庚申	こうしん	かのえさる
28	辛卯	しんぼう	かのとう	58	辛酉	しんゆう	かのととり
29	壬辰	じんしん	みずのえたつ	59	壬戌	じんじゅうつ	みずのえいぬ
30	癸巳	きし	みずのとみ	60	癸亥	きがい	みずのとい

## 【江戸幕府】

江戸幕府(将軍一覧)

代数	氏名	父	母	在職期間	没年
1	徳川家康	松平広忠	水野氏お大	1603~1605	1616
2	徳川秀忠	徳川家康	西郷氏お愛	1605~1623	1632
3	徳川家光	徳川秀忠	浅井氏お江	1623~1651	1651
4	徳川家綱	徳川家光	増山氏お榮	1651~1680	1680
5	徳川綱吉	徳川家光	本庄氏お玉	1680~1709	1709
6	徳川家宣	(甲府)徳川綱重	田中氏おほら	1709~1712	1712
7	徳川家継	徳川家宣	勝田氏おきよ	1713~1716	1716
8	徳川吉宗	(紀伊)徳川光貞	巨勢氏おゆり	1716~1745	1751
9	徳川家重	徳川吉宗	大久保氏おすま	1745~1760	1761
10	徳川家治	徳川家重	梅溪氏お幸	1760~1786	1786
11	徳川家斉	一橋治済	岩木氏おとみ	1787~1837	1841
12	徳川家慶	徳川家斉	押田氏お榮	1837~1853	1853
13	徳川家定	徳川家慶	跡部氏おみつ	1853~1858	1858
14	徳川家茂	(紀伊)徳川斉順	松平氏みさ	1858~1866	1866
15	徳川慶喜	(水戸)徳川斉昭	有栖川宮吉子	1866~1867	1913

## 【オリンピック競技】

オリンピック夏季大会

回	開催年	開催地	回	開催年	開催地
1	1896	アテネ	18	1964	東京
2	1900	パリ	19	1968	メキシコ-シティー
3	1904	セント-ルイス	20	1972	ミュンヘン
4	1908	ロンドン	21	1976	モントリオール
5	1912	ストックホルム	22	1980	モスクワ
6	1916	ベルリン (中止)	23	1984	ロサンゼルス
7	1920	アントワープ	24	1988	ソウル
8	1924	パリ	25	1992	バルセロナ
9	1928	アムステルダム	26	1996	アトランタ
10	1932	ロサンゼルス	27	2000	シドニー
11	1936	ベルリン			
12	1940	東京 (中止)			
13	1944	ロンドン (中止)			
14	1948	ロンドン			
15	1952	ヘルシンキ			
16	1956	メルボルン			
		ストックホルム			
17	1960	ローマ			

オリンピック冬季大会

回	開催年	開催地	回	開催年	開催地
1	1924	シャモニ-モンブラン	11	1972	札幌
2	1928	サン-モリッツ	12	1976	インスブルック
3	1932	レーク-プラシッド	13	1980	レーク-プラシッド
4	1936	ガルミッシュ-パルテンキルヘン	14	1984	サラエヴォ
5	1948	サン-モリッツ	15	1988	カルガリー
6	1952	オスロ	16	1992	アルペールヴィル
7	1956	コルチナ-ダンペッツォ	17	1994	リレハンメル
8	1960	スコ-ヴァレー	18	1998	長野
9	1964	インスブルック			
10	1968	グルノーブル			

## 【オリンポス】

オリンポスの十二神

神名	ローマ名
ゼウス	ジュピター
ヘラ	ジュノー
ポセイドン	ネプチューン
アポロン	アポロ
アルテミス	ダイアナ
ヘファイストス	ウルカヌス
アフロディテ	ヴィーナス
アレス	マース
アテナ	ミネルヴァ
ヘルメス	マーキュリー
デメテル	ケレス
ヘステシアまたは ディオニュソス	バックス

## 【音名】

音名

国名	本位音	変位音(ハの場合)	
日本	ハニホヘトイロ	嬰ハ	変ハ
英米	C D E F G A B	C-sharp	C-flat
ドイツ	C D E F G A H	Cis	Ces
イタリア	do re mi fa sol la si	do diesis	do bemolle
フランス	ut ré mi fa sol la si	ut dièse	ut bémol

## 【階級】

生物の分類階級

階級	英語**	階級	英語**
界	kingdom	上科	
亜界		科	family
門	phylum(動), division(植)	亜科	tribe
		連(族)	
亜門		亜連(族)	
上綱		属	genus
綱	class	亜属	
亜綱		節	section
下綱		系	series
コホート	cohort	種	species
上目*		亜種	
目	order	変種	variety
群*	group	品種(型)	form
亜目			

\* 動物のみ。 \*\* 亜は sub, 上は super, 下は infra をそれぞれの語頭に付す。

## 【楽器】

### 楽器の種類

打 楽 器	金属製	シンバル・トライアングル・ポナン・銅鑼(どら)・鐘・鉄琴・鈴・びやぼん
	木・竹製	カスタネット・拍子木・木琴(シロホン)・マリンバ・木魚・びんざさら・ムックリ・マラカス
	膜打楽器	太鼓・ドラム・タンバリン・ティンパニ・コンガ・ボンゴ・タブラ・ムリダンガム・大鼓・小鼓
弦 楽 器	擦弦楽器	バイオリン・ビオラ・チェロ・コントラバス・ラバープ・胡弓・二胡・馬頭琴・サーランギ
	撥弦楽器	三味線・月琴・バラライカ・琵琶・リュート・ウッド・シタール・ギター・マンドリン・ウクレレ・ハーブ・箆篋(くご)・サウン・リラ・キタラ・チター・瑟(しつ)・箏・カースーン
	打弦楽器	ツィンパロム・洋琴(ヤンチン)
管 楽 器	横 笛	フルート・ピッコロ・竜笛(りゅうてき)・高麗笛(こまぶえ)・神楽笛・能管・篠笛(しのぶえ)
	縦 笛	オーボエ・クラリネット・サキソフォン・リコーダー・ケーナ・スールナイ・チャルメラ・尺八・簫(しょう)・箏篋(ひちりき)
	らっぱ	トランペット・ホルネット・ホルン・トロンボーン・チューバ
	その他	オカリナ・埙(けん)
鍵盤 楽 器	アコースティック (音響的)	オルガン・ハーブシコード・ピアノ・アコーディオン・チェレスタ
	エレクトロニック (電子的)	電子オルガン・シンセサイザー・オンドマルトノ
	そ の 他	ハーモニカ・オルゴール・大正琴・ハーディ・ガーディ

## 【鎌倉幕府】

### 鎌倉幕府(将軍一覧)

代数	氏名	父	母	在職期間	没年
1	源 頼朝	源 義朝	熱田大宮司季範娘	1192～1199	1199
2	源 頼家	源 頼朝	北条政子	1202～1203	1204
3	源 実朝	源 頼朝	北条政子	1203～1219	1219
4	藤原頼経	九条道家	西園寺公経娘綾子	1226～1244	1256
5	藤原頼朝	藤原頼経	藤原親能娘近子	1244～1252	1256
6	宗尊親王	後嵯峨天皇	平 棟基娘棟子	1252～1266	1274
7	惟康親王	宗尊親王	近衛兼経娘幸子	1266～1289	1326
8	久明親王	後深草天皇	三条公親娘房子	1289～1308	1328
9	守邦親王	久明親王	惟康親王娘	1308～1333	1333

## 【紙】

### 紙(JIS 仕上げ寸法)

番号	A 列(mm)	B 列(mm)
0	841×1189	1030×1456
1	594× 841	728×1030
2	420× 594	515× 728
3	297× 420	364× 515
4	210× 297	257× 364
5	148× 210	182× 257
6	105× 148	128× 182
7	74× 105	91× 128
8	52× 74	64× 91
9	37× 52	45× 64
10	26× 37	32× 45

## 【カンバス】

### カンバス 1 の号数基準(単位:cm)

号	F	P	M
0	17.9×13.9 (18×14)	17.9×11.7 (18×12)	17.9×10.0
1	22.1×16.6 (22×16)	22.1×13.9 (22×14)	22.1×11.7 (22×12)
2	24.0×19.0 (24×19)	24.0×16.1 (24×16)	24.0×13.9 (24×14)
5	35.0×27.0 (35×27)	35.0×24.3 (35×24)	35.0×22.7 (35×22)
10	53.0×45.5 (55×46)	53.0×40.9 (55×38)	53.0×33.3 (55×33)
50	116.7×90.9 (116×89)	116.7×80.3 (116×81)	116.7×72.7 (116×73)
100	162.1×130.3 (162×130)	162.1×112.1 (162×114)	162.1×97.0 (162×97)

F = Figure(人物型), P = Paysage(風景型), M = Marine(海景型)  
上段 = 日本, 下段 = 欧米

## 【九卿】

九 卿 1		
周代	職務	六官
少師(しょうし)	太師の副	天官 地官 春官 夏官 秋官 冬官
少傅(しょうふ)	太傅の副	
少保(しょうぼ)	太保の副	
冢宰(ちやうさい)	宰相	
司徒(しと)	戸口・財政・教育	
宗伯(そうはく)	礼楽・祭祀	
司馬(しば)	軍政	
司寇(しこう)	刑罰・警察	
司空(しこう)	土地・民事	

## 【九星】

九 星			
名称	五行	方位	八卦
一白(いっぱく)	水星	北	坎(かん)
二黒(じこく)	土星	西南	坤(こん)
三碧(さんぺき)	木星	東	震(しん)
四緑(しろく)	木星	東南	巽(そん)
五黄(ごおう)	土星	中央	
六白(ろっぱく)	金星	西北	乾(けん)
七赤(しちせき)	金星	西	兌(だ)
八白(はっぱく)	土星	東北	艮(ごん)
九紫(きゅうし)	火星	南	離(り)

## 【強弱記号】

強 弱 記 号 の 例				
記号	標 語		意 味	
<i>ppp</i>	ピアノッシッシモ	pianississimo	<i>pp</i> より弱く	
<i>pp</i>	ピアノッシモ	pianissimo	<i>p</i> より弱く	
<i>p</i>	ピアノ	piano	弱く	
<i>mp</i>	メゾ-ピアノ	mezzo piano	やや弱く	
<i>mf</i>	メゾ-フォルテ	mezzo forte	やや強く	
<i>f</i>	フォルテ	forte	強く	
<i>ff</i>	フォルティッシモ	fortissimo	<i>f</i> より強く	
<i>fff</i>	フォルティッシッシモ	fortississimo	<i>ff</i> より強く	
<i>fp</i>	フォルテピアノ	fortepiano	強く、ただちに弱く	
<i>sf, sfz</i>	スフォルツァンド	sforzando	その音を特に強く	
>, ^	アクセント	accent	その音を強く	
<	cresc.	クレッシェンド	crescendo	次第に強く
>	dim.	ディミヌエンド	diminuendo	次第に弱く
<	decrec.	デクレッシェンド	decrecendo	次第に弱く

## 九 卿 2

漢代	別称	唐代	職務	
太常(たいじょう)	奉常 郎中令	太常	宗廟の祭祀・礼楽	
光祿勳(こうろくくん)		光祿	宮中の警護	
衛尉(えいゐ)	大理 典客	衛尉	宮門の警護	
太僕(たいぼく)		太僕	車馬・牧畜	
廷尉(ていゐ)		大理	訴訟・刑罰	
大鴻臚(だいかうろ)		典客	鴻臚	外客の応接
宗正(そうせい)		宗正	皇族の管理	
少府(しょうふ)		太府	帝室の財政	
大司農(だいにのう)		治粟内史	司農	国家の財政

## 【行政】

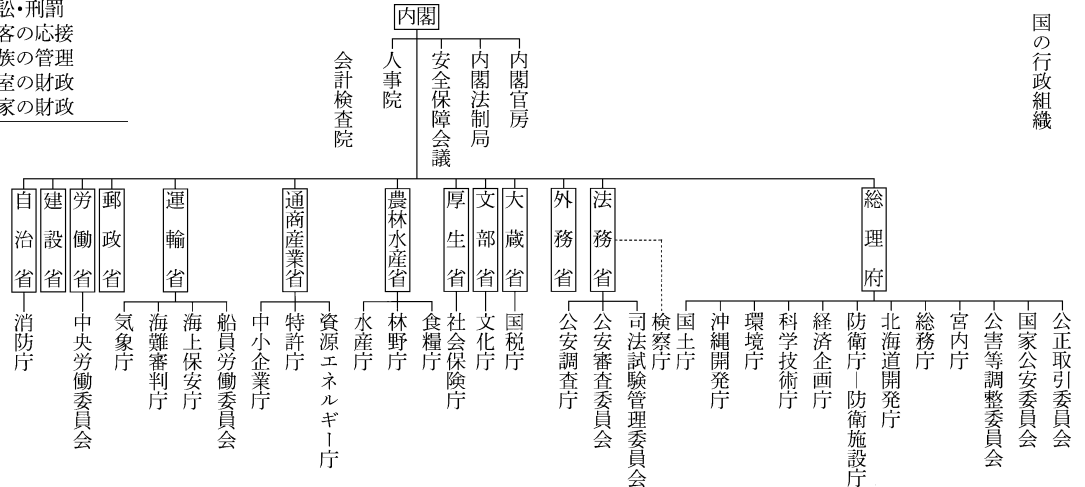

国の行政組織

## 【共役角】

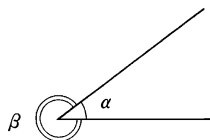

## 【結婚記念日】

結婚記念日(記念式)

1年目 紙婚式	15年目 水晶婚式
2年目 綿婚式	20年目 磁器婚式
3年目 革婚式	25年目 銀婚式
4年目 花婚式	30年目 真珠婚式
5年目 木婚式	35年目 珊瑚婚式
6年目 鉄婚式	40年目 ルビー婚式
7年目 銅婚式	45年目 サファイア婚式
8年目 青銅婚式	50年目 金婚式
9年目 陶器婚式	55年目 エメラルド婚式
10年目 鋳婚式	75年(または60年)目 ダイヤモンド婚式

## 【ギリシア文字】

ギリシア文字

大文字	小文字	名 称	大文字	小文字	名 称
A	α	アルファ	N	ν	ニュー
B	β	ベータ	Ξ	ξ	クシー(グザイ)
Γ	γ	ガンマ	Ο	ο	オミクロン
Δ	δ	デルタ	Π	π	ピー(パイ)
E	ε	エプシロン(イプシロン)	P	ρ	ロー
Z	ζ	ゼータ	Σ	σ, ς	シグマ
H	η	エータ(イータ)	T	τ	タウ
Θ	θ	テータ(シータ)	Υ	υ	ユプシロン
I	ι	イオータ(イオタ)	Φ	φ	フィー(ファイ)
K	κ	カッパ	X	χ	キー(カイ)
Λ	λ	ラムダ	Ψ	ψ	プシー(プサイ)
M	μ	ミュー	Ω	ω	オメガ

括弧内は自然科学での慣用読み

## 【甲州街道】

甲州街道(宿駅一覧)

(江戸日本橋)	内藤新宿	[下高井戸—上高井戸]	[国領—下布田—上布田—下石原
—上石原]	府中	日野	横山(八王子)
			[駒木野—小仏]
			[小原—与瀬]
			吉野
関野	上野原	鶴川	野田尻
			犬目
			[下鳥沢—上鳥沢]
			猿橋
			駒橋
大月	[下花咲—上花咲]	[下初狩—中初狩]	[白野—阿弥陀街道—黒野田]
[駒飼—鶴瀬]	勝沼	栗原	石和
			(甲府柳町)
			韭崎
			台ヶ原
			教来石
蔦木	金沢	上諏訪	(下諏訪)

[ ] 内は交代または片道継立ての宿

## 【酵素】

### 酵素の分類

大分類・作用	主な酵素	大分類・作用	主な酵素
1 酸化還元酵素(オキシドレダクターゼ) 酸化, 還元	脱水素酵素(デヒドロゲナーゼ), 酸化酵素(オキシダーゼ), 酸素添加酵素(オキシゲナーゼ)	4 脱離酵素(リアーゼ) 基質から特定の官能基を取除く	脱カルボキシル酵素(デカルボキシラーゼ), カルボキシル化酵素(カルボキシラーゼ), アルドラーゼ
2 転移酵素(トランスフェラーゼ) 基質の特定の官能基を他の基質に移す	アミノ基転移酵素(トランスアミナーゼ), アセチル基転移酵素(トランスアセチラーゼ), キナーゼ	5 異性化酵素(イソメラーゼ) 特定の分子を異性体に変換する	ラセミ化酵素(ラセマーゼ), エピ化酵素(エピメラーゼ), ムターゼ
3 加水分解酵素(ヒドロラーゼ) 加水分解	蛋白質分解酵素(プロテアーゼ), リパーゼ, ホスファターゼ, アミダーゼ	6 合成酵素(リガーゼ・シントターゼ) 二つの基質を結合させる	アセチル CoA 合成酵素, ピルビン酸カルボキシル化酵素, アミノアシル tRNA 合成酵素

## 【皇朝十二銭】

### 皇朝十二銭

名称	発行年
1 和同開珎(わどうかいちん)	708
2 万年通宝(まんねんつうぼう)	760
3 神功開宝(じんこうかいぼう)	765
4 隆平永宝(りゅうへいえいぼう)	796
5 富寿神宝(ふうじゅしんぼう)	818
6 承和昌宝(じょうわしょうぼう)	835
7 長年大宝(ちやうねんたいぼう)	848
8 饒益神宝(じやうえきしんぼう)	859
9 貞観水宝(じやうがんみづぼう)	870
10 寛平大宝(かんびやうたいぼう)	890
11 延喜通宝(えんぎつうぼう)	907
12 乾元大宝(けんげんたいぼう)	958
開基勝宝(かいきしょうぼう)	760(金銭)
大平元宝(たいへいげんぼう)	760(銀銭)

## 【後漢】

### 後漢(歴代世系)

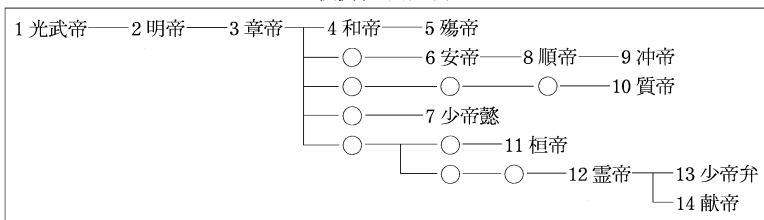

## 【五行】

### 五行配当

五行	時季	方位	色	十干	十二支	星
木	春	東	青	甲・乙	寅・卯	歳星(木星)
火	夏	南	赤(朱)	丙・丁	巳・午	熒惑(火星)
土	土用	中央	黄	戊・己	辰・未・戌・丑	鎮星(土星)
金	秋	西	白(素)	庚・辛	申・酉	太白(金星)
水	冬	北	黒(玄)	壬・癸	亥・子	辰星(水星)

## 【国際収支】

国際収支	
経常収支	貿易・サービス収支 所得収支 経常移転収支
資本収支	投資収支 その他資本収支
外貨準備高増減	
誤差脱漏	

## 【国際単位系】

SI 基本単位			SI 接頭語		
量	名称	記号	名称	記号	倍数
長さ	メートル	m	ヨタ (yotta-)	Y	10 <sup>24</sup>
質量	キログラム	kg	ゼタ (zetta-)	Z	10 <sup>21</sup>
時間	秒	s	エクサ (exa-)	E	10 <sup>18</sup>
電流	アンペア	A	ペタ (peta-)	P	10 <sup>15</sup>
熱力学温度	ケルビン	K	テラ (tera-)	T	10 <sup>12</sup>
光度	カンデラ	cd	ギガ (giga-)	G	10 <sup>9</sup>
物質質量	モル	mol	メガ (mega-)	M	10 <sup>6</sup>
平面角	ラジアン	rad	キロ (kilo-)	k	10 <sup>3</sup>
立体角	ステラジアン	sr	ヘクト (hecto-)	h	10 <sup>2</sup>
			デカ (deca-)	da	10 <sup>1</sup>
			デシ (deci-)	d	10 <sup>-1</sup>
			センチ (centi-)	c	10 <sup>-2</sup>
			ミリ (milli-)	m	10 <sup>-3</sup>
			マイクロ (micro-)	μ	10 <sup>-6</sup>
			ナノ (nano-)	n	10 <sup>-9</sup>
			ピコ (pico-)	p	10 <sup>-12</sup>
			フェムト (femto-)	f	10 <sup>-15</sup>
			アト (atto-)	a	10 <sup>-18</sup>
			ゼプト (zepto-)	z	10 <sup>-21</sup>
			ヨクト (yocto-)	y	10 <sup>-24</sup>

## 【国民の祝日】

国民の祝日		
名称	月日	備考
元日	1月 1日	
成人の日	1月第2月曜日	
建国記念の日	2月 11日	1966年制定
春分の日	3月 21日頃	
みどりの日	4月 29日	1989年制定
憲法記念日	5月 3日	
こどもの日	5月 5日	
海の日	7月 20日	1995年制定
敬老の日	9月 15日	1966年制定
秋分の日	9月 23日頃	
体育の日	10月第2月曜日	1966年制定
文化の日	11月 3日	
勤労感謝の日	11月 23日	
天皇誕生日	12月 23日	1989年制定

## 【五胡十六国】

五胡十六国		
五胡	十六国	年代
匈奴(きょうど)	前趙(漢)	304~329
	北涼	397~439
	夏(大夏)	407~431
羯(けつ)	後趙	319~351
鮮卑(せんび)	前燕	337~370
	後燕	384~409
	西秦	385~431
	南涼	397~414
氏(てい)	南燕	398~410
	成(大成・漢)	304~347
	前秦	351~394
羌(きょう)	後涼	386~403
	後秦	384~417
(漢族)	前涼	301~376
	西涼	400~421
	北燕	409~436

## 【五摂家】

### 五 摂 家

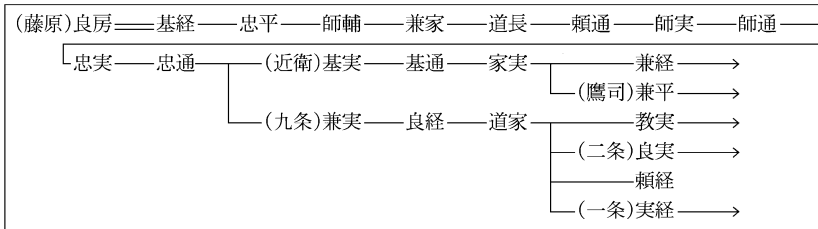

【五代】

五代	
王朝名	年代
後梁	907~937
後唐	923~936
後晋	936~946
後漢	947~950
後周	951~960

【五代十国】

十国	
国名	年代
呉	902~937
南唐	937~975
前蜀	907~925
後蜀	934~965
荆南	907~963
楚	907~951
呉越	907~978
閩(びん)	909~945
南漢	917~971
北漢	951~979

【西国三十三所】

西国三十三所			
府県名	寺名	府県名	寺名
和歌山県	1 青岸渡寺	京都府	18 頂法寺(六角堂)
	2 紀三井寺(金剛宝寺)		19 行願寺(草堂)
	3 粉河(こかわ)寺		20 善峰(よしみね)寺
大阪府	4 施福寺(楨尾寺)		21 穴太(あなお)寺
	5 葛(藤)井寺(剛琳寺)	大阪府	22 総持寺
奈良県	6 壺坂寺(南法華寺)		23 勝尾(かつお)寺
	7 岡寺(竜蓋寺)	兵庫県	24 中山寺
京都府	8 長谷寺(初瀬寺)		25 清水寺
	9 興福寺南円堂		26 一乗寺
	10 三室戸寺		27 円教寺
滋賀県	11 上醍醐寺	京都府	28 成相(なりあい)寺
	12 正法(しょうぼう)寺(岩間寺)		29 松尾(まつのお)寺
京都府	13 石山寺	滋賀県	30 宝厳(ほうごん)寺
	14 三井寺(園城寺)		31 長命寺
京都府	15 観音寺(今熊野)		32 観音正寺
	16 清水(きよみず)寺	岐阜県	33 華嚴寺
	17 六波羅蜜寺		

【三角関数】

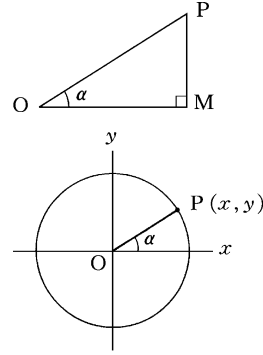

【錯角】

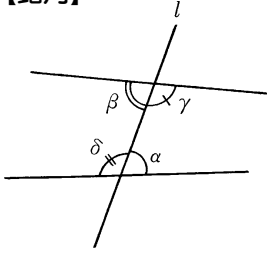

【四国八十八箇所】

四国八十八箇所

県名	寺院名	県名	寺院名
徳島県	1 霊山寺	愛媛県	45 岩屋寺
	2 極楽寺		46 浄観廣寺
	3 金泉寺		47 八坂寺
	4 大日寺		48 西林寺
坂野	5 地藏寺	49 浄土寺	50 繁多寺
	6 安楽寺	51 石手寺	52 太山寺
	7 十楽寺	53 山明寺	54 延命寺
	8 熊合寺	55 南光坊	56 泰山寺
徳島市	9 法輪寺	57 栄福寺	58 仙遊寺
	10 切幡寺	59 国分寺	60 横峰寺
	11 藤井寺	61 香園寺	62 宝春寺
	12 姥山寺	63 吉祥寺	64 前神寺
徳島市	13 大日寺	65 三角寺	66 雲辺寺
	14 常楽寺	67 大興寺	68 神慮院
	15 国分寺	69 観音寺	70 木山寺
	16 観音寺	71 弥谷寺	72 曼荼羅寺
高知県	17 井戸寺	73 出釈迦寺	74 甲山寺
	18 因山寺	75 菩提寺	76 金蔵(倉)寺
	19 立江寺	77 道隆寺	78 郷照寺
	20 鶴林寺	79 高照院	80 国分寺
高知県	21 太竜寺	81 白峰寺	82 根宮寺
	22 平等寺	83 一宮寺	84 屋島寺
	23 薬王寺	85 八栗寺	86 志波寺
	24 最御崎寺	87 長尾寺	88 大窪寺
高知県	25 津照寺		
	26 金剛頂寺		
	27 神峰寺		
	28 大日寺		
高知県	29 国分寺		
	30 善楽寺		
	31 安楽寺		
	32 神印峰寺		
高知県	33 雪隠寺		
	34 清濁寺		
	35 清蓮寺		
	36 青竜寺		
高知県	37 岩本寺		
	38 金剛福寺		
	39 延光寺		
	40 観自在寺		
愛媛県	41 竜光寺		
	42 仏光寺		
	43 明石寺		
	44 大宝寺		



## 【十干】

十 干

甲	こう	きのえ	木の兄
乙	おつ	きのと	木の弟
丙	へい	ひのえ	火の兄
丁	てい	ひのと	火の弟
戊	ぼ	つちのえ	土の兄
己	き	つちのと	土の弟
庚	こう	かのえ	金の兄
辛	しん	かのと	金の弟
壬	じん	みずのえ	水の兄
癸	き	みずのと	水の弟

## 【執権】

執 権 3

代数	氏 名	在職期間	没年
1	北条時政	1203~1205	1215
2	北条義時	1205~1224	1224
3	北条泰時	1224~1242	1242
4	北条経時	1242~1246	1246
5	北条時頼	1246~1256	1263
6	北条長時	1256~1264	1264
7	北条政村	1264~1268	1273
8	北条時宗	1268~1284	1284
9	北条貞時	1284~1301	1311
10	北条師時	1301~1311	1311
11	北条(大仏)宗宣	1311~1312	1312
12	北条熙時	1312~1315	1315
13	北条基時	1315	1333
14	北条高時	1316~1326	1333
15	北条(金沢)貞顕	1326	1333
16	北条(赤橋)守時	1326~1333	1333

## 【四等官】

四 等 官

	長官 (かみ)	次官 (すけ)	判官 (じょう)	主典 (さかん)
神祇官 太政官	伯 (太政大臣), 左大臣, 右大臣	副 大納言, 中納言	祐 少納言, 弁	史 外記, 史
省 坊・職	卿 大夫	輔 亮 助 弼 佐 式 介	丞 進 允 忠 尉 監 掾	録 属 属 疏 志 典 目
寮 台	頭 尹 督 帥 守	少 領 (祐) 典 侍	主 政 佑 掌 侍	主 帳 令 史
五衛府 大宰府	大 領			
国 郡 司	正 尚 侍			
内侍司	正 首 令			
監 署				
家令		扶	佑 佑 徒	令 史 令 史 書 吏

## 【尺貫法】

長 さ			体 積		
1 尺		30.30 cm	1 合		180.4 ml
1 間	6 尺	1.818 m	1 升	10 合	1.804 l
1 町	60 間	109.1 m	1 斗	10 升	18.04 l
1 里	36 町	3.927 km	1 石	10 斗	180.4 l

面 積			質 量		
1 坪		3.306 m <sup>2</sup>	1 匁		3.75 g
1 反	300 坪	991.7 m <sup>2</sup>	1 斤	160 匁	600 g
1 町	10 反	9917 m <sup>2</sup>	1 貫	1000 匁	3.75 kg

## 【私年号】

### 私年号(日本の主な私年号)

名 称	使 用 例	名 称	使 用 例
法興(ほうこう)	6年(596)・31年(621)	延徳(えんとく)	2・3・5年 2年壬午・3年壬午(1462)など
白鳳(はくほう)	4(653)・5(654)・12(661)・13(662)・16(665)年 白雉の異称	正亨(しょうこう)	2年(1490)
朱雀(すざく)	元年(686) 朱鳥の異称	永伝(えいでん)	元年(1490)
保寿(ほうじゅ)	元年 1166～69年頃使用	福德(ふくとく)	元・2・3・4年 辛亥年(1491)ほかに使用
和勝(わしょう)	元年(1190)	徳応(とくおう)	元年(1501 または 1441)
迎雲(げいうん)	元年 1190年もしくはそれ以前使用	子平(しへい)	5年(1506)
建教(けんきょう)	元年(1225)	弥勒(みろく)	元・2・3年 丁卯年(1507)ほかに使用
白鹿(はくろく)	元年(1345)・2年(1346)	加平(かへい)	元年(1517)
応治(おうじ)	元年(1345)	永喜(えいき)	2年(1527)
至大(しだい)	元年 1375～79年, または 84～87年頃使用	宝寿(ほうじゅ)	2年(1534)
永宝(えいほう)	元年(1388)	命禄(めいろく)	元・2・3年(1540～42)
興徳(こうとく)	元年(1395)	光永(こうえい)	2年(1577 または 81 または 90)
天靖(てんせい)	元年(1443)	大道(だいでう)	元・2・10年 1609年頃以降使用, 大筒とも書く
享正(きょうせい)	2(1455)・3(1456)・4(1457)年	正中(しょうちゅう)	2年(1622)
永楽(えいらく)	元年(1461)	神治(しんじ)	元年(1867)

( )内は相当する西暦年次。年次判定の困難なものは注記した。

【周期表】

元素の周期表

族 周期	1	2	3	4	5	6	7	8	9	10	11	12	13	14	15	16	17	18	
1	1H 水素																	2He ヘリウム	
2	3Li リチウム	4Be ベリリウム											5B ホウ素	6C 炭素	7N 窒素	8O 酸素	9F フッ素	10Ne ネオン	
3	11Na ナトリウム	12Mg マグネシウム											13Al アルミニウム	14Si ケイ素	15P リン	16S 硫黄	17Cl 塩素	18Ar アルゴン	
4	19K カリウム	20Ca カルシウム	21Sc スカンジウム	22Ti チタン	23V バナジウム	24Cr クロム	25Mn マンガン	26Fe 鉄	27Co コバルト	28Ni ニッケル	29Cu 銅	30Zn 亜鉛	31Ga ガリウム	32Ge ゲルマニウム	33As ヒ素	34Se セレン	35Br 臭素	36Kr クリプトン	
5	37Rb ルビジウム	38Sr ストロンチウム	39Y イットリウム	40Zr ジルコニウム	41Nb ニオブ	42Mo モリブデン	43Tc テクネチウム	44Ru ルテニウム	45Rh ロジウム	46Pd パラジウム	47Ag 銀	48Cd カドミウム	49In インジウム	50Sn スズ	51Sb アンチモン	52Te テルル	53I ヨウ素	54Xe キセノン	
6	55Cs セシウム	56Ba バリウム	57~71 ランタノイド	72Hf ハフニウム	73Ta タンタル	74W タングステン	75Re レニウム	76Os オスミウム	77Ir イリジウム	78Pt 白金	79Au 金	80Hg 水銀	81Tl タリウム	82Pb 鉛	83Bi ビスマス	84Po ポロニウム	85At アスタチン	86Rn ラドン	
7	87Fr フランシウム	88Ra ラジウム	89~103 アクチノイド	104Rf ラザホーニウム	105Db ドブニウム	106Sg シーボークニウム	107Bh ボークニウム	108Hs ハッシウム	109Mt マイトネリウム	元素記号の左の数字は原子番号									

ランタノイド	57La ランタン	58Ce セリウム	59Pr プラセオジム	60Nd ネオジム	61Pm プロメチウム	62Sm サマリウム	63Eu ユウロピウム	64Gd ガドリニウム	65Tb テルビウム	66Dy ジスプロシウム	67Ho ホルミウム	68Er エルビウム	69Tm ツリウム	70Yb イットルビウム	71Lu ルテチウム
アクチノイド	89Ac アクチニウム	90Th トリウム	91Pa プロトアクチニウム	92U ウラン	93Np ネプツニウム	94Pu プルトニウム	95Am アメリシウム	96Cm キュリウム	97Bk バークリウム	98Cf カリホルニウム	99Es アインスタイニウム	100Fm フェルミウム	101Md メンデレビウム	102No ノーベリウム	103Lr ローレンシウム

## 【十三經注疏】

### 十三經注疏

十三經	卷数	注・伝・箋・解	疏
周易(易經)	10	王弼(おうひつ)(魏) 注 韓康伯(晋) 注	孔穎達(くえいたつ)(唐)
尚書(書經)	20	孔安国(漢) 伝	孔穎達(唐)
毛詩(詩經)	70	毛亨(もうこう)(漢) 伝 鄭玄(じょうげん)(漢) 箋	孔穎達(唐)
周礼	42	鄭玄(漢) 注	賈公彦(かこうげん)(唐)
儀礼	50	鄭玄(漢) 注	賈公彦(唐)
礼記	63	鄭玄(漢) 注	孔穎達(唐)
春秋左氏伝	60	杜預(とよ)(晋) 集解	孔穎達(唐)
春秋公羊伝	28	何休(漢) 解詁	徐彦(じょげん)(唐)
春秋穀梁伝	20	范寧(晋) 集解	楊士勛(ようしくん)(唐)
孝經	9	玄宗(唐) 注	邢昺(けいへい)(宋)
論語	20	何晏(かあん)(魏) 集解	邢昺(宋)
孟子	14	趙岐(漢) 注	孫奭(そんせき)(宋)
爾雅	11	郭璞(かくはく)(晋) 注	邢昺(宋)

## 【十二門】

### 十二門(平安京大内裏, 外郭十二門)

		延喜式の名称	貞觀式の名称
南面	東門	美福門(みぶくもん)	壬生門(みぶもん)
	中門	朱雀門(すざくもん)	大伴門(おおとももん)
	西門	皇嘉門(こうかもん)	若犬養門(わかぬかいもん)
西面	南門	談天門(だんてんもん)	玉手門(たまでもん)
	中門	藻壁門(そうへきもん)	佐伯門(さえきもん)
	北門	殷富門(いんぷもん)	伊福部門(いふくべもん)
北面	西門	安嘉門(あんかもん)	海犬養門(あまいぬかいもん)
	中門	偉鑿門(いかんもん)	猪使門(いかいもん)
	東門	達智門(たっちもん)	丹治比門(たじひもん)
東面	北門	陽明門(ようめいもん)	山門(やまもん)
	中門	待賢門(たいけんもん)	建部門(たけべもん)
	南門	郁芳門(いくほうもん)	的門(いくはもん)

## 【十三仏】

### 十三仏

仏事	仏・菩薩
初七日	不動明王
二七日	釈迦如来
三七日	文殊菩薩
四七日	普賢菩薩
五七日	地藏菩薩
六七日	弥勒菩薩
七七日	薬師如来
七七カ日	観世音菩薩
一周忌	勢至菩薩
三回忌	阿弥陀如来
七回忌	阿閼如来
十三回忌	大日如来
三十三回忌	虚空蔵菩薩

## 【十二神将】

### 十二神将

夜叉大将	本地仏	刻神
1 宮毘羅(くびら)	弥勒	子
2 伐折羅(ばざら)	勢至	丑
3 迷企羅(めきら)	弥陀	寅
4 安底羅(あんちら)	観音	卯
5 頰備羅(あにら)	如意輪	辰
6 珊底羅(さんちら)	虚空蔵	巳
7 因達羅(いんだら)	地藏	午
8 波夷羅(はいら)	文殊	未
9 摩虎羅(まこら)	大威徳	申
10 真達羅(しんだら)	普賢	酉
11 招杜羅(しょうとら)	大日	戌
12 毘羯羅(びから)	釈迦	亥

## 【十二律】

### 十二律

中国	日本		
	雅楽	義太夫節	その他
黄鐘(こうしょう)	壹越(いちこつ)	一本	六本
大呂(たいりょ)	断金(たんぎん)	二本	七本
太簇(たいさく)	平調(ひょうじょう)	三本	八本
夾鐘(きょうしゅう)	勝絶(しょうぜつ)	四本	九本
姑洗(こせん)	下無(しもむ)	五本	十本
仲呂(ちゅうりょ)	双調(そうじょう)	六本	十一本
蕤賓(ずいひん)	晃鐘(ふししょう)	七本	十二本
林鐘(りんしょう)	黄鐘(おうしき)	八本	一本
夷則(いそく)	鸞鏡(らんけい)	九本	二本
南呂(なんりょ)	盤涉(ばんしき)	十本	三本
無射(ぶえき)	神仙(しんせん)	十一本	四本
応鐘(おうしょう)	上無(かみむ)	十二本	五本

## 【十八檀林】

### 十八檀林

旧国・地域名	寺院名
相模	鎌倉 光明寺
武蔵	鴻巣 勝願寺
常陸	瓜連 常福寺
江戸	芝 増上寺
下総	飯沼 弘経寺
下総	小金 大漸寺
下総	生実 大藏寺
武蔵	川越 蓮馨寺
武蔵	滝山 大善寺
武蔵	岩槻 淨国寺
常陸	江戸崎 大念寺
上野	館林 善導寺
下総	結城 弘経寺
江戸	本所 霊山寺
江戸	下谷 幡随院
江戸	小石川 伝通院
上野	新田 大光院
江戸	深川 靈巖寺

## 【植物帯】

植物帯(本州中部太平洋岸の垂直分布)

高度(m)	植物帯	代表的な植物
2300~2500	高山草原 (高山帯)	ヒゲハリスゲ ハイマツ
	針葉樹林帯 (亜高山帯)	コメツガ トウヒ シラビソ
1500~1700	夏緑樹林帯 (山地帯)	ブナ・ミズナラ クリ・コナラ
500~700	照葉樹林帯 (低山帯・丘陵帯)	カシ シイ・タブ
0		

## 【植物ホルモン】

主な植物ホルモンと作用

	茎	葉	根	花	芽	果実	休眠	老化
オーキシシン (インドール酢酸)	伸長	落葉抑制	発根、伸長	花芽形成 促進	側芽成長 抑制	結実、落果 抑制		—
ジベレリン	伸長	成長	伸長	開花促進		結実 成長	—	—
サイトカイニン (カイネチン)	成長	成長			発芽促進	成長	—	—
アブシジン酸		落葉	成長阻害		発芽抑制		+	+
エチレン	肥大	落葉	肥大、不定根形成			成熟		+
ブラシノリド	伸長							+

## 【諸子百家】

諸子百家

学派	主な学者・思想家または書名
儒家	孔子・曾子・子思・孟子・荀子
道家	老子・列子・莊子・関尹子
墨家	墨子・胡非子・随巢子
法家	申不害・商鞅・慎到・韓非
名家	公孫竜・恵施・尹文子・鄧析(とうせき)
農家	「神農」「野老」「宰氏」
縦横家	蘇秦・張儀
陰陽家	騶衍(鄒衍)(そうえん)・公孫発
兵家	孫武(孫子)・孫臏・呉起(呉子)
小説家	嚮子(いくし)・青史子・師曠(しこう)
雑家	呂不韋・淮南王安・東方朔

## 【晋】

晋2(歴代世系)

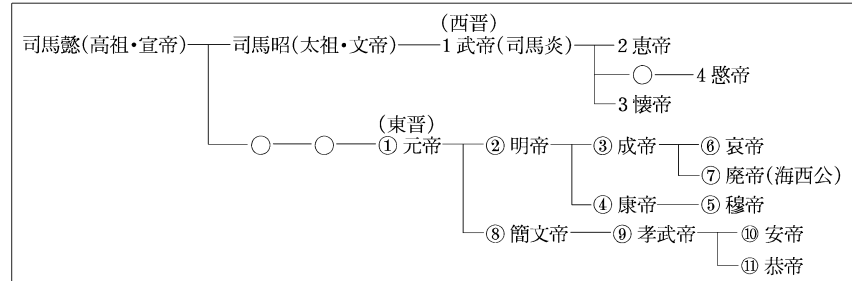

【清】

清(歴代世系)

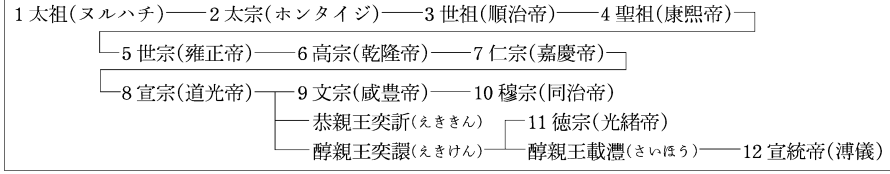

親族呼称

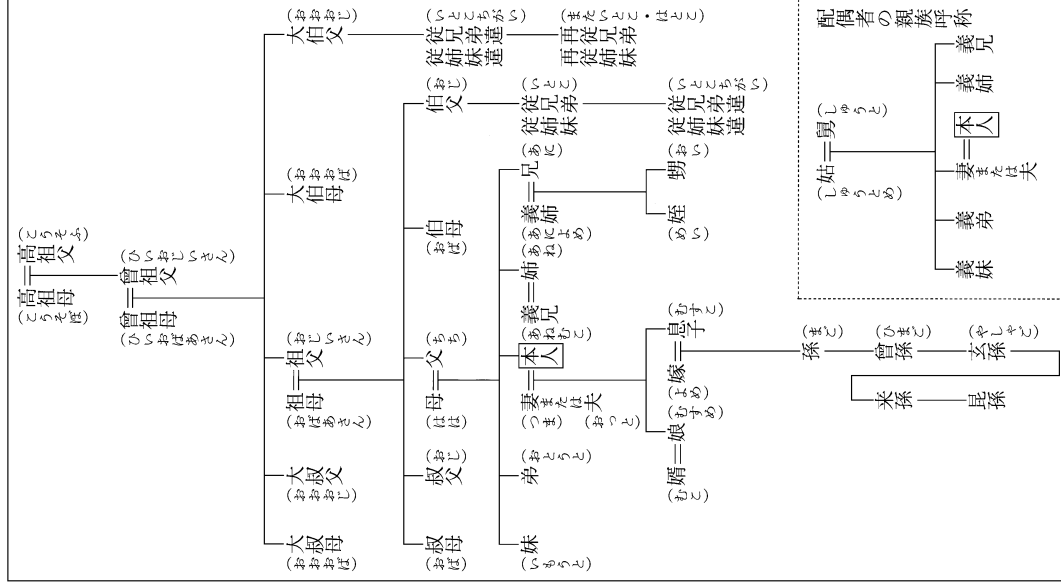

【親族】

## 【震度階級】

気象庁震度階級関連解説表(一部)

震度階級	人 間	屋内の状況	屋外の状況
0	人は揺れを感じない。		
1	屋内にいる人の一部が、わずかな揺れを感じる。		
2	屋内にいる人の多くが、揺れを感じる。眠っている人の一部が、目を覚ます。	電灯などのつり下げ物が、わずかに揺れる。	
3	屋内にいる人のほとんどが、揺れを感じる。恐怖感を覚える人もいる。	棚にある食器類が、音を立てることがある。	電線が少し揺れる。
4	かなりの恐怖感があり、一部の人は、身の安全を図ろうとする。眠っている人のほとんどが、目を覚ます。	つり下げ物は大きく揺れ、棚にある食器類は音を立てる。座りの悪い置物が、倒れることがある。	電線が大きく揺れる。歩いている人も揺れを感じる。自動車を運転していて、揺れに気付く人がいる。
5 弱	多くの人が、身の安全を図ろうとする。一部の人は、行動に支障を感じる。	つり下げ物は激しく揺れ、棚にある食器類、書棚の本が落ちることがある。座りの悪い置物の多くが倒れ、家具が移動することがある。	窓ガラスが割れて落ちることがある。電柱が揺れるのがわかる。補強されていないブロック塀が崩れることがある。道路に被害が生じることがある。
5 強	非常に恐怖を感じる。多くの人が、行動に支障を感じる。	棚にある食器類、書棚の本の多くが落ちる。テレビが台から落ちることがある。タンスなど重い家具が倒れることがある。変形によりドアが開かなくなることがある。一部の戸が外れる。	補強されていないブロック塀の多くが崩れる。据付けが不十分な自動販売機が倒れることがある。多くの墓石が倒れる。自動車の運転が困難となり、停止する車が多い。
6 弱	立っていることが困難になる。	固定していない重い家具の多くが移動、転倒する。開かなくなるドアが多い。	かなりの建物で、壁のタイルや窓ガラスが破損、落下する。
6 強	立っていることができず、はわないと動くことができない。	固定していない重い家具のほとんどが移動、転倒する。戸が外れて飛ぶことがある。	多くの建物で、壁のタイルや窓ガラスが破損、落下する。補強されていないブロック塀のほとんどが崩れる。
7	揺れにほんろうされ、自分の意志で行動できない。	ほとんどの家具が大きく移動し、飛ぶものもある。	ほとんどの建物で、壁のタイルや窓ガラスが破損、落下する。補強されているブロック塀も破損するものがある。

## 【前漢】

前漢(歴代世系)

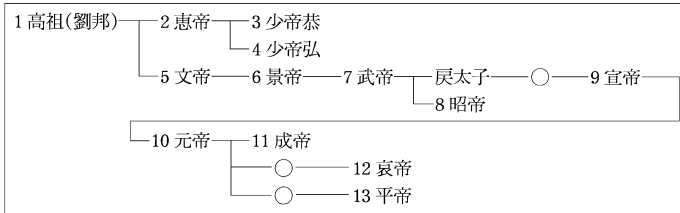

## 【染色体】

生物の染色体数(核相:2n)

ヒト	46	ハツカネズミ	40	サツマイモ	90
チンパンジー	48	カンガルー	16	ジャガイモ	48
キリン	30	ニワトリ(♂)	78	アサガオ	30
ウシ・ヤギ	60	ヒキガエル	22	ホウレンソウ	12
トナカイ	70	イモリ	24	タマネギ	16
インドサイ	84	コイ	104	エンドウ	14
ゾウ	56	メダカ	48	ムラサキツユクサ	24
オットセイ	36	アメリカザリガニ	200	イネ	24
ネコ・トラ	38	カイコ	56	オオムギ	14
イヌ・コヨーテ	78	シヨウジョウバエ	8	パンコムギ	42
キツネ	36	アカイエカ	6	アカマツ	24
タヌキ	42	ヒドラ	32	イチヨウ	24
ナガスクジラ	44	ウマノカイチュウ	2	ゼンマイ	44
ウサギ	44	スイレン	112	コンブ・ワカメ	44
モルモット	64	オシロイバナ	58	クロカビ	4

## 【宋】

宋(歴代世系)

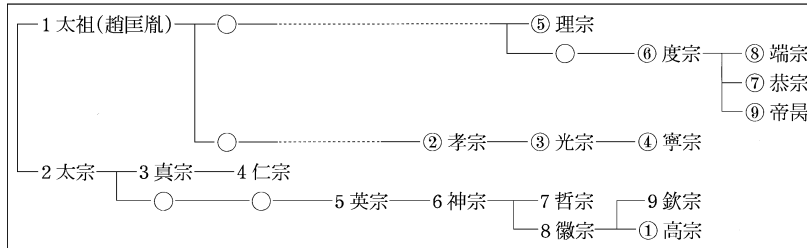

丸中数字は南宋の歴代



## 【奏法記号】

奏法記号の例

記号	標語	意味	
♪など	アルペッジョ	arpeggio	和音を分散和音として順々に奏する
gliss.	グリッサンド	glissando	広い音域を急速にすべるように奏する
	コン・ソルディーノ	con sordino	弱音器を使用する
・	スタッカート	staccato	一音一音を切り離して奏する
	ソステヌート	sostenuto	音の長さを十分に保って(速度標語と組合せて)
— ten.	テヌート	tenuto	ある一個の音の長さを十分に保って
♪など	トレモロ	tremolo	一音または二音を急速に反復して
pizz.	ピッチカート	pizzicato	指で弦を弾いて奏する
⤴	フェルマータ	fermata	その音符・休止符を任意の長さで奏する
∨	ブレス	breath	息つぎをする
	ポルタメント	portamento	次の音へ音程をずらせながら移動する
marc.	マルカート	marcato	一音一音はつきりと奏する
	レガート	legato	滑らかに
—	スラー	slur	レガートの記号(弦楽器ではひと弓で奏する指示)

## 【速度標語】

速度標語の例

標語	意味	
ラルゴ	largo	ゆっくりと、豊かに
ラルゲット	larghetto	ゆっくりと(ラルゴよりやや速く)
レント	lento	遅く、ゆっくりと
アダージョ	adagio	ゆるやかに
アンダンテ	andante	歩くくらいの速さで、ゆるやかに
モデラート	moderato	中くらいの速さで
アレグロ	allegro	速く
ヴィヴァーチェ	vivace	生き生きと、きわめて速く
プレスト	presto	急速に
リタルダンド	ritardando(rit.)	次第に遅く
ラレンタンド	rallentando(rall.)	次第に遅く
アツチェレランド	accelerando(accel.)	次第に速く
メノ・モッソ	meno mosso	(今までより)もっと遅く
ア・テンポ	a tempo	もとの速さで
テンポ・プリモ	tempo primo	初めの速さで
アッサイ	assai	十分に、非常に
モルト	molto	きわめて、はなはだ
ポコ	poco	すこし(poco a poco すこしずつ)
ノン・トロッポ	non troppo	あまり…すぎないように

## 【対当関係】

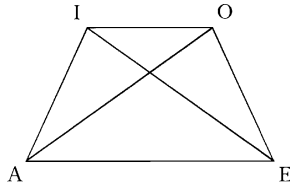

対当関係の図式

- A E: 反対対当
- I O: 小反対対当
- A I, E O: 大小対当
- A O, E I: 矛盾対当

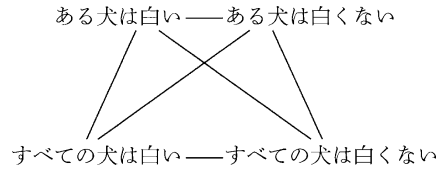

対当関係の例

## 【大名】

大名(近世大名の分類)

親藩	三家(尾張・紀伊・水戸)・三卿(田安・一橋・清水)・家門(福井・松江・津山・高松・西条・浜田・会津などの松平と久松)	
譜代大名	井伊・酒井・本多・榊原・大久保・土井・水野・戸田・小笠原・牧野・内藤・稲葉・堀田・阿部・久世・間部・松平(家康以前の分流)ほか	
外様大名	旧族大名	伊達・島津・毛利・上杉・佐竹・鍋島・津軽・南部・松浦・大村・宗・相良ほか
	織豊大名	前田・細川・黒田・浅野・池田(岡山・鳥取)・山内・蜂須賀・藤堂・仙石・有馬ほか

【平】

平(桓武平氏略系図)

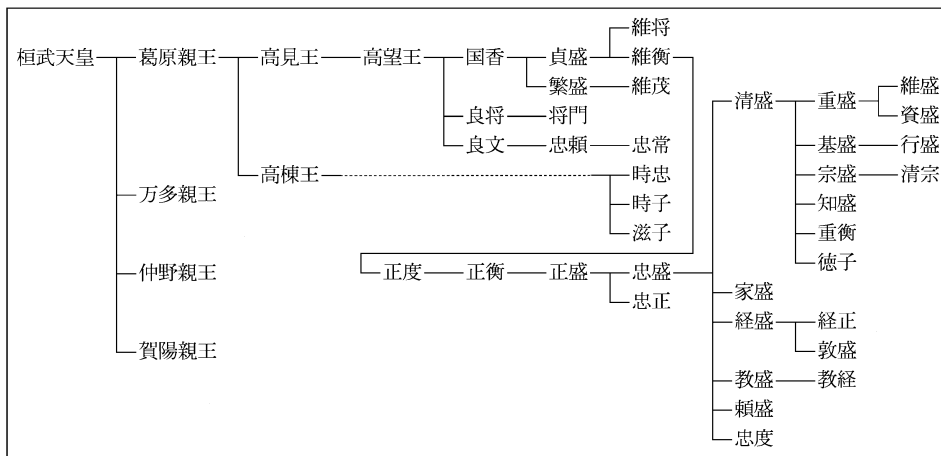

【断層】

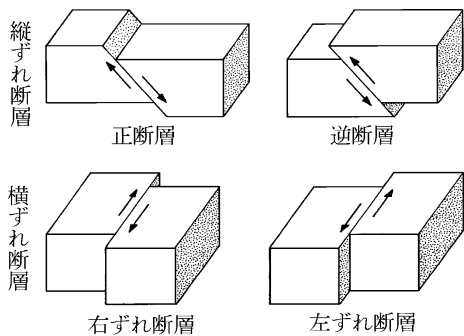

## 【地質年代】

地質年代		現在	
新生代	第四紀	完新世	1万年前
		更新世	180万年前
	第三紀	鮮新世	530万年前
		中新世	2300万年前
		漸新世	3400万年前
		始新世	5300万年前
		暁新世	6500万年前
中生代	白亜紀	1.4億年前	
	ジュラ紀	2.0億年前	
	三疊紀	2.5億年前	
古生代	ペルム紀	2.9億年前	
	石炭紀	3.6億年前	
	デボン紀	4.1億年前	
	シルル紀	4.4億年前	
	オルドビス紀	5.0億年前	
	カンブリア紀	5.4億年前	
	先カンブリア時代	原生代	25億年前
始生代		46億年前	

## 【秩父三十三所】

秩父三十三所			
市・郡名	寺院名	市・郡名	寺院名
秩父市	1 妙音寺	秩父市	18 神門寺
	2 真福寺		19 竜石寺
	3 常泉寺		20 岩之上堂
秩父郡	4 金昌寺	秩父郡	21 観音寺
	5 長興寺		22 栄(永)福寺
	6 卜雲寺		23 音楽寺
	7 法長寺		24 法泉寺
秩父市	8 西善寺	秩父郡	25 久昌寺
	9 明智寺		26 円融寺
	10 大慈寺		27 大淵寺
	11 常楽寺		28 橋立寺
	12 野坂寺		29 長泉院
	13 慈眼寺		30 法雲寺
	14 今宮坊		31 観音院
	15 少林寺		32 法性寺
	16 西光寺		33 菊水寺
	17 定林寺		34 水潜寺

## 【天気記号】

天気記号(日本式)			
天気記号	天気	天気記号	天気
○	快晴	●	にわか雨
⊖	晴	☂	みぞれ
☁	曇	⊗	雪
☁	曇霧	⊗	雪強し
☁	ちり煙霧	⊗	にわか雪
☁	砂じんあらし	⊗	あられ
☁	地ふぶき	▲	ひょう
☁	霧	●	雷
☁	霧雨	☂	雷強し
☁	雨	⊗	天気不明
☁	雨強し		

## 【中国】

### 中国(歴代王朝)

王朝名	初代	年代	王朝名	初代	年代
夏	禹	?	東晋	元帝(司馬睿)	317~420
殷(商)	湯王	? ~紀元前 1100頃	五胡十六国		304~439
周	武王	前 1100頃~前 256	南北朝時代		439~589
		前 770~前 403	隋	文帝(楊堅)	581~619
		前 403~前 221	唐	高祖(李淵)	618~907
春秋時代					907~960(979)
戦国時代					960~1127
秦	始皇帝	前 221~前 206	五代十国		1127~1279
前漢	高祖(劉邦)	前 202~後 8	宋(北宋)	太祖(趙匡胤)	960~1127
新	王莽	8~23	南宋	高宗(趙構)	1127~1279
後漢	光武帝(劉秀)	25~220	遼	太祖(耶律阿保機)	916~1125
		220~265(280)	金	太祖(阿骨打)	1115~1234
		(蜀は 221~263)	元	世祖(フビライ)	1271~1368
三国時代(魏・呉・蜀)	曹丕・孫權・劉備	(呉は 222~280)	明	太祖(朱元璋)	1368~1644
晋(西晋)	武帝(司馬炎)	265~316	清	太祖(ヌルハチ)	1616~1912

# 【天皇】

## 天 皇

1 神武(じんむ)天皇	34 舒明(じゅめい)天皇	67 三条(さんじょう)天皇	後光厳(ごこうごん)天皇(北朝4)
2 綏靖(すいぜい)天皇	35 皇極(こうぎょく)天皇	68 後一条(ごいちじょう)天皇	後円融(ごえんりゅう)天皇(北朝5)
3 安寧(あんねい)天皇	36 孝徳(こうとく)天皇	69 後朱雀(ごすざく)天皇	97 後村上(ごむらかみ)天皇(南朝2)
4 懿徳(いとく)天皇	37 斉明(さいめい)天皇	70 後冷泉(ごれいぜい)天皇	98 長慶(ちょうけい)天皇(南朝3)
5 孝昭(こうしょう)天皇	38 天智(てんじ)天皇	71 後三条(ごさんじょう)天皇	99 後龜山(ごかめやま)天皇(南朝4)
6 孝安(こうあん)天皇	39 弘文(こうぶん)天皇	72 白河(しろかわ)天皇	100 後小松(ごこまつ)天皇
7 孝靈(こうれい)天皇	40 天武(てんむ)天皇	73 堀河(ほりかわ)天皇	101 称光(しょうこう)天皇
8 孝元(こうげん)天皇	41 持統(じとう)天皇	74 鳥羽(とば)天皇	102 後花園(ごはなぞの)天皇
9 開化(かいか)天皇	42 文武(もんむ)天皇	75 崇徳(すとく)天皇	103 後土御門(ごつちみかど)天皇
10 崇神(すじん)天皇	43 元明(げんめい)天皇	76 近衛(このえ)天皇	104 後柏原(ごかしわばら)天皇
11 垂仁(すいにん)天皇	44 元正(げんしょう)天皇	77 後白河(ごしろかわ)天皇	105 後奈良(ごなら)天皇
12 景行(けいこう)天皇	45 聖武(しょうむ)天皇	78 二条(にじょう)天皇	106 正親町(おおぎまち)天皇
13 成務(せいむ)天皇	46 孝謙(こうけん)天皇	79 六条(ろくじょう)天皇	107 後陽成(ごようぜい)天皇
14 仲哀(ちゅうあい)天皇	47 淳仁(じゅんにん)天皇	80 高倉(たかくら)天皇	108 後水尾(ごみずのお)天皇
15 応神(おうじん)天皇	48 称徳(しょうとく)天皇	81 安德(あんとく)天皇	109 明正(めいしょう)天皇
16 仁徳(にんとく)天皇	49 光仁(こうにん)天皇	82 後鳥羽(ごとば)天皇	110 後光明(ごこうみょう)天皇
17 履中(りちゅう)天皇	50 桓武(かんむ)天皇	83 土御門(つちみかど)天皇	111 後西(ごさい)天皇
18 反正(はんぜい)天皇	51 平城(へいぜい)天皇	84 順徳(じゅんとく)天皇	112 霊元(れいげん)天皇
19 允恭(いんぎょう)天皇	52 嵯峨(さが)天皇	85 仲恭(ちゅうきょう)天皇	113 東山(ひがしやま)天皇
20 安康(あんこう)天皇	53 淳和(じゅんな)天皇	86 後堀河(ごほりかわ)天皇	114 中御門(なかみかど)天皇
21 雄略(ゆうりやく)天皇	54 仁明(にんみょう)天皇	87 四条(しじょう)天皇	115 桜町(さくらまち)天皇
22 清寧(せいねい)天皇	55 文徳(もんとく)天皇	88 後嵯峨(ごさが)天皇	116 桃園(ももぞの)天皇
23 顕宗(けんそう)天皇	56 清和(せいわ)天皇	89 後深草(ごふかくさ)天皇	117 後桜町(ごさくらまち)天皇
24 仁賢(にけん)天皇	57 陽成(ようぜい)天皇	90 龜山(かめやま)天皇	118 後桃園(ごももぞの)天皇
25 武烈(ぶれつ)天皇	58 光孝(こうこう)天皇	91 後宇多(ごうだ)天皇	119 光格(こうかく)天皇
26 継体(けいたい)天皇	59 宇多(うだ)天皇	92 伏見(ふしみ)天皇	120 仁孝(にんこう)天皇
27 安閑(あんかん)天皇	60 醍醐(だいて)天皇	93 後伏見(ごふしみ)天皇	121 孝明(こうめい)天皇
28 宣化(せんか)天皇	61 朱雀(すざく)天皇	94 後二条(ごにじょう)天皇	122 明治天皇
29 欽明(きんめい)天皇	62 村上(むらかみ)天皇	95 花園(はなぞの)天皇	123 大正天皇
30 敏達(びだつ)天皇	63 冷泉(れいぜい)天皇	96 後醍醐(ごだいて)天皇(南朝1)	124 昭和天皇
31 用明(ようめい)天皇	64 円融(えんりゅう)天皇	光厳(こうごん)天皇(北朝1)	125 今上天皇
32 崇峻(すしゅん)天皇	65 花山(かざん)天皇	光明(こうみょう)天皇(北朝2)	
33 推古(すいこ)天皇	66 一条(いちじょう)天皇	崇光(すこう)天皇(北朝3)	

【唐】

唐(歴代世系)

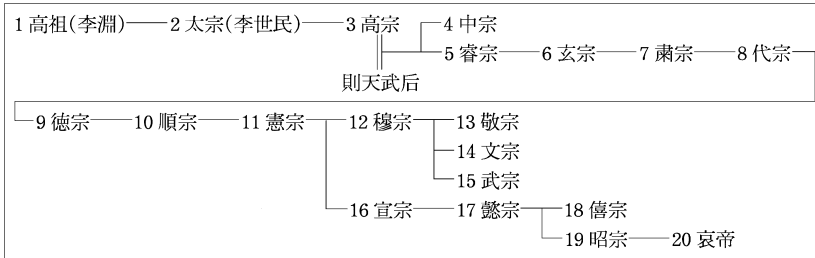

【同位角】

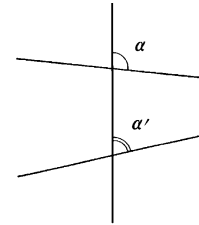

【東海道五十三次】

東海道五十三次(宿駅一覧)

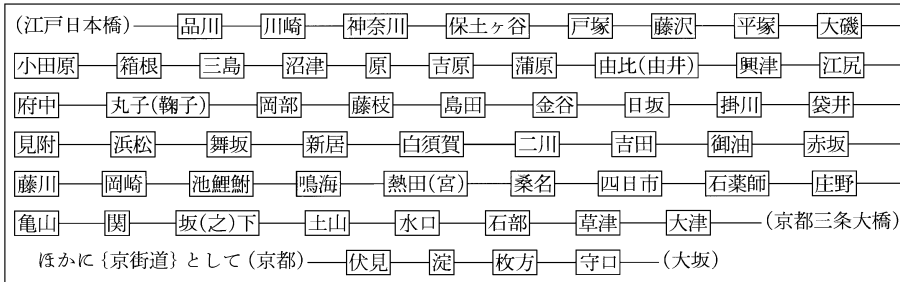

# 【徳川】

徳川(略系図)

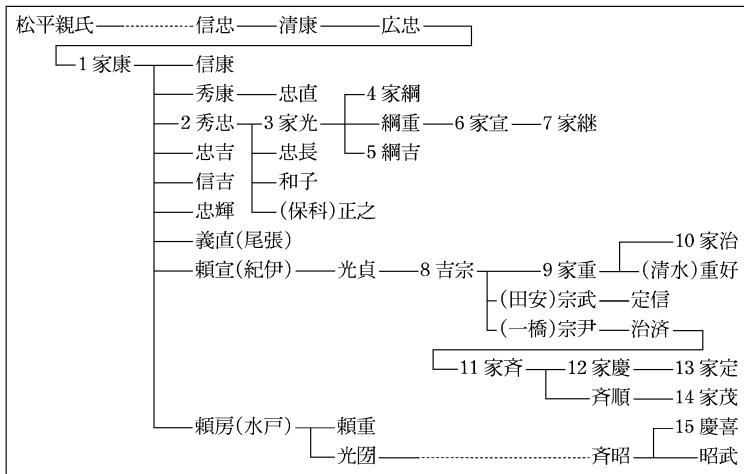

数字は将軍の代数

# 【南北朝時代】

南北朝時代 1

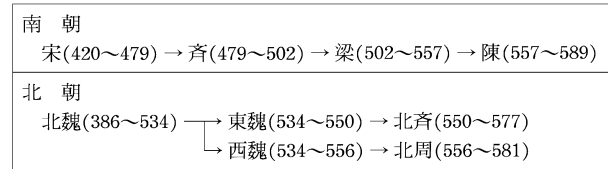

( )内は興亡の年代

# 【中山道・中仙道】

中山道(宿駅一覧)

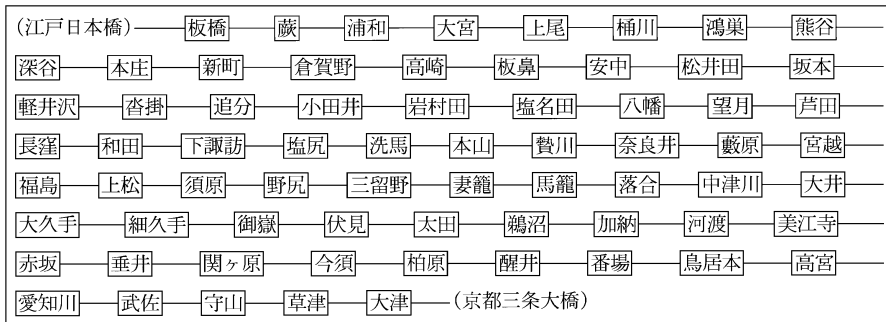

## 【二十四史】

二十四史(正史)一覽

書名	卷数	編著者	成立年代	書名	卷数	編著者	成立年代
史記	130	司馬遷	前漢 前 91 年頃	南史	80	李延寿	唐 659
漢書	100	班固	後漢 後 82 年頃	北史	100	李延寿	唐 659
後漢書	120	范曄	南朝宋 432 年頃	旧唐書	200	劉昫 <small>様か</small>	後晋 945
三国志	65	陳寿	西晋 3 世紀末	新唐書	225	歐陽修 <small>様か</small>	宋 1060
晋書	130	房玄齡 <small>様か</small>	唐 648	旧五代史	150	薛居正 <small>様か</small>	宋 974
宋書	100	沈約	南齊 488	新五代史	74	歐陽修	宋 1053
南齊書	59	蕭子顯	梁 6 世紀前半	宋史	496	脱脱 <small>様か</small>	元 1345
梁書	56	姚思廉	唐 636	遼史	116	脱脱 <small>様か</small>	元 1345
陳書	36	姚思廉	唐 636	金史	135	脱脱 <small>様か</small>	元 1345
魏書	130	魏収	北齊 554	元史	210	宋濂 <small>様か</small>	明 1370
北齊書	50	李百薬 <small>様か</small>	唐 636	明史	332	張廷玉 <small>様か</small>	清 1739
周書	50	令狐德棻 <small>様か</small>	唐 636	新元史	257	柯劭忞	民国 1919
隋書	85	魏徵 <small>様か</small>	唐 636・656				

## 【二十四節気】

二十四節気

季節	名称	概略日付	季節	名称	概略日付
春	立春	2月 4日	秋	立秋	8月 8日
	雨水	2月 19日		処暑	8月 24日
	啓蟄	3月 6日		白露	9月 8日
	春分	3月 21日		秋分	9月 23日
	清明	4月 5日		寒露	10月 9日
	穀雨	4月 20日	霜降	10月 24日	
夏	立夏	5月 6日	冬	立冬	11月 8日
	小満	5月 21日		小雪	11月 23日
	芒種	6月 6日		大雪	12月 8日
	夏至	6月 22日		冬至	12月 22日
	小暑	7月 8日		小寒	1月 6日
	大暑	7月 23日		大寒	1月 20日

## 【日光街道】

日光街道(宿駅一覽)

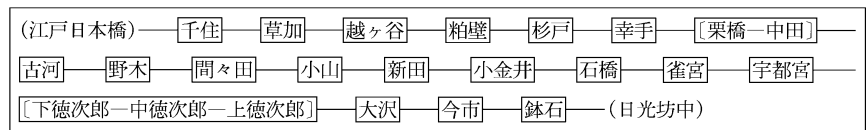

[ ] 内は交代継立ての宿



## 【能楽】

### 能楽の流派

分類	流派名
立方	観世(かんぜ) 宝生(ほうしょう) 金春(こんばる) 金剛(こんごう) 喜多(きた)
ワキ方	福王(ふくおう) 高安(たかやす) 宝生(下掛り宝生) [春藤](しゅんどう) [進藤](しんどう)
狂言方	大蔵(おおくら) 和泉(いづみ) [鷲](さぎ)
囃子方	
笛方	一噌(いっそう) 森田 藤田 [春日](しゅんにち) [平岩]
小鼓方	幸(こう) 幸清(こうせい) 大倉 観世
大鼓方	葛野(かどの) 高安 大倉 石井 観世(宝生鍊三郎派)
太鼓方	観世 金春

[ ]は廃絶

## 【能面】

### 能面の主なもの

分類	名称			
翁面	尉面 白色尉(はくしきじょう) 肉色尉 父尉 黒色尉			
	冠者面 延命冠者(えんめいかじや)			
能面	常相	奇相	異相	
	尉面 (老体面)	小尉(小牛尉)・三光尉・朝倉尉・笑尉・舞尉	皺尉(しわじょう)・石王尉	悪尉(あくじょう)(大悪尉・小悪尉・鼻瘤悪尉など)
	男面	若男・中將・平太(へいだ)・邯鄲男・十六・敦盛・童子・喝食(かつしき)・慈童・猩々	怪士(あやかし)・三日月・鷹・筋男(すじおとこ)・瘦男・蛙(かわず)・一角仙人	癡見(べしみ)(大癡見・小癡見・黒癡見など)・飛出(とびで)(大飛出・小飛出)・釣眼(つりまなこ)・黒髭(くろひげ)など)・顰(しかみ)・獅子口・天神
	女面	若女・小面(こおもて)・増(ぞう)(増女)・孫次郎・近江女・深井・曲見(しやくみ)・老女・姥	泥眼(でいがん)・橋姫・増髪(ますかみ)・瘦女・山姥(やまんば)	般若(はんにや)・生成(なまなり)・蛇(じや)

## 【発光生物】

### 主な発光生物

細菌	発光バクテリア類(フォトバクテリウム・ピブリオなど)	節足動物	ウミホタル・発光ヤスデ・サクラエビ・ヒカリエビ・ホタルなど
真菌	ツキヨタケ・ナラタケ(菌糸)・ヤコウタケなど	軟体動物	ホタルイカ・メヒカリイカ・カモメガイ・発光ウミウシなど
原生動物	ヤコウチュウ・ケラチウムなど	原索動物	ヒカリボヤ・ギボシムシなど
腔腸動物	ウミサボテン・タコクラゲ・ウミエラ・オワンクラゲなど	脊椎動物	マツカサウオ・ヒカリキンメダイ・ホウネンイワシ・ホウネンエソなど
紐形動物	ヒカリヒモムシ		
環形動物	ウロコムシ・ツバサゴカイ・ヒカリミミズなど		

## 【発酵】

### 主な発酵

	作用	発酵微生物
アルコール発酵	糖→エタノール, 二酸化炭素	コウボ
グリセロール発酵	糖→グリセロール	コウボ
乳酸発酵	糖→乳酸, 二酸化炭素	乳酸菌, ケカビ
メタン発酵	二酸化炭素, 蟻酸, 酢酸など→メタン	メタン細菌
酢酸発酵	エタノール→酢酸	酢酸菌
クエン酸発酵	糖, 炭水化物→クエン酸	クロカビ, アオカビなど
イタコン酸発酵	糖→クエン酸→イタコン酸	アスペルギリスなど
グルコン酸発酵	糖→グルコン酸	酢酸菌, クロカビなど
酪酸発酵	糖→酪酸, アセトン, ブタノールなど	クロストリディウム
アミノ酸発酵	糖など→グルタミン酸, リジン, トレオニンなど	コリネバクテリウム

## 【発想標語】

### 発想標語

標語	意味
アニマト animato	活発に, 生き生きと
アパッショナート appassionato	情熱的に
ヴィーヴォ vivo	活発に
エスプレッシーヴォ esprcссивo	表情ゆたかに
カンタービレ cantabile	歌うように(なだらかに)
グラヴェ gravac	重々しく
グラツィオーゾ grazioso	優雅に
コン・ブリオ con brio	生き生きと
コン・モート con moto	元氣よく
ジョコーソ giocoso	嬉々として
センプリチェ semplice	素朴に
トランクイロ tranquillo	静かに
ドルチェ dolce	甘く, やわらかに
マエストーソ maestoso	堂々と, 荘嚴に

## 【パラフィン】

### 直鎖パラフィン炭化水素

名称	分子式	沸点(℃)
メタン(methane)	CH <sub>4</sub>	-161.5
エタン(ethane)	C <sub>2</sub> H <sub>6</sub>	-89.0
プロパン(propane)	C <sub>3</sub> H <sub>8</sub>	-42.1
ブタン(butane)	C <sub>4</sub> H <sub>10</sub>	0.5
ペンタン(pentane)	C <sub>5</sub> H <sub>12</sub>	36.1
ヘキサン(hexane)	C <sub>6</sub> H <sub>14</sub>	68.7
ヘプタン(heptane)	C <sub>7</sub> H <sub>16</sub>	98.4
オクタン(octane)	C <sub>8</sub> H <sub>18</sub>	125.7
ノナン(nonane)	C <sub>9</sub> H <sub>20</sub>	150.8
デカン(decane)	C <sub>10</sub> H <sub>22</sub>	174.1

## 【ハロゲン】

ハロゲン族の単体

名称	分子式	状態	色	融点(℃)	沸点(℃)
弗素	F <sub>2</sub>	気体	淡黄	-219.6	-188.1
塩素	Cl <sub>2</sub>	気体	黄緑	-101.0	-34.1
臭素	Br <sub>2</sub>	液体	赤褐	-7.2	58.8
沃素	I <sub>2</sub>	固体	黒紫	113.5	184.4

## 【坂東三十三所】

坂東三十三所

都県名	寺院名	都県名	寺院名	
神奈川県	1 杉本寺	栃木県	18 中禅寺	
	2 岩殿寺		19 大谷寺	
	3 安養院		20 西明寺	
鎌倉	4 長谷寺	茨城県	21 日輪寺	
	5 勝福寺		22 佐竹寺	
厚木	6 長谷寺		23 観世音寺	
	7 光明寺		24 楽法寺	
埼玉県	8 星谷寺		千葉県	25 大御堂
	9 慈光寺			26 清滝寺
	10 正法寺			27 円福寺
東京都	11 安楽寺	28 竜正院		
	12 慈恩寺	29 千葉寺		
神奈川県	13 浅草寺	30 高蔵寺		
	14 弘明寺	31 笠森寺		
群馬県	15 長谷寺	32 清水寺		
	16 水沢寺	33 那古寺		
栃木県	17 満願寺			

## 【藩学】

主な藩学

名称	藩主	所在地	創設年代	旧称・改称
稽古館(けいこかん)	津軽 弘前		1796	
作人館(さくじんかん)	南部 盛岡		1636	稽古所・明義堂
養賢堂(ようけんどう)	伊達 仙台		1736	学問所・明倫館
日新館(にっしんかん)	松平 会津		1678	
明德館(めいとくかん)	佐竹 秋田		1789	明道館
興讓館(こうじょうかん)	上杉 米沢		1697	学校
道学堂(どうかくどう)	溝口 新発田		1772	
文武学校(ぶんぶがっこう)	真田 松代		1855	稽古所・学問所
弘道館(こうどうかん)	徳川 水戸		1841	
明倫堂(めいりんどう)	徳川 名古屋		1748	学問所
明倫堂(めいりんどう)	前田 金沢		1792	
成徳書院(せいとくしょいん)	堀田 佐倉		1792	
弘道館(こうどうかん)	井伊 彦根		1799	稽古館
立教館(りっきょうかん)	松平 白河・桑名		1791	学問所
学習館(がくしゅうかん)	徳川 和歌山		1713	講釈所
花叟教場(はなばたけきょうじょう)	池田 岡山		1641	仮学館・学校
誠之館(せいしかん)	阿部 福山		1786	弘道館
修道館(しゅうどうかん)	浅野 広島		1782	稽古屋敷・学問所
明教館(めいきょうかん)	松平 松江		1758	文明館・文武館
明倫館(めいりんかん)	毛利 萩		1719	
教授館(きょうじゅうかん)	山内 高知		1760	教授場・致道館
明倫館(めいりんかん)	伊達 宇和島		1748	内徳館・敷教館
修猷館(しゅういっかん)	黒田 福岡		1784	
伝習館(でんしゅうかん)	立花 柳川		1824	
弘道館(こうどうかん)	鍋島 佐賀		1781	
時習館(じしゅうかん)	細川 熊本		1755	
造士館(ぞうしかん)	島津 鹿児島		1773	本学校

## 【病原体】

主な病原体

	特 徴	例
ウイルス	宿主細胞内でのみ増殖。化学療法剤が効かない	はしかウイルス、インフルエンザ-ウイルス、日本脳炎ウイルス、肝炎ウイルス、風疹ウイルス、黄熱ウイルス、ラッサ熱ウイルスなど
クラミジア	宿主細胞内でのみ増殖	トラコーマ-クラミジア、オウム病クラミジアなど
マイコプラズマ	細胞壁がない。最小の自律増殖生物	異型肝炎マイコプラズマ、肺炎マイコプラズマなど
細菌	細胞壁をもち、自率的に増殖	ジフテリア菌、肺炎双球菌、淋菌、コレラ菌、赤痢菌、大腸菌、破傷風菌、ボツリヌス菌、結核菌など
スピロヘータ	同上	梅毒トレポネーマ、レプトスピラなど
リケッチア	宿主細胞内でのみ増殖	ツツガムシ病リケッチア、発疹チフス-リケッチアなど
真菌	半ば寄生的に増殖	カンジダ、クリプトコッカス、白癬菌など
原生動物(原虫)	宿主に寄生	マラリア原虫、トリパノソーマ、トキソプラズマ
寄生虫	同上	回虫、十二指腸虫、条虫、住血吸虫、ジストマなど

## 【舞曲】

舞曲(欧米の主な舞曲)

流行した時代	名 称	拍子	始まった国	流行した時代	名 称	拍子	始まった国
16～17世紀	バヴァース pavane	4/4	イタリア	18～19世紀 19世紀	メヌエット menuet	3/4	フランス
	ガイヤルド gaillarde	3/2	イタリア		マズルカ mazurka	3/4	ポーランド
	アルマンド allemande	4/4	ドイツ		ポロネーズ polonaise	3/4	ポーランド
	シャコンヌ chaconne	3/4	スペイン		ポルカ polka	2/4	チェコ
	パッサカリア passacaglia	3/4	スペイン		ボレロ bolero	3/4	スペイン
	クーラント courante	3/2	フランス・イタリア		ハバネラ habanera	2/4	キューバ
17～18世紀	サラバンド saraband	3/4	スペイン	ギャロップ galop	2/4	ドイツ	
	ジューグ gigue	6/8	イギリス	ワルツ waltz	3/4	オーストリア	
	ブーレ bourrée	2	フランス	チャルダシュ czardas	2/4	ハンガリー	
	ガヴォット gavotte	4/4	フランス	タンゴ tango	2/4	アルゼンチン	

【藤原】

藤原(藤原氏略系図)

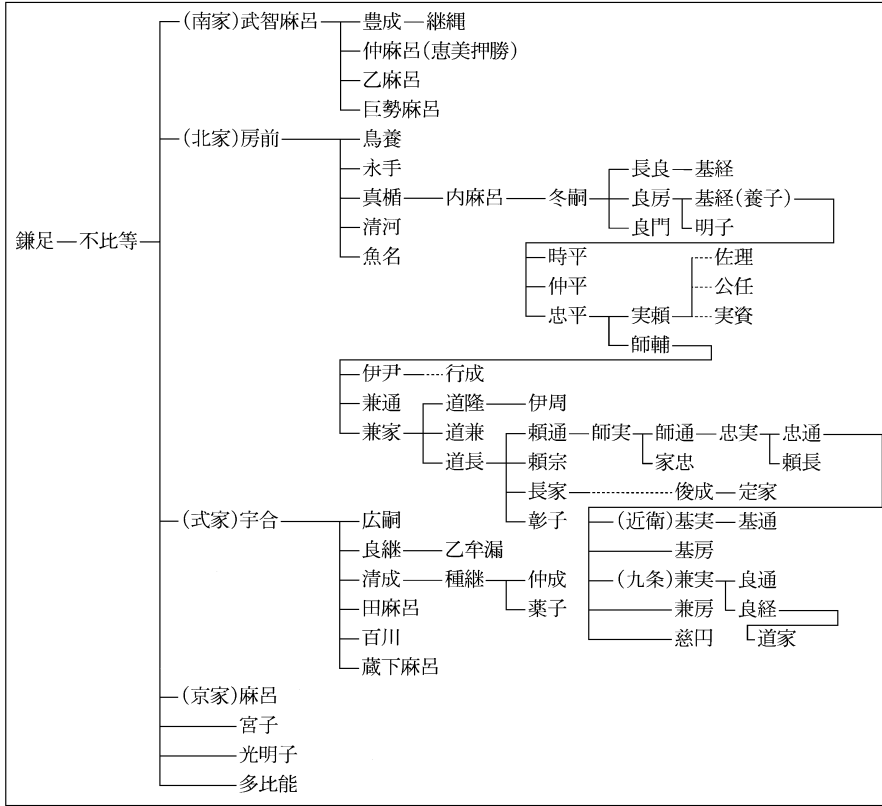

## 【仏像】

### 主な仏像の種類

如来部	釈迦如来, 薬師如来, 阿弥陀如来, 毘盧遮那如来, 大日如来, 五智如来
菩薩部	弥勒菩薩, 觀(世)音菩薩(聖觀音・如意輪觀音・十一面觀音・千手觀音・不空羂索觀音・馬頭觀音・准胝觀音など), 勢至菩薩, 日光菩薩, 月光菩薩, 文殊菩薩, 普賢菩薩, 普賢延命菩薩, 虚空藏菩薩, 五大虚空藏菩薩, 地藏菩薩, 薬王菩薩, 薬上菩薩, 妙見菩薩
明王部	五大明王(不動明王・降三世明王・軍荼利明王・大威德明王・金剛夜叉明王), 愛染明王, 孔雀明王, 大元帥明王, 烏枢沙摩明王
天部	四天王(持国天・増長天・広目天・多聞天=毘沙聞天), 梵天, 帝釈天, 吉祥天, 弁財天, 大黒天, 歡喜天=聖天, 韋駄天, 摩利支天, 仁王, 鬼子母神, 八部衆, 十二神将
その他	十大弟子, 羅漢, 祖師, 大師など

## 【変体仮名】

### 変体仮名

あ	さ	な	ま	ら
い	し	に	み	り
う	そ	ぬ	む	る
え	せ	ね	め	れ
お	そ	の	も	ろ
か	た	は	や	わ
き	ち	ひ	や	ゐ
く	つ	ふ	ゆ	を
け	て	へ	よ	
こ	と	ほ	え	

## 【フロン】

### フロン

名称	分子式	沸点(℃)
F-11	CFC1 <sub>3</sub>	23.8
F-12	CF <sub>2</sub> Cl <sub>2</sub>	-29.8
F-22	CHF <sub>2</sub> Cl	-40.8
F-113	C <sub>2</sub> F <sub>3</sub> Cl <sub>3</sub>	47.6
F-114	C <sub>2</sub> F <sub>4</sub> Cl <sub>2</sub>	3.8
F-115	C <sub>2</sub> F <sub>5</sub> Cl	-39.1

## 【分国法】

### 分国法

名称	別称	条文数	制定年代
朝倉孝景条々	朝倉敏景十七箇条	17	1471~81
大内氏掟書	大内家壁書	181	1439~1529
相良氏法度		41	1493~1555
今川仮名目録		33	1526
同 追加		21	1553
麩芥集		171	1536
甲州法度	甲州法度之次第 信玄家法	26*	1547
結城氏新法度		106	1556
新加制式		22	1558~70頃
六角氏式目	義治式目	67	1567
長宗我部氏掟書	長宗我部元親百箇条	100	1597頃

\* のち55カ条に増補

## 【北条】

北条(略系図)

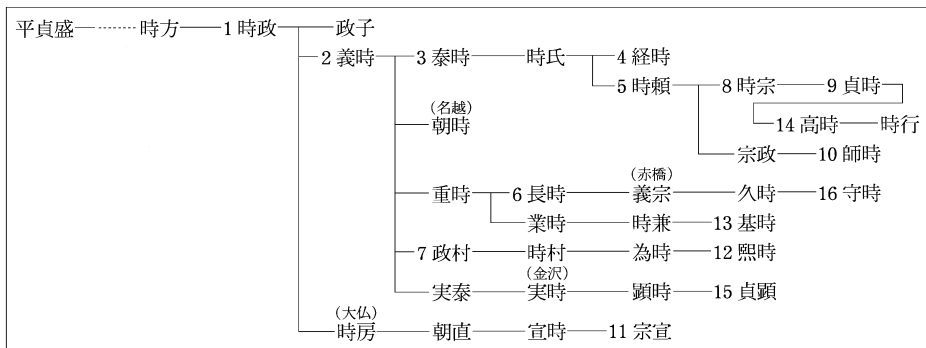

数字は執権の順序

## 【ボクシング】

ボクシングの階級と体重

アマ		プロ	
階級	体重(kg)	階級	体重(ポンド)
ライト・フライ	48 以下	ストロー	105(約 47.6 kg) 以下
フライ	~51 以下	ジュニア・フライ	~108(約 48.9 kg) 以下
バンタム	~54 以下	フライ	~112(約 50.8 kg) 以下
フェザー	~57 以下	ジュニア・バンタム	~115(約 52.1 kg) 以下
ライト	~60 以下	バンタム	~118(約 53.5 kg) 以下
ライト・ウェルター	~63.5 以下	ジュニア・フェザー	~122(約 55.3 kg) 以下
ウェルター	~67 以下	フェザー	~126(約 57.1 kg) 以下
ライト・ミドル	~71 以下	ジュニア・ライト	~130(約 58.9 kg) 以下
ミドル	~75 以下	ライト	~135(約 61.2 kg) 以下
ライト・ヘビー	~81 以下	ジュニア・ウェルター	~140(約 63.5 kg) 以下
ヘビー	~91 以下	ウェルター	~147(約 66.6 kg) 以下
スーパー・ヘビー	91 超過	ジュニア・ミドル	~154(約 69.8 kg) 以下
ジュニアにはモスキート級(45 kg 以下)がある。		ミドル	~160(約 72.5 kg) 以下
		ライト・ヘビー	~175(約 79.3 kg) 以下
		ジュニア・ヘビー	~190(約 86.1 kg) 以下
		ヘビー	190 超過

## 【源】

源(清和源氏略系図)

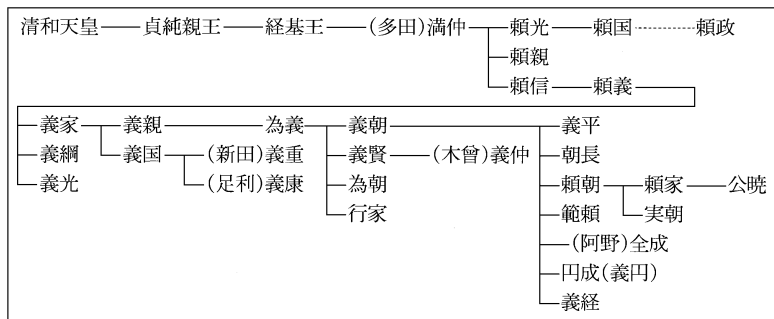

## 【室町幕府】

室町幕府(将軍一覽)

代数	氏名	父	母	在職期間	没年
1	足利尊氏	足利貞氏	上杉頼重娘清子	1338~1358	1358
2	足利義詮	足利尊氏	北条(赤橋)久時娘登子	1358~1367	1367
3	足利義満	足利義詮	善法寺通清娘紀良子	1368~1394	1408
4	足利義持	足利義満	安芸法眼娘藤原慶子	1394~1423	1428
5	足利義量	足利義持	日野資康娘栄子	1423~1425	1425
6	足利義教	足利義満	安芸法眼娘藤原慶子	1429~1441	1441
7	足利義勝	足利義教	日野重光娘重子	1442~1443	1443
8	足利義政	足利義教	日野重光娘重子	1449~1473	1490
9	足利義尚	足利義政	日野重政娘富子	1473~1489	1489
10	足利義植	足利義視	日野重政娘(富子妹)	1490~1493	1523
11	足利義澄	足利政知	武者小路隆光娘	1494~1508	1511
12	足利義晴	足利義澄	阿与	1521~1546	1550
13	足利義輝	足利義晴	近衛尚通娘	1546~1565	1565
14	足利義栄	足利義維	大内介娘	1568	1568
15	足利義昭	足利義晴	近衛尚通娘	1568~1573	1597

## 【明】

明(歴代世系)

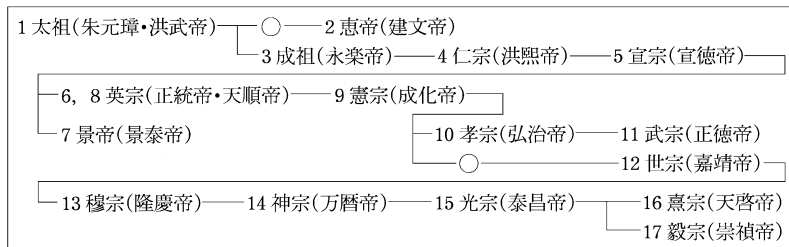

## 【命数法】

命数法

	命数法
大数	十, 百, 千, 万, 億, 兆, 京(けい), 垓(がい), 秭(じ), 穰(じょう), 溝, 澗(かん), 正(せい), 載, 極, 恒河沙(ごうがし), 阿僧祇(あそうぎ), 那由他(なゆた), 不可思議, 無量大数
小数	分, 厘, 毫(=毛), 糸, 忽(こつ), 微, 纖, 沙(し), 塵, 埃(あい), 渺(びょう), 漠, 模糊(ぼこ), 逡巡, 須臾(しゆ), 瞬息, 彈指, 刹那, 六德, 虚空, 清淨



# 【モンゴル帝国】

## モンゴル帝国(略系図)

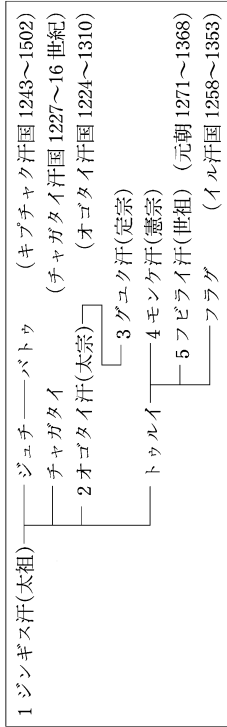

数字は大汗の代数

## 【紋所】

分類	素材と名称
模様・文字	鱗(三つ鱗)・唐花・亀甲(三つ亀甲)・七宝・蛇の目・菱(三つ菱・三蓋菱・花菱・松皮菱・割り菱・武田菱・大内菱)・巴(右巴・左巴・一つ巴・二つ巴・三つ巴)・卍(丸卍・左卍)・引両(一つ引両・二つ引両・三つ引両)・木瓜(丸に木瓜・庵木瓜・蔓木瓜)・目結(四目結)・輪(金輪・輪違い)・有文字・一文字・十文字・井の字・入山形
建築・器具	庵・罽・井桁・井筒(重井筒・角立井筒・平井筒)・石畳・糸巻・団扇(うちわ)(三本団扇)・扇(三つ扇・日の丸扇・扇車)・檜扇・笠(丸に笠・柳生笠・三蓋笠)・傘(三本傘)・舵・鑿・杏葉(ぎょうよう)・釘抜・くつわ・車(源氏車・風車)・剣・五徳・琴柱(ことじ)・駒・銭(六連銭・永楽通宝)・槌・鼓・羽根・分銅・枱・的・守(祇園守)・矢(矢車)・輪鼓(りゅうこ)
植物	葵(葵巴・立葵・唐草葵)・総角(あげまき)・麻(麻の葉)・銀杏・稻(稻の丸・抱き稻)・梅(梅鉢・裏梅)・沢瀉(おもたか)(抱き沢瀉・立て沢瀉)・かきつばた・柏(抱き柏・違い柏・三つ柏・三葉柏)・梶(梶の葉)・かたばみ(草かたばみ・剣かたばみ)・桔梗(ききょう)(細桔梗・桔梗崩し)・菊(菊花・菊一文字・三つ割菊・裏菊・菊水・杏葉菊・乱菊)・桐(五三桐・五七桐・大内桐・太閤桐)・くるみ・河骨(こうほね)・桜(影桜)・大根・竹(竹の丸・竹に雀)・笹(おかめ笹・三枚笹・丸に九枚笹・根笹・雪持笹・上杉笹)・仙台笹)・棕櫚(しゅろ)・杉(一本杉・並び杉・杉巴)・薄(すすき)(薄の丸)・橘(丸に橘・向う橘)・丁子・蔦(鬼蔦・中陰蔦・結蔦)・鉄線(光琳鉄線)・なずな(雪なずな)・なでしこ・ひいらぎ・藤(上り藤・下り藤・藤の丸)・葡萄・牡丹(近衛牡丹・伊達牡丹・鍋島牡丹・蟹牡丹・杏葉牡丹)・松(一つ松・縮松・三蓋松・松葉・松笠)・茗荷(抱き茗荷)・桃・竜胆(笹竜胆)・餅(黒餅)
動物	鴛鴦(おし)・兎(花兎)・馬(繫ぎ馬)・雁(二つ雁金・結び雁金・雁金菱)・雀(雀の丸・ふくら雀)・鷹(鷹の羽)・鶴(鶴の丸・舞鶴)・蝶(揚羽蝶・胡蝶)・鳩
天文・気象	日(日の丸)・月(三日月)・星(三つ星・八曜・九曜)・稻妻(稲妻菱)・雲・雪(雪輪)・波

## 【ヤードポンド法】

長 さ		
1 インチ		2.54 cm
1 フィート	12 インチ	30.48 cm
1 ヤード	3 フィート	91.44 cm
1 マイル	1,760 ヤード	1.609 km

面 積	
1 エーカー	4,047 m <sup>2</sup>

体 積	
1 ガロン(英)	4.546 ℓ
1 ガロン(米)	3.785 ℓ

質 量		
1 オンス		28.35 g
1 ポンド	16 オンス	453.6 g
1 トン(英)	2,240 ポンド	1.016 t
1 トン(米)	2,000 ポンド	0.9072 t

## 【養老律令】

### 養老令の編名

1 官位令(かんいりょう)	16 宮衛令(くうえりょう・くえりょう)
2 職員令(しきいんりょう)	17 軍防令(ぐんぼうりょう)
3 後宮職員令(ごくうしきいんりょう・こ うきゅうしきいんりょう)	18 儀制令(ぎせいりょう)
4 東宮職員令(とうぐうしきいんりょう)	19 衣服令(えぶくりょう・いふくりょう)
5 家令職員令(けりょうしきいんりょう・ かれいしきいんりょう)	20 營繕令(ようぜんりょう・えいぜんりよ う)
6 神祇令(じんぎりょう)	21 公式令(くうじきりょう・くしきりょう)
7 僧尼令(そうにりょう)	22 倉庫令(そうこりょう)
8 戸令(こりょう)	23 廐牧令(くもくりょう・きゅうぼくりよ う)
9 田令(でんりょう)	24 医疾令(いしちりょう・いしつりょう)
10 賦役令(ふやくりょう・ぶやくりょう)	25 仮寧令(けにょうりょう)
11 学令(がくりょう)	26 喪葬令(そうそうりょう)
12 選叙令(せんじょりょう)	27 閑市令(げんしりょう)
13 継嗣令(けいしりょう)	28 捕亡令(ぶもうりょう)
14 考課令(こうかりょう)	29 獄令(ごくりょう)
15 禄令(ろくりょう)	30 雑令(ぞうりょう)

## 【六国史】

### 六国史

書名	巻数	収載歴代	完成年	主な編者
日本書紀	30	(神代)~持統	720	舎人親王
続日本紀	40	文武~桓武	797	藤原継縄・菅野真道
日本後紀	40	桓武・淳和	840	藤原冬嗣・藤原緒嗣
続日本後紀	20	仁明	869	藤原良房・春澄善縄
日本文徳天皇実録	10	文徳	879	藤原基経・都良香・菅原是善
日本三代実録	50	清和・陽成・光孝	901	藤原時平・大蔵善行

## 【令外官】

### 令外官の主なもの

官名	初置年代
内大臣(ないだいじん)	669
参議(さんぎ)	702
知太政官事(ちだいじょうかんじ)	703
中納言(ちゅうなごん)	705
按察使(あぜち)	719
征夷大將軍(せいいたいしょうぐん)	794
勘解由使(かげゆし)	797頃
観察使(かんさつし)	806
蔵人所(くらうどどころ)	810
檢非違使(けびいし)	816頃
修理職(しゆりしき)	818

## 【暦法】

### 暦法(日本で行われた暦法)

暦名	作製者	施行年
元嘉暦(げんかれき)	何承天(南朝宋)	692(持統天皇6年)
儀鳳暦(ぎほうれき)	李淳風(唐)	697(文武天皇元年)
大衍暦(たいえんれき)	一行(唐)	764(天平宝字8年)
五紀暦(ごきれき)	郭獻之(唐)	858(天安2年)
宣明暦(せんみょうれき)	徐昂(唐)	862(貞観4年)
貞享暦(じょうきょうれき)	渋川春海	1685(貞享2年)
宝暦暦(ほうれきれき)	安倍泰邦 <small>ほか</small>	1755(宝暦5年)
寛政暦(かんせいれき)	高橋至時・間重富	1798(寛政10年)
天保暦(てんぽうれき)	渋川景佑 <small>ほか</small>	1844(弘化元年)
グレゴリオ暦		1873(明治6年)

## 【律令制】

### 律令制(官制)

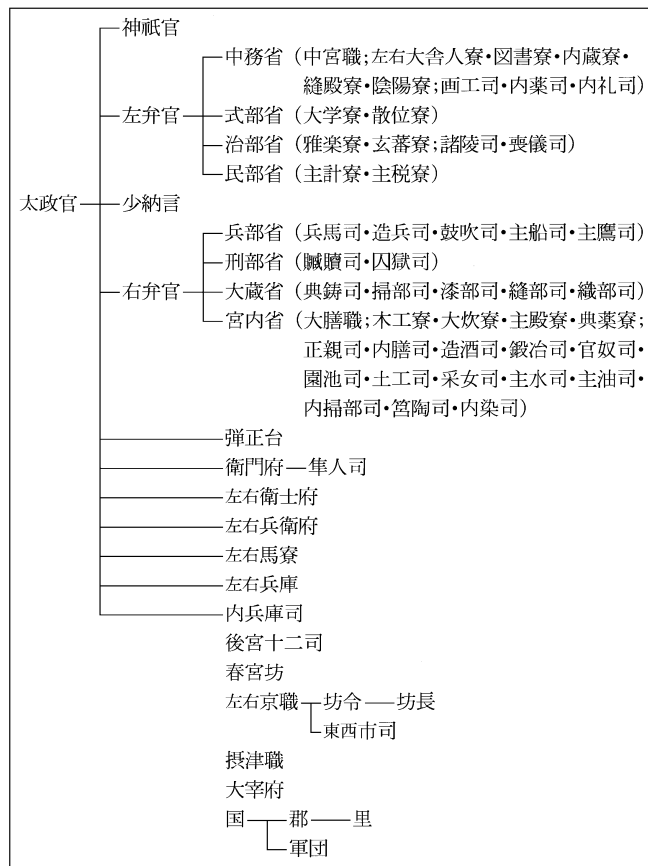

## 【ローマ字】

ローマ字

大文字	小文字	名称	大文字	小文字	名称
A	a	エー	N	n	エヌ
B	b	ビー	O	o	オー
C	c	シー	P	p	ピー
D	d	ディー	Q	q	キュー
E	e	イー	R	r	アール
F	f	エフ	S	s	エス
G	g	ジー	T	t	ティー
H	h	エッチ	U	u	ユー
I	i	アイ	V	v	ヴィー
J	j	ジェー	W	w	ダブリュー
K	k	ケー	X	x	エックス
L	l	エル	Y	y	ワイ
M	m	エム	Z	z	ゼット

## 【ローマ数字】

ローマ数字

算用数字	ローマ数字
1	I
2	II
3	III
4	IV
5	V
6	VI
7	VII
8	VIII
9	IX
10	X
50	L
100	C
500	D
1000	M

## 【ロシア文字】

ロシア文字

大文字	小文字	名称	大文字	小文字	名称
А	а	アー	Р	р	エル
Б	б	ベー	С	с	エス
В	в	ヴェー	Т	т	テー
Г	г	ゲー	У	у	ウー
Д	д	デー	Ф	ф	エフ
Е	е	イエー	Х	х	ハー
Ё	ё	ヨー	Ц	ц	ツェー
Ж	ж	ジェー	Ч	ч	チェー
З	з	ゼー	Ш	ш	シャー
И	и	イー	Щ	щ	シチャー
Й	й	イー-クラートコエ	Ъ	ъ	硬音符
К	к	カー	Ы	ы	ウイ
Л	л	エリ	Ь	ь	軟音符
М	м	エム	Э	э	エー
Н	н	エヌ	Ю	ю	ユー
О	о	オー	Я	я	ヤー
П	п	ペー			

# 【渡り鳥】

## 日本列島の主な渡り鳥

夏鳥(夏, 日本に来て繁殖)		冬鳥(日本で越冬)	
種名	越冬地	種名	繁殖地
ホトトギス	←東南アジア*	ナベヅル	←ロシア沿海州アムール地方
カッコウ	←東南アジア	マナヅル	←ロシア沿海州アムール地方
ヨタカ	←東南アジア	オオハクチョウ	←シベリア-タイガ帯
ブッポウソウ	←東南アジア	コハクチョウ	←シベリア北極圏
アカシヨウビン	←東南アジア	マガン	←シベリア北極圏
ツバメ	←東南アジア	オナガガモ	←シベリア・北米北部
オオルリ	←東南アジア	コズガモ	←シベリア北東部
コルリ	←東南アジア	コミミズク	←シベリア
キビタキ	←東南アジア	ツグミ	←シベリア-タイガ帯
ノビタキ	←東南アジア	アトリ	←シベリア-タイガ帯
センダイムシクイ	←東南アジア	ジョウビタキ	←シベリア南東部・ロシア沿海州
クロツグミ	←東南アジア	ヒレンジャク	←ロシア沿海州アムール地方
オオヨシキリ	←東南アジア	ハマシギ	←シベリア・アラスカ北極圏
オオジシギ	←オーストラリア南東部	アビ	←シベリア北極圏
コアジサシ	←ニュー-ギニア・オーストラリア	ユリカモメ	←シベリア北東部・カムチャツカ
オオミズナギドリ	←フィリピン群島・オーストラリア北部	セグロカモメ	←シベリア北部

## 旅鳥(渡りの途中, 日本を通過)

種名	越冬地	繁殖地
アカエリヒレアシシギ	フィリピン・ニュー-ギニア	←シベリア北極圏
チュウシヤクシギ	東南アジア・オーストラリア	←シベリア東部
キョウジョシギ	東南アジア・オーストラリア	←シベリア・アラスカ北極圏
キアシシギ	東南アジア・オーストラリア	←シベリア東部
オオソリハシシギ	東南アジア・オーストラリア	←シベリア北極圏
エリマキシギ	東南アジア・オーストラリア	←シベリア北極圏
トウネン	東南アジア・オーストラリア	←シベリア北極圏
ダイゼン	東南アジア・オーストラリア	←シベリア北極圏
ムナグロ	東南アジア・オーストラリア	←シベリア・アラスカ西部北極圏
メダイチドリ	東南アジア・オーストラリア	←シベリア・カムチャツカ
トウゾクカモメ	オーストラリア・ニュー-ジーランド海域	←シベリア北極圏
アジサシ	オーストラリア南部海域	←シベリア東部
ハシボソミズナギドリ	北太平洋北部	←オーストラリア南東部・タスマニア
エゾビタキ	東南アジア	←シベリア南東部

越冬地・繁殖地は、日本列島に渡来する集団についてのものを示す。

\* 東南アジアは、東アジア・南アジアをも含む。

## 類語新辞典（凡例）

『角川類語新辞典』は、ひとつには、表現したい言葉が見つからない、また、思い浮かぶ言葉はあるが、もっと別な言葉で表現したいという人のための、もうひとつには、ある言葉を、他の似た言葉や対義語と対比させたり、具体的な用例によって言葉の学習や理解を深めたい人のための辞典です。この辞典の各項目には、次のような内容が順に記述してあります。

### 1. 収録範囲

この辞典には、日常生活に必要な現代語を中心に、単語のみならず複合語・連語・慣用語・ことわざ・故事成語の類を含む約五万語を収録した。

### 2. 分類・配列

(1) すべての語彙は、図書分類法にならった十進分類法方式による「語彙分類体系表」に基づき、大分類(1桁目)・中分類(2桁目)小分類(3桁目)の三桁の数字によって分類し、必要に応じてさらにa・b・c…により細分化した。この分類によって、共通の意味を持つ語(類語)が一箇所に集まるようになっている。

〈例〉0《自然》→ 00《天文》→ 002《空》→  
002a《空》 広さから見た空

(2) 語彙の配列は「体系表」における分類番号順によった。また最小分類項目(小分類、またはa b c…)内では、おおむね一般的な意味を持つ語から特殊な語の順で掲げた。

〈例〉001《宇宙》 すべての天体を含む空間  
【宇宙】うちゅう  
【天地】てんち  
【天地】あめつち  
【天壤】てんじょう

### 3. 見出し語

- (1) 見出し語は【 】でくくって掲げ、各語の本来の意味が理解しやすいように、和語も原則として漢字をあてた。
- (2) 「体系表」による、大・中・小分類、およびa・b・c…の各分類項目は、そのまま見出しの役割を兼ねており、語釈も簡単に施してあるが、それらの語も改めて見出し語として掲出した。

〈例〉001《宇宙》 すべての天体を含む空間  
【宇宙】うちゅう 【常】

○「宇」は天地四方、「宙」は過去・現在・未来

- (3) 同じ語群の中では、意味の共通性を重視し、意味が共通であるならば、他の品詞の語でも並べて掲出した。  
〈例〉【動く】【動き】【運動】 【美しい】【美】【美麗】
- (4) 意味の共通性によらずに、検索の便宜上から妥当と思われる語群中に所属させた語がある。意味の遠いものはおおむね最後に置いたが、特に区別したい語には\*印を付した。  
〈例〉【白雲】【黒雲】【\*青雲】
- (5) 一語で複数の意味を持つ語は、それぞれの箇所に別々に出し、相互に参照すべき番号を付した。

#### 4. 意味の解説

各見出し語の下には、それぞれの語の読み・位相・対意語・参照番号・用例・語釈などの順に、簡潔な解説を施した。

(1) 見出し語と同じ読み方で別表記のある場合は、〈 〉を用いて適宜示した。また別の読み方などのある場合は“[ … ]とも”の形で示してある。

〈例〉【脅す】おどす…〈威す〉 【依怙地】いこじ…「えこじ」とも

(2) 外来語についてはその原綴を示し、原語名は略号で注記した。注記のないものは英語である(和は和製英語)。

〈例〉【イデオロギー】 Ideologie 独  
【スカイ】sky  
【ナイター】nighter 和

(3) 各語の適切な用法や語義の違いを一層明確にするために、すべての語に位相を示した。⇒ 略語(位相)一覧参照。

(4) 必要に応じて⇔を用いて、対意語(反対語・対照語)を掲げた。

〈例〉【軽んじる】… ⇔重んじる

(5) 同一語が他の意味分類の中にも立項されている場合、そのいずれからも相互にその語が検索できるよう分類番号で参照させるようにした。

(6) 用例としては、適切な作例をできるだけ圧縮した形で掲げ、見出し語部分は「一」で示した。

〈例〉【勧誘】 加入を一する。一を断る。保険一員

(7) 用例中の単語が他の語とも置き換えられる場合は、その語を[ ]にくくって併せ掲げるようにした。また必要に応じて( )を用いて、用例の意味を補ったり、出典を示したりし

た。

〈例〉【天体】 一写真[望遠鏡]

【天外】 奇想一(着想が奇抜なこと)

【万】 一の犬とぶらひ見に行く(枕草子)

(8) 語義は○印を付して解説した。特に隣接する語群との微妙な差異を明らかにするよう努めた。ただし分類項目の中で取り上げられている語については、多くの場合語釈を省いた。

(9) その他に[注][参考]などの欄を適宜設け、他の語との意味や用法の微妙な相違などを中心に、語釈の欄のみでは尽くせない補足的な解説(比喩的な意味・用法・語源・参考事項など)を施した。

#### 5. 検索の方法

(1) 見出し語の読み、表記によって求める語にたどりつくことができる。この方法は、自分の思い浮かぶ語ではなく、もっと別な表現をしたい場合に、自分の知っている言葉を検索することで、多くの類語にたどりつく方法である。

(2) 分類番号により求める語にたどりつくことができる。

(3) 「体系表」の意味分類によって、求める語にたどりつくことができる(分類メニュー検索)。(2)(3)とも、自分の言いたいと思うことが表現しにくい場合に、関係のある分野を見ることが求める語にたどりつく方法である。

## 略語(位相)一覧表

【略語】	【語義】	【語例】
〔常〕	日常語	学{がっこう}
〔口〕	口語	尖{とん}がる
〔文〕	文語	濡{そぼ}つ
〔文章〕	文章語	学窓{がくそう}
〔雅〕	雅語	夕月夜{ゆうづくよ}
〔俗〕	俗語	ばてる
〔隠〕	隠語	さつ
〔方〕	方言	がめつい
〔古風〕	古風な表現	朋輩{ほうばい}
〔男〕	男性語	俺{おれ}
〔女〕	女性語	お下地{したじ}
〔幼〕	幼児語	おっばい
〔天〕	天文・気象	星雲{せいうん}
〔地〕	地理・地学	段丘{だんきゅう}
〔動〕	動物	柴犬{しばいぬ}
〔植〕	植物	桜桃{おうとう}
〔数〕	数学	未知数{みちすう}
〔理〕	物理・化学	反作用{はんさよう}
〔医〕	医学	臨床{りんしょう}
〔生〕	生理学	器官{きかん}
〔哲〕	哲学	止揚{しよう}
〔心〕	心理学	躁鬱質{そううつしつ}
〔仏〕	仏教	涅槃{ねはん}
〔キ〕	キリスト教	修道院{しゅうどういん}

【略語】	【語義】	【語例】
〔法〕	法律	契約{けいやく}
〔経〕	経済	約定{やくじょう}
〔軍〕	軍事	空母{くうぼ}
〔農〕	農林業	水稻{すいとう}
〔服〕	服飾	フレア
〔料〕	料理	ポタージュ
〔美〕	美術	デフォルメ
〔音〕	音楽	弦楽器{げんがっき}



# 語彙(ごい)分類体系表

## 【自然】

大分類	中分類	小分類									
		00 天文	000 天文	001 宇宙	002 空	003 天体	004 太陽	005 月	006 星	007 地球	008 朝夕
01 暦日	010 季節	011 春	012 夏	013 秋	014 冬	015 節気	016 年	017 月	018 週	019 日	
02 気象	020 気象	021 寒暖	022 晴曇	023 雨	024 雪	025 露霜	026 雲	027 霧霞	028 風	029 天変地異	
03 地勢	030 地勢	031 陸地	032 山	033 平野	034 海	035 湖沼	036 川	037 泉	038 岸	039 島	
04 景観	040 景色	041 風土	042 用地	043 耕地	044 森林	045 庭園	046 墓地	047 道路	048 海流	049 波	
05 植物	050 植物	051 樹木	052 草	053 芽	054 茎	055 枝葉	056 花	057 果実	058 樹皮果皮	059 細胞	
06 動物	060 生物	061 動物	062 魚介	063 虫類	064 器官	065 脚尾	066 筋骨	067 内臓	068 卵	069 性	
07 生理	070 生命	071 生死	072 成育	073 発病	074 生理	075 呼吸	076 血行	077 排出	078 分泌	079 生殖	
08 物質	080 万物	081 物体	082 物質	083 酸塩	084 栄養	085 水	086 空気	087 金属	088 鉱物	089 塵埃	
09 物象	090 物象	091 反応	092 燃焼	093 熱	094 煮沸	095 光	096 音	097 波動	098 力	099 電気	

## 【自然】

大分類	中分類	小分類									
		10 位置	100 位置	101 こそあど	102 点	103 内外	104 前後左右	105 上下	106 入り口	107 周辺	108 遠近
11 形状	110 形	111 点線	112 面	113 角	114 立体	115 模様	116 長短	117 大小	118 広狭	119 擬態語	
12 数量	120 数	121 数量	122 度	123 度量衡	124 年齢	125 有無	126 多少	127 全部	128 単複	129 幾ら	
13 実質	130 実質	131 構造	132 疎密	133 繁簡	134 軽重	135 強弱	136 硬軟	137 濃淡	138 乾湿	139 新古	
14 刺激	140 刺激	141 明暗	142 光沢	143 色彩	144 風味	145 匂い	146 冷温	147 痛痒	148 喧騒	149 擬声語	
15 時間	150 時間	151 時機	152 時刻	153 期間	154 常時	155 遅速	156 先後	157 終始	158 今昔	159 時代	
16 状態	160 状態	161 調子	162 隆盛	163 過激	164 安危	165 難易	166 明瞭	167 不変	168 気配	169 地味	
17 価値	170 価値	171 価格	172 良否	173 適不適	174 有用	175 真偽	176 正否	177 精粗	178 美醜	179 雅俗	
18 類型	180 類型	181 種類	182 特徴	183 箇条	184 系統	185 正副	186 類例	187 特異	188 同一	189 相応	
19 程度	190 程度	191 標準	192 等級	193 並み	194 限度	195 大麥	196 細大	197 一層	198 大体	199 こんな	

## 【自然】

大分類	中分類	小分類									
		20 動揺	200 運動	201 動揺	202 震動	203 傾斜	204 転倒	205 回転	206 滑り	207 弾み	208 翻り
21 移動	210 移動	211 旋回	212 進退	213 通過	214 渡り	215 接近	216 指向	217 昇降	218 飛翔	219 流動	
22 離合	220 離合	221 混合	222 交錯	223 接触	224 付着	225 接続	226 並列	227 集散	228 堆積	229 下垂	
23 出没	230 出し入れ	231 抜き差し	232 埋没	233 見え隠れ	234 露出	235 包囲	236 開閉	237 浮沈	238 浸透	239 注ぎ	
24 変形	240 変形	241 破壊	242 伸縮	243 拡大	244 曲折	245 起伏	246 角立ち	247 締まり	248 畳み	249 巻き	
25 変質	250 変質	251 凝固	252 乾燥	253 濃縮	254 清濁	255 美化	256 色付き	257 腐敗	258 強化	259 散乱	
26 増減	260 生成	261 残存	262 増減	263 加除	264 満ち欠け	265 過不足	266 補充	267 総括	268 包含	269 限定	
27 情勢	270 情勢	271 勢い	272 発生	273 成否	274 興亡	275 盛衰	276 進歩	277 変動	278 混乱	279 緊張	
28 経過	280 経過	281 過程	282 開始	283 到来	284 断続	285 存廃	286 進捗	287 進み	288 繰り上げ	289 短縮	
29 関連	290 関係	291 独立	292 対応	293 本末	294 因果	295 影響	296 均衡	297 適合	298 類似	299 勝り	

## 【人事】

大分類	中分類	小分類									
		30 動作	300 動作	301 全身動作	302 立ち居	303 俯仰	304 横臥	305 手の動作	306 足の動作	307 歩行	308 疾走
31 往来	310 道筋	311 往復	312 去来	313 出入り	314 発着	315 乗降	316 運行	317 逃亡	318 巡回	319 滞在	
32 表情	320 表情	321 笑い	322 泣き	323 目の動き	324 声	325 感嘆	326 身震い	327 狼狽	328 気取り	329 凄み	
33 見聞	330 見聞	331 目撃	332 聴取	333 提示	334 合図	335 表現	336 描写	337 署名	338 読み	339 書き	
34 陳述	340 発言	341 沈黙	342 進言	343 談話	344 相談	345 議論	346 問答	347 説明	348 演説	349 主張	
35 寝食	350 生活	351 居住	352 在宅	353 寝起き	354 食事	355 炊事	356 装い	357 美容	358 掃除	359 裁縫	
36 労役	360 行為	361 実行	362 成敗	363 労働	364 従業	365 休業	366 営業	367 仕事	368 職業	369 産業	
37 授受	370 授受	371 需給	372 徴収	373 取捨	374 貸借	375 預け	376 交換	377 集配	378 選択	379 所有	
38 操作	380 操作	381 使用	382 処置	383 設置	384 包装	385 積載	386 運搬	387 押し	388 突き	389 打撃	
39 生産	390 生産	391 製造	392 修繕	393 装飾	394 建造	395 土木	396 耕作	397 牧畜	398 狩猟	399 採取	

## 【人事】

大分類	中分類	小分類									
		40 感覚	400 感じ	401 意識	402 狂気	403 酔い	404 睡眠	405 疲労	406 飢渴	407 味見	408 痛み
41 思考	410 心	411 思考	412 判断	413 認識	414 比較	415 識別	416 信疑	417 過誤	418 証明	419 立案	
42 学習	420 学習	421 練習	422 模倣	423 記憶	424 研究	425 調査	426 搜索	427 試験	428 計算	429 出題	
43 意向	430 意	431 欲望	432 願望	433 注意	434 用意	435 決意	436 奮起	437 執着	438 勤怠	439 忍耐	
44 要求	440 要求	441 頼み	442 諾否	443 許否	444 認否	445 賛否	446 協力	447 交渉	448 約束	449 権利	
45 誘導	450 勧誘	451 奨励	452 命令	453 束縛	454 誘導	455 指導	456 欺瞞	457 妨害	458 救助	459 保護	
46 闘争	460 闘争	461 紛争	462 競争	463 勝敗	464 攻防	465 討伐	466 征服	467 叛服	468 復讐	469 侵害	
47 栄辱	470 褒貶	471 賞罰	472 叱責	473 非難	474 尊敬	475 尊重	476 感謝	477 栄辱	478 自尊	479 驕り	
48 愛憎	480 人情	481 愛憎	482 恋愛	483 思慕	484 好悪	485 威嚇	486 同情	487 恩恵	488 親近	489 待遇	
49 悲喜	490 感情	491 感動	492 苦楽	493 悲喜	494 安心	495 満足	496 焦慮	497 恐怖	498 怒り	499 驚き	

## 【人事】

大分類	中分類	小分類									
		50 人称	500 人称	501 自称	502 対称	503 他称	504 不定称	505 自他	506 公私	507 人	508 接尾辞
51 老若	510 老若	511 男女	512 幼児	513 少年	514 青年	515 成人	516 老人	517 障害者	518 病人	519 死人	
52 親族	520 家族	521 夫婦	522 父母	523 子	524 孫	525 兄弟	526 祖父母	527 先祖	528 親族	529 伯父伯母	
53 仲間	530 仲間	531 成員	532 相手	533 友人	534 恋人	535 主客	536 住民	537 民衆	538 国民	539 民族	
54 地位	540 君臣	541 主従	542 首長	543 治者	544 目上目下	545 師弟	546 将卒	547 貴賤	548 貧富	549 労資	
55 役割	550 創始者	551 首脳	552 担当者	553 当事者	554 使者	555 所有者	556 仕手	557 筆者読者	558 役者	559 選手	
56 生産的 職業	560 業者	561 作業員	562 職人	563 運送人	564 乗務員	565 商人	566 農民	567 牛飼い	568 猟師	569 樵	
57 サービシ的 職業	570 役人	571 軍人	572 教育者	573 文筆家	574 芸術家	575 俳優	576 僧俗	577 医者	578 事務員	579 使用人	
58 人物	580 偉人	581 賢者	582 第一人者	583 勇者	584 働き者	585 趣味人	586 変人	587 善人	588 賊	589 罪人	
59 神仏	590 神仏	591 天帝	592 化身	593 天使	594 仙人	595 靈魂	596 魔物	597 鬼	598 化け物	599 憑き物	

【人事】

大分類	中分類	小分類									
		60 体格	600 身体	601 胴体	602 手足	603 乳房	604 皮膚	605 体毛	606 体格	607 健康	608 病気
61 容貌	610 顔	611 容貌	612 頭	613 目	614 鼻	615 耳	616 毛髪	617 ほくろ	618 口	619 歯	
62 姿態	620 姿態	621 裸	622 上品	623 威厳	624 美麗	625 男性的	626 魅惑的	627 可愛げ	628 滑稽	629 若気	
63 身振り	630 身振り	631 機敏	632 乱暴	633 平靜	634 茫然	635 足取り	636 話し振り	637 笑い方	638 目付き	639 食べ振り	
64 態度	640 態度	641 熱心	642 積極的	643 執拗	644 入念	645 慎重	646 悠長	647 真面目	648 勇敢	649 贅沢	
65 態度	650 人当たり	651 有縁	652 親疎	653 愛想	654 親切	655 寛厳	656 高慢	657 丁重	658 公平	659 公然	
66 性格	660 性格	661 習性	662 温和	663 善良	664 無欲	665 強情	666 剛健	667 気長	668 陽気	669 好色	
67 才能	670 力	671 能力	672 知恵	673 賢愚	674 敏感	675 学識	676 趣味	677 技量	678 巧拙	679 業績	
68 境遇	680 境遇	681 身上	682 地位	683 貴賤	684 貧富	685 運命	686 禍福	687 安否	688 災難	689 繁忙	
69 心境	690 気持ち	691 愉快	692 上機嫌	693 安楽	694 安心	695 無気味	696 満足	697 優越感	698 好き嫌い	699 痛切	

【文化】

大分類	中分類	小分類									
		70 地域	700 範囲	701 跡形	702 場所	703 土地	704 領土	705 都道府県	706 都会	707 村落	708 郷里
71 集団	710 群集	711 集会	712 加入	713 団体	714 軍隊	715 党派	716 界	717 家庭	718 社会	719 国家	
72 施設	720 施設	721 役所	722 学校	723 公共施設	724 仕事場	725 駅港	726 城塞	727 社寺	728 住居	729 店舗	
73 統治	730 支配	731 統治	732 治乱	733 機関	734 掟	735 犯罪	736 検挙	737 訴訟	738 裁判	739 刑罰	
74 取引	740 経済	741 取引	742 売買	743 騰落	744 損得	745 収支	746 費用	747 貨財	748 賃金	749 税	
75 報道	750 報道	751 伝達	752 発表	753 流布	754 評判	755 音信	756 通信	757 編集	758 印刷	759 出版	
76 習俗	760 習俗	761 流行	762 伝承	763 文化	764 儀式	765 慶弔	766 参拝	767 宗教	768 信仰	769 行事	
77 処世	770 処世	771 経歴	772 籍	773 相続	774 結婚	775 学事	776 出処進退	777 任免	778 推挙	779 栄達	
78 社交	780 交際	781 出合い	782 招致	783 同伴	784 送迎	785 出欠	786 訪問	787 応対	788 仲介	789 挨拶	
79 人倫	790 間柄	791 人道	792 道徳	793 節操	794 恩義	795 奉仕	796 信頼	797 善悪	798 罪悪	799 姦淫	

【文化】

大分類	中分類	小分類									
		80 学術	800 学問	801 分科	802 論説	803 主義	804 奥義	805 資料	806 題目	807 著作	808 作品
81 論理	810 論理	811 事柄	812 実体	813 概念	814 意味	815 要点	816 概要	817 理由	818 目的	819 方法	
82 記号	820 記号	821 文字	822 名称	823 番号	824 図表	825 式	826 曆	827 干支	828 単位	829 助数詞	
83 言語	830 言葉	831 音韻	832 文法	833 単語	834 接辞	835 文句	836 話	837 諺	838 洒落	839 修辞	
84 文書	840 文章	841 章節	842 文体	843 表記	844 原稿	845 文書	846 書簡	847 刊行物	848 書物	849 目録	
85 文学	850 芸術	851 文学	852 詩歌	853 創作	854 説話	855 小説	856 構想	857 記録	858 戯曲	859 文芸用語	
86 美術	860 美術	861 絵画	862 図画	863 書芸	864 写真	865 撮影	866 肖像	867 彫刻	868 工芸	869 意匠	
87 音楽	870 音楽	871 演奏	872 歌謡	873 歌唱	874 楽曲	875 調子	876 音階	877 拍子	878 旋律	879 声域	
88 芸能	880 芸	881 演劇	882 映画	883 出演	884 興行	885 見世物	886 芸当	887 舞踊	888 諸芸	889 武芸	
89 娯楽	890 娯楽	891 遊び	892 見物	893 旅行	894 散歩	895 納涼	896 遊獵	897 ゲーム	898 スポーツ	899 球技用語	

【文化】

大分類	中分類	小分類									
		90 物資	900 物品	901 物資	902 紙	903 木材	904 石材	905 鉄材	906 燃料	907 油	908 肥料
91 薬品	910 薬剤	911 医薬類	912 薬品類	913 農薬類	914 化粧品類	915 香料	916 塗料	917 染料	918 接着剤	919 火薬	
92 食品	920 食物	921 穀物	922 飯	923 料理	924 食品	925 調味料	926 食肉	927 野菜	928 菓子	929 飲料	
93 衣類	930 衣料	931 糸	932 織物	933 衣服	934 衣服 <small>部分</small>	935 衣服 <small>付属</small>	936 帽子	937 履き物	938 寝具	939 装身具	
94 建物	940 建物	941 部屋	942 建物 <small>部分</small>	943 建物 <small>付属</small>	944 建具	945 敷物	946 幕	947 日覆い	948 門	949 塀垣	
95 家具	950 道具	951 卓	952 箱類	953 容器	954 籠	955 袋	956 食器	957 冷暖房具	958 灯火	959 家庭用具	
96 文具	960 学用品	961 筆記具	962 帳面	963 本巻物	964 玩具	965 人形	966 遊戯具	967 運動具	968 楽器	969 鐘	
97 標識	970 標識	971 記章	972 碑	973 旗	974 札	975 貨幣	976 くじ	977 指針	978 印章	979 飾り物	
98 工具	980 工具	981 錠鍵	982 ハンドル	983 針ねじ	984 棒竿	985 輪	986 管	987 針金	988 農具	989 刃物	
99 機械	990 機械	991 原動機	992 電気機具	993 光学器械	994 計器	995 兵器	996 乗り物	997 車両	998 船舶	999 航空機	

## この辞典のきまりと使い方

この辞典は、高等学校における古典学習を中心に、大学入試にも役立つように、数々の特色を盛り込んで編集されたものである。また、これから古典に親しもうとする一般社会人にも利用しやすいように多くの考慮が払われている。

## 収録語

- (1) 本書に収録した語は、約22000語である。上代から近世までのわが国の主要な古典から、使用頻度(ひんど)の高い語を中心に選んで収録した。さらに、古典の学習に欠かせない、複合語・連語・慣用句・古典によくみられる特有の言い回しの語も収録した。
- (2) 古典の読解や文学史の理解のために必要な、人名・地名・作品名などの固有名詞、枕詞・文芸用語などを豊富に収録した。
- (3) 教科書にのっている作品などを中心に、著名な和歌(百人一首はすべて)・歌謡360首、俳句・川柳159句を収録した。

## 見出しの立て方と表記

- (1) 見出し語は、歴史的かなづかいにより、太字のひらがなで表記した。ただし、人名・地名・作品名は漢字表記によって見出しを示した。

- (2) 見出し語には、学習上の重要度を、\*印、\*印および無印により、三段階に分けて示した。

最重要語( * 印)	約860語
重要語( * 印)	約2200語
一般語(無印)	約19000語

- (3) 二通りのかなづかいのあるものは、両方を見出しとして掲げ、より一般的なもののほうに語釈を付けた。

いはけ-な・し(イワケー)【稚けなし】(形ク)……………  
 いわけ-な・し【稚けなし】(形ク)→ いはけなし

- (4) 歴史的かなづかいと現代かなづかいとが相違する語のうち、重要な語には現代かなづかいによる見出しをも掲げて、検索の便をはかった。

あわし【淡し】⇨ あはし      おとこ【男】⇨ をとこ

- (5) ① 見出し語を構成する要素を、「-」でくぎって示した。ただし、枕詞・漢字表記による見出し語などには示さなかった。

あがた-めし【県召し】      べく-も-あら-ず

- ② 接頭語はその後に、接尾語はその前に「-」を付けて示した。

さらに、重要なものには【例語】欄を設けて列挙した。

うち-[打ち](接頭)

-そ・む【初む】(接尾マ下二型)(動詞の連用形に付いて)  
 ……………。【例語】相見初む・言ひ初む・生ひ初む……………

- ③ 重要な敬語動詞・補助動詞を次のような形で立項し、かつ、その【例語】をも列挙し、語構成の観点から語彙力が豊かに身につくように配慮した。

おほし=[思し・覚し](他サ四連用形)(動詞の上に付いて)……………。【例語】思し急ぐ・思し掟(おき)つ・思し置く……

=ありく【歩く】(補動力四){か・き・く・く・け・け}(動詞の連用形の下に付いて)……………。【例語】憧(あく)がれ歩く・歩(あゆ)み歩く……

- (6) 動詞・形容詞・助動詞・活用のある接尾語は終止形で示し、助動詞を除き、語幹と活用語尾との区別のあるものには、その間を「・」で区別した。なお、形容動詞は語幹で示した。

あそぶ【遊ぶ】(自バ四)

いまめかし【今めかし】(形シク)

らる(助動下二型) -が・る(接尾ラ四型)

ななめ【斜め】(形動ナリ)

- (7) 主要な助動詞については、終止形以外の各活用形をも見出し語として掲げた。

し 助動詞「き」の連体形。 な 助動詞「ぬ」の未然形。

- (8) 和歌・歌謡・俳句・川柳は、第一句を見出しとして掲げた。

あさぼらけ… 和歌 はしけやし… 歌謡

しづかさや… 俳句 くじふくは… 川柳

- (9) 複合語・連語・慣用句などは、そのままの形を見出しとし、わかりにくいものには「なりたち」を付けた。

- (10) 人名は原則として姓で引くようにし、名または号で呼びならわされているものは、それをも見出しとし、解説は姓名の見出しのほうで行った。

西鶴(さいかく)〔人名〕→井原西鶴(ゐはらさいかく)

## 見出し語の配列

配列は、表記のかなの五十音順とした。また、漢字表記の見出し語は、その読み(歴史的かなづかい)の五十音順とした。なお、五十音順で定まらない語は、次の方針によって配列した。

- ① 濁音・半濁音は清音のあと、拗音(ようおん)・促音は直音のあと。
- ② 品詞などの順は、接頭語・接尾語・名詞・代名詞・動詞・形容詞・形容動詞・連体詞・副詞・接続詞・感動詞・助動詞・助詞・連語・慣用句・枕詞・和歌(歌謡)・俳句(川柳)の順。
- ③ 和歌・歌謡・俳句・川柳で、第一句が同じ場合には、第二句以下の表記の五十音順。

## 見出し漢字と読み方の表示

- (1) 見出し語のかなに相当する漢字を【 】内に示した。二種以上の漢字表記があるものについては併記し、一般的なものから先に掲げた。また、送りがななどは、ひらがな・歴史的かなづかいで示した。
- (2) 見出し語のかなづかいが現代かなづかいと相違するものには、見出し語の後に、現代かなづかいに準じて半角のカタカナで示した。その際、現代かなづかいと同じ部分は一で示した。また、慣用的な読み方のあるものは( )を用いて併記した。

※あなづらはし(アナズラシ)【俺らはし】(形シク)①……

いへ-あるじ(イエー)【家主】(名)

うかが・ふ(ウカガ(ゴウ)【伺ふ】(他ハ四)

## 品詞および活用の表示

(1) 品詞名は略語によって( )で示した。また、動詞には活用の種類と全活用形を{ }で示した。形容詞にはク活用・シク活用の別を、形容動詞にはナリ活用・タリ活用の別を示した。活用のある接尾語には活用の型を示した。(略語は略語・記号一覧を参照)

おこる【起こる】(自ラ四) {ら・り・る・る・れ・れ}

うとまし【疎まし】(形シク)      あら-らか(形動ナリ)

-ば・む(接尾マ四型)

(2) 助動詞は活用の型を( )で示すとともに、おもな助動詞には全活用形を{ }で示した。動詞のうち、特殊な活用をするものについても{ }で示した。

る(助動下二型)      {れ・れ・る・る・るれ・れよ}

く【来】(自力変)      {こ・き・く・くる・くれ・こ}

(3) 品詞の分類および活用の種類については、現行の学校文法教科書の最も一般的なものに従った。ただし、普通名詞の中で、動詞のサ行変格活用および形容動詞の語幹となるものについては、その品詞および語尾の活用も示した。

そう-らん【奏覧】(名・他サ変)

あん-をん(一オ(ノ))【安穩】(名・形動ナリ)

(4) 動詞は、自動詞・他動詞・補助動詞を区別し、(自力四)(他ラ下二)(補動ラ変)などのように示した。なお、本製品では、敬語となる補助動詞(連語は除く)は別見出しとして立項した。

たてまつる(1)【奉る】■ (他ラ四) {ら・り・る・る・れ・れ}  
.....

たてまつる(2)【奉る】(補動ラ四) {ら・り・る・る・れ・れ}  
.....

たてまつる(3)【奉る】(他ラ下二) {れ・れ・〇・〇・〇・〇}  
.....

たてまつる(4)【奉る】(補動ラ下二) {れ・れ・〇・〇・〇・〇}  
.....

(5) 助詞は、次の六分類に従った。

格助詞・接続助詞・副助詞・間投助詞・係助詞・終助詞

(6) 固有名詞のうち、物語・随筆・日記などの作品名、作家・歌人・俳人・作中人物などの人名、山・川を含めた地名については、『作品名』『人名』『地名』と表示した。

(7) 枕詞・歌枕は、『枕詞』『歌枕』と表示した。

(8) 連語・慣用句などは特に連語表示をせず、無印とした。

## 語釈および解説

(1) 語釈および解説は的確・明瞭を旨とし、助詞・助動詞・敬語動詞・その他の重要語については、特に詳しく解説した。さらに、必要に応じて「なりたち」**接続** **語法** **文法** **注意** **参考** **冒頭文** の欄を設けた。

(2) 同一見出しで品詞が異なる場合、活用の種類が異なる場合は、■ ■ ……によって行をかえて示した。

(3) 一つの見出し語に意味が二つ以上ある場合は、① ② ……によってわけて示した。① ② の中をさらにわける場合は、㊦ ㊧ ……によってわけて示した。

(4) 必要な語については、解説にさきだって、その語についての語源・原義・転化・なりたちの形などを〔 〕で、語の位



相を仏教語、上代語、近世語などと限定できるものは( )で囲んで示した。なお、語の転化の形についての説明に用いた、約・転・略の用語は、次のような基準によった。

約＝一連音中の、相接する二音節が一音節につづまる現象。

あらいそ(araiso) → ありそ(ariso)

略＝語中の、ある音節が省略される現象。

あさあけ → あさけ

転＝「約」「略」以外の形で音韻変化したもの。または、それらが複合した形で音韻変化を起こしたもの。

あきびと → あきうど

(5) 説明または補足的なものは、( )につづんで示した。

(下に打消の語を伴って)……

(…の意から)……

(6) 解説文中、難解な語句には、(＝)で注を施した。

(7) 対義語がある場合は、↔の記号を付けて示した。語義の全体に共通する対義語は、その見出し語の項末に(↔)の形で示した。語義の一部に該当する対義語は、その語義の用例・訳のあとに示した。

(8) 省略記述として、次のような記号を用いた。

→…他の見出し語の語釈やその語に関する事項などを参照させる場合。

⇨…現代かなづかいによる見出しから歴史的かなづかいの見出しへ指示する場合。また、『学習』を参照させる場合。

(9) 見出しとした和歌・歌謡・俳句・川柳には、通釈を施し

た。なお、歌中・句中に含まれる枕詞・序詞・掛詞・縁語などの修辭は、通釈のあとに( )で囲んで指摘・説明した。また、出典によって表記の異なるもの、作品の成立事情、解釈に諸説のあるもの、本歌どりの歌の場合はその本歌を、その他学習上特記すべき事柄などについては、**参考**欄で解説した。

#### ▼なりたち **なりたち**

連語・慣用句・古文特有の言い回しなどについては、組成・語形の変化など、その構成を明らかにした。

#### ▼接 続 **接続**

助詞・助動詞について、その語が文法上どのような語、また、どのような活用形につくかを説明した。

#### ▼文 法 **文法** **文法**

**文法** 主要な助詞・助動詞には、その文法的機能・意味用法などについて、詳細な解説を施した。

**文法** 最重要語・重要語の用例と見出し和歌・俳句を中心に、訳出するうえでポイントとなる文法事項を指摘した。

#### ▼語 法 **語法**

見出し語の実際の用いられ方、用法などについて特に注意を要する点などについて指摘した。

#### ▼注 意 **注意**

その見出し語について理解するうえで、また、学習上特に注意を要する点、誤りやすい点などを指摘した。

## ▼参考 参考

見出し語についての理解をいっそう深めるため、語義の補足説明、時代による語の盛衰・語義の移り変わりなどの語史的説明、類似語との比較説明、その他古語・古典を理解するうえで参考となる事柄について解説を加えた。

## ▼学習 学習

古語を理解するうえで、まちがえやすい点、わかりにくい点、また、覚えておくと便利な事柄などについて解説を加えた。

## ▼冒頭文 冒頭文

著名な作品は見出しでとりあげ、解説のあとに冒頭の一節とその通釈を収めた。

## ▼枕詞・歌枕・季語

①枕詞は次のように示した。

あまのはら【天の原】〔枕詞〕「富士」にかかる。……

②歌枕は次のように示した。

明石(あか)〔地名〕〔歌枕〕今の兵庫県明石市。……

③見出し語のうち、俳句の季語となるものには、その語釈のあとに、春 夏 秋 冬 の記号でその季を示した。また、見出し語から派生した季語は、次のように( )に囲んで示した。

あし【葦・蘆】(名)……。〔秋〕。(葦茂る 夏・葦の花 秋)

## 用 例

(1) 語義・用法の理解を助ける適切な用例を、次の基準によって採録した。

- ①著名古典を中心として、さらに教科書・大学入試問題などによくとりあげられ、親しまれているもの。
- ②文脈がわかりやすく、短くくぎれるもの。

(2) 表記は、歴史的かなづかいによった。むずかしい漢字には読みがなを付け、またはかな書きに改め、送りがなや句読点を補うなどして読みやすくした。

(3) 用例中の見出し語にあたる部分は「一」で示した。なお、見出し語が動詞・形容詞・形容動詞である場合は、その語幹にあたる部分を「一」で示し、語尾は「・」でくぎってそのあとに示し、かつその活用形をも(用)などの表示で示した。連語の類もこれに準じて示した。

ただし、語幹・語尾の区別のない動詞(上一・下一・力変・サ変・下二の「得(う)」)および助動詞については、それらが活用して変化した語形を、助詞については語形を(宋)などの表示で活用形を示した。

なお、各活用形の表示は次の通りである。

(宋)→未然形 (用)→連用形 (終)→終止形

(体)→連体形 (已)→已然形 (命)→命令形

す・く【過く】(自ガ上二){ぎ・ぎく・ぐる・くれ・ぎよ}……………。

〔万葉〕一・二八『春一・ぎ(用)て夏来(きた)るらし白栲(しろたへ)の……』

みる【見る】(他マ上一){み・みある・みる・みれ・みよ}……………。

〔土佐〕『……女もしてみ(宋)むとてするなり』

ぬ(助動ナ変型)……。〔古今〕冬『わが待たぬ年は来ぬれ

㊦ど冬草のかれに(用)し人はおとづれもせず』

なべて-ならず【並べてならず】……。〔方丈〕二『一-ぬ

㊦法ども行はるれど、更にそのしるしなし』

- (4) 用例の一部分を省略する場合、省略した部分を「…」を用いて示した。

## 用例の訳

用例には原則として現代語訳を施し、〔訳〕の記号で表示した。現代語訳を施すに際しては、次の方針によった。

- (1) 訳文は、学習上の観点から、できうる限り文法に忠実な逐語訳であるように心がけ、助詞・助動詞・敬語なども的確に訳し込むようにつとめた。
- (2) 文体は、原則として「だ・である」体を用いた。会話文・韻文などでも、原文に敬語が含まれていなければ、通常の文体で訳を施した。ただし、見出し和歌・俳句の訳については、一つの作品ととらえて、適宜「です・ます」体を用いた。
- (3) 時制については、原文の時制と訳文の時制とが一致することを原則とし、文脈上通常過去形の訳をあてるような場合においても、原文が現在形であれば訳文も現在形とした。
- (4) 文脈をわかりやすくするための、主語・客語・その他の状況説明などの補足は、( )に囲んで補った。
- (5) 訳文中、意味のむずかしい語・部分については、該当する語・部分の直下に(= )の形で説明を補った。
- (6) 用例が短かつ容易で、現代語訳を必要としないと認めた

ものについては、訳を省いた場合もある。また、むずかしい語のみに補注または部分訳を付して全文訳を省いた場合もある。

- (7) とりあげた用例中に、掛詞・縁語・枕詞・序詞が含まれていればその詳細の説明を、また、別解・補足説明などを、訳文のあとに( )で囲んで示した。
- (8) 用例としてとりあげた和歌・歌謡・俳句・川柳が見出しとして立項されている場合は、そのつど訳をつけず、見出しの通釈を参照するようにした。

## 出典の表示

用例の出典の示し方は、次の方針によって表示した。

- (1) 教科書・大学入試などに頻出する重要作品20点については特に、次のような略称の記号で表示し、目立たせた。

〔竹取〕(竹取物語)

〔大鏡〕(大鏡)

〔伊勢〕(伊勢物語)

〔方丈〕(方丈記)

〔土佐〕(土佐日記)

〔宇治〕(宇治拾遺物語)

〔大和〕(大和物語)

〔平家〕(平家物語)

〔蜻蛉〕(蜻蛉日記)

〔著聞〕(古今著聞集)

〔枕〕(枕草子)

〔徒然〕(徒然草)

〔源氏〕(源氏物語)

〔細道〕(おくのほそ道)

〔堤〕(堤中納言物語)

〔万葉〕(万葉集)

〔更級〕(更級日記)

〔古今〕(古今和歌集)

〔今昔〕(今昔物語集)

〔新古〕(新古今和歌集)

- (2) 前項にあげた作品のほか、次の作品も略称で示した。  
古事記→〔記〕  
落窪物語→〔落窪〕

日本書紀→〔紀〕仁徳など 栄花物語→〔栄花〕  
日本霊異記→〔霊異記〕 十訓抄→〔十訓〕  
宇津保物語→〔宇津保〕 雨月物語→〔雨月〕

(3) (1)(2)以外の出典は、原則として書名をそのまま掲げた。ただし、歌集は「和歌集」の部分を省略して示した。

(4) 和歌には歌集名・部立て(主として勅撰集に)を、俳句には句集名・作者名を示した。特に「万葉集」は、巻数と国歌大観番号を示した。

〔拾遺〕冬 〔猿蓑〕芭蕉 〔万葉〕二・一四二

(5) 著名な出典には、「巻名」「巻数」「段数」「編名」「小見出し」「説話番号」などを付記した。(「枕草子」の段数、小見出し、説話番号などは日本古典文学大系のそれによった)

(6) ジャンル名・種類の表示は、次のような略称で示した。

①芸能に関するもの

浄瑠璃→浄 謡曲→謡 狂言→狂 歌舞伎→伎

②近世の小説類のうち、次にあげたジャンル名は略称で示し、その他は作品名のみ表示した。

浮世草子→浮 仮名草子→仮名 御伽草子→伽  
黄表紙→黄 洒落本→洒

略語・記号一覧

〔品詞・その他〕

(名) 名詞  
 (代) 代名詞  
 (自) 自動詞  
 (他) 他動詞  
 (補動) 補助動詞  
 (形) 形容詞  
 (形口) 口語形容詞  
 (形動) 形容動詞  
 (形動口) 口語形容動詞  
 (連体) 連体詞  
 (副) 副詞  
 (接) 接続詞  
 (感) 感動詞  
 (助動) 助動詞  
 (格助) 格助詞  
 (接助) 接続助詞  
 (副助) 副助詞

(間助) 間投助詞  
 (係助) 係助詞  
 (終助) 終助詞  
 (接頭) 接頭語  
 (接尾) 接尾語

〔活用〕

(四) 四段活用  
 (上一) 上一段活用  
 (上二) 上二段活用  
 (下一) 下一段活用  
 (下二) 下二段活用  
 (力変) 力行変格活用  
 (サ変) サ行変格活用  
 (ナ変) ナ行変格活用  
 (ラ変) ラ行変格活用  
 (ク) ク活用  
 (シク) シク活用  
 (タリ) タリ活用

(ナリ) ナリ活用

㊦ 未然形  
 ㊧ 連用形  
 ㊨ 終止形  
 ㊩ 連体形  
 ㊪ 已然形  
 ㊫ 命令形

〔その他〕

\* 最重要語  
 \* 重要語  
 【 】 現代かなづかいによる見出し語  
 ↔ 対義語  
 (↔) 語義①②③……の全体に共通する対義語  
 → 他の見出し語の語釈やその語に関する事項などへの参照  
 ⇨ 現代かなづかいから歴史的かなづかいへの指示および学習への参照

# 動詞活用表

種類	行	例語	語幹 語尾	活用形						活用する段		
				未然形	連用形	終止形	連体形	已然形	命令形			
四段活用	カ	咲 <small>さ</small> く	さ	-か						ア段		
					-き						イ段	
						-く	-く				ウ段	
								-け	-け		エ段	
											オ段	
	五十音図の「ア・イ・ウ・エ」の四段にわたって活用する。											
	ガ	泳 <small>およ</small> ぐ	およ	が	-ぎ	-ぐ	-ぐ	-げ	-げ			
					-さ	-し	-す	-す	-せ	-せ		
					-た	-ち	-つ	-つ	-て	-て		
					-は	-ひ	-ふ	-ふ	-へ	-へ		
-ば					-び	-ぶ	-ぶ	-べ	-べ			
サ	消 <small>け</small> す	ま	た	-ち	-つ	-つ	-て	-て				
				-は	-ひ	-ふ	-ふ	-へ	-へ			
				-ば	-び	-ぶ	-ぶ	-べ	-べ			
				-ま	-み	-む	-む	-め	-め			
				-ら	-り	-る	-る	-れ	-れ			
ラ	有 <small>あ</small> り	あ	ら	-り	-り					ア段		
											イ段	
								-る			ウ段	
								-れ	-れ		エ段	
											オ段	
ラ行の四段にわたって活用するが、終止形がイ段の音(「り」)で終わり、四段活用とちがっている。「有り」「居 <small>り</small> り」「待 <small>り</small> り」「いまそがり」の四語が基本。												
ナ行変格活用	死 <small>し</small> ぬ	し	な	-な						ア段		
					-に						イ段	
						-ぬ	-ぬる	-ぬれ			ウ段	
									-ね		エ段	
											オ段	
ナ行の四段にわたって活用するが、連体形・已然形はウ段の音(「ぬ」)に「れ」が付き、四段活用とちがっている。「死ぬ」「往 <small>ぬ</small> ぬ(去 <small>ぬ</small> ぬ)」の二語。												

種類	行	例語	語幹 語尾	活用形						活用する段	
				未然形	連用形	終止形	連体形	已然形	命令形		
下一段活用	カ	蹴 <small>蹴</small> る	(蹴)							ア段	
											イ段
											ウ段
				け	け	ける	ける	けれ	けよ	エ段	
											オ段
エ段の「け」と、それに「る」「れ」「よ」の付いたものことからなる。「蹴る」の一語。											
下二段活用	ア	得 <small>得</small> う	(得)							ア段	
											イ段
						う	うる	うれ			ウ段
				え	え				えよ	エ段	
											オ段
ウ・エ・の二段と、ウ段の音に「る」「れ」、エ段の音に「よ」が付いたものことからなる。											
下二段活用	カ	受 <small>う</small> く	う	-け	-け	-く	-くる	-くれ	-けよ		
				-げ	-げ	-ぐ	-ぐる	-ぐれ	-げよ		
	ガ	告 <small>つ</small> ぐ	つ	-せ	-せ	-す	-する	-すれ	-せよ		
				-ぜ	-ぜ	-ず	-ずる	-ずれ	-ぜよ		
	サ	寄 <small>ま</small> す	ま	-て	-て	-つ	-つる	-つれ	-てよ		
				-で	-で	-づ	-づる	-づれ	-でよ		
	ザ	捨 <small>す</small> つ	す	-ね	-ね	-ぬ	-ぬる	-ぬれ	-ねよ		
				-へ	-へ	-ふ	-ふる	-ふれ	-へよ		
	ナ	寝 <small>ね</small> る	(寝)	-べ	-べ	-ぶ	-ぶる	-ぶれ	-べよ		
				-め	-め	-む	-むる	-むれ	-めよ		
ハ	経 <small>ね</small> る	(経)	-え	-え	-ゆ	-ゆる	-ゆれ	-えよ			
			-れ	-れ	-る	-るる	-るれ	-れよ			
バ	比 <small>ね</small> ぶ	くら	-系	-系	-う	-うる	-うれ	-系よ			
マ	改 <small>あら</small> む	あらた	-え	-え	-ゆ	-ゆる	-ゆれ	-えよ			
			-れ	-れ	-る	-るる	-るれ	-れよ			
ヤ	覚 <small>おぼ</small> ゆ	おぼ	-系	-系	-う	-うる	-うれ	-系よ			
ラ	流 <small>なが</small> る	なが	-系	-系	-う	-うる	-うれ	-系よ			
ワ	据 <small>す</small> う	す	-系	-系	-う	-うる	-うれ	-系よ			
主な用法 [活用形の 見分け方]				ム・ズに連なる	タリに連なる	言い切る	トキ・コトに連なる	ドモに連なる	命令の意味で言い切る		

種類	行	例語	語幹 語尾	活用形						活用する段	
				未然形	連用形	終止形	連体形	已然形	命令形		
上一段活用	カ	着 <sup>きる</sup> (着)								ア段	
				き	き	きる	きる	きれ	きよ	イ段	
										ウ段	
										エ段	
										オ段	
	イ段の音と、それに「れ」「よ」が付いたものとなる。										
	ナハマヤワ	似 <sup>に</sup> る(似) 干 <sup>ひ</sup> る(干) 見 <sup>み</sup> る(見) 射 <sup>い</sup> る(射) 居 <sup>ゐ</sup> る(居)			に	に	にる	にる	にれ	によ	
					ひ	ひ	ひる	ひる	ひれ	ひよ	
					み	み	みる	みる	みれ	みよ	
					い	い	いる	いる	いれ	いよ	
ゐ					ゐ	ゐる	ゐる	ゐれ	ゐよ		
上二段活用	カ	起 <sup>お</sup> く(起)	お							ア段	
				-き	-き				-きよ	イ段	
						-く	-くる	-くれ		ウ段	
										エ段	
										オ段	
	イ・ウの二段と、ウ段の音に「れ」、イ段の音に「よ」が付いたものとなる。										
	ガタダハバママヤラ	過 <sup>た</sup> ぐす(過) 落 <sup>お</sup> つ(落) 恥 <sup>は</sup> づ(恥) 強 <sup>し</sup> ふ(強) 延 <sup>の</sup> ぶ(延) 恨 <sup>む</sup> む(恨) 悔 <sup>ゆ</sup> く(悔) 下 <sup>お</sup> る(下)			-ぎ	-ぎ	-ぐ	-ぐる	-ぐれ	-ぎよ	
					-ち	-ち	-つ	-づる	-づれ	-ちよ	
					-ぢ	-ぢ	-づ	-づる	-づれ	-ぢよ	
					-ひ	-ひ	-ふ	-ふる	-ふれ	-ひよ	
-び					-び	-ぶ	-ぶる	-ぶれ	-びよ		
		-み	-みる	-みれ	-みよ						
		-い	-い	-ゆ	-ゆる	-ゆれ	-いよ				
		-り	-り	-る	-る	-るれ	-りよ				

種類	行	例語	語幹 語尾	活用形						活用する段
				未然形	連用形	終止形	連体形	已然形	命令形	
力行変格活用 (カ変)	来 <sup>く</sup>	(来)								ア段
					き					イ段
						く	くる	くれ		ウ段
										エ段
				こ					こ(こよ)	オ段
				イ・ウ・オの三段の音と、ウ段の音に「れ」、オ段の音に「よ」の付いたものとなる。「来」の一語。						
サ行変格活用 (サ変)	為 <sup>た</sup> す(為)	(為)								ア段
					し					イ段
						す	する	すれ		ウ段
				せ					せよ	エ段
										オ段
				イ・ウ・エの三段の音と、ウ段の音に「れ」、エ段の音に「よ」の付いたものとなる。「為」「おはす」のほかに、複合語「ものす」「愛す」「命ず」「重んず」など。						
主な用法 [活用形の] [見分け方]				ム・ズに 連なる	タリに 連なる	言い切 る	トキ・ コトに 連なる	ドモに 連なる	命令の意味で言い切る	

## 形容詞活用表

種類	例語	語幹 語尾	活 用 形					
			未然形	連用形	終止形	連体形	已然形	命令形
ク活用	よし	よ	-から	-く -かり	-し	-き -かる	-けれ	-かれ
シク活用	美し	うつく	-しから	-しく -しかり	-し	-しき -しかる	-しけれ	-しかれ
主な用法 [活用形の 見分け方]			ズに連なる	キ・ナルに連なる	言い切る	トキ・ベシに連なる	ドモに連なる	命令の意味で言い切る

## 形容動詞活用表

種類	例語	語幹 語尾	活 用 形					
			未然形	連用形	終止形	連体形	已然形	命令形
ナリ活用	静かなり	しづか	-なら	-なり -に	-なり	-なる	-なれ	-なれ
タリ活用	堂々たり	だうだう	-たら	-たり -と	-たり	-たる	-たれ	-たれ
主な用法 [活用形の 見分け方]			ズに連なる	キ・ナルに連なる	言い切る	トキ・ベシに連なる	ドモに連なる	命令の意味で言い切る



種類	使役		尊敬		受身		打消
	可能	自発	尊敬	可能	自発	受身	
基本形	ず		さず		しむ	る	ず
未然形	せ		させ		しめ	れ	ざら〇〇
連用形	せ		させ		しめ	れ	ざり <small>(二)</small>
終止形	す		さす		しむ	る	ざり <small>(三)</small>
連体形	する		さする		しむる	るる	ざる〇ぬ
已然形	すれ		さすれ		しむれ	るれ	ざれ〇ぬ
命令形	せよ		させよ		しめよ <small>(しめ)</small>	れよ <small>○自発可能</small>	ざれ〇〇
活用型	下二段型 四段・ナ変・ラ変の未然形		下二段型 左のほかの未然形		下二段型 未然形	下二段型 四段・ナ変・ラ変の未然形	特殊型 未然形
接続							打消の意を表す。…ない。
意味・用法	<p>① 使役の意を表す。…させる。</p> <p>② 尊敬の動詞「賜ふ」「宣ふ」などに付いて、最高の尊敬の意を表す。</p> <p>③ 謙譲の動詞「参る」「奉る」などに付いて、謙譲の意を強める。</p> <p>④ 尊敬の補助動詞「給ふ」「おはします」「まします」、尊敬の助動詞「らる」などとともに用いて、尊敬の意をさらに強める。最高敬語。お：になられる。…なされる。</p> <p>⑤ 軍記物などで、受身の「る」に代えて用いる。「武者詞」といわれ、「…られる」というところを「…させる」と言い表す。</p> <p>⑥ 軍記物などで、受身の「る」に代えて用いる。「武者詞」といわれ、「…れる」というところを「…せる」と言い表す。</p> <p>⑦ おもに会話文で、「聞こゆ」「申す」「奉る」「啓す」などの謙譲語に付いて、より高い謙譲の意を表す。</p> <p>⑧ 受身の意を表す。…せる。…させる。</p> <p>⑨ 自発の意を表す。自然に…られる。…ないではない。</p> <p>⑩ 可能の意を表す。…ことができる。</p> <p>⑪ 尊敬の意を表す。お：になる。…なさる。</p>						

## 主要助動詞活用表

マ〔〕内は、上代のもの、あるいは用例の少ないもの。( )内は、そのように表記されることもあるもの。また、へく内の基本形は、上代語。

推量				
めんむ	むず	らむ	けんむ	めり
○	○	○	○	○
○	○	○	○	めり
めんむ	むず	らむ	けんむ	めり
めんむ	むずる	らむ	けんむ	める
め	むずれ	らめ	けんめ	めれ
○	○	○	○	○
四段型	サ変型	四段型	四段型	ラ変型
未然形	未然形	終止形、ラ変 には連体形	連用形	終止形、ラ変 には連体形
⑥「已然形」めが疑問の助詞「や」「か」を伴って「反語」の意を表す。…だろ(う)(か)いや、…ないだろ(う)。…ないだろ(う)(か)いや、…だろ(う)。	⑥「未然形」めが疑問の助詞「や」「か」を伴って「反語」の意を表す。…だろ(う)(か)いや、…ないだろ(う)。…ないだろ(う)(か)いや、…だろ(う)。	⑦「已然形」らめが疑問の助詞「や」を伴って「反語」の意を表す。…だろ(う)(か)いや、…ないだろ(う)。	③過去の事実を入れて聞き知ったように婉曲(まごころ)に表す。…たという。…たかいう。	①目前の事実について推量する意を表す。…ように見える。…ようだ。 ②断定を避けて婉曲(まごころ)に意を表す。…ようだ。
①推量の意を表す。…( )だろ(う)。 ②意志・意向の意を表す。…う。…よう。…う。…つもりだ。 ③「連体形を用いて仮定または婉曲(まごころ)の意を表す。…とすれば、その。…ような。 ④多く「こそ」の結びとして「已然形を用いて適当・当然、婉曲(まごころ)な命令の意を表す。…のがよい。…はずだ。 ⑤勧誘の意を表す。…う。…よう。…ない(か)。	①推量の意を表す。…だろ(う)。 ②意志の意を表す。…う。…よう。…う。…つもりだ。 ③「連体形を用いて仮定または婉曲(まごころ)の意を表す。…とすれば、その。…ような。 ④他から聞いたり読んだりしたという伝聞の意を表す。…ているという。…そうだった。 ⑤「連体形を用いて仮定または婉曲(まごころ)の意を表す。…ているとすれば、その。…っているような。 ⑥「む」と同じく、単なる推量の意を表す。…だろ(う)。 ⑦「已然形」らめが疑問の助詞「や」を伴って「反語」の意を表す。…だろ(う)(か)いや、…ないだろ(う)。	③過去の事実を入れて聞き知ったように婉曲(まごころ)に表す。…たという。…たかいう。 ④過去の事実を入れて聞き知ったように婉曲(まごころ)に表す。…たという。…たかいう。 ⑤過去の事実を入れて聞き知ったように婉曲(まごころ)に表す。…たという。…たかいう。 ⑥過去の事実を入れて聞き知ったように婉曲(まごころ)に表す。…たという。…たかいう。 ⑦過去の事実を入れて聞き知ったように婉曲(まごころ)に表す。…たという。…たかいう。	①過去の動作・状態を推量する意を表す。…ただろう。…ていただろう。 ②「疑問語とともに用いて過去の事実について、時・所・原因・理由などを推量する意を表す。…たのだろう。…ていたのだろう。 ③過去の事実を入れて聞き知ったように婉曲(まごころ)に表す。…たという。…たかいう。	①目前の事実について推量する意を表す。…ように見える。…ようだ。 ②断定を避けて婉曲(まごころ)に意を表す。…ようだ。

〔基本形〕〔未然形〕〔連用形〕〔終止形〕〔連体形〕〔已然形〕〔命令形〕〔活用型〕〔接続〕

〔意味・用法〕

推量		推定 伝聞	量の 打消	
らし	べし	なり	じ	まし
○	べから	○	○	まじから
○	(べかり)	なり	○	まじく まじかり
らし	べし	なり	じ	まじ
(らしき)	(べき)	なる	じ	まじき まじかる
らし	べけれ	なれ	じ	まじけれ
○	○	○	○	○
特殊型	ク活用型	ラ変型	特殊型	型 シク活用
終止形、ラ変 には連体形	終止形、ラ変 には連体形	終止形、ラ変 には連体形	未然形	終止形、ラ変 には連体形
④ 根拠・理由は示さないが、確信をもつて推定する意を表す。…にちがいない。きつと。…だろう。	① ある根拠・理由に基づき、確信をもって推定する意を表す。…にちがいない。きつと。…だろう。 ② 明らかなる事実・状態を表す語に付いて、その原因・理由を推定する意を表す。…(と)いうので。…らしい。 ③ 根拠・理由は示さないが、確信をもつて推定する意を表す。…にちがいない。きつと。…だろう。	④ (中世題)単なる推量の意を表す。…う。…よう。…だろう。 ① 推量の意を表す。② ある事の起こることを予想する。…そうだ。③ 確実な推測を表す。きつと。…だろう。…にちがいない。…らしい。 ② 予定の意を表す。…ことになっている。 ③ 当然の意を表す。…はずだ。…にちがいない。 ④ 適当の意を表す。…がよい。…が適当だ。	① 打消の推量の意を表す。…そうもない。…ないだろう。 ② 打消の当然の意を表す。…はずがない。不適当の意を表す。…ないほうがよい。…のはふさわしくない。 ③ 禁止の意を表す。…てはならない。 ④ 不可能の予測を表す。…(と)ことができそうもない。 ⑤ 打消の意志を表す。…まい。…ないつもりだ。	① 打消の推量の意を表す。…ないだろう。 ② 主語が話し手の場合、打消の意志を表す。…まい。…ないつもりだ。 ③ 音や声がか聞こえることから推定する意を表す。…ようだ。…のが聞こえる。 ④ 世間のうわさ・人の話、故事などによる伝聞の意を表す。…そうだ。…ということだ。 ⑤ 周囲の状況などから判断して推定する意を表す。…ようだ。…らしい。

(基本形) (未然形) (連用形) (終止形) (連体形) (已然形) (命令形) (活用型) (接続)

(意味・用法)

過去		完了	
き	けり	つ	ぬ
(せ)	〔けら〕	て	な
○	○	て	に
き	けり	つ	ぬ
し	ける	つる	ぬる
しか	けれ	つれ	ぬれ
○	○	てよ	ね
特殊型	ラ変型	下二段型	ナ変型
連用形、カ変、サ変は特殊	連用形	連用形	連用形
② 過去に直接経験した事実、または過去にあったと信じられる事実を回想している意を表す。…た。…ていた。	① 過去に直接経験した事実、または過去にあったと信じられる事実を回想している意を表す。…た。…たとき。	③ 〔中世以降の用法〕終止形を重ね用いた「…つ…つ」の形で、二つの動作・作用が並立している意を表す。…たり…たり。	⑤ 〔中世以降の用法〕終止形を重ね用いた「…たり…たり」の形で、二つの動作・作用が並立している意を表す。…たり…たり。
④ 以前から現在まで続いている事柄や伝承を回想する意を表す。…た。…たのであった。	② 入つてに聞き知った過去の事実を伝聞として述べる意を表す。…たという。…たそうた。…たとき。	④ 動作・作用の実現を確信したり、確認したりする意を表す。確述(強意)の用法。○単独で用いる場合、必ず…。確かに…。…てしまつ。○推量の助動詞とともを用いて、「てむ」「まし」「つべし」などの形になる場合、推量・意志・可能などの意を、「確かに」「きっと」「必ず」の気持ちで述べる。	⑥ 〔中世以降の用法〕終止形を重ね用いた「…ぬ…ぬ」の形で、二つの動作・作用が並立している意を表す。…たり…たり。
① 今まで気づかなかつた事実、気がついて述べる意を表す。…たのだ。…たなあ。	① 今まで気づかなかつた事実、気がついて述べる意を表す。…たのだ。…たなあ。	① 動作・作用が実現し、完了した意を表す。…た。…てしまつ。…てしまつた。	① 動作・作用が実現し、完了した意を表す。…た。…てしまつ。…てしまつた。

〔基本形〕〔未然形〕〔連用形〕〔終止形〕〔連体形〕〔已然形〕〔命令形〕〔活用型〕〔接続〕

〔意味・用法〕

完了	希望		断定		比況	可能 受身 自発		尊敬	継続 反復
	まほし	たし	なり	たり		へゆ	へらゆ		
り	まほし	たし	なり	たり	こじ	へゆ	へらゆ	へす	へふ
ら	まほしから	たから	なら	たら	○	え	らえ	さ	は
り	まほしかり	まほしく (たかり)	なり (じ)	たり (と)	こじく	え	○	し	ひ
り	まほし	たし	なり	たり	こじ	ゆ	○	す	ふ
る	まほしがる まほしかる	たき (たがる)	なる	たる	こじき	ゆる	○	す	ふ
れ	まほしけれ	たけれ	なれ	たれ	○	ゆれ	○	せ	へ
れ	○	○	なれ	たれ	○	○	○	せ	へ
ラ変型	型	ク活用型	ナリ活用型	タリ活用型	ク活用型	下二段型	下二段型	四段型	四段型
四段の已然形 サ変の未然形	未然形	連用形	体言・連体形	体言	連体形・助詞 「の」「が」	四段・ナ変・ ラ変の未然形	ナ行下二段の 未然形	四段・サ変の 未然形	四段の未然形
③ 動作・作用が完了した意を表す。…… しまった。……た。	① 動作・作用が継続している意を表す。 ……ている。 ② 動作・作用の結果が存続している意を 表す。……ている。……である。 ③ 動作・作用が完了した意を表す。……て しまった。……た。	① 動作の主体の希望の意を表す。……たい。 ② 他に対してその状態への希望の意を表 す。……してほしい。 ③ 自己の動作の実現を希望する意を表 す。……たい。 ④ 親族関係を表す語を受けて「資格を表 す。……である。……にあたる。 ⑤ (近世語)人名などを表す語を受けて「 ……という意を表す。	① 断定を表す。……である。……だ。 ② (場所などを表す語を受けて「存在を表 す。……にある。……にいる。 ③ 親族関係を表す語を受けて「資格を表 す。……である。……にあたる。 ④ (近世語)人名などを表す語を受けて「 ……という意を表す。	断定の意を表す。……だ。……である。	① ある事柄を他の似ている事柄に比べた とえる意を表す。……(①)ようだ。 ② 平安時代末期以降、多くの中からある ものを例示する意を表す。たとえば…… (①)ようだ。	① 受身の意を表す。……れる。 ② 可能の意を表す。……ことができる。 ③ 自発の意を表す。自然に……れる。	① 受身の意を表す。……れる。 ② 可能の意を表す。……ことができる。…… られる。 ③ 自発の意を表す。……ことができる。……ら れる。	① 動作の反復の意を表す。何度も……。し きりに……。 ② 動作の継続の意を表す。……つづける。 ……なさる。	① 動作の反復の意を表す。何度も……。し きりに……。 ② 動作の継続の意を表す。……つづける。 ……なさる。

(基本形) (未然形) (連用形) (終止形) (連体形) (已然形) (命令形) (活用型) (接続)

(意味・用法)

## 1. 本文について

### (1) 収録本文データについて

マイペディア電子辞書版に収録している本文データは2003年6月に編集・制作したものです。調査のタイミングやその後の法制変更・情勢変化などによって、収録内容の一部が最新でない場合があります。

### (2) 表示について

本文の記述において、ごく希に次のように表示されることがあります。

とうしょうへい → 【とう】小平

これはJ I S(第一、第二水準)には無い漢字について、その読みで表示しています。

## 2. 見出しについて

### (1) 最初に現代かなづかいによる振りがなを、次に漢字・ひらがな・カタカナ・欧字・数字による本見出しを示します。

- ・おおやま【大山】
- ・おもろそうし【おもろさうし】
- ・アキレスけん【アキレス腱】
- ・エスジーエムエル【SGML】

### (2) 動植物名はカタカナを本見出しとし、必要に応じて( )内に相当する漢字を入れています。

- ・サクラ【サクラ(桜)】

・マツ【マツ(松)】

・クジラ【クジラ(鯨)】

・キツネ【キツネ(狐)】

### (3) 外国語および一般にカタカナ書きが通用する外来語はカタカナを本見出しとし、長音は「ー」を用いています。ヴ・ヂ・ヅは原則として使用していません。また固有名詞を含む複合語などには分離記号「・」(中黒)を入れ、複数の人名は「＝」でつないでいます。

・アスワン・ダム

・ジェームズ＝ランゲセツ【ジェームズ＝ランゲ説】

### (4) 人名の生没年は原則として本見出しの次に示しています。

・うえずぎけんしん【上杉謙信】(1530－1578)

### (5) 人名の生没年については次の記号を用いて年代を表します。

・前…西暦紀元前

・後…西暦紀元後

・ころ…〇〇年ごろ

・?…〇〇年らしいが不確実

・か…〇〇年か××年のどちらか

・/…新旧両暦によるもの

### (6) 日本地名のうち、都道府県、支庁、区、市町村の別、温泉などは[ ]で区別しています。

・いわて【岩手【県】】

・おかやま【岡山【市】】

(7) 外国地名のうち自然地形の項目(山・山脈・川・湖・島・諸島など)と、州・省などは次のように表しています。

・オピ【オピ[川]

・ミズーリ【ミズーリ[州]

(8) 株式会社は[株]で表しています。

(9) 数字や欧字の入る見出しは次のように扱っています。

・にょんディー【2,4-D】

・オーイーシーディー【OECD】

・アルファせん【α線】

・くく【九九】

### 3. 本文の配列について

(1) 五十音順に従って配列し、清音→濁音→半濁音の順としています。

(2) 促音・拗音も音順にかぞえ、清音の次に配列しています。

(3) 中黒の「・」と長音の「ー」は音順にかぞえませんでした。中黒と長音のないものとあるものとは前者を先に配列しています。

(4) ワ行のヰ・ヱ・ヲはそれぞれア行のイ・エ・オのところに配列していますが、本見出しにはヰ・ヱ・ヲの字を用いています。

(5) 同音の項目は、数字→欧字→カタカナ→ひらがな→漢字の順としています。

(6) 同音の漢字項目は、第1字めの画数の少ないものから順に、同じ画数のときは第2字めの画数の少ないものから配

列しています。

(7) 同音同字の項目は、地名→人名→一般名詞の順としています。

(8) 同音同字の日本地名は、自然地名→歴史地名→行政地名→その他、の順とし、それぞれその所属する都道府県の順(ほぼ北から南へ)としています。

(9) 同音同字の外国地名は、国名→自然地名→地方名→行政地名→その他、の順とし、自然地名は( )内の五十音順に配列しています。

(10) 同音同字の人名は、架空人名→実在人名の順としています。

(11) 同音の国王は1世→2世→…の順に配列しています。

(12) 同音同字の一般名詞は、原則として( )内に部門を記して区別し、ほぼ次の順に配列しています。

哲学→心理→宗教→政治→法律→経済→商業・貿易→社会→歴史→考古→人類→民俗・風俗→家庭→娯楽→スポーツ→美術→音楽→舞踊→演劇→文学→言語→医学→生物→植物→動物→農業→林業→畜産→水産→単位→数学→物理→化学→天文→地学→土木→建築→機械→電気→交通→通信→冶金→製造

### 4. 文体・用字用語などについて

(1) 漢字まじりひらがな口語文とし、かなづかいはおおむね<現代かなづかい>に従っています。漢字は原則として常用漢字を用いていますが、固有名詞、歴史的用語、原典からの引用などは例外としています。

- (2) 元素、化合物、動植物、鉱物などは学術用語集に従ってカタカナ書きとしています。
- (3) 年代、月日は原則として西暦を用いていますが、必要に応じて日本・中国その他の暦年も使用しています。
- (4) 度量衡の単位は、原則としてメートル法を用いていますが、慣用に従って尺貫法・ヤードポンド法を用いた場合もあります。
- (5) 記号・略記号は次のようにしています。

・作品名は〈 〉で囲んでいます。

《平家物語》 《リア王》

・法令・引用文その他は< >で囲んでいます。

・度量衡の単位記号は次のようにしています。

〔長さ〕

μm(マイクロメートル、ミクロン) km(キロメートル)  
m(メートル) cm(センチメートル) mm(ミリメートル)

〔面積〕

a(アール) ha(ヘクタール)

〔体積〕

l(リットル) ml(ミリリットル)

〔質量〕

kg(キログラム) g(グラム) mg(ミリグラム)

t(トン)

〔その他〕

hPa(ヘクトパスカル) W(ワット) kWh(キロワット時)  
cal(カロリー) J(ジュール) Hz(ヘルツ)

・次の記号は一般に使用しています。

% °C K ° ' " (度分秒) cc Hg

## 5. 地名項目について

- (1) 日本地名項目において使用した統計のうち、人口は《平成12年国勢調査速報 全国都道府県市町村別人口》(総務庁統計局日本統計協会)、面積は《平成10年10月1日全国都道府県市区町村別面積調》(建設省国土地理院)ほか、製造品出荷額は《平成5年工業統計表市町村編》(通商産業大臣官房調査統計部)によります。
- (2) 外国地名項目の人口データは、可能なかぎり各地域・国の最新データによります。地域・国により調査の年が異なるため、統計年にはばらつきがあります。



## パーソナルカタカナ語辞典編集要旨

### 見出し語の表記

- 1 原則として平成3年内閣告示「外来語の表記」の趣旨にしたがいながら、新聞などで一般的によく使われている表記を用いた。
- 2 工行やオ行の長音は、原則として「エー」「オー」の表記を優先にしている。ただし、慣用として「エイ」や「オウ」が一般的なものは、それにしめたものもある。  
(例) ポール・ペン ボウリング(スポーツ)
- 3 原語がvのものは「ヴ」を用いず「バ」行を用いた。ただし、商標や固有名詞のものは「ヴ」にしめた。  
(例) ビレッジ イヴ・サンローラン
- 4 原語のdi、tiには「ジ」「ディ」「チ」「ティ」の2通りの表記法があるが、慣例にしめた。  
(例) ジレンマ ディレクトリー
- 5 語末の長音は、理化学用語などでは省略されることが多いが、長音のままとした。  
(例) コンピューター
- 6 複合語は、原語が分かれている場合にだけ・を置いた。

### 配列

- 1 配列は、カタカナ部分だけでなく、漢字・数字・アルファベットまでもカナに変えた読みで五十音順とした。
- 2 長音符(ー)の読みと・は省略して、配列した。  
(例) グリーンGDP(ぐりんじでいび)
- 3 同じ読みで長音符のある語とない語では、ないものを前に置いた。
- 4 清音、濁音、半濁音の順番に配列した。

- 5 原語の異なる同音語や同じつづりでも語源の異なる語は別見出し語とし、右肩に123…の数字を付けて区別した。

### 原語の表記

- 1 原語は見出し語の直後に【 】にくくって入れた。
- 2 原語名を原語の直後に置いて示した。ただし、原語が英語のものはそれを表記していない。また、商標や地名などは、原語名を省略した。
- 3 原語の英語は、基本的にイギリス式つづりよりもアメリカ式つづりを採用した。
- 4 ギリシャ語、ロシア語、中国語など、特殊な文字をもつ原語については、ローマ字化して示した。
- 5 植物の属名など学名表記が一般的なものはラテン語で表した。
- 6 漢字・平仮名とカタカナが混じったもので、原語が特定できないものは、その部分をダッシュで省略した。  
(例) ミサイル療法【missile -】
- 7 原語のないもの、示しようのないものは原語表記をしていないものがある。
- 8 商標に関しては、全部が大文字のものでも、本辞典では語頭のみ大文字で表記した。

### 和製語

- 1 和製語のものは【 】内の原語の後に **和** を入れた。
- 2 原語が変化したものや省略されたものは、その語に「<」を用いて記し、和製語と同じ扱いとした。  
(例) ジルバ【<jitterbug】
- 3 漢字や仮名の混じった語は、**和** を入れていない。
- 4 複数の外国語からなる複合語は+を用いて表した。  
(例) アルペン・スキー【Alpenドイツ + ski **和**】

## 故事ことわざ辞典編集要旨

### ■見出し語

配列 五十音順。

### 表記

- 1 現代かなづかい。
- 2 中国出典のものについてはなるべく原典を尊重した。
- 3 比較的長いもの、区切り方に注意を要するものについては積極的に読点「、」を入れた。
- 4 見出し語の表記とは別の読み方があるもの、また、表記の一部に異なった言い方があるものについては、注釈の中で解説した。
- 5 意味が同じで全体の表記や言い方に違いがある場合には、頻度の高いほうを見出し語とし、他方は ➡ でその語が参照できるようにした。

### ■解説と記号

意味 **意味**

見出し語の意味を示した。

注釈 **注釈**

ことわざの背景、用語の解説、誤用に対する注意、異なる表記や言い方の違いなどの情報を記載した。

出典 **出典**

特に、中国出典のものについて書名または人名で示した。

例 **例**

特に、慣用的に使われる用法や古川柳を示した。

- 5 原語はその外国語としては成立するが、意味が極めて日本独自の内容で用いられているものなどには、本文中に「和製用法」の記述を入れた。

## 本文中の語義と記号

- 1 語義に複数の意味があるときは、①②③…を用いて示した。
- 2 補注と記号
  - \* 同義のカタカナ語、略語・記号などを示した。
  - ◇ 用例を示した。
  - ◆ 語源や類語解説、補足説明などを必要に応じて記述した。
  - ➡ 参照語を示した。
  - ➡ 解説: 見出し語と同義であり、くわしい解説があることを示した。
  - ➡ ⇔ 反対語、対語を示した。
  - 【 】 原義や他の外国語での表記など、原語上の注記を与えた。
- 3 分野表記
 

必要に応じて《 》でくくり、特定分野などの表示をした。

宇…宇宙 気…気象 経…経済・経営 航…航空  
 鉱…鉱物 社…社会学 宗…宗教 心…心理  
 生化…生化学 俗…俗語 地…地学 天…天文学  
 電…電気 電算…コンピューター 美…美術 服…服飾  
 理…物理 アメフト…アメリカン・フットボール  
 フィギュア…フィギュア・スケート 造語…造語成分  
 など
- 4 商標に関しては、多くを《商標》として記したが、主に商品名にとどめ、企業名などはその表記を省略した。

## 類句 **類句**

見出し語と類似のことわざ、関連のあることわざなどを示した。

## 反対句・対句 **対句**

反対の意味のことわざ、対句として用いられるものを示した。

## 英語のことわざ **英語**

見出し語と似た意味のことわざ、発想が似ているもの、意味は反対だが場面が似ているなど、参考となるものを示した。

・・・[ことわざ使用についてのご注意]・・・・・・・・・・・・・・・・・・・・・・・・・・・・・・・・  
ことわざは、その成立過程から言って、その当時の社会通念を反映しており、きわめて差別的な意味を含んでいたたり、蔑視的な表現であったりするものが少なくありません。  
また、知らないことわざを調べるという辞典の性格上、古典にしか出現しないものも取り上げてあることをご理解ください。このようなことわざについては、人の心を傷つけ、人権を侵害することのないよう、使い方には十分注意してください。  
参考として掲載した古川柳や英語のことわざにも同じ配慮をお願いします。  
・・・・・・・・・・・・・・・・・・・・・・・・・・・・・・・・

## 参考：「使用シーン/内容」別のタイトル一覧

使用シーン/内容	タイトル		
使用シーン	結婚式 入学/卒業式 誕生日/記念日	葬式 入社/退職 会議/朝礼	成人式 出産 歓送迎会
感情	喜び 不安/恐怖	悲しみ/絶望	怒り/憎悪
性格・行動	長所 行動	短所	思考
人生・生活	運命 成功/失敗 暮らし	生/老/死 チャンス 容姿	健康/病気 危険/困難 宗教
人間関係	家族 教育	恋愛/友情	道徳
自然・時	自然 数	時間 方向	色

## 四字熟語辞典編集要旨

### ■四字熟語とは何か

2字以上の漢字が結合して、ある意味を表す漢語のことを熟語といい、その熟語と他のもう1つの熟語が連結して四字で1つのまとまった意味を表すものを「四字熟語」という。

本辞典ではおもに中国の古典に典故をもつ四字熟語を採録した。そのため、「左側通行」「経済成長」など、四字として特別な意味をもたない複合語・合成語は採録しなかった。また、日本で訓読するとき慣用的に「の」を補足して読んでいる語は、「之」の字を加えて四字熟語としたものもある。

### ■見出し語

配列 五十音順。

### 表記

見出し語の漢字が、偏(へん)や旁(つくり)の違いだけで、同音・同義の異体字である場合、また、国語審議会報告の『同音による書きかえ』資料などによって、書き替えることになっている漢字については、次のように示した。

(例) 意気消沈 (= 意気銷沈)

また、意味が同じで表記に違いのある場合には、原則として、頻度の高いほうを見出し語とし、他方は ➡ で参照できるようにした。

### 読み

見出し語の読み方で、慣用上「の」を入れて読むこともある語については、それを示した。「の」を入れたり入れなかったりして読む場合は、別の見出し語をたてて示した。

(例) 君子三楽→くんしさんらく  
君子三楽→くんしのさんらく

### 活用

見出し語が動詞として使われたり、状態表現として使われたりするものは、それを示した。

(例) 悪戦苦闘 (スル) 〈動詞〉 悪逆非道 (ナ・ノ) 〈状態表現〉

### レベル表示

- ※ みんなが当然使っている表現
  - ※ 使って損はない表現
  - \* 知らねば損をする表現
- 〈無印〉 知っていて損はない表現

### ■解説と記号

#### 意味 **意味**

見出し語の意味を示した。

#### 注釈 **注釈**

四字熟語の背景、用語の解説のほか、いろいろな情報を記載した。

#### 出典と引用文 **出典**

中国出典・仏典のものについて書名または人名で示した。

#### 例 **例**

文章作成やスピーチに役立つように、実際の使い方の文例を示した。

#### 類句 **類句**

見出し語と類似の四字熟語、または関連のものを示した。

#### 反対句・対句 **対句**

反対の意味、対句として用いられる四字熟語、および関連のものを示した。

#### 参考 **参考**

英語のことわざ、だじゃれ、古川柳など、ことば遊びやちょっとした情報を示した。

# 学研 漢字辞典

## 漢字辞典編集要旨

### 収録範囲

この漢字辞典では親字(見出し語になっている漢字)としてJIS第1水準、JIS第2水準で規定されている漢字6,355字すべてを収録しています。

### 見出し語情報

見出し語に関する情報は次のように表示されます。

【例】

	a	b	c	d	e	
□ 漢字 / 見出し語 / 熟語						
教		総画:11画	部首:支	第1水準	教育	
		区点:2221	JIS:3635	ｼﾌﾄJIS:8BB3		(f)
		音	キョウ			(g)
		音	コウ			(h)
		訓意	おし・える, おそ・わる			(i)
		訓意	おしえ, しむ, せしむ			(j)

① 見出し漢字

② 見出し漢字の総画数

③ 見出し漢字の部首

④ ⑤ 漢字の区別

区別には次のような分類があります。

第1水準：JIS第1水準

第2水準：JIS第2水準

教育：教育漢字

常用：常用漢字(教育漢字を除く)

人名用：人名用漢字

旧字体：旧字体

異体字：異体字(意味はまったく同じだが、標準の文字と字体の異なる文字)

常用外：常用漢字以外の漢字

⑥ 漢字コード：区点コード、JISコード、シフトJISコード

⑦ 常用漢字表の音読み **音**

⑧ 常用漢字表以外の音読み **音**

⑨ 常用漢字表の訓読み・漢字の意味など **訓・意**

⑩ 常用漢字表以外の訓読み・漢字の意味など **訓・意**

読み中の“・”は読みと送りごとの区切りを示しています。

### 総画数

漢字の画数については特に規定されたものではありませんが、この辞典はJIS-X0208-1990の漢字表の字体にもとづいて、画数を決めています。

### 部首

部首は『康熙字典』に準じて分類されています。ただし、検索のしやすさを考慮し、便宜的に他の部首のところに分類しているものなどがあります。

【例】『腹』や『肩』などの漢字の部首は、本来「肉」(にく)ですが、検索のしやすさを考慮して「月」(つきへん)に収録されています。

### 熟語情報

漢字検索の後、その漢字を使い、かつ必要性が高いと思われる熟語を表示させることができます。

学研監修 漢字辞典は電子版の辞書であり、書籍版は刊行されていません。

## 常用漢字の難読辞典

- 見出し語は、一字目の常用漢字の音訓順に並べた。
- 見出し語には、当て字や、通常はかな書きにすることばも含まれる。
- 常用漢字表の表内音訓で読めるものは、見出し語の後に◇印を付した。なお、それには常用漢字表付表の語も含まれる。
- ▼のあとには、見出し語についての、読み書きを中心とした情報を示した。

▼「○○」とも。 =見出し語と意味が同じで、異なる表記や異なる読みがある場合。

例・象る【かたどる】…▼「模る」とも。

例・玄孫【やしご】…▼「げんそん」とも。

例・濁酒【どぶろく】…▼「濁<sup>×</sup>醪」とも。また「だくしゅ」とも。

なお、表記に付した×印は、常用漢字表外の漢字であることを表す。この印は「読み書き 問題編」にも用いた。

▼「○○」と読めば別の意。 =見出し語と表記が同じで、読みおよび意味が異なる場合。

例・変化【へんげ】… ▼「へんか」と読めば別の意。

例・漁る【すなどる】… ▼「あさる」と読めば別の意。

なお、このケースには、まったく別の意味である場合や、意味が一部重なる場合、また、別の意味を含む場合などがある。ただし、独立して用いられることの少ない語や古語は省略し、また、おもなことばを選んで載せた。

## 英文ビジネスレター事典

この事典は、キーワードで引く英文ビジネスレター表現集を中心に、レター作成に欠かせない基礎知識、ビジネスの各場面に応じたモデルレター、さらに、最近のビジネスシーンに対応したファクス・Eメールのレターの書き方から成っています。

### ● キーワードで引く英文ビジネスレター表現集

使用頻度の特に高い表現は決まり文句として分かりやすく掲げています。項目のほとんどに解説を設けて、ビジネスレターで用いる際の注意やそれぞれの語・表現のニュアンスの違い、語法解説などを施してあります。また、類義表現を ⇨ で示して相互参照(ジャンプ)できるようにしています。決まり文句では、代名詞が一人称の場合、便宜的に we/our/us で統一して示してあります。また、that 節が続くものは that が省略可能なものでも that を入れてあります。

### ● 用いている記号類について

( ) : 補足説明、または省略可能

[ ] : 直前の語句と言い換え可能

/ : 同義の語句や表現の並記

⇨ : 参照

### ● 英文ビジネスレターの基礎知識

英文ビジネスレターを作成するに当たって、心得ていなければならない基本的な知識について解説しています。

## 世界の料理・メニュー辞典

### ■本辞典の構成

各国は次のような流れで説明されている。

〈各国料理の解説〉

〈各国内の地域別の特徴、レストラン事情など〉

〈メニュー例〉

〈料理辞典〉

実際の手順は、

- ① レストランなどに行く前に、各国料理の解説を参考にして注文すべき候補をメニュー例から選んでおく
- ② 実際に料理が出されてわからないときは、メニュー例と料理辞典で探す、ということになるだろう。

### ■発音表記について

本辞典の発音は、カタカナで便宜的に示した。各国語をできるだけ原音に近く表記するにはつとめたが、日本語にない音をどうするかなどの大問題もあり、いくらかの矛盾・不統一・原音との相違などは避けられない。

- 料理用語・素材名・国名・地名などは、BとVの日本語表記をできるだけ区別するようにし、Bは「は行」の濁音(バナなど)、Vは「あ行」の濁音(ヴァ)とした。一般の用語については、この表記ではなく、慣用的表記に従ったものもある。スペイン語は、「あ行」の濁音を用いない慣用になっているので、Vでも「は行」の濁音となっている。

### ●モデルレター30例

合計30の英文ビジネスレターの文例を紹介しています。ここで取り上げたものは、ビジネスの各場面で用いられる模範的な代表例で、実際の状況に即して応用のきく文面になっています。POINTにその項目のレターを作成するにあたって押さえるべき重要なポイント、語釈と応用例に重要な表現、注意を要する表現の語釈と言い換え例を示しています。

### ●ファクス・Eメールのレター

特にEメールでメッセージを送るときに注意すべき事項や、知っておくと便利な事柄を中心に解説し、ファクス2例、Eメール8例の文例を紹介しています。

## 英語類語使い分け辞典

1. 日本語類語における ➡ マークは、参照送りであり、その日本語見出し語にも関連する英語類語の使い分けがある(ジャンプできる)ことを示している。
2. 「使い分け」の解説において、英語単語のスピーチレベルとしては、〔口語〕と〔格式語〕があり、〔格式語〕とは英語の formal の訳で、改まった書き言葉や話し言葉の意味。
3. 「慣用表現」においては、その英語類語の慣用表現であるだけでなく、その日本語見出し語から連想される慣用表現も掲載している。

- 複合語からなる原語の日本語の表記は、強いて原語と一致させたり、原則を設けて当てはめるより、適宜単語間に「・」や空きを入れたり、省いたりして読みやすいようにしてある。
- 解説文のなかでは、日本で一般的に呼称されている料理用語を用いているが、例外的に現地の発音で表記すべきところでは、現地の発音を採用している。それも各担当執筆者の判断によっているので、必ずしも統一された表記とはなっていない。

## ■料理用語について

本文中の料理用語には、できるだけ原語を付記し、現地の料理用語になじめるようにつとめた。とくに、発音表記([ ]で示した)のないものは、各国の料理辞典で確認されたい。アルファベット系の原語の名詞などは、おおむね大文字で表記してある。

## ■料理辞典と凡例

料理辞典の見出し語は、各国語を知らない人でも引きやすいように、アクセント記号のあるアルファベットも記号のないものと区別しない配列とした。各国の特殊な原語事情は、必要最小限「凡例」に示すことにとどめた。

## 「医者からもらった薬がわかる本」

### 一般薬剤名と製剤商品名(銘柄)について

薬は化学的組成、使用目的、性質などいろいろな基準で分類され、一般的な名称(一般薬剤名)がつけられています。本内容では、そのうち約500種類の薬剤をとりあげて解説しています。製薬会社がこれらの薬を商品化するときには、それぞれ独自の製剤商品名(銘柄)をつけます。この商品名とメーカー名が、製剤欄に列挙されています。例えば、解熱鎮痛薬(抗凝血薬)のアスピリンは、一般名がアスピリンであり、有名な商品名としてパファリンがあります。「名前から探す」では、一般名、商品名のどちらからでも引くことができます。

- 分類……  
薬の成分、効能、用途などから分類された名称
- 処方目的……  
どんな病気や症状のときに使われるのか(健康保険で認められている適応症)
- 解説……  
薬の効き方(作用)、薬のつくられた由来、その薬の使用状況などの情報
- 製剤名(商品名)……  
製剤商品名(銘柄)と、その商品のメーカー名
- PC(プレグナンシー・カテゴリー)…  
妊婦が使用した場合の安全性を示します。365ページに詳しい説明があります。



### ●海外評価……

その薬の主要先進国(英・米・独・仏)での承認・発売状況を示しています。364ページに詳しい説明があります。

### ●1日量……

その薬を標準的に使用する場合の1日あたりの分量です。病状や治療方針によっては例外もありますので、一応の目安とを考えてください。なお、一概にいけない薬については記載していません。

### ●50%1g31.20円など……

その薬を健康保険で使う場合の価格を単価で示してあります。

### ●一般的な注意……

使用してはいけない場合、慎重に使用する場合、妊婦・授乳婦の安全性、服用時の自動車運転、服用時に必要な検査など…

これらの場合には、薬の服用について処方医と相談してください。

### ●副作用の注意……

重大な副作用、おこることがある副作用、服用を中止して処方医に連絡する副作用など、分類して掲載しています。

### ●他の薬剤使用時の注意……

いわゆる“薬の飲み合わせ”のことです。他の薬を飲んでいる場合は、その薬との相互作用で副作用が出る場合がありますので、注意が必要です。

### ●警告……

極めて重大な副作用がおこりうるものについては、「警告」として注意を促しています。

## 副作用について気をつけたいこと

[副作用の注意]に説明している副作用とは、必ずおこるものではありません。1万回の投与について1回しかおこらないものまでを含んでいるからです。

そのうち、とくに注意すべき副作用については、「重大な副作用」として示してあります。この「重大な副作用」とは、医療関係者向けの注意書き(添付文書と呼びます)に記載されているものをまとめています。ただし、重大だからおこりやすいというわけではありません。

副作用が出る頻度については、次のような基準が目安となっています。

「まれに」……0.1%未満

「ときに」……0.1～5%未満

とくに副詞なし……5%以上または頻度が不明

副作用については、素人判断は禁物です。薬によっては、自分勝手な判断で服用を止めてしまうと危険な場合もあるからです。処方された薬は、処方医の指示通りに正しく飲むことがまず大切です。服用していて、もし異常を感じたら、処方医または薬剤師に早めに相談しましょう。

## 海外評価の説明

(主要先進国での薬の承認・発売状況がわかる)

薬の詳細画面中にある「製剤欄」に記載されている一般薬剤名のところに「海外評価」を付けています。これは、その薬のイギリス、アメリカ、ドイツ、フランスでの承認・発売状況を点数化し、その合計点を表示したものです。

- イギリスでの承認・発売あり… 2点
- アメリカでの承認・発売あり… 2点
- ドイツでの承認・発売あり…… 1点
- フランスでの承認・発売あり…0.5点

として計算しています。

※ 海外評価点の計算は「医者からもらった薬がわかる本2003年版」独自のもので、世界で最も薬剤承認基準が厳しいと考えられるイギリスとアメリカ、次いで厳しいとされるドイツ、フランスでの承認状況を勘案して評価しています。その他の国での状況は考慮していません。

※ 「海外評価」は、日本で繁用され標準的薬剤とされている約430種の薬(日本医師会編・発行『薬の正しい使い方』に掲載されているものなど)についてのみ掲載しています。

※ なお、海外での承認・発売状況については以下の書籍を参考にしました。

1. Martindale "The Complete Drug Reference" 32nd. ed. (1999)  
(The Royal Pharmaceutical Society/イギリス)
2. Physicians' Desk Reference (PDR)57th. (2003)  
(Medical Economics Company/アメリカ)

3. Monthly Index of Medical Specialties (mims) Jun. 2002  
(Haymarket Medical Ltd./イギリス)
4. Rote Liste 2003  
(Rote Liste Service GmbH/ドイツ)
5. Dictionnaire VIDAL 2002  
(Editions du Vidal/フランス)
6. USP DI 23rd. ed. (2003)  
(US Pharmacopeial Convention, Inc./アメリカ)
7. The Merck Manual of Medical Information (Home Edition 1997)  
(Merck Research Laboratories/アメリカ)
8. The Essential Guide to Prescription Drugs (1998)  
(Harper Perennial/アメリカ)
9. Prescription for Disaster (by Thomas J. Moore, 1998)  
(Simon & Shuster/アメリカ)
10. Bitter Pills (by Stephen Fried, 1998)  
(Bantam Books/アメリカ)

### 〔海外評価合計点の表示の見方〕

5.5点(満点)

**英米独仏** …… イギリス、アメリカ、ドイツ、フランスともに承認・発売しています。

0点

**英米独仏** …… イギリス、アメリカ、ドイツ、フランスともに承認・発売はありません。

## PC (プレグナンシー・カテゴリー)の説明

(妊娠時服用における安全性基準がわかる)

薬の詳細画面中の「製剤名欄」にある PC (プレグナンシー・カテゴリー)とは、その薬を妊娠時に使用したときの安全性を示したもので、アメリカ食品医薬品局(FDA)が設定した基準をそのまま掲載しています。以下の説明をよく読んだ上で、判断の目安にしてください。

### ● 分類妊娠時の使用にあたっての薬剤分類(プレグナンシー・カテゴリー PC)の見方

プレグナンシー・リスク・ファクター(=プレグナンシー・カテゴリー PC と略)は、A、B、C、D、Xの5段階で示されています。アメリカ食品医薬品局(FDA)は、体内に吸収された薬が、生まれてくる胎児に対してどの程度影響するかという可能性を示すために、これら5つのカテゴリーをつくりました。カテゴリー間の重要な差異は、薬についての研究文献の確実性と、その薬の危険性と有益性のどちらが勝るかという比率に依っています。“X”という評価は、催奇性があり、有益性より危険性のほうがあきらかに勝っていることを示すデータが存在し、妊娠中には絶対に用いてはならないとされている薬です。

**PC A** 妊婦に対しての研究結果では、妊娠3ヵ月時でも、その後の妊娠期間にも、胎児に対しての危険が発見されなかったもの。胎児に対して害を与える可能性は、ほとんどないと思われる。

**PC B** 動物実験では、胎児に対しての影響は発見されなかったが、妊婦における臨床検査は行われていないもの。もしくは

は、動物実験で胎児に対しての影響が発見されているが(生殖力の低下を除く)、妊婦に対しての臨床検査では、妊娠3ヵ月時でも、その後の妊娠期間でも、危険性が確認されていないもの。

**PC C** 動物実験においては、胎児に対する危険性が発見されているが(奇形児や未熟児、その他の影響)、妊婦における臨床検査がなされていないもの。もしくは、動物実験も妊婦における臨床検査も行われていないもの。“C”と評価された薬は、その薬の有益性が胎児に対する危険性を上まわったときだけに処方されるべきである。

**PC D** 人間の胎児に対する危険性がはっきりと確認されているもの。ただし、危険性にもかかわらず、その薬を妊婦に対して処方することを容認すべき場合がある。(その薬を使わないと命にかかわる場合や、深刻な病気にかかっているその薬よりもっと安全な薬が使えない、もしくは効果がない場合)

**PC X** 動物実験でも、妊婦における臨床検査でも、胎児に対する異常が発見されている。もしくは、人体に実際に使った結果から胎児に対する危険性が発見されている。“X”と評価された薬は、妊婦に処方する場合、いかなる有益性よりも危険性のほうが上まわっている。妊娠中もしくはこれから妊娠しようという女性は絶対に服用してはいけない。

※ プレグナンシー・カテゴリーは製剤欄の中の一般薬剤名に付記してあります。なお、アメリカで薬として認められていないものには記載されていません。

※ 妊娠時には十分に注意がなされた上で投薬されますが、不安な点がある場合には、処方医とよく相談してください。

## 合本 俳句歳時記 凡例

- 季の配列は春・夏・秋・冬・新年の順にした。
- 春の部は、立春より立夏の前日までとし、以下、夏の部は立夏より立秋の前日まで、秋の部は立秋より立冬の前日まで、冬の部は立冬より立春の前日までとした。したがって、春の部にはおおむね陰暦の一月・二月・三月、陽暦の二月・三月・四月を収め、以下夏の部には陰暦の四月・五月・六月、陽暦の五月・六月・七月を、秋の部には陰暦の七月・八月・九月、陽暦の八月・九月・十月を、冬の部には陰暦の十月・十一月・十二月、陽暦の十一月・十二月・一月を収めた。新年の部には、正月に関係のある季語を収めた。
- 季語の配列は、時候・天文・地理・生活・行事・動物・植物の順にした。
- 季語解説の末尾に☞を付した季語は、その季語と関連のある季語、参照を要する季語であることを示す。
- 例句の配列は、原則として見出し欄に掲出した表題・傍題の順とした。
- 索引は春—新年の総索引とし、本題のほかに、別名・傍題を入れた。
- 付録として、「行事一覧」「忌日一覧」を掲載した。

## 世界人名事典

1. 掲載人物の選定にあたっては、原則として戦後に活躍した人物を中心に選んだが、一部20世紀前半に活躍した人物も含めている。また、近年に注目されている人物でまだ評価が定まっていない場合でも、本事典の性格を考慮して含めている場合もある。反対に、スペースの関係で、一定の評価を得ている外国人で日本人には直接のかかわりがほとんどないと思われる場合に一部割愛している人物もいる。
2. 日本人の見出しは、原則として現代かなづかいにより、ひらがなと漢字で示している。
3. 外国人は原語の音を尊重した読みをカタカナで示して、あわせて原綴りを示している。原則として「姓、名」の並びで示している。また、通常略される部分はかっこでくくった。中国人名は漢字の日本語読み、韓国／朝鮮人名は現地音を示している。
4. 外国人で長い名前の場合は、不都合が起こらない範囲で適宜略したものがあり、その場合には、必要に応じて本文で正式な記述を再掲している。
5. 見出し横には、該当人物の人となりが一目でわかるような「囲み」を設けている。最初のマークは「分野」を表し、それぞれの分野と分類は以下の通りである。  
複数の分野にまたがっている人物については、その分野での活躍の度合いがより強いほうを示している。  
[政治] 政治家、政治評論家、国連、NGO、その他

- [経済] 企業家、経済評論家、その他
- [人文・社会] 各種人文・社会系の学者、報道・メディア、その他
- [自然科学] 各種自然科学系の学者、その他
- [文芸] 作家、詩人、歌人、俳人、エッセイスト、その他
- [芸術] 音楽以外の芸術、その他
- [文化] 俳優、歌手、料理、その他
- [スポーツ] 各種スポーツ関係、その他

6. 見出し横の「囲み」内にはほかに、生没年(日本人は日本年号も併記)、職業・地位など、生地(原則として日本人は都道府県名、外国人は国名)を記している。一部不詳のものもある。
7. 本文は、客観的な記述を心がけ、教育、略歴、業績、作品などを記している。[学]は原則として最終学歴を、[作]は主要作品を、[著]は主要著書を記している。
8. 本文内では、できるだけ時系列の記述を心がけている。年代については、原則として外国人は西暦のみ、日本人は西暦(日本年号)を記している。
9. 本文量の多い・少ないは、原則としてその人物の重要度に応じているが、特に外国人などでは、情報量が少ない場合には、その限りではない。

## 参考

### 字形について

- この製品に使われている漢字の字形はJIS-X0208-1990の漢字表に準拠していますので、一般の辞典などで採用されている文字と字形が異なるものがあります。
- ただし、JISの漢字表以外の漢字も一部含まれています。
- また、限られたドット数で文字を構成しているため、一部の漢字は略字を用いています。

#### 【例】

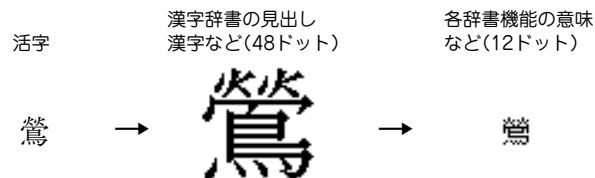

### コンテンツ(辞書など)の表現の違いについて

- この製品は、基本的に各コンテンツ(辞書など)の内容を変更することなく収録しています。このため、同じ語を別々の辞書などで引いた場合、表現などに違いがあることがあります。

### コンテンツの内容について

- この製品に収録されている各コンテンツで書籍が刊行されているものの内容は、基本的に書籍版の内容を変更することなく収録しておりますが、画面表示の都合、その他の事情により、各出版社の監修に基づいて一部内容を変更していることがあります。

## 参考にしてほしいこと

この製品は精密な電子機器です。長くご愛用いただくための注意点など、参考にしていただきたいことをまとめています。よく読んで正しく使ってください。

### 電池交換のしかた

電池が消耗すると、音が鳴らなくなったり、電源が切れて入らなくなったりします。必ず以降の内容をよくお読みの方え、電池交換は十分注意して行ってください。

### 使用している電池

種類	形名	個数
アルカリ乾電池 単4形	LR03	2本

※ 指定している電池以外は使用しないでください。電池容量、電圧が異なるため、誤動作や故障の原因となります。

#### ご注意

冒頭の「安全にお使いいただくために」もよく読んでお取り扱いください。

- 製品を長時間使わないときは電池を取り外しておいてください。
- 消耗した電池をそのままにしておきますと、液もれにより製品を傷めることがあります。
- 付属の電池は工場出荷時に入れていますので、所定の連続使用時間に満たないうちに寿命が切れることがあります。

### 電池の交換時期

画面右上に“”が表示されたとき、または電源を入れたときに「電池を交換してください」とのメッセージが表示された場合は電池が消耗しています。速やかに電池を交換してください。

#### メモ 電池について

- 電池の使用時間は、約100時間です。(カード非装着、常温25℃で連続表示のとき。)
- ※ 電池の種類(メーカー)、使用温度、使用状態によっては電池の寿命が短くなります。

## 電池の交換手順

1 電源を切ります。

2 本体裏面の電池ふたスイッチを“解除”側にします。

3 電池ふたを矢印の方向に水平に引いて外します。

4 消耗した電池を取り出します。  
リボンの先端を引き、2本とも取り出してください。

5 新しい電池を入れます。

2本とも新しい電池に交換してください。また、向きをまちがえないように入れてください。

- リボンの上から電池を入れます。リボンの先端が電池の下に隠れないようにしてください。

6 電池ふたをもとどおり水平に差し込んで取り付けます。

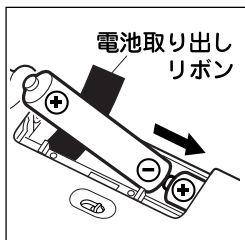
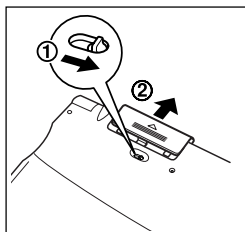

7 電池ふたスイッチを“ロック”側にします。

8 本体を開き、**入/切** を押して電源が入ることを確認してください。

もし、電源が入らないときは2~8の手順をもう一度行い、電池を入れ直してください。

それでも電源が入らないときは次ページのリセット操作を行ってください。

9 画面に従って、表示濃度の調整、キータッチ音の設定を行ってください(2ページの手順7以降を参照)。

## 異常が発生したときの処理

ご使用中に強度の外来ノイズや強いショックを受けた場合など、ごくまれに **クリア** も含めたすべてのキーが働かなくなるなどの異常が発生することがあります。このときは、以下のリセット操作をしてください。

### リセット操作

**1** 本体裏側のリセットスイッチをボールペンなどで押します。

初期化の確認画面が表示されます。

- リセットスイッチの操作に、先の折れやすいものや先のとがったものは使用しないでください。

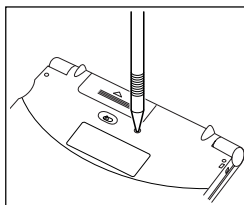

**2** 本体を開き、下記のように表示されていることを確認して **N** キーを押します。

初期化すると、単語帳/しおり/各種設定の内容が消えて初期状態になります  
(コンテンツのデータは消えません)

初期化しますか?

[Y]はい [N]いいえ

- [Y]を押すと初期化します
- [N]を押すと初期化しません

表示濃度の調整画面が表示されます。

**3** 画面に従って、表示濃度の調整、キータッチ音の設定を行ってください(2ページの手順7以降を参照)。

### 異常を知らせるメッセージが表示されたときは

電源を入れたときなどに、

初期化されていないか  
異常が発生しています  
リセットを押してください

と、表示される場合があります。

このような場合は左のリセット操作の手順2で、**N** キーの代わりに **Y** キーを押して、この製品を初期化してください。

- この操作により、単語帳の登録データ、電卓のメモリー、しおりの内容が消去され、My辞書の設定内容、通貨換算の設定内容、「各種設定」の設定内容、消費税電卓の税率(初期状態：5%)などが初期の状態に戻ります。



# ローマ字 → かな変換表

あ行	A	I	U	E	O
ぁ行	XA	XI	XU	XE	XO
か行	KA CA	KI	KU CU QU	KE	KO CO
さ行	SA	SI SHI	SU	SE	SO
た行	TA	TI CHI	TU TSU	TE	TO
っ行			XTU		
な行	NA	NI	NU	NE	NO
は行	HA	HI	HU FU	HE	HO
ま行	MA	MI	MU	ME	MO
や行	YA		YU		YO
ゃ行	XYA		XYU		XYO
ら行	RA LA	RI LI	RU LU	RE LE	RO LO
わ行	WA	WYI(ゐ)		WYE(ゑ)	WO(を)
ゐ行	XWA				
ん	N	NN	NX		

う行			VU		
が行	GA	GI	GU	GE	GO
ざ行	ZA	ZI JI	ZU	ZE	ZO
だ行	DA	DI	DU	DE	DO
ば行	BA	BI	BU	BE	BO
ぱ行	PA	PI	PU	PE	PO

注) 表中の行名は、つづりを探し易くするために便宜上つけた名称です。

いえ行				YE	
うぁ行	WHA	WI WHI		WE WHE	WHO
きゃ行	KYA	KYI	KYU	KYE	KYO
くぁ行	QA KWA	QI KWI QWI		QE KWE QWE	QO KWO QWO
しゃ行	SHA SYA	SYI	SHU SYU	SHE SYE	SHO SYO
ちゃ行	CHA CYA TYA	CYI TYI	CHU CYU TYU	CHE CYE TYE	CHO CYO TYO
つぁ行	TSA	TSI		TSE	TSO
てゃ行	THA	THI	THU	THE	THO
とう行			TWU		
にゃ行	NYA	NYI	NYU	NYE	NYO
ひゃ行	HYA	HYI	HYU	HYE	HYO
ふぁ行	FA HWA	FI HWI FYI		FE HWE FYE	FO HWO
ふゃ行	FYA		FYU		FYO
みゃ行	MYA	MYI	MYU	MYE	MYO
りゃ行	RYA LYA	RYI LYI	RYU LYU	RYE LYE	RYO LYO
うぁ行	VA	VI		VE	VO
うゅ行			VYU		
ぎゃ行	GYA	GYI	GYU	GYE	GYO
くぁ行	GWA	GWI	GWU	GWE	GWO
じゃ行	JA JYA ZYA	JYI ZYI	JU JYU ZYU	JE JYE ZYE	JO JYO ZYO
ぢゃ行	DYA	DYI	DYU	DYE	DYO
でゃ行	DHA	DHI	DHU	DHE	DHO
どう行			DWU		
びゃ行	BYA	BYI	BYU	BYE	BYO
ぴゃ行	PYA	PYI	PYU	PYE	PYO

## 撥音(はつおん)の入力

“ん”の次に母音または“Y”がくるときや、“ん”で終わるときは“NN”と入力する。または“N”の後ろに“X”をつける。

ほんやく → HONNYAKU (HONXYAKU)

はんい → HANNI (HANXI)

ほん → HONN (HONX)

- 上記以外するとき

ほんき → HONKI

## 促音(そくおん)の入力

“N”以外の子音を重ねる。または“XTU”と入力する。

けっか → KEKKA (KEXTUKA)

とっきゅう → TOKKYUU (TOXTUKYUU)

## 変換できないローマ字のつづりを入れたときは

この製品は、ローマ字のつづりを入力する場合、1字入力するごとに、かなに変換できる候補の有無を確認し、一致すればかなに変換します。もし、候補がないときは、先頭の文字を削除して候補の有無を確認します。それでも候補がない場合は、もう1字削除して確認します。

	入力操作	表示
例 1	<b>Q</b> <b>W</b> →	<b>q w</b>
	<b>A</b> →	わ (q が削除され w a を変換)
例 2	<b>K</b> <b>Y</b> →	<b>k y</b>
	<b>W</b> →	<b>w</b> (k y が削除され w が残る)
	<b>O</b> →	を (w o を変換)

## 仕 様

形 名 PW-A8200  
品 名 電子辞書  
表 示 320×240ドット液晶表示  
収録数 広辞苑：約230,000項目  
逆引き広辞苑：約230,000項目  
類語新辞典：約50,000語  
全訳古語辞典：約22,000語  
パーソナルカタカナ語辞典：約28,000語  
漢字辞典：6,355字(JIS第1/2水準)  
故事ことわざ辞典：約4,500項目  
四字熟語辞典：約1,450項目  
言葉の作法辞典：約1,800項目  
日本語知識辞典：6テーマ  
全国方言一覧辞典：約1,200語  
常用漢字の難読辞典：約1,280語  
ジーニアス英和辞典：約95,000語  
ジーニアス和英辞典：約82,000語  
OXFORD現代英英辞典：語数…約80,000語  
例文…約82,000例  
カタカナで引ける英和辞典：約44,000語  
英会話とっさのひとこと辞典：例文…約8,000例  
英会話Make it! :  
基本表現編 例文…約2,600例  
場面攻略編 例文…約2,400例  
英語類語使い分け辞典：日本語見出し…約1,800語  
英語見出し…約1,200語

英文ビジネスレター事典：

項目…約1,600項目

例文…約4,000例

英文手紙用例辞典：約200例

使ってトクする英語 損する英語：135テーマ

語源で覚える「英単語」2000：2,000語

これが英語で言えますか：約650語

家庭の医学：索引項目…約8,000項目

医者からもらった薬がわかる本：

薬数…約8,000品目

EBM 正しい治療がわかる本：177疾病

食の医学館：約650項目

「医者いらず」の食べ物事典：112項目

とことんサラサラ血液若返り：6テーマ

サプリメント小事典：94項目

漢方の診察室：7テーマ

働きざかりのこころの病気：77項目

百科事典 マイペディア：項目…約65,100項目

図……約320図

合本俳句歳時記：季語…約2,500語

傍題…約2,400語

暮らしの中の法律相談：76項目

クイズ 法律事務所：クイズ100問

冠婚葬祭入門：約710項目

手紙文例集：約600例

スピーチ文例集：約100例

世界人名事典：約2,100人

世界の名言・名句(コンパクト版)：文例…約100例

魔法の粉ベーキングソーダ：335の使いかた  
「ガーデニング」ワザあり事典：413項目  
「汚れを落とす！」ワザあり事典：75項目  
「生活」ワザあり事典：365項目  
「やりくり」ワザあり事典：342項目  
「ダンドリ」ワザあり事典：155項目  
カナ引きパソコン用語辞典：約1,250語  
パソコンで困ったときに開く本：  
Q&A…413項目  
語数…830語  
もっとうまいeメールの書き方：例文…約110例  
日経エレクトロニクス略語小辞典：2,754語  
最新 インターネット用語 語源で納得!：115項目  
最新 パソコン用語 語源で納得!：114項目  
最新版 早わかりビジネス用語：約380語  
1週間で「ビジネスの法律」が身につく本：7テーマ  
わがまま歩き旅行会話：  
英語：例文…約2,300例 単語…約4,500語  
イタリア語：  
例文…約2,500例 単語…約8,500語  
フランス語：  
例文…約2,500例 単語…約8,000語  
スペイン語：  
例文…約2,500例 単語…約7,500語  
ドイツ語：  
例文…約2,500例 単語…約8,000語  
韓国語：  
例文…約2,500例 単語…約8,500語

らくらく旅の中国語：例文…約150例  
トラベル英会話：例文…約1,460例  
世界の料理・メニュー辞典：約3,200語

#### 電卓機能

計算桁数：12桁  
消費税電卓(税込/税抜計算、加減乗除、メモリー、パーセント計算など)  
通貨換算、単位換算、年号計算、年齢計算

#### 使用温度

0℃～40℃

#### 電 源

3V ㊄ (DC)：アルカリ乾電池 単4形(LR03)2本

#### 消費電力

0.27 W

#### 使用時間

約100時間(カード非装着、使用温度25℃で連続表示の場合)  
約 55時間(カード非装着、使用温度25℃で、1時間あたり表示状態を55分、検索を5分間行った場合)

※ 使用環境やカードのご使用により、使用時間が短くなる場合があります。

#### 質 量

約 223 g(電池を含む)

#### 外形寸法

幅 140mm×奥行 106.8mm×厚さ 17mm(閉じているとき)

#### 付 属 品

アルカリ乾電池 単4形2本、保護カード、取扱説明書、お客様ご相談窓口のご案内

## アフターサービスについて

### 保証について

1. この製品には取扱説明書の巻末に保証書がついています。  
保証書は販売店にて所定事項を記入してお渡しいたしますので、内容をよくお読みのうえ大切に保存してください。
2. 保証期間は、お買いあげの日から1年間です。  
保証期間中でも有料になることがありますので、保証書をよくお読みください。
3. 保証期間後の修理は…  
修理によって機能が維持できる場合は、ご要望により有料修理いたします。

### 補修用性能部品の保有期間

- 当社は電子辞書の補修用性能部品の製造打切後7年保有しています。
- 補修用性能部品とは、その製品の機能を維持するために必要な部品です。

### 修理を依頼されるときは

1. 異常があるときは使用をやめて、お買いあげの販売店にこの製品を **お持込み** のうえ、修理をお申しつてください。ご自分での修理はしないでください。
2. アフターサービスについてわからないことは…  
お買いあげの販売店、またはもよりのシャープお客様ご相談窓口にお問い合わせください。

### お問い合わせは

この製品についてのご意見、ご質問は、もよりのお客様ご相談窓口へお申しつてください。

付属の「お客様ご相談窓口のご案内」のとおり、全国にお客様ご相談窓口を設けております。

この製品では、シャープ株式会社が液晶画面で見やすく、読みやすくなるよう設計したLCフォントが搭載されています。LCフォント/LCFONTおよびLCロゴマークは、シャープ株式会社の登録商標です。  
ただし記号など、一部LCフォントでないものもあります。



## よくあるご質問

ご質問内容	対応方法(回答)
表示が濃い・薄い	<ul style="list-style-type: none"> <li>● <b>機能</b> ◀ (淡く) <b>機能</b> ▶ (濃く) と押して、表示を見やすい濃度に調整してください(☞24ページ)。</li> </ul>
キータッチ音は消せますか	キータッチ音の「鳴る(入)／鳴らない(切)」を切り替えるときは、 <b>メニュー</b> <b>0</b> <b>8</b> と押して各種設定画面にし、 <b>2</b> キーを押します(☞23ページ)。
調べたい語が出てこない	<p>次のことを確認してみてください。</p> <ul style="list-style-type: none"> <li>● 読みかたは正しいですか。別の読みかたではありませんか。</li> <li>● 「つ」と「っ」など、大きい文字と小さい文字がまちがって入力されていませんか。</li> <li>● 「ば」と「ぱ」など、濁音や半濁音がまちがって入力されていませんか。</li> <li>● 「づ」と「ず」、「ぢ」と「じ」などの使いかたが違っていませんか。</li> </ul>
調べたい単語が出てこない	単語は変化形ではありませんか。変化形で出てこないときは原形で調べてみてください。
読みのわからない漢字の調べかたは...	部品の読みや、部首画数、総画数で調べることができます(☞56ページ)。
“?”や“~”が使える機能は?	ワイルドカード“?”, ブランクワード“~”は、広辞苑、類語新辞典、英和辞典、和英辞典、英英辞典などで使えます(☞31ページ)。逆引き広辞苑などでは使えません。
ローマ字で思うように入力できない	371～372ページをご参照いただいて入力してください。 広辞苑の読み入力などで、 <b>A</b> や <b>S</b> を押しても何も入らないときは、「50音かな入力」方法になっていると思われます。 <b>メニュー</b> <b>0</b> <b>8</b> と押して各種設定画面にし、 <b>3</b> キーを押してかな入力方法を切り替えてみてください(☞23ページ)。
「50音かな入力」ができない キーを押すと「っっっ…」と小さい「っ」が入る	かなの入力方式が「ローマ字かな入力方式」になっていると思われます。 <b>メニュー</b> <b>0</b> <b>8</b> と押して各種設定画面にし、 <b>3</b> キーを押してかな入力方法を切り替えてみてください(☞23ページ)。

ご質問内容	対応方法(回答)
広辞苑で表や図を見ることはできますか	画面で表や図を見ることはできません。 説明の中に“→表、図”とあるときは、取扱説明書の288～327ページに収録されている表や図の中から、調べた語に該当するものを参照してください。
消費税の税率が変わってしまったら... レートが変わったら...	消費税の税率や、通貨の換算レートは変更することができます。224ページをご覧ください、設定を変更してご使用ください。
国名などが変わっている 古いデータになっている	この製品は、書籍版のコンテンツ(辞書など)のデータを収録しておりますので、その辞書などの記述に合わせております。
オプションで辞書などのデータをパソコンに取り込んだり、印刷する機器はありませんか	辞書などの内容は各出版社等の著作物であり、著作権保護のうえから、そのようなオプション機器は用意しておりません。
検索したリストに同じ見出し語が複数個表示されることがあるのはなぜ...	1つの見出し語に複数の語が収録されている場合、個々の語に対して検索を行うので、同じ見出し語が複数個表示されることがあります。
ジャンプ機能で、ほかの辞書などにもあるはずの語へジャンプできない	辞書などにより見出し語などに使われる文字の種類や表記のしかたが違うことがあり、このような場合は違う言葉と判断されるためジャンプできません。 例 表記の違い: 取替え(広辞苑) 取り替え(和英)
充電式電池は使えますか?	お使いいただくことはできません。アルカリ乾電池をご使用ください。 充電式電池とアルカリ乾電池では、電圧や電気特性が異なるため、誤動作や故障の原因となります。
市販のSDメモリーカードは使えますか?	本電子辞書では、専用のコンテンツカードがご利用いただけます。市販のSDメモリーカードはご利用いただけません。
英和辞典などで数字を含む見出し語を引く方法は?	見出し語の読みどおりにアルファベットで入力して検索します。 例 2 → two 3 → three 24 → twentyfour

= ✕ ㄷ =



## 保証書（保証規定）

本書は、本書記載内容で無料修理をさせていただくことをお約束するものです。保証期間中に故障が発生した場合は、製品と本書をご持参、ご提示のうえ、お買いあげの販売店にご依頼ください。お買いあげ年月日、販売店名など記入もれがありますと無効となります。必ずご確認ください、記入のない場合はお買いあげの販売店にお申し出ください。

ご転居・ご贈答品でお買いあげの販売店に修理をご依頼できない場合は、製品に同梱しております「お客様ご相談窓口のご案内」をご覧ください。本書は再発行いたしません。大切に保管してください。

### 〈無料修理規定〉

- 取扱説明書・本体注意ラベルなどの注意書に従った正常な使用状態で、保証期間内に故障した場合には、お買いあげ販売店、または当社サービス会社が無料修理いたします。ただし、郵送いただく場合の郵送料金・梱包費用などはお客様のご負担となります。なお、故障の内容によりまして、修理にかえ同等製品と交換させていただくことがあります。
- 保証期間内でも、次の場合は有料修理となります。
  - (イ) 本書のご提示がない場合。
  - (ロ) 本書にお買いあげ年月日・お客様名・販売店名の記入がない場合、または字句を書き換えられた場合。
  - (ハ) 使用上の誤り、または不当な修理や改造による故障・損傷。
  - (ニ) お買いあげ後に落とされた場合などによる故障・損傷。
  - (ホ) 火災・公害・地震および風水害その他天災地変など、外部に要因がある故障・損傷。

- (ヘ) 電池の液もれによる故障・損傷。
- (ト) 消耗品(乾電池)が損耗し取り替えを要する場合。
- (チ) 持込修理の対象商品を直接メーカーへ送付した場合の送料などはお客様のご負担となります。また、出張修理などを行った場合、出張料はお客様のご負担となります。

3. 本書は日本国内においてのみ有効です。  
(THIS WARRANTY CARD IS ONLY VALID FOR SERVICE IN JAPAN.)

★ この保証書は本書に明示した期間・条件のもとにおいて無料修理をお約束するものです。したがってこの保証書によってお客様の法律上の権利を制限するものではありませんので、保証期間経過後の修理につきまして、おわかりにならない場合はお買いあげの販売店、またはシャープお客様ご相談窓口にお問い合わせください。

### 〈郵送についてのお願〉

郵送される場合には次のことをご注意ください。

1. 保証期間中であるときは、本書を製品に同梱ください。
2. 製品は緩衝材に包んでボール箱に入れるか、または郵送用の袋(メールパック：文具店などでお求めいただけます)などに入れ、輸送中の損傷を防ぐようご配慮ください。
3. 紛失などを防ぐため、簡易書留をご利用ください。

### 修理メモ

## 故障かな?と思ったら

次のような場合は故障でないことがありますので、修理を依頼される前にもう一度お調べください。それでも具合の悪いときは375ページの「アフターサービスについて」をご覧くださいのうえ修理を依頼してください。

こんなとき	ここをお確かめください
電源が入らない	<ul style="list-style-type: none"><li>● 電池が消耗していませんか(☞368ページ)。</li><li>● 電池が正しい向きで取り付けられていますか(☞369ページ)。</li><li>● 表示濃度の調整が淡くなりすぎていませんか(☞24ページ)。</li></ul> ※ 上記のどれでもないときは本体裏側のリセットスイッチを押してください(☞370ページ「異常が発生したときの処理」)。
表示が淡い(濃い)	<ul style="list-style-type: none"><li>● 表示濃度が見やすい濃さに調整されていますか(☞24ページ)。</li></ul>
すべてのキーが働かない	<ul style="list-style-type: none"><li>● 本体裏側のリセットスイッチを押してください(☞370ページ)。</li></ul>
キーを押したとき“ピッ”と鳴らない	<ul style="list-style-type: none"><li>● キータッチ音が「切」になっていませんか(☞23ページ)。</li></ul>
文字が入らない 正しく入らない	<ul style="list-style-type: none"><li>● かな入力方法が切り替わっていませんか。かな入力方法を切り替えてみてください(☞23ページ)。</li></ul>
自動的に電源が切れる	<ul style="list-style-type: none"><li>● この製品には、しばらく使わないと自動的に電源が切れるオートパワーオフ機能がついています。 電源が切れるまでの時間は変更することができます(☞23ページ)。</li></ul>
電源を入れると、デモ(商品紹介)の確認画面や「四字熟語」が表示される	<ul style="list-style-type: none"><li>● オープニング設定画面で「表示なし」に設定してください。(☞25ページ)。</li></ul>
カードを装着して電源を入るとすぐに電源が切れる カードを装着しても「カードが入っていません」と表示される	<ul style="list-style-type: none"><li>● 電池が消耗していませんか。電池を交換してみてください(☞368ページ)。 カードを認識しなかった場合は、電池交換後、もう一度カードを入れ直してください。</li></ul>

● 製品についてのお問い合わせは・・

お客様相談センター

東日本相談室 TEL **043-299-8021** FAX **043-299-8280**

西日本相談室 TEL **06-6794-8021** FAX **06-6792-5993**

《受付時間》 月曜～土曜：午前9時～午後6時 日曜・祝日：午前10時～午後5時 (年末年始を除く)

● 修理のご相談は・・

製品に付属の『お客様ご相談窓口のご案内』をご参照ください。

● シャープホームページ

<http://www.sharp.co.jp/>

# シャープ株式会社

本社 〒545-8522 大阪市阿倍野区長池町22番22号

情報通信事業本部 〒639-1186 奈良県大和郡山市美濃庄町492