



# はじめに

## いろいろな運転モード 20~23ページ

使いかたに合わせていろいろな運転モードが選べます

自動モード	お部屋全体をお部屋に適した時間で効率的にお掃除したいときに。
スポットモード	お子様の食べこぼしのお掃除など、その場所だけをお掃除したいときに。
プラズマクラスターシャワーモード	お好きな場所でプラズマクラスターイオンを発生させたいときに。クローゼット内(1.5畳以内)で衣類のスポット脱臭ができます。 <span>20ページ</span>
マナーモード	夜間など運転音を抑えてお掃除したいときに。
フルモード	バッテリーがなくなるまで念入りにお掃除したいときに。

## コミュニケーション機能 26, 27ページ

COCOROBO\*(ココロボ)は人工知能「ココロエンジン」を搭載し、ココロボの「気分」に応じておしゃべりや動作、ランプの点滅リズムを組み合わせて様々なリアクションをします。

ご使用期間が長くなると話す言葉が増えます。

ご使用期間が長くなるほど…

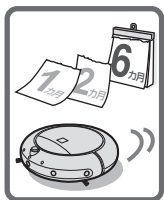

返事が変わったり、ココロボが話す言葉が増えます。

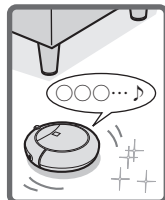

\*以下本書では「COCOROBO」を「ココロボ」と表記します。

本体の状態やお手入れのアドバイスなどを音声でお知らせしてくれます。

また、聞いてボタンを押すと、ココロボからのお知らせを聞くことができます。

満充電になったとき… ゴミがいっぱいで運転を開始しようとしたとき…

回復!



ダストボックス、フィルターのお手入れをしてください。

聞いてボタン



27ページ

ココロエンジンマークおよびココロエンジンは、シャープ株式会社の登録商標です。

# 強力吸じんシステム

高速回転・大風量ターボファンと強い吸じん力でお掃除します

## すみのゴミをかきだす[ 에어 すみブラシ ]

サイドブラシが届かないすみのゴミをエアーでかきだします。

## ゴミを集める[ 2つのサイドブラシ ]

毛足の長い左右2つのサイドブラシを使ってゴミを集めます。

## 強力かき込み[ 回転ブラシ ]

フローリング、畳、じゅうたんなど、日本の床を考えたやさしい素材の回転ブラシがサイドブラシで集めたゴミをキャッチし、ていねいに掃除します。

## 強力吸引[ 大風量ターボファンモーター ]

かき込んだゴミをパワフルに吸じんします。

## 高濃度プラズマクラスター搭載

お掃除中やプラズマクラスターシャワーモード中に、プラズマクラスターイオンを放出します。

本体から吹き出し方向に約2mの位置で測定したイオン濃度は10,000個/cm<sup>3</sup>

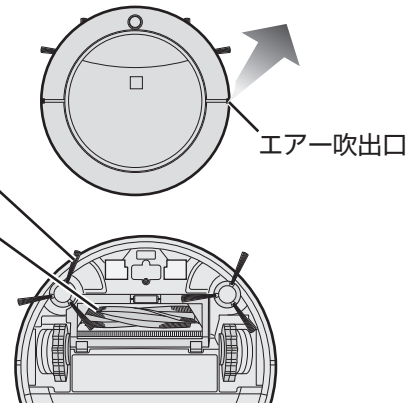

# よくあるご質問

お知らせランプが赤色に点滅して、  
運転できない(お知らせ表示)

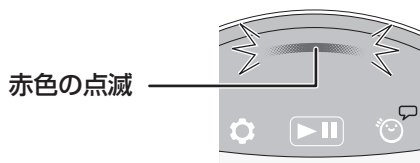

**41** ページ

エラーのお知らせ表示中は運転をしません。  
スタンバイ状態への戻しかたは上記のページを  
ご覧ください。

ゴミの捨てかたは



**31** ページ

電池ランプの  
見かたは  **15** ページ

音量を変更するには **30** ページ

聞いてランプが点灯・点滅している



リモコンで操作できない  
充電できない  
運転しない  
充電台に戻らない **36~40** ページ

# 安全上のご注意 1 必ずお守りください

人への危害、財産への損害を防ぐため、お守りいただくことを説明しています。

■ 誤った使いかたで生じる内容を次のように区分して、説明しています。

**危険** 「死亡または重傷を負うおそれが高い」内容。

**警告** 「死亡または重傷を負うおそれがある」内容。

**注意** 「軽傷を負う、または財産に損害を受けるおそれがある」内容。

■ お守りいただく内容の種類を、次の図記号で説明しています。



してはいけないこと。



しなければならぬこと。

## 使用できない場所・吸わせてはいけない物



● 引火性のある物のそばで使用しない、吸わせない

- 灯油・ガソリン・線香・ろうそく
- ベンジン・シンナー
- タバコの吸殻
- トナーなどの可燃物
- じゅうたん洗浄剤などの泡状の物など  
(爆発や火災の原因)

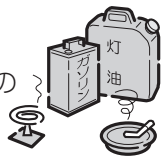

● 水まわり・トイレ・風呂場・屋根裏など濡れた場所や、濡れるおそれがある場所、高温多湿の場所での使用や水の吸い込みは絶対にしない  
また、屋外やストーブなどの暖房器具の周辺では使用しない  
(感電やショート・発火・変形・故障の原因)

● ゴミ以外は吸わせない また、次の物を吸わせない

- 液体や湿ったゴミ
- 薬品類・油類
- ペットの排泄物
- 大量の砂や粉末
- 鋭利な物(ガラス・刃物・ピンなど)
- 大きな紙やビニールゴミ・ひも類  
(内部の傷付きやゴミの詰まり・故障の原因)

● テーブル、棚、たんす、冷蔵庫などの上や階段など、幅が狭い場所や、高い場所では使用しない  
(本体の落下によるけがや故障の原因)

● 次の場所でも使用しない

- 食用油など油成分が浮遊している場所
- 理・美容院・クリーニング店など、スプレーや化学薬品を使う場所  
(故障の原因)

## 本体・充電台について



### 警告

感電・火災・漏電・  
大けがを防ぐために

### 電源コードは



- 必ず付属の電源コードを使用する  
延長コードは使用しないでください。  
(火災・感電・故障の原因)
- 電源プラグのほこりは定期的に取り  
プラグを抜き、乾いた布で拭く。  
(プラグにほこりなどがたまると、湿気  
などで絶縁不良となり、火災の原因)
- 電源コードのプラグは 根元まで確実に  
差し込む  
(不完全な差し込みは、火災・感電・  
ショートの原因)



プラグを抜く

- お手入れ・点検時には、必ず本体の  
主電源スイッチを「OFF」にし、  
充電台の電源プラグを、  
コンセントから抜く  
(感電やけがの原因)

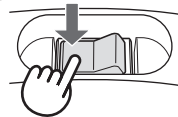

- 交流100V以外の電圧で使用しない  
(火災・感電の原因)
- タコ足配線をしない  
(火災・感電の原因)
- 電源コードを破損させない
  - 無理に曲げない・引っ張らない・ねじらない・束ねない・はさみ込まない・加工しない
  - 傷付けない・重い物を載せない。
  - 電源コードを駆動車輪に巻き込ませない。  
(コードが傷み、火災・感電の原因)

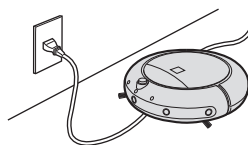

- ゆるんだコンセントは使わない
- 電源プラグは濡れた手で抜き差ししない
- 電源コードが傷んだ場合は使わない  
(感電・ショート・発火・けがの原因)

### 異常・故障時にはただちに使用を中止する (発煙・発火・感電の原因)



- 主電源スイッチを「ON」にしたり、電源を入れても、ときどき運転しないことがある。
  - 本体や充電台が変形したり、異常に熱い。
  - 電源コードを動かすと通電したり、しなかったりする。
  - 運転中ときどき止まる。
  - 運転中に異常な音がする。
  - こげくさいニオイがする。
- ▶ すぐに本体の主電源スイッチを「OFF」にし、充電台の電源プラグをコンセントから抜き、「こんなときは?」(36~40 ページ)をご確認いただいてから、お買いあげの販売店に点検をご依頼ください。

### ご使用時・お手入れ時は



- 本体が接触して事故をまねくおそれのある物は移動させる (16, 17 ページ)
  - テーブルや棚の上にある火のついたろうそくや花瓶など。(本体が当たった衝撃で落下する場合があります)
  - 扇風機など本体と同じくらいの高さに操作部がある電化製品。(本体が当たって電化製品の操作部を押す場合があります)
 (火災・けが・事故の原因)
- お手入れ時は、指をはさまれないように注意する (けがの原因)



- 本体・充電台の改造は絶対にしない  
また、修理技術者以外の方は分解したり、修理をしない (火災・感電・けがの原因)  
修理はお買いあげの販売店、またはシャープ修理相談センター (45 ページ) にご相談ください。

- 充電中は、本体・充電台の充電端子に触れない (8, 9 ページ) (やけど・感電の原因)

- 針金やピンなどの金属で、本体・充電台の充電端子に触れない (発熱・発火・感電の原因)

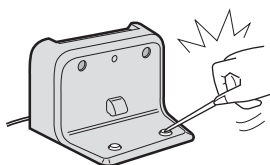

- 吹出口や吸込口 (8, 9 ページ) をふさいだり、金属や燃えやすい異物などを入れたりしない (感電・発火・故障の原因)

- 火中に投入したり、加熱しない  
また、火やストーブのそば・直射日光の当たる場所・炎天下の車内など高温の場所に置かない (ショート・発火・液漏れ・爆発の原因)

- 本体に物をかぶせない (過熱して発火の原因)

- 心臓の弱い方は、音量の設定に注意する (心臓に悪影響を及ぼす原因)

- 動作中は、駆動車輪に触れない  
また、本体の下に手や足を入れない (手などにけがをする原因)  
特にお子様にはご注意ください。

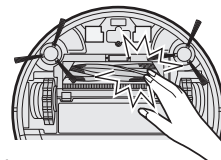

- 本体に乗ったり、重い物を載せたり、強い衝撃を与えない (けがをしたり、本体の破損・故障の原因)  
特にお子様にはご注意ください。

- 子供だけで使用したり、幼児や乳幼児の手の届くところで使用しない  
・自分で意思表示ができない人や、自分で操作できない人も使用しないでください。  
(感電・事故・けがの原因)

- 犬や猫などのペットはケージやサークルに入れるか別の場所へ移動させる (感電・事故・けがの原因)

- 本体・充電台に、水や洗剤をかけたり、洗ったりしない  
(回転ブラシ・回転ブラシカバー・サイド ブラシ・ダストボックス・ブリーツ フィルターは除く)  
(感電やショート・発火の原因)

- 濡れた手でさわらない (感電の原因)

# 安全上のご注意 2

## 本体・充電台について



### 注意

感電・火災・本体の故障・けがを防ぐために

#### 電源コード・プラグは



プラグを抜く

- 電源プラグを抜くときは、電源コードを持たず、必ず電源プラグを持って抜く  
(感電やショート・発火の原因)
- 長期間使用しないときは、必ず本体の主電源スイッチを「OFF」にし、充電台の電源プラグをコンセントから抜く  
(けがややけど、絶縁劣化による感電・漏電・火災の原因)

#### ご使用時・お手入れ時は



- 本体・充電台の充電端子 (8, 9 ページ) に液体を付着させない  
(感電・ショート・過熱による変形・発火・故障の原因)
- 直射日光を、本体・リモコンに当てない  
(赤外線センサー誤反応による誤作動や故障の原因)
- すき間や開口部に異物を入れない
- 本体・充電台の各センサーや赤外線送信部・赤外線受信部・超音波受信部 (8, 9 ページ) をふさがない  
(動作不良・故障の原因)
- センサーや車輪にシールやテープを貼らない  
(誤作動や故障の原因)
- 傷みやすい敷物や床材(ワックスがけされた床・大理石の床など)では使用しない  
(破損・傷付きの原因)  
・破損させた場合は使用を中止してください。
- 毛足の長い(2cmを超える)じゅうたんなどの敷物の上では使用しない  
(サイドブラシがからみついて、じゅうたんやサイドブラシを傷める原因)
- 業務用には使用しない  
・本機は家庭用です。



- 本体を運ぶときは、運転を停止させてから主電源スイッチを「OFF」にし、両手でしっかり持つ  
(本体落下によるけがや故障の原因)
  - ・ 駆動車輪や回転ブラシに指をはさまないように、ご注意ください。
- 誤作動防止のため、各センサーをお手入れする (35 ページ)  
(誤作動・本体落下によるけがや故障の原因)
- ゴミ捨てランプが点灯したら、必ずゴミを捨てる (31 ページ)  
(吸込力の低下や故障の原因)

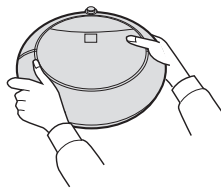

- お掃除の前に、壊れやすい物・倒れやすい物・吸い込まれると困る物は片付ける  
また、長いひもやコード類は片付ける  
(破損・傷付き・本体の故障の原因)  
(16, 17 ページ)
- じゅうたん・マットなど敷物や座布団の長い飾り房は敷物の下に折り込む (16, 17 ページ)  
(駆動車輪や回転ブラシが飾り房を巻き込んで、敷物が破れたり、本体が破損する原因)
- 本体がコードやひもに引っ掛からないように、充電台の電源コードは壁に沿わせる  
(16, 17 ページ)  
また、他の製品のコードやひもも、引っ掛からないように片付ける  
(電源コード巻き込みなどによる故障や動作不良の原因)

## バッテリー・電池について



### 危険

感電や火災などの事故や大けがを防ぐために



- バッテリーは本機以外の機器では使用しない  
また、バッテリーを分解したり、改造したり、単独で充電しない  
(火災・感電・けがの原因)
- 端子に針金など金属類を接触させない  
またネックレスやヘアピンなどといっしょに持ち運んだり、保管しない。
- 釘を刺す、ハンマーで叩く、踏みつけるなど、強い衝撃を与えたり、投げつけたりしない
- 落下などにより変形したり、傷の付いたバッテリーは、使用しない
- 火中に投入したり、加熱しない
- 火やストーブのそば、直射日光の当たる場所、炎天下の車内など高温の場所に置かない
- 水につけない、濡らさない
- 充電台は他の機器には使用しない  
(発熱・発煙・破裂・発火・液漏れの原因)



- 必ず指定のバッテリー・電池を使う  
(発熱・発煙・破裂・発火の原因)
- バッテリー・電池内部の液体が漏れて目に入ったときは、こすらずに、すぐに水道水などのきれいな水で十分に洗ったあと、直ちに医師の治療を受ける  
(目に障害を与える原因)



### 警告

感電・火災・漏電・大けがを防ぐために



- バッテリーの異臭・発熱・液もれ・変色・変形・その他、今までと異なることに気付いたときは使用しない  
(発熱・発煙・破裂・発火の原因)



- バッテリー・電池内部の液体が漏れて皮膚や衣類に付着したときは、すぐに水道水などのきれいな水で十分に洗う  
(皮膚に障害を与える原因)
  - 所定の充電時間を超えても満充電にならない場合は充電をやめ、バッテリーを交換する
  - 使用済みおよび新しいバッテリーは、乳幼児の手の届かないところに置く
  - 電池を誤って口に入れたり飲み込んだりしないように、次のものは乳幼児の手の届かないところに置く
    - ・使用済みおよび新しい電池
    - ・電池カバーがしっかり閉まらなくなったリモコン(使用中止)
- 万一、お子様が電池を飲み込んだ場合は、直ちに医師に相談する(化学反応による傷害の原因)



### 注意

感電・火災・漏電・大けがを防ぐために



- 充電は必ず5℃～35℃の環境でおこなう  
(発熱・発煙・破裂・発火の原因)

# 各部のなまえ・付属品

## 各部のなまえ

### 本体

#### 前側

##### 赤外線受信部

- 充電台・リモコンからの赤外線を受信します。

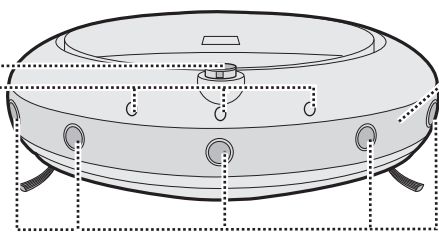

##### バンパー

##### 超音波センサー

#### 操作部/表示部 (10ページ)

#### 側面

##### スピーカー

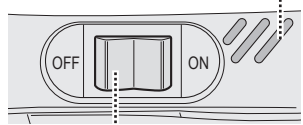

##### 主電源スイッチ (11ページ)

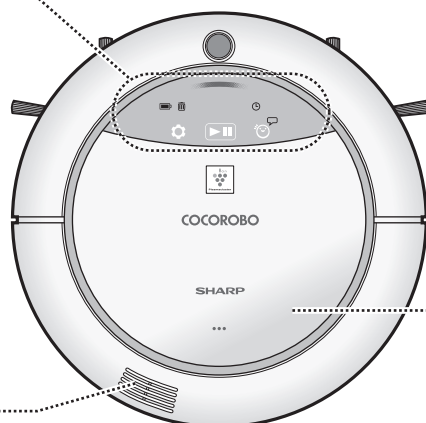

#### 側面

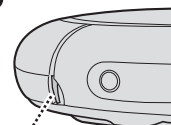

##### エア吹出口 (21ページ)

##### ふた

「.....」マークを押して  
ロックを解除して  
から開けます

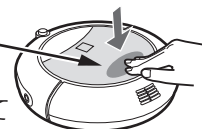

#### 排気口

- 排気口からプラスマクラスタイオンを発生します

### 充電台

#### リモコンホルダー

- クリーニングブラシも置けます。

#### 電源ランプ (12ページ)

#### 赤外線送信部

#### 充電スイッチ

#### 充電端子

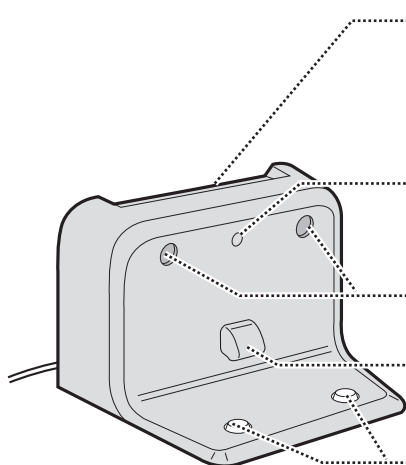

### リモコン (10, 13ページ)

#### 表側

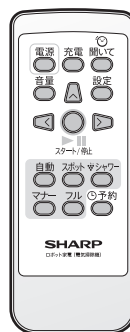

#### 裏側

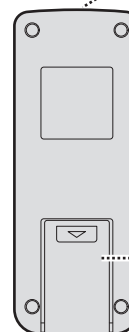

#### 赤外線送信部

#### 電池カバー

(36ページ)

- ご購入時には、電池は取り付けられています。使用するときには、絶縁シートを抜いてください。(12ページ)

● 包装箱の中の本体・充電台・リモコン・付属品をご確認ください。

## 本体の動きについて

各部のなまえ・付属品

### 内部

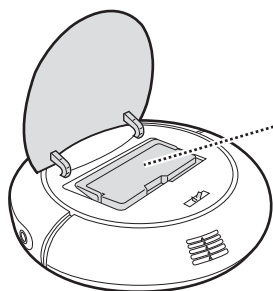

ダストボックス

(31, 32 ページ)

- 高性能ブリーツ  
フィルター内蔵

超音波センサーで障害物を検知し、障害物を避けながら走行します。サイドブラシと回転ブラシでゴミを集めて吸い込みます。  
(条件により、障害物を認識できない場合があります。障害物に当たった場合は、バンパーで衝撃を抑えます)

プラズマクラスターを発生しながら  
運転します

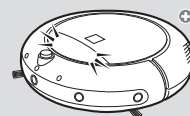

### 裏側

充電端子

回転ブラシ

(34 ページ)

きもつふ  
起毛布

回転ブラシ  
カバー

吸込口

落下防止センサー  
(○部：4カ所)

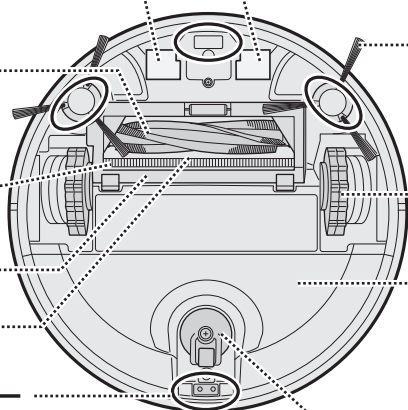

サイドブラシ

(左・右：2カ所)

(12, 33 ページ)

駆動車輪

(左・右：2カ所)

バッテリーカバー

(バッテリー内蔵)

(43 ページ)

自在車輪

## 付属品

- クリーニングブラシ(1本)

(31 ページ, 裏表紙)

※充電台にテープ止め



- サイドブラシ(4個)

(12, 33 ページ)

※2個は交換用

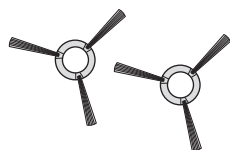

### 印刷物付属品(各1)

- 取扱説明書(本書)

- 保証書

※当商品は日本国内向けであり、日本語以外の説明書はありません。  
This model is designed exclusively for Japan, with manuals in Japanese only.

# 操作部の見かた

## 本体ボタンとリモコンで操作できます

### 本体ボタン/表示部

• ( )の色はランプの色です

お知らせランプ (26, 41 ページ)

電池ランプ  
(黄緑・オレンジ・赤)

• バッテリーの状態に応じて点灯または点滅します。

(15 ページ)

ゴミ捨てランプ(赤)

• 点灯したときはゴミを捨ててください。

(31 ページ)

モード/設定ボタン

• 運転モードの選択 (22 ページ)

• 設定変更の開始と

変更内容の選択 (28 ページ)

スタート/停止ボタン

• スタンバイ/スリープ切替 (11 ページ)

• 運転 スタート/停止 (22, 24 ページ)

• 設定変更時の決定 (28 ページ)

• お知らせ表示(エラー)の消去 (41 ページ)

予約ランプ(青)

• 予約運転をオンにすると点灯します。(25 ページ)

聞いてランプ(青)

(27 ページ)

聞いてボタン

• お知らせの内容や、使いかたのアドバイスなどを聞くことができます。(27 ページ)

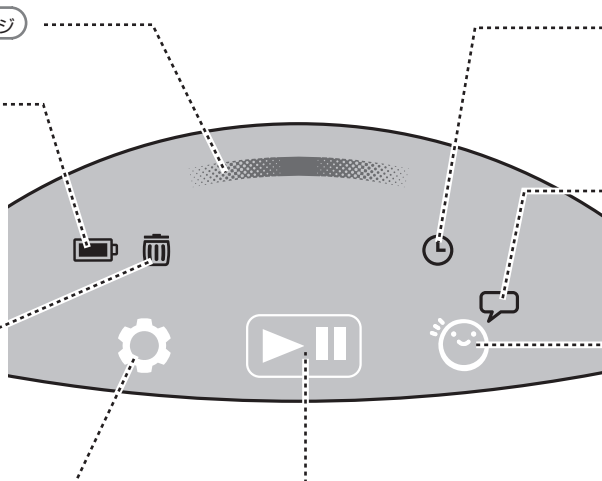

### リモコン

電源ボタン (11 ページ)

音量ボタン (30 ページ)

手動ボタン

• ボタンを押している間は、運転しながら移動します。



• 設定変更時も使用します。

(28 ページ)

運転モードスタートボタン

(22 ページ)

• 各モードのボタンを押すと運転がスタートします。

充電ボタン (24 ページ)

• ボタンを押すと本体が充電台に戻ります。

聞いてボタン

• お知らせの内容や、使いかたのアドバイスなどを聞くことができます。(27 ページ)

設定ボタン (28 ページ)

• 設定変更の開始/終了。

運転スタート/停止ボタン

(22, 24 ページ)

• 設定変更時の決定 (28 ページ)

• 「お知らせ表示」の消去

(41 ページ)

予約入/切ボタン (25 ページ)

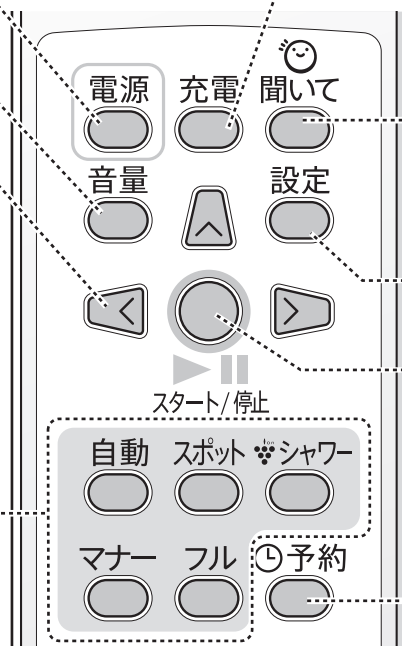

# 電源について

## 主電源スイッチを「ON」にする

通常は主電源スイッチを「ON」にしたまま、ご使用ください。

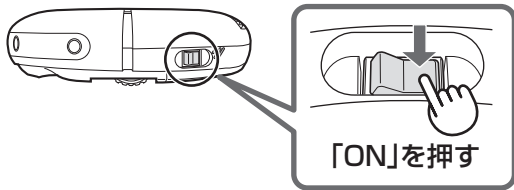

ごきげんいかが?(\*)

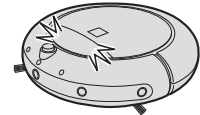

メロディが流れてスタンバイ状態になり、あいさつ(\*)をします。

- 主電源スイッチをいったん「OFF」にして入れ直すときは、1分ほどしてから「ON」にしてください。

※あいさつの内容は本体の気分などによって変わります。

## スタンバイ状態

運転 (22ページ) ・ 設定変更 (28ページ) ができます。

- お知らせランプが緑点滅します

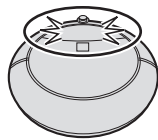
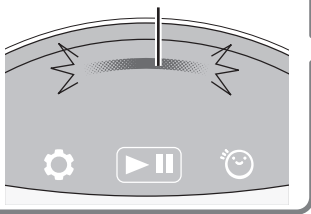

約5分間、操作をしないときは…

バッテリーの消耗を抑えるため、メロディが流れてスリープ状態に入ります。ただし、エラーのお知らせ表示中、聞いてランプの点滅中はスリープ状態に入りません。

スタンバイ状態 または スリープ状態 にするとき

リモコン

または

本体

電源

または

- スリープ状態にするときは、3秒以上押す

## スリープ状態

運転・設定の変更はできません。

- お知らせランプが消灯します
- 電池ランプが暗く点灯または点滅します

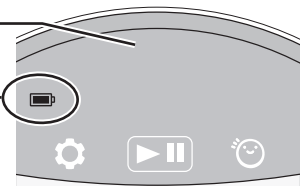

## 主電源スイッチを「OFF」にする

長期間で使用にならないときは、主電源スイッチを「OFF」にします。

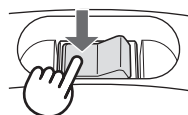

「OFF」を押す

完全に電源が切れてすべてのランプが消灯します。

# 準備する 1

## サイドブラシを取り付ける

### 本体にサイドブラシを取り付ける

- 取り付け位置は、(9ページ)を参照してください。
- 取り付け後、ブラシを軽く持ち上げて、本体からはずれないことを確認してください。

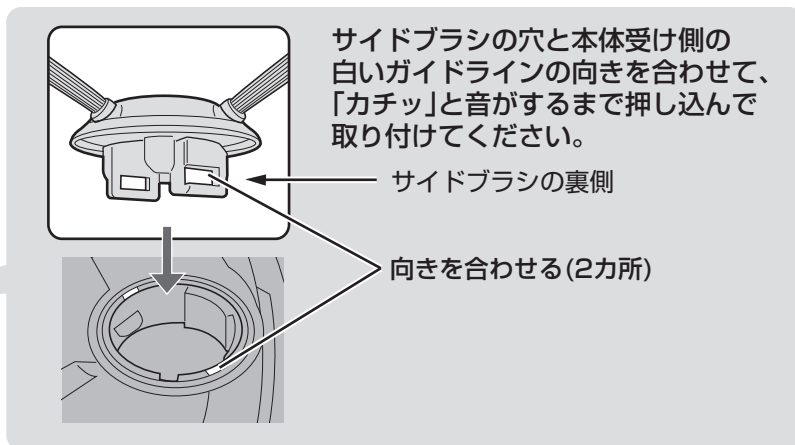
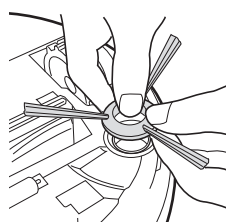

## 充電台を設置する

### 充電台を設置する

充電台裏面のゴム足の保護シートをはがしてから、設置場所の壁に付けて置きます。

保護シート

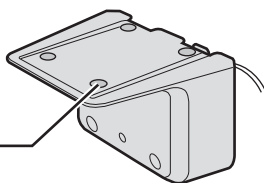

- 設置場所の条件などについては(13ページ)をお読みください。

- 充電台を設置する前に、設置する床面の汚れを拭き取ってください。汚れていると、ゴム足がすべて充電台が移動し本体が接続できないことがあります。

### 電源プラグを接続する

- 点灯しない場合は、電源プラグを確実に差し込んでいるか確認してください。

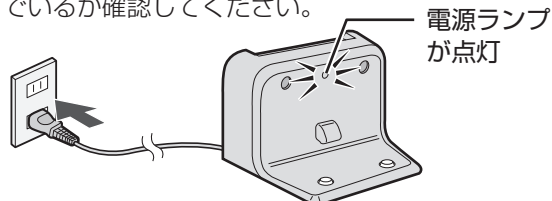

- 電源コードを左側に出すときは、充電台の下部にコードを通してください。



1

(14ページ)の手順に従って本体を充電する

2

## リモコンの絶縁シートを抜く

### リモコンの絶縁シートを引き抜く

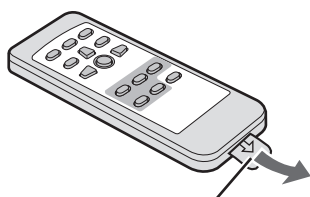

絶縁シートを引き抜く

- 液漏れや破裂による故障防止のために、長期間使わないときは、電池を取り出してください。
- 電池の溶液が目に入ったり、お肌や衣服に付いた場合は、すぐにきれいな水で洗い流してください。
- リモコンに衝撃を与えたり水に濡らしたりしないでください。また、直射日光の当たる場所やストーブなどの近くには置かないでください。【故障の原因】

- 電池の交換方法については(36ページ)をお読みください。

## 充電台とリモコンについてのお願い

充電台を設置するときは、以下の内容をお守りください。

**充電台の電源コードは束ねずに壁に沿わせる**

- 運転中に電源コードが本体に巻き込まれないようにするため。

**充電台は壁に付ける**

- 充電台が本体に押されて移動することを防ぐため。

**この範囲に物を置かないでください**

- 本体が充電台に接続できるようにするため。

**通常は充電台の電源プラグをコンセントに差したままにしてください。**

- 電源プラグを抜くと本体が充電台を見つけられず、充電台に戻れなくなります。

**このような場所に充電台を置いてください。**

- 本体をよく使う部屋。
- なるべく広く障害物の少ないところ。
- 平らで段差やくぼみのないところ。  
(毛足の長いじゅうたん上など、充電台が不安定になる場所には設置しない)

充電台の設置

本体・充電台・リモコンの信号が、日光や他の機器の赤外線と干渉して正しく送受信できないことがあります。

正しく送受信できない場合は以下の内容をご確認ください。

- 日光が入っていませんか？(すりガラスから入る日光でも干渉する場合があります)  
カーテンなどで日光を遮ってください。
- 本体や充電台の近くで赤外線を発する機器(他の機器のリモコンやハロゲンヒーターなど)を使用していないですか？
- 本体が充電台の前方から約1.5m以内にある場合は、リモコンの信号が本体に届きにくい場合があります。

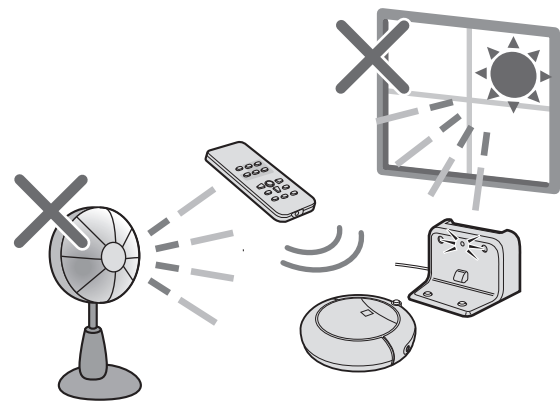

日光などの赤外線

リモコンを操作するときは、以下の内容をお守りください。

- リモコン操作ができる範囲は本体から約5m以内です。
- リモコンの送信部を本体の受信部に向けてください。
- リモコンと本体の間に信号をさえぎる物がないようにします。

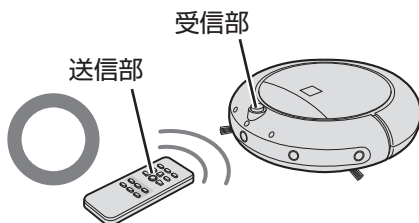

- 本体の近くに別のココロボがある場合、リモコン操作に別のココロボも反応することがあります。

**リモコン操作ができないときは以下の内容をご確認ください。**

- リモコンを本体に正しく向けていますか？
- リモコンの絶縁シートは抜いていますか？
- 電池は入っていますか？
- 電池は正しくセットされていますか？
- 電池の容量は充分に残っていますか？  
(交換の目安は約1年です。使用する電池や使用条件により、1年未満で消耗することがあります)
- 本体の赤外線受信部やリモコンの送信部が汚れていませんか？

リモコン操作

準備する

# 準備する 2

## 充電する

お買いあげ時はバッテリーが十分に充電されていないので、ご使用前には必ず、満充電になるまで(本体の電池ランプが点灯するまで)充電してください。

1

本体の主電源スイッチを「ON」にする

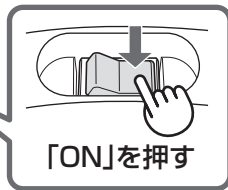
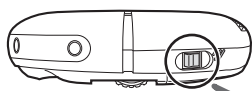

バッテリー残量があるとき  
残量に応じた色で電池ランプ  
が点灯  
-----  
バッテリー残量がないとき  
本体のすべてのランプが消灯



2

本体と充電台を接続する

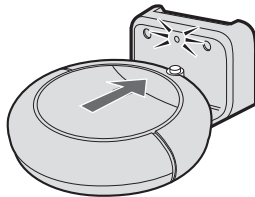

- 本体を充電台の正面に置き、ゆっくり押し付けるように接続します。
- リモコンの充電ボタンを押すと、本体が自動で充電台に戻って接続します。(24ページ)  
(バッテリー残量がわずかなときは、自動で充電台に戻れません)

充電台に接続すると

ただいま~!

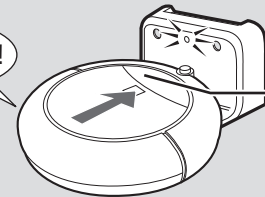

電池ランプが  
残量に応じた  
色で点滅

- バッテリー残量がないときは、本体を充電台に接続しても、本体のランプはつかず、音声も流れません。しばらくすると起動し、電池ランプが点滅します。
- 「音量オフ」のときは「ただいま」を発声しません。

充電を開始すると

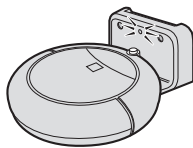

約5分後に自動で  
スリープ状態に  
なります。

スリープ中は、残量に  
応じた色で電池ランプ  
が暗く点滅/点灯



充電中は

- 3時間以内で満充電になります。

お願い

- スリープ状態でもバッテリーが自然に減るため、本体を使用しないときは、本体を充電台に接続してください。また、充電台の電源プラグはコンセントにつないだままにしてください。
- 充電完了直後は、本体と充電台の充電端子が熱くなります。充電端子をさわらないでください。【やけどの原因】

お知らせ

- 充電中に、充電台の電源プラグがコンセントから抜けたり、本体と充電台の接続が不十分な場合は、本体が充電台を探して戻る動作をします。電源プラグの差し込みや、本体と充電台の各充電端子に汚れなど付いていないか、確認してください。

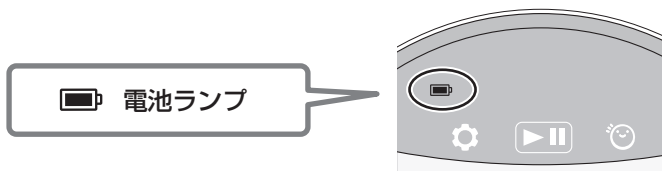

	電池ランプ	本体の状態	説明
充電台に接続中	黄緑点灯	満充電	バッテリーが満充電の状態です。
	黄緑点滅	充電中 (バッテリー残量20~100%)	充電中です。
	オレンジ点滅	充電中 (バッテリー残量10~19%)	充電中です。
	赤点滅	充電中 (バッテリー残量10%未満)	充電中です。
充電台から離れているとき	黄緑点灯	バッテリー残量20~100%	すべての動作ができます。
	オレンジ点灯	バッテリー残量10~19%	充電台に戻る動作のみできます。 (運転はできません)
	赤点灯	バッテリー残量10%未満	動作できません。充電台に運んで充電してください。 (この状態になると、自動でスリープ状態になります)
	消灯*	バッテリー残量なし	本体のランプ表示などすべての動作ができません。充電台に運んで充電してください。

スリープ中は、電池ランプの点滅/点灯が暗い表示になります。

\* 主電源スイッチが「OFF」のときは消灯します。

長期間使用しないときは	● バッテリーは使用しないときも自然消耗し、バッテリー残量がなくなった状態が続くとバッテリーが劣化します。これらを抑えるために満充電にしてから、本体の主電源スイッチを「OFF」にし、充電台の電源プラグを抜いてください。
充電時間について	● 充電中に本体を使用したときや、バッテリー残量がなくなっているとき、室温が35℃を超えるときは、充電時間が3時間を超える場合があります。(最長8時間) バッテリーの温度が45℃を超えたときは、安全のため充電をおこないません。また、室温が5℃~35℃以外の温度で充電すると、お知らせ表示「正常に充電できません」(41ページ)をする場合があります。
バッテリーの寿命について	● バッテリーは長期間使用すると劣化し、使用時間が徐々に短くなります。満充電にしても運転時間が極端に短いときはバッテリーの寿命が近付いています。バッテリーを交換してください。(43ページ)

# お掃除の前にお読みください 1

スムーズにお掃除できるようにお部屋を片付けてください

本体が接触して破損したり、事故をまねくおそれのある物は移動させてください。吸い込まれると困る物、本体の移動を妨げる物、回転ブラシ・車輪・サイドブラシに巻き込まれやすい物は片付けてください。

**傷付きやすい建具や家具**  
(例：土壁・障子・ふすま・屏風など)は本体が当たって、傷付けないように壁代わりになるものを前に置いてください。

**電源コードは**  
本体が引っかからないように壁際に沿わせてください。

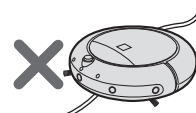

**ひも・ベルトなど細長いものは**  
片付けてください。

**本体と同じ高さ**  
**操作部がある電化製品は**  
移動してください。  
(本体が当たって、操作部を  
押す場合があります)



**火のついたろうそくや壊れやすい物は**  
テーブルなどの高い場所に置かないでください。  
本体が接触した衝撃で落下する場合があります。  
また、床にも置かないでください。

**細長くて軽い家具は**  
別の部屋に移動してください。  
本体が当たって転倒する  
場合があります。

椅子をテーブルの上に  
上げると、  
本体が  
スムーズに  
移動でき  
ます。

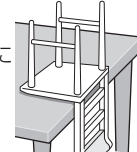

**吸い込まれやすい  
小物や高価なものは**  
片付けてください。

**座布団・布団・本・  
雑誌など、移動を  
妨げるものは**  
片付けてください。

**ペットの排泄物や液体は**  
吸い込むと故障の原因になります。  
片付けてください。

**敷物や座布団の飾り房は**  
敷物の中に折り込んでください。

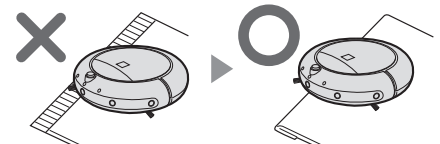

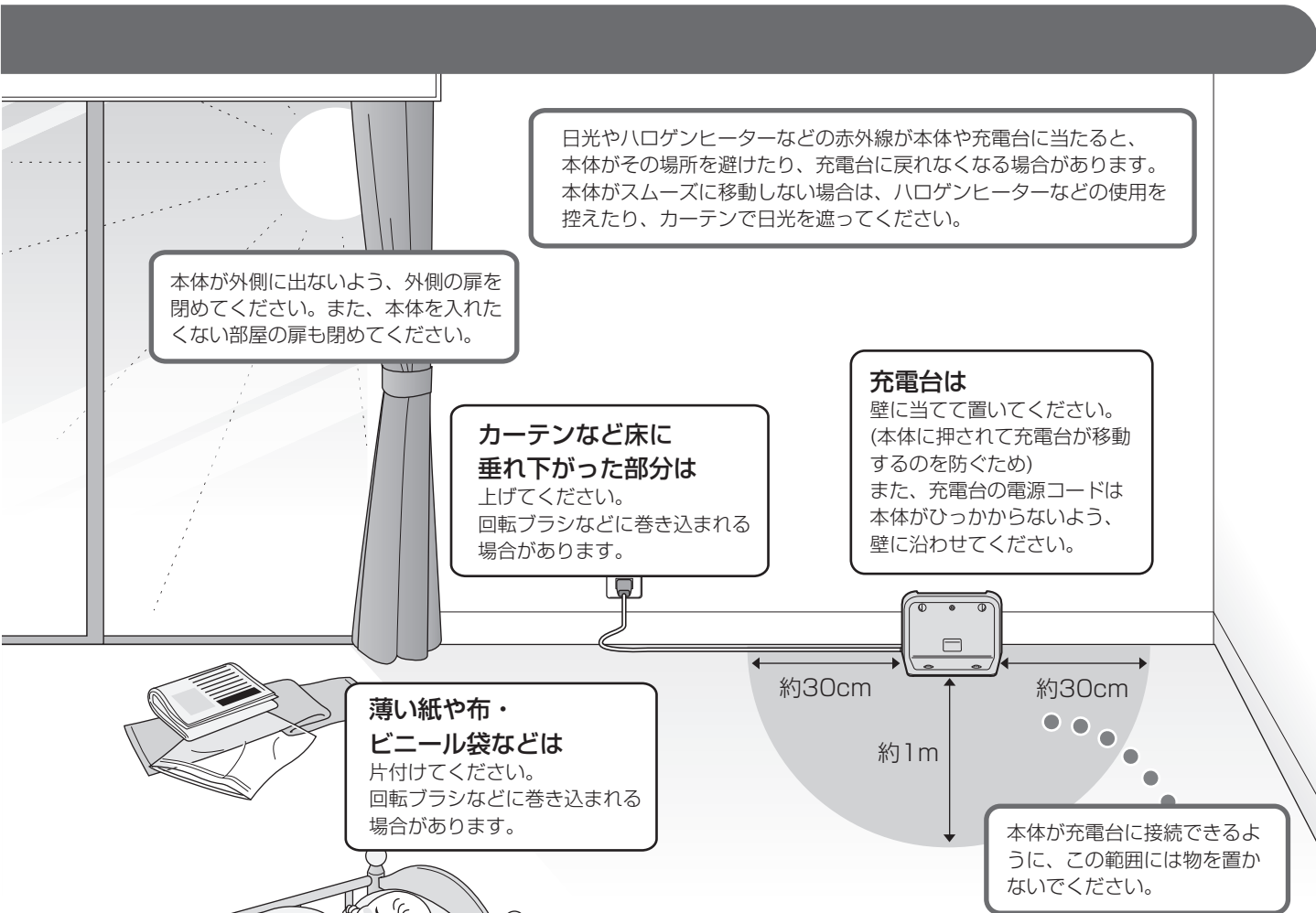

日光やハロゲンヒーターなどの赤外線が本体や充電台に当たると、本体がその場所を避けたり、充電台に戻れなくなる場合があります。本体がスムーズに移動しない場合は、ハロゲンヒーターなどの使用を控えたり、カーテンで日光を遮ってください。

本体が外側に出ないように、外側の扉を閉めてください。また、本体を入れない部屋の扉も閉めてください。

カーテンなど床に垂れ下がった部分は上げてください。回転ブラシなどに巻き込まれる場合があります。

**充電台は**  
壁に当てて置いてください。(本体に押されて充電台が移動するのを防ぐため)  
また、充電台の電源コードは本体が引っかからないよう、壁に沿わせてください。

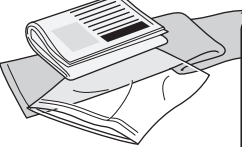

薄い紙や布・ビニール袋などは片付けてください。回転ブラシなどに巻き込まれる場合があります。

本体が充電台に接続できるように、この範囲には物を置かないでください。



**寝ている赤ちゃんは**  
本体が当たってけがをする場合があるため、ベッドや別の場所に移動してください。

**ペットは**  
ケージやサークルに入れるか、別の場所に移動させることをおすすめします。

お風呂マット・台所マット・じゅうたんなど、薄くて滑りやすい敷物は本体が敷物を押し、敷物やサイドブラシを傷める場合があります。片付けてください。



**次の場所では使用しないでください。**  
【敷物・床面の傷付き、本体の故障の原因】

- 毛足の長さが2cmを超えるじゅうたんなどの敷物
- 毛の抜けやすい敷物
- 段差のある敷物

これらの敷物では運転が停止したり、毛足がサイドブラシにからみつき、敷物やサイドブラシを傷めるおそれがあります。

上記以外の敷物でも本体がうまく走行できない場合は、その敷物での使用を控えてください。

- ふとん、毛布、座布団など。
- 水まわり、トイレ、風呂場、屋根裏、倉庫、屋外など。濡れた場所、また濡れるおそれがある場所や高温多湿の場所。
- 暖房器具(ストーブ)など高温になるものの周辺。運転中は暖房器具を使用しないでください。

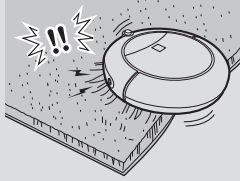
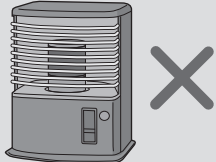
# お掃除の前にお読みください 2

## 本体の落下にご注意ください

### 落下を防ぐために

本体裏側の落下防止センサーが汚れたら、拭いてください。

落下防止センサーが汚れると段差の高さによらずに落下する場合があります。

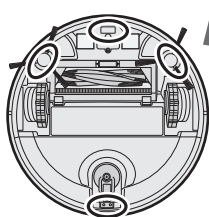

○部(4カ所)

- 乾いた柔らかい布または綿棒などで拭いてください。

落下のおそれがある場所に高さ5cm以上の壁になるもの(本体が当たっても移動・転倒しないもの)を設置してください。

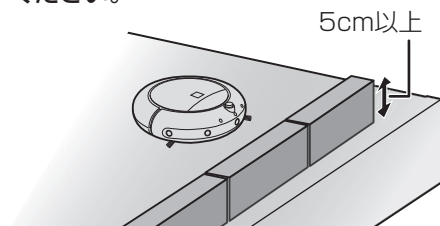

落下防止のため、本体の裏側に落下防止センサーを内蔵していますが、以下のような場合は、本体が落下することがあります。

### 中二階やロフト、吹き抜けでの使用はお控えください

万が一本体が落下した場合は、破損・けがの原因になります。

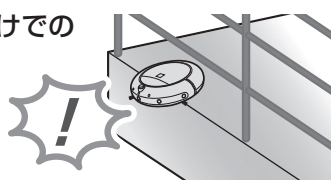

### 日光が当たる場所は

日光の赤外線が本体に当たると、日光の当たる場所を避けようとして、後退しながら段差から落下する場合があります。

- カーテンなどで日光を遮ってください。
- ハロゲンヒーターの赤外線や、すりガラスから入る日光でも同様の動作をする場合があります。

### 段差付近にじゅうたんやマットなどの敷物は

本体が敷物に乗り上げたり引っかかったときに、落下防止センサーが段差と認識せずに落下する場合があります。

### 10cm以下の段差は

落下防止センサーが段差と認識せずに、直進しながら落下する場合があります。

## 取扱いについて

- 本体は室内でご使用ください。また、室内であっても、玄関など粉塵の多い場所は、掃除しないでください
- 表面がかたく、でこぼこした床(コンクリート床など)はお掃除しないでください  
【回転ブラシ・サイドブラシ・車輪類が早く摩耗する原因】
- お掃除後、回転ブラシ・サイドブラシ・車輪類 (9ページ) に付いた砂ゴミは取り除いてください  
【そのまま使用すると、床面を傷付ける原因】
- 回転ブラシ・回転ブラシカバーは必ず取り付けて使用してください
- 回転ブラシに注油しないでください  
【プラスチックが割れる原因】
- 本体を引きずらないでください  
本体を持ち上げて移動させてください。
- センサー部にシールやテープを貼ったり、バンパーや車輪類を変形させたり、バンパーを無理に押し付けたりしないでください 【誤作動の原因】
- 次の物は吸わせないでください  
誤って吸い込んだ場合は運転を停止して、ゴミを捨ててください  
【本体内部の傷付きやゴミの詰まり・故障の原因】
  - 水分を含んだゴミ(液体や湿ったゴミ)
  - ペットの排泄物・大量の砂や粉末・ひも類
  - 鋭利な物(ガラス・刃物・ピンなど)
  - 大きなゴミ・大量のゴミを一度に吸わせる
  - 通気性の悪い物  
(食品用ラップやビニール・包装用フィルムなど)
- 細かい粉類(石こう・セメント・チョークなど)を吸寄せた場合は、高性能プリーツフィルターをお手入れしてください (32ページ)
- 吸込口の起毛布・自在車輪・駆動車輪 (9ページ) が摩耗した場合は、使用を中止し、お買いあげの販売店、またはお客様ご相談窓口 (45ページ) にご相談ください  
【摩耗したまま使用すると、床面を傷付ける原因】

## 本体の走行について

- 約2cmまでの段差を乗り越えることができます。約2cm以下でも、段差の形状など条件により乗り越えられない場合があります。
- 壁際に障害物がある場合、本体が障害物を避けようとして、壁際に乗り上げてしまうことがあります。
- 本体の高さより狭いすき間に入ると、はさまって動けなくなる場合があります。その場合は、すき間に入らないように、つい立てなどを設置してください。

つい立てなどで  
すき間をかくす

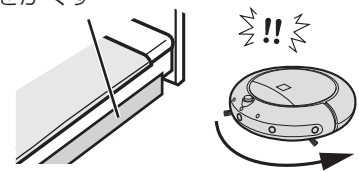

- 黒色の床面や、フローリングの木目の黒い部分は、本体が段差と判断して、避ける動きをすることがあります。

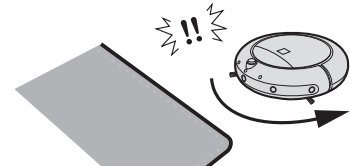

- 以下の場所はゴミが吸えない場合があります。
  - ・ 本体が入れない奥まった場所 (ソファの後ろなど)
  - ・ 狭い場所
  - ・ サイドブラシが届かない場所
- 条件により、ゴミが残る場合があります。
- 小石など、小さくてかたいものを運転中に飛ばすおそれがあります。

### アルミサッシのレールや掘りごたつの堀の縁などの段差は

落下防止センサーが段差と認識せず落下する場合があります。アルミサッシは閉めてください。掘りごたつは、周辺につい立てを設置するか、掘りごたつのふたをしてください。

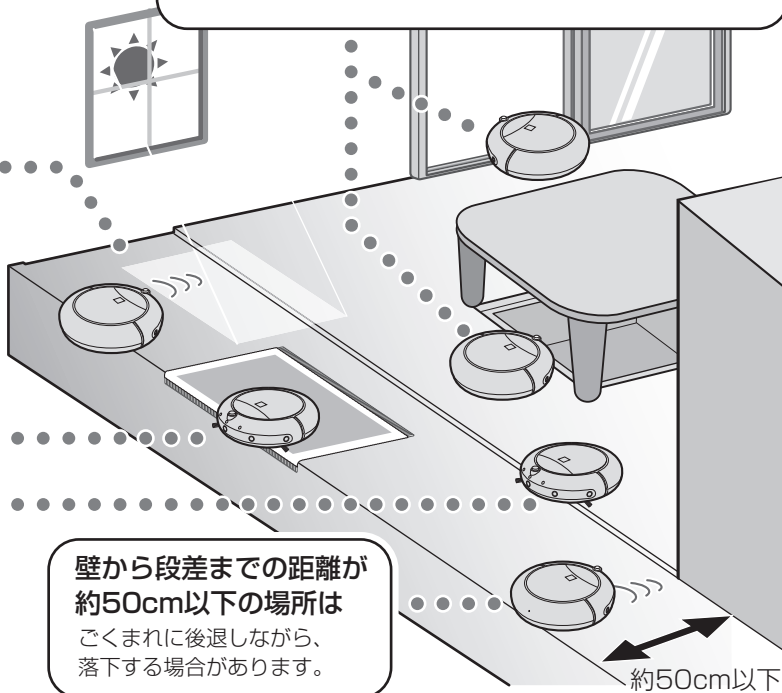

### 壁から段差までの距離が約50cm以下の場所は

ごくまれに後退しながら、落下する場合があります。

約50cm以下





- 本機は家庭用です。業務用としての使用はできません
- ご不在中に、ご家庭のセキュリティシステムなどが稼働しているときは、本体を運転させないでください  
セキュリティシステムのカメラが、本体を侵入者と誤検知する場合があります。
- 運転中、テレビの画面にノイズが発生することがありますが、テレビ本体に影響はありません
- 照明の種類によっては、照明が原因で本体・リモコン・充電台の間で信号をやり取りできない場合があります。その場合はお買いあげの販売店またはお客様ご相談窓口 (45ページ) にご相談ください。

### ● 本体の近くではフッ素樹脂やシリコンを配合した化粧品など\*は使わないでください

\*ヘアケア商品 (枝毛コート液・ヘアームース・ヘアトリートメントなど)、化粧品、制汗剤、静電気防止剤、防水スプレー、つや出し剤、ガラスクリーナー、化学ぞうきん、ワックスなど。本体内部にフッ素樹脂や、シリコンなどの絶縁物が付着し、プラズマクラスターイオンが発生しなくなることがあります。

# 掃除する 1

## 運転モードについて

運転モード名	説明	運転パワー (吸込力)
自動モード 自動 	お部屋全体をお部屋に適した時間で効率的にお掃除したいときに。 お部屋の家具の配置に応じてジグザグ走行やランダム走行を組み 合わせ、お部屋のすみや家具の脚周りを念入りにお掃除します。 お部屋の広さや、床の種類に合わせて運転時間と運転パワーを 調整します。 【最長運転時間】 約100分 (※1)	自動
スポットモード スポット 	お子様の食べこぼしのお掃除など、その場所だけをお掃除したい ときに。 約70cm×70cmの範囲(※2)をお掃除します。	中
プラズマクラスター シャワーモード シャワー 	お好きな場所に本体を置いて、プラズマクラスターイオンを発生 したいときに。 クローゼット内(1.5畳以内)で衣類のスポット脱臭ができます。(※3) 止まったままプラズマクラスターイオンを発生します。 お掃除運転は起こりません。 【最長運転時間】 約90分 (※1)	強
マナーモード マナー 	夜間など運転音を抑えてお掃除したいときに。 自動モードと同じ走行パターンで、吸引力を減らしてお掃除し ます。 【最長運転時間】 約100分 (※1)	弱
フルモード フル 	バッテリーがなくなるまで念入りにお掃除したいときに。 お部屋をランダム走行し、お部屋の床の種類に合わせて運転パワ ーを調整しながら、バッテリーがなくなるまでお掃除します。 【最長運転時間】 約100分 (※1)	自動

所定の時間または範囲を運転すると、運転をやめて自動で充電台に戻ります。

(運転中にバッテリーが減って電池ランプがオレンジ点灯すると、運転を途中でやめて充電台に戻ります)

※1 満充電での最長運転時間です。運転時間は、部屋の状況、バッテリーの状態、室温などによって異なります。

※2 掃除範囲は目安です。床面の種類によっては、範囲が異なる場合があります。

※3 ● 試験機関：(一財) ボーケン品質評価機構

● 試験方法：約1.5畳相当、高さ2.5mの当社実験室にて、あらかじめタバコ臭を付着させプラズマクラスターイオンシャワーモード(約90分)で運転させた試験布を、6段階臭気強度表示法に準拠して評価

● 試験結果：除去率約90%以上(報告書データに基づき当社にて除去率に換算)

ニオイの種類、強さ、対象物の素材などによって、ニオイの除去効果は異なります。

### 自動モード・フルモードのときは床を検知しながらお掃除します

フローリングとじゅうたんなど床の状態を見分けて吸込力を変化させます。※4

※4 じゅうたんの種類によっては、吸込力が変化しない場合があります。

## 各運転モードの動きかたについて

### 自動モード

縦方向と横方向のジグザグ走行※で運転スタートし、お部屋の状況や家具の配置などに応じて障害物が多い場合には、ランダム走行(壁際走行含む)を組み合わせでお掃除します。本体がお掃除終了と判断すると充電台に戻ります。

※ 充電台の位置、部屋の形状、家具の配置や形状などにより、走行の角度がずれる場合があります。

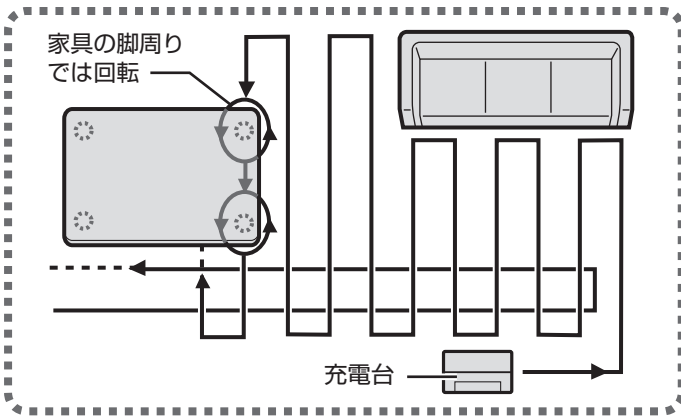

ジグザグ走行イメージ

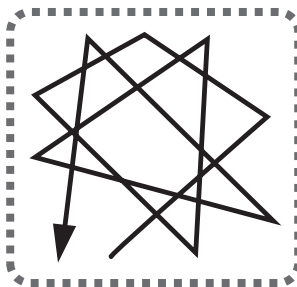

ランダム走行を開始するときには、「運転変えるよ」と発声します。

ランダム走行イメージ

部屋のすみを検知すると、

- エアー吹出口からエアーを強く吹出し、ゴミやほこりを動かして吸い込みやすくします。(エアースみブラシ機能)
- 吸込力を強くしながら左右に往復して、集中的にお掃除します。

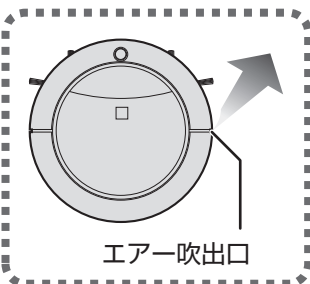

エアースみで動かせないゴミ(砂など)は吸い込めません。

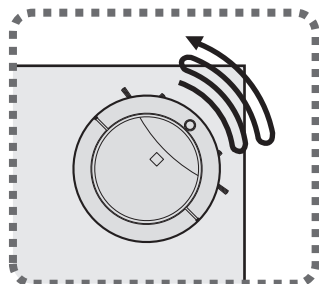

### スポットモード

約70cm×70cmの範囲を縦横に走行してお掃除します。開始位置に戻ると自動で充電台に戻ります。

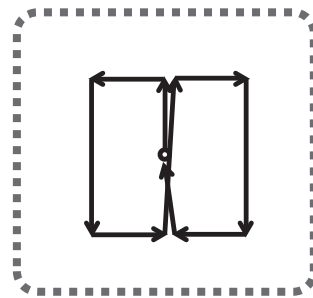

### プラズマクラスターシャワーモード

本体が止まったまま、プラズマクラスターイオンを発生します。(本体が充電台に接続しているときは、自動で充電台から少し離れて運転します)



スポット脱臭をするときは、クローゼットのドアを閉めて、ニオイを除去したい衣類の方向にココロボの排気口を向けてセットしてください。

### マナーモード

自動モードと同じ走行パターンで、運転音を抑えてお掃除します。(吸込力は「弱」になります)

### フルモード

ランダム走行(壁際走行含む)して、バッテリーがなくなるまでお掃除します。

# 掃除する 2

## 運転のしかた(1)

1

スタンバイ状態 (11ページ) になっていることを確認する

### 運転する前に

ダストボックスにティッシュペーパーをはさむと、フィルターのお手入れが簡単になります。 (31ページ)

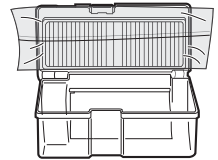

### 運転モードを選んでスタートする

**リモコン** : 選んだモードのボタンを押す

**本体** : モードボタンで運転モードを選び、スタートボタンを押す

### 自動モードにする場合

スタートボタンを押すだけで自動モードで運転スタートします。\*

**リモコン**



または

**本体**



2

運転モード	リモコン	本体	選んだモードに合わせてお知らせランプが青点減し、モード名を発声します	
自動モード	自動	① 運転モードを選ぶ	自動モードです 青点減1回	
スポットモード	スポット	押すたびにモードが切り換わります 自動 ↓ スポット ↓ プラズマクラスターシャワー ↓ マナー ↓ フル ↓ 充電台に帰還 ↓ 自動 …	スポットモードです 青点減2回	
プラズマクラスターシャワーモード	シャワー		プラズマクラスターシャワーモードです 青点減3回	
マナーモード	マナー		マナーモードです 青点減4回	
フルモード	フル		② 運転スタート (リモコンのスタートボタンでもスタートできます)	フルモードです 青点減5回

\* 運転を途中で止めたときは、停止前と同じ運転モードで運転スタートします。 (24ページ)

スタート操作を受け付けると、気分に応じた返事や動作 (26ページ) をしてから、  
 運転をスタートします。

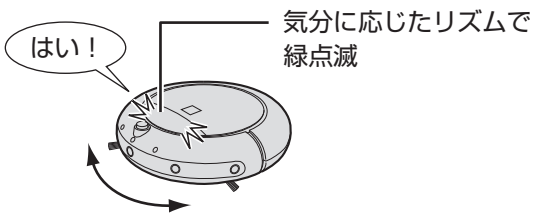

気分に応じた返事や動作をする

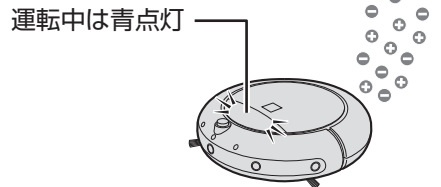

プラスマクラスターイオンを発生しながら  
 選んだモードで運転する

掃除が終わると、運転をやめて自動で充電台に戻ります。

(運転中にバッテリーが減って電池ランプがオレンジ点灯すると、運転を途中でやめて充電台に戻ります)

(本体が充電台に戻るまでの動作)

- ① 回転しながら充電台を探し、見つけれない場合は壁を探す
- ② 壁を見つけると、壁に沿って進む  
壁が見つからないときは、壁を見つけるまで直進する
- ③ 壁に沿いながら充電台を探す
- ④ 充電台を見つけたら、充電台に向かって進む
- ⑤ 充電台に接続して充電する (14ページ)

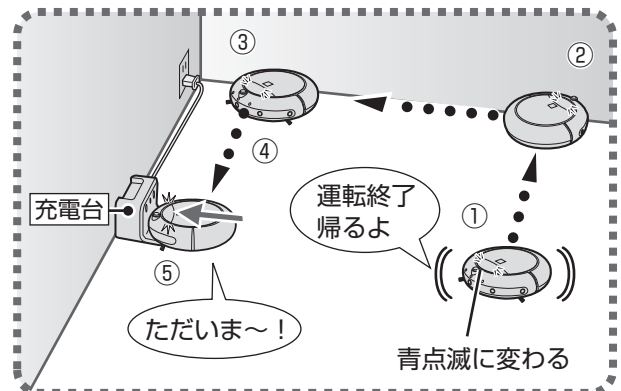

掃除が終わると

掃除する

運転終了後、しばらく充電台を探しても見つけれないときは、「帰りたくても帰れない」と発声して、スリープ状態に入ります。

(24ページ) の方法で本体を操作して充電台に戻すか、または本体を運んで充電台に戻してください。

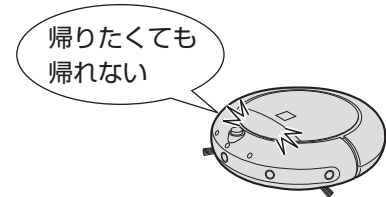

**こんなときは充電台に戻れません**

- バッテリー残量がわずかなときや、バッテリー残量がなくなったとき。
- 本体が家具などの障害物にさえぎられたり、段差や敷居を越えられないとき。
- 充電台の電源プラグがコンセントから抜けているとき。

**ゴミ捨てランプが点灯したときは**



ダストボックスのゴミを捨てて、高性能プレーツフィルターをお手入れしてください。  
 お手入れ後、ゴミ捨てランプは消灯します。 (31, 32 ページ)  
 ● 「苦しいよ〜」と発声したときもゴミを捨ててください。

# 掃除する ③

## 運転のしかた(2)

### 本体を充電したいとき

#### リモコン

充電



#### 本体



- 「充電台に帰還します」と発声するまで何回か押す

いずれかの操作をすることにより  
本体が充電台に戻って充電します。

### リモコンで本体を移動したいとき

手動ボタンを押している間は、  
運転しながら移動します。

前進



左回り



右回り

### 途中で運転を止めるとき

#### リモコン



または

#### 本体



運転を途中で止めたあと、もう一度リモコンまたは、  
本体のスタートボタンを押すと、停止前と同じ運転  
モードで運転します。

(例) フルモードで運転中に、停止をしてもう一度  
スタートボタンを押すと、フルモードで動き  
ます。

運転停止後にそのままスリープ状態になると、  
運転モードは自動モードに戻ります。

# 予約運転する

## 予約運転について

1回予約または毎日予約を設定することが  
できます。

ご購入時は、予約時の運転モードを「自動モード」  
に設定しています。

予約時に「マナーモード」や「フルモード」で運転  
するときは、「予約運転の運転モード設定」で  
変更してください。(29ページ)

### 予約ボタンと予約ランプの見かた

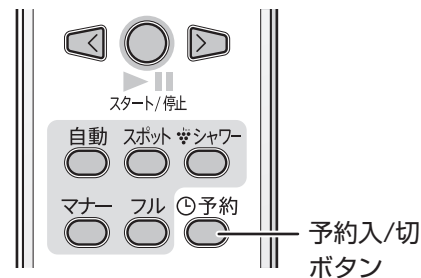

リモコンで予約運転を設定します。  
(本体のボタンでは設定できません)

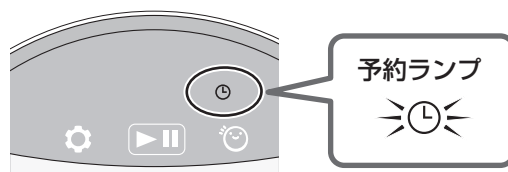

状態	予約ランプ
予約なし	消灯
予約完了 予約運転待機状態	点灯

# スタート時間を予約する

1

スタンバイ状態になっていることを確認する

予約運転の運転モードを変更する場合は、「予約運転の運転モード設定」で変更する

29ページ

2

下表を見ながら、運転スタート時間を選ぶ  
毎日予約は1回設定すると、毎日同じ時間に運転スタートします。

選んだ時間を音声ガイドとお知らせランプの点滅回数でお知らせします。



予約時間 (お知らせランプ点滅回数)	予約 押すたびに切り換わります
1回予約、1時間後 (青1回)	○
1回予約、4時間後 (青2回)	○
毎日予約、今の時刻 (緑1回)	○
毎日予約、1時間後 (緑2回)	○
毎日予約、4時間後 (緑3回)	○
予約オフ(解除)(青・緑交互)	○

3

予約が完了すると予約ランプが点灯する

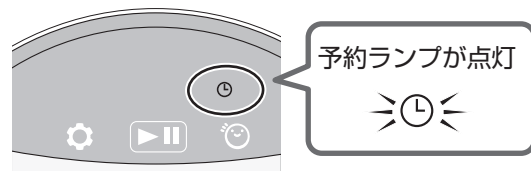

4

予約時間になると、運転をスタートする  
1回予約の場合は、予約運転を終了すると、予約ランプが消灯します。

- 本体で予約運転のスタート時間をお知らせしないため、スタート時間をメモなどに書いておくことをおすすめします。
- 予約運転を設定したあとに、新しく予約運転を設定すると前の予約の設定内容が消去されます。
- 主電源スイッチを「OFF」にしたり、バッテリーが完全になくなった場合は、予約の設定内容が消去されます。

## 例 1回予約

現在時刻が10時で 同日の 14時にスタートしたい



3回押す

音声ガイドが「1回予約、4時間後」のあとに「1回予約を設定しました」と流れたら設定完了

## 例 毎日予約

現在時刻が10時で 毎日 14時にスタートしたい



6回押す

音声ガイドが「毎日予約、4時間後」のあとに「毎日予約を設定しました」と流れたら設定完了

運転スタート時に以下の状態になっている場合は、予約運転ができません。

- 主電源スイッチが「OFF」のとき。
- 運転中のとき。
- バッテリー残量が少なく、電池ランプがオレンジ点灯/赤点灯しているとき。

# コミュニケーション機能を楽

## 人工知能「ココロエンジン」について

音声とメロディで、操作をお手伝いしたり、使いこなしのアドバイスをお知らせする「ココロエンジン」を搭載しています。言語を関西弁に変更することもできます。(29ページ)

ご使用頻度・お部屋の状況・ココロボの状態(電池残量・ダストボックスの状態など)によって、ココロボの「気分」が3つの「気分」に変化します。

- とても気分がいい
- 気分がいい
- 普通気分

同じ操作をしても「気分」によってココロボの反応が変わり、ココロボとコミュニケーションをしながら楽しく使えます。

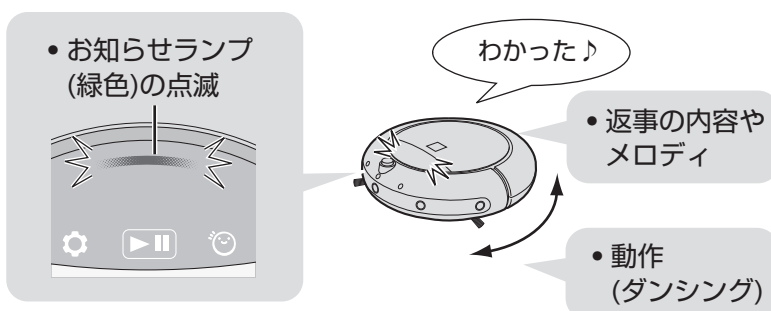

普通気分のときは点滅の間隔が短く、とても気分がいいときは点滅の間隔が長くなります。

例

「自動モード運転スタート」の操作を受け付けたとき

受け付けた操作の動きに入る前に、ココロボの気分によって返事や動作が変わります。

● とても気分がいい のとき(例)

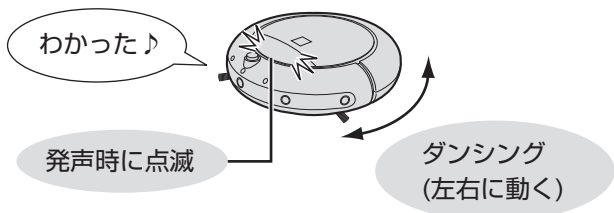

他の気分の場合(例)

気分	気分がいい	普通気分
返事	はい	はい、はい
ダンシング	あり	なし
発声時のランプ点滅	なし	なし

ご使用期間が長くなると

ご使用の累計時間に応じて、ココロボの言葉が増えたりココロボの「気分」がよくなりやすくなり、ココロボとのコミュニケーションをより楽しむことができます。

- 上記の例は「気分」やご使用期間に応じて、ココロボの動作や発声内容が変化することを説明するためのものです。状況に応じて動作や発声内容が変わるため、同じ「気分」、同じご使用期間でも、これらの例と同じ動作や発声をしなない場合があります。
- 「音量オフ」にしたときは、お知らせランプが緑点灯になり、操作を受け付けても返事やダンス動作はしません。



# しむ

## ココロボからのお知らせ

運転状況に応じたお知らせや、お知らせ表示の内容・お手入れや確認してほしい内容を音声でお知らせをします。

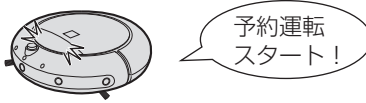

例

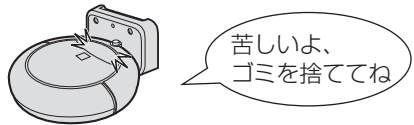
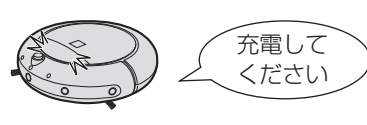
自動のお知らせ

<ul style="list-style-type: none"> <li>● 予約運転をはじめるとき</li> </ul> 	<ul style="list-style-type: none"> <li>● 運転をやめるとき</li> </ul> 
<ul style="list-style-type: none"> <li>● ゴミがいっぱいで充電台に戻ったとき</li> </ul> 	<ul style="list-style-type: none"> <li>● バッテリー残量が不足しているとき</li> </ul> 

聞いてランプが点滅・点灯しているときに、本体またはリモコンの聞いてボタンを押すと、お知らせを聞くことができます。

「聞いてボタン」を押して聞くお知らせ

<p>聞いてランプが点滅</p> 	<p>お知らせ表示が出ていたり、お手入れ・確認が必要な場合に、聞いてランプが点滅します。(点滅中は、自動でスリープ状態に入りません)</p> <p>聞いてボタンを押して、内容をご確認ください。</p> <p>自動でお知らせしたものと同じ内容を発声します。</p> <p>(例) 主電源を切り、回転ブラシのお手入れをしてください。</p> <p>お知らせを聞いた後、聞いてランプは消灯します。</p>						
<p>聞いてランプが点灯</p> 	<p>上記以外のお知らせやお掃除レポートがある場合に、聞いてランプが点灯します。</p> <p>確認したい場合は、聞いてボタンを押してください。</p> <p>お知らせを聞いた後、聞いてランプは消灯します。</p> <p><b>お掃除レポートとは？</b></p> <p>ココロボがお掃除した運転時間やパワーアップした回数を教えてくれます。</p> <p>お掃除レポートはお掃除終了後12時間記憶しています。</p> <table border="0"> <tr> <td>5～20分未満</td> <td>「前は少しの間お掃除したよ」</td> </tr> <tr> <td>20～40分未満</td> <td>「前は20分以上お掃除したよ」</td> </tr> <tr> <td>40分以上</td> <td>「前は40分以上お掃除したよ」</td> </tr> </table>	5～20分未満	「前は少しの間お掃除したよ」	20～40分未満	「前は20分以上お掃除したよ」	40分以上	「前は40分以上お掃除したよ」
5～20分未満	「前は少しの間お掃除したよ」						
20～40分未満	「前は20分以上お掃除したよ」						
40分以上	「前は40分以上お掃除したよ」						

- 聞いてランプが点灯している際のお知らせ(お掃除レポート以外)は、スリープ状態になると削除されます。
- 聞いてランプが消灯中(スリープ状態は除く)に聞いてボタンを押すと、ココロボがランダムでおしゃべりします。ご自由にお楽しみください。













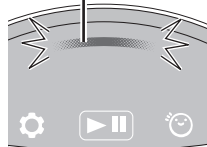

コミュニケーション機能を楽しむ

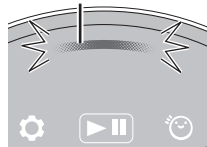

# 設定を変更する 1

## 設定変更のしかた

29ページ の設定番号「1」、「2」の設定ができます。  
設定番号「3」の変更のしかたは 29ページ をご覧ください。

設定変更中は本体ボタンの操作音声ガイドが流れます。(リモコンの操作音声ガイドは流れません)

1	スタンバイ状態を確認してから、設定変更状態にする	<b>本体</b>  3秒以上押す	<b>リモコン</b> 設定 	お知らせランプ 	設定変更中は、お知らせランプが点滅 予約運転の運転モードを設定します
<b>例) ココロボの言語を変更する場合</b>					
2	29ページの表から変更したい項目を選ぶ	 押すたびに項目が切り換わります	次の項目に進む  前の項目に戻る	選んだ項目を音声ガイドとお知らせランプ(青)の点滅回数でお知らせする 青点滅 	言語を設定します
3	項目を決定する	 	 	決定すると、選んだ項目に対して現在設定されている設定内容の音声ガイドが流れる 標準語です	
4	29ページの表から設定内容を選ぶ	 押すたびに設定内容が切り換わります	次の項目に進む  前の項目に戻る	選んだ設定内容を音声ガイドとお知らせランプ(緑)の点滅回数でお知らせする 緑点滅 	関西弁です
5	設定内容を決定する	 	 	設定内容をメモリーしたあと、次の項目を設定するための音声ガイドが流れる	
6	設定変更を終了してスタンバイ状態に戻る	 3秒以上押す	<b>設定</b> 	「設定を終了します」と音声ガイドが流れてスタンバイ状態に戻る	

- 終了せずに設定変更を続けるときは、手順6をおこなわずに手順2に戻る。
- 同じ項目を設定し直すときは、本体の  を押して同じ項目を選ぶか、リモコンの  を押す。

ひとつ上位の設定項目に戻すときは、リモコンの  を押します。

### 設定変更を途中でやめて、スタンバイ状態に戻るときは



▶ スタンバイ状態に戻ります。  
設定途中の変更内容はメモリーしません。  
設定途中のまま放置すると…  
1分後スタンバイ状態に戻ります。設定途中の変更内容はメモリーしません。

## 設定変更できる項目

設定番号「1」、「2」の設定のしかたは 28ページ

初期値 : 初期設定内容				設定内容(手順4で選ぶ)		
項目 (手順2で選ぶ)	項目	音声ガイド	お知らせランプ 点滅回数	お知らせランプ点滅回数		
				緑1回	緑2回	緑3回
	① 予約運転の 運転モード設定	「予約運転の運転モードを 設定します・・・」	青1回	自動	マナー	フル
	② 言語設定	「言語を設定します・・・」	青2回	標準語	関西弁	—
③ 初期化メニュー	「初期化メニューです・・・」	青3回	設定項目を すべて 初期化する	ご購入時の 状態に戻す	—	

## 初期化のしかた

- ① 項目「③：初期化メニュー」を選ぶ
- ② 初期化の設定内容を選ぶ

設定内容	説明
設定項目をすべて初期化する	<span style="border: 1px solid black; border-radius: 10px; padding: 2px;">29ページ</span> で変更できる項目をすべて初期値に戻します。 使用累計時間・掃除回数などは初期化しません。
ご購入時の状態に戻す	ご購入時の状態に戻します。 <span style="border: 1px solid black; border-radius: 10px; padding: 2px;">29ページ</span> で変更できる項目をすべて初期値に戻します。 使用累計時間は「0」になります。

- ③ 「初期化しますか？ 初期化する場合はスタート/停止ボタンを押してください」と音声ガイドが流れたら、



本体のお知らせランプが消えた  
あと、初期化をおこない、  
「初期化が完了しました・・・」  
と音声ガイドが流れる

メロディが流れて  
スタンバイ状態に戻る

# 設定を変更する 2

## 音量変更のしかた

ココロボが話す言葉やメロディ、ボタンのクリック音の音量を変更することができます。

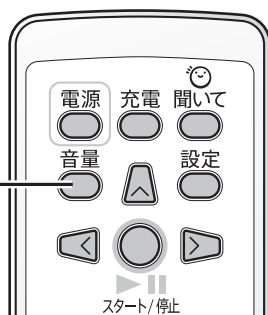

### 音量を変更したいときは

押すたびに切り換わります

項目	お知らせランプ
音量1	緑1回点滅
音量2	緑2回点滅
音量3	緑3回点滅
音量オフ(消音)	緑4回点滅

「音量を設定しました」と  
音声ガイドが流れたら、設定完了

- 「音量オフ」にしても、運転モード選択時 (22ページ)、設定変更時 (28, 29ページ)、聞いてボタンを押したときは、音量1で音声が流れます。
- 「音量オフ」にすると、お知らせランプが緑点滅から緑点灯に変わり、操作を受け付けても返事やダンス動作をしなくなります。

# ゴミを捨てる

## ゴミ捨てランプが点灯したら



点灯

必ずゴミを捨てて高性能ブリーツフィルターをお手入れしてください。

- 「苦しいよ～」と発声したときもゴミを捨ててください。

- ゴミを捨てずにそのままお掃除を続けると、フィルターが目詰まりして吸込力が弱くなります。
- 衛生面から、ゴミ捨てランプが点灯していても週に一度はゴミを捨てて、フィルターのお手入れをしてください。

## ダストボックスをセットする前に

ダストボックスにティッシュペーパーをはさむと、高性能ブリーツフィルターにゴミが付きにくくなり、お手入れが簡単になります。

高性能ブリーツフィルター

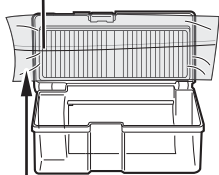

フィルターの幅に合わせてティッシュペーパーを折る

排気口

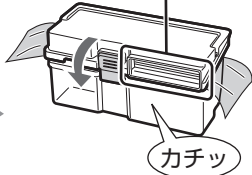

ふたを閉めてティッシュペーパーをはさむ  
(ふたの前部にある排気口をふさがらないでください)

- ティッシュペーパーは、はがしたものの1枚を折って使ってください。
- ぬれたティッシュペーパーは使えません。
- ゴミを捨てるたびに、新しいティッシュペーパーに交換してください。

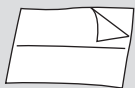

### ご注意

- ダストボックス、高性能ブリーツフィルターは正しく取り付けてください。
- 必ず、ロックを解除してから本体ふたを開けてください。ロックを解除せずに、無理に開けるとロックが故障します。

## ゴミを捨てる

1

本体ふたの「・・・」マークを押してロックを解除してから、ふたを持って開ける

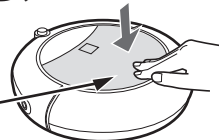

「・・・」マーク

2

ダストボックスを取り出す

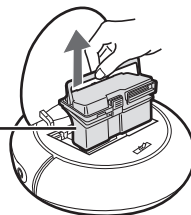

ダストボックス

3

ゴミ捨てボタンを押してふたを開ける

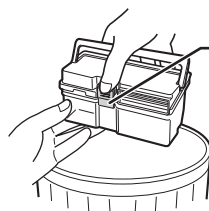

ゴミ捨てボタン(黄色)

- ゴミが舞い散らないようダストボックスをゴミ箱に近付ける。

4

ゴミを捨てて、高性能ブリーツフィルターのゴミやほこりを取る

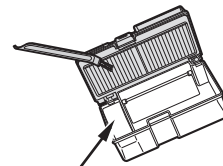

- ゴミ導入口を下に傾けると、ゴミ導入口からゴミがこぼれることがあります。

5

ダストボックスのふたを閉める

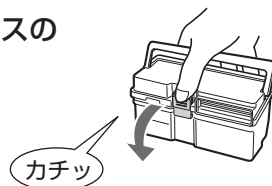

カチッ

6

ダストボックスを本体に入れて、ふたを閉める

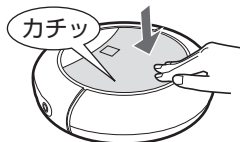

カチッ

# ダストボックスをお手入れする

## ダストボックスをお手入れする

吸込力が弱くなったときや、汚れが気になるとき フィルターをはずして水洗いできます。

- 新聞紙などを敷いてお手入れしてください。
- 薬剤・お湯(約40℃以上)などを使用しないでください。

フィルターをはずす

- ① 高性能プリーツフィルターを  
ふたからはずす  
フィルターの突起を持って  
矢印方向に倒す

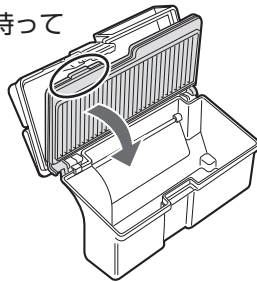

- ② 高性能プリーツフィルターを  
ダストボックスからはずす

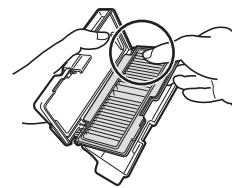

矢印方向に引きながら  
フィルターの軸の突起  
をはずす

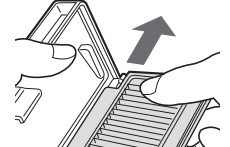

### 高性能プリーツフィルター

軽くたたいてゴミやほこりを  
落とす

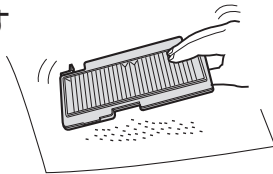

- フィルターを強くこすらない、指で押さない。先のとがった物(つまようじなど)は使わない。【破損の原因】

吸込力が弱い場合は  
水洗いする

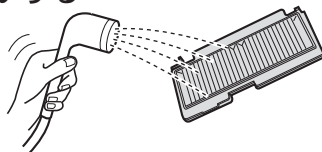

- ニオイが気になる場合は、衣類用漂白剤10mLを水1Lで薄めた液に約3時間つけ、水洗いする。



### ダストボックス

ゴミを取る

汚れが気になる場合は、  
水または薄めた中性洗剤  
で洗う

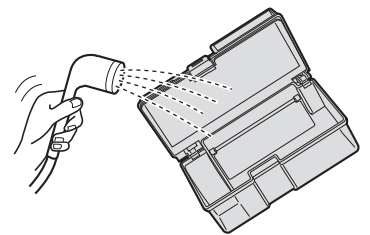

洗ったあとは風通しの良いところで十分に陰干しする (乾燥時間の目安：1日)  
【水分が残ったまま使用すると、ニオイの発生や故障の原因】・ドライヤーなどで乾燥しないでください。

お手入れする

付ける

- ① 高性能プリーツフィルターを  
ダストボックスに  
取り付ける

- 【1】 フィルターの  
軸の突起を  
ダストボックス  
に取り付ける

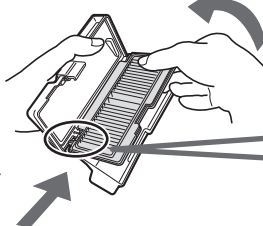

- 【2】 もう一方も取り付ける

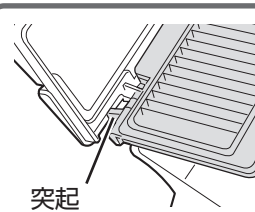

突起  
この突起のある方を  
手前にする

- ② 高性能プリーツ  
フィルターを  
ふたに取り  
付ける

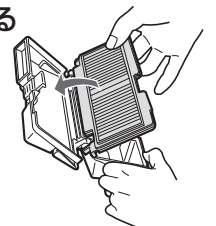

# お手入れする 1

## お手入れの前に

サイドブラシ・回転ブラシ・本体・充電台・車輪類 33~35ページ を  
お手入れする前に必ず、お読みください。

本体の裏側をお手入れする場合は、本体や床面に傷が  
付かないよう、マットなどを敷いてください。  
また、裏側を強く押さないでください。  
裏側を強く押すとロックが解除されて、本体ふたが  
開く場合があります。

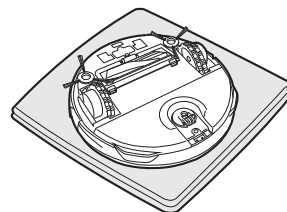

### 警告



プラグを抜く

お手入れ時は必ず、本体の主電源スイッチを「OFF」にし、  
充電台の電源プラグを抜く【感電・けがの原因】

## サイドブラシ

お知らせ表示が出たり、ゴミや毛がからみ付いたとき

サイドブラシの毛が曲がったり、抜けてきたら、新しいものに交換してください。 (裏表紙)

お手入れする

サイドブラシに付いたゴミをピンセットなどで取り除く

※サイドブラシが回らない、または回りにくい場合は、  
サイドブラシをはずし、からみ付いた髪の毛やゴミを  
取り除く

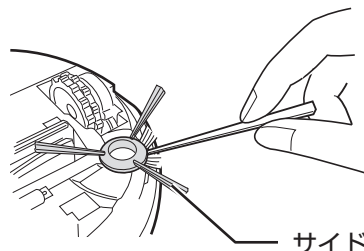

ダストボックスをお手入れする / お手入れする

はずす・付ける (交換する)

- ① 図の位置でサイドブラシの溝部分にコインをはさみ、コインの先でサイドブラシを持ち上げるようにしながらはずす

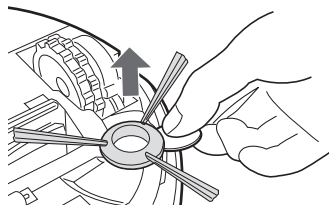

- ② 新しいサイドブラシを押し込んで取り付ける

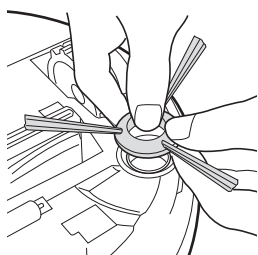

- 取り付け後、ブラシを軽く持ち上げて、本体からはずれないことを確認してください。

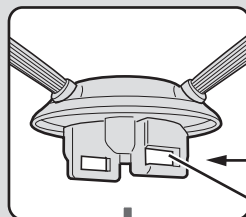

サイドブラシの穴と本体受け側の  
白いガイドラインの向きを合わせて、  
「カチッ」と音がするまで押し込んで  
取り付けてください。

サイドブラシの裏側

向きを合わせる (2カ所)

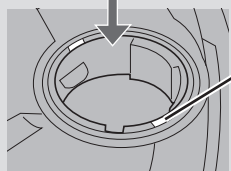

# お手入れする 2

**回転ブラシ** お知らせ表示が出たり、糸くず・輪ゴム・毛髪・ペットの毛などがからみ付いたとき

ブラシ部分が摩耗したら、新しいものに交換してください。 裏表紙

はずす

- ① レバーを押しながら、  
回転ブラシカバーを  
はずす

回転ブラシカバー

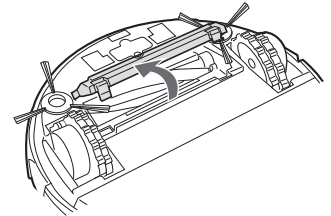
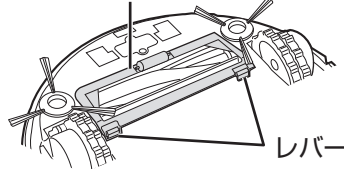

- ② 回転ブラシを左側からはずす

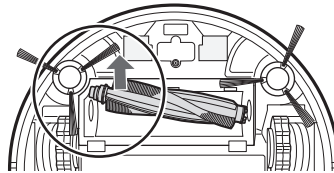

お手入れする

からみ付いた毛髪や  
糸くずなどは  
ハサミで切り取る

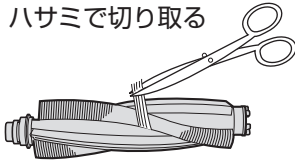

○：水洗い可

水または薄めた中性洗剤を含ませた布で汚れを拭き取る  
シンナー・ベンジン類は使わない【変質や変色の原因】

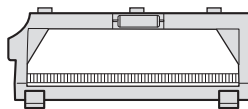

○：水洗い可

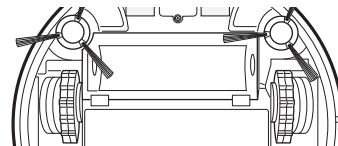

×：水洗い不可

水洗い後は風通しの  
良いところで十分に  
陰干しする

【水分が残ったまま  
使用すると、ニオイ  
の発生や故障の原因】

- ① 回転ブラシの突起のある軸を、本体の  
軸受け(右)の凹部に合わせて差し込む

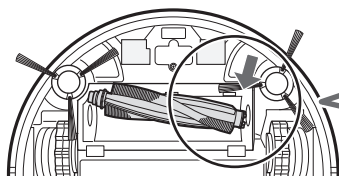

軸受け(右)

突起

- ② もう一方の回転ブラシの軸を、軸を回して  
向きを合わせ本体の軸受け(左)に差し込む

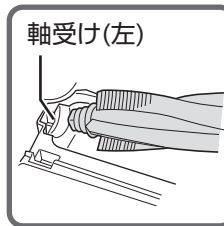

軸受け(左)

付ける

- ③ 回転ブラシカバーのツメを  
本体の穴に差し込む

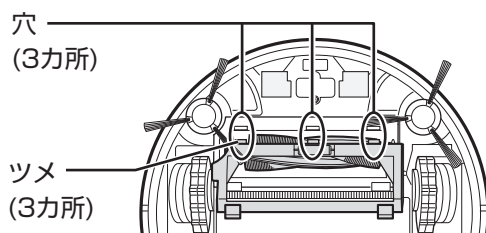

穴  
(3カ所)

ツメ  
(3カ所)

- ④ 回転ブラシカバーを閉める

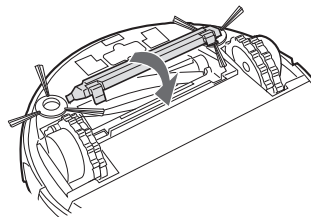

カチッ

サイドブラシを回転ブラシカバーにはさみ込まないように  
ご注意ください。

回転ブラシのお手入れ後に、充電ができないときは、回転ブラシカバーが  
正しく取り付けられているかご確認ください。

## 本体・充電台

お知らせ表示が出たときや、汚れが気になるとき

マークの意味に従って各部のお手入れをしてください

**水拭き** 水または薄めた中性洗剤で汚れを拭き取る。

**カラ拭き** 乾いた布で汚れを拭き取る。

**取り除く** 付着した異物を取り除く。

**綿棒** 細かい所は綿棒などで汚れを取り除く。

お願い

- 「お手入れの前に **33ページ**」を必ず読んでから、お手入れしてください。
- シンナー・ベンジン類は使用しないでください。【変質や変色の原因】
- 先のとがったもの(つまようじなど)は使用しないでください。【破損の原因】

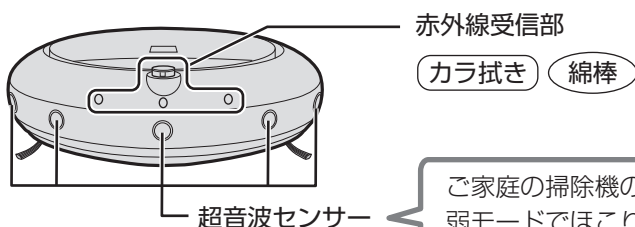
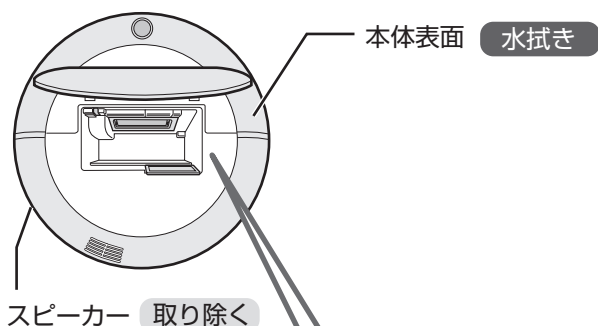

ご家庭の掃除機の弱モードでほこりを吸い取る。

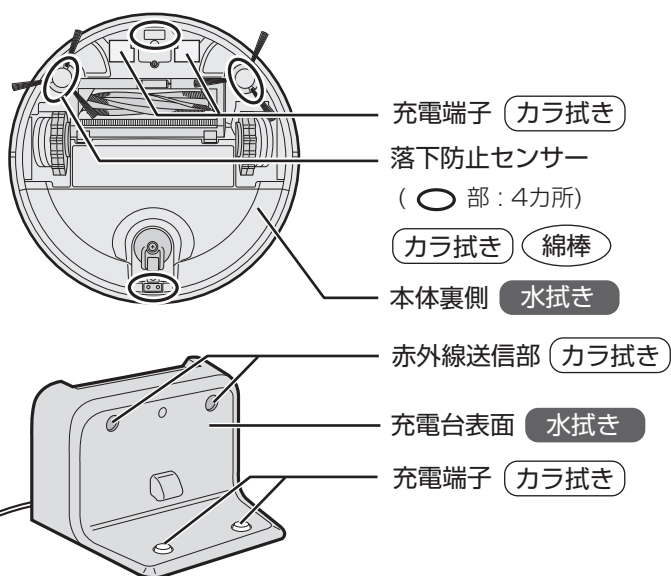
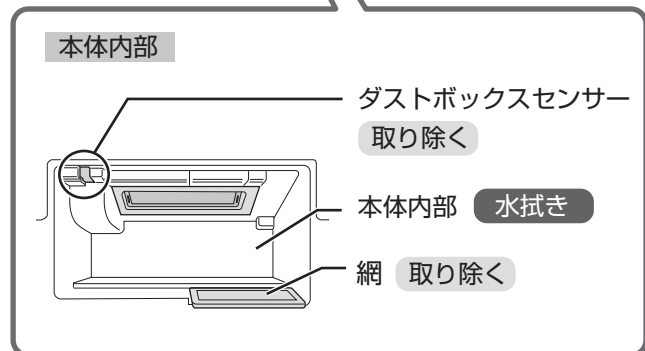

お手入れする

## 車輪類

お知らせ表示が出たり、ゴミや毛がからみ付いたとき

車輪にからみ付いたゴミを取る  
(取りにくい場合は、先の細かいハサミやピンセットで取り除く)

自在車輪

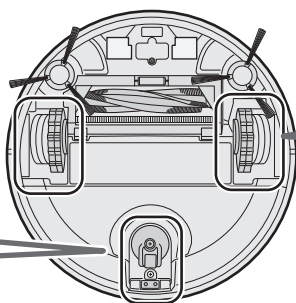
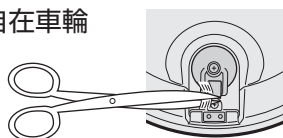

駆動車輪(左右)

車輪を回しながら、ゴミを取る。

- 手をはさまないように、ご注意ください。

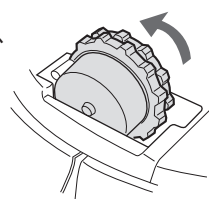

# こんなときは？ 1

**お願い** ●主電源スイッチを「OFF」にしてから、もう一度「ON」にするときは、本体を充電台から離しておこなってください。

リモコン操作

リモコン操作ができない

こんなとき

お調べください

参照ページ

- リモコンの絶縁シートは抜いていますか。

12

- リモコンに電池を正しく入れていますか。

- 電池は入っていますか
- 電池の向きは合っていますか

リモコンを操作してもときどき反応しなくなったときは、電池の寿命が考えられます。新しい電池(ボタン型CR2025)と交換してください。

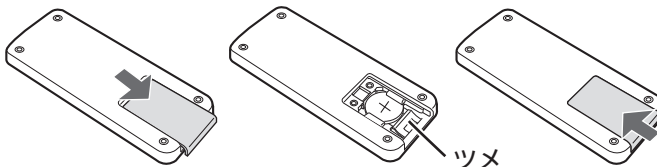

- ① 矢印の部分を手前に引いて、電池カバーをはずす
- ② ツメを押しながら古い電池を手前に引いてはす
- ③ 新しい電池を+を上にしてセットし電池カバーを元に戻す

—

- リモコンの操作範囲は正しいですか。

13

- 信号を送信できる範囲は、本体から約5m以内です。(本体が充電台の前方から約1.5m以内にある場合は、リモコンの信号が本体に届きにくい場合があります)
- リモコンの送信部を本体の受信部に向けていますか。
- リモコンと本体の間に信号をさえぎる物はありませんか。

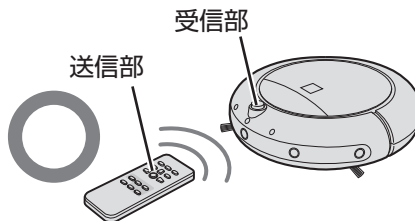

- 本体の赤外線受信部やリモコンの送信部が汚れていませんか。乾いた柔らかい布や綿棒で汚れを拭いてください。

8,35

- 本体が日光に当たっていたり、赤外線を出す機器(ハロゲンヒーターや他の機器のリモコン)や充電台のそばにありませんか。

13

### 日光や他の機器からの赤外線の影響について

日光や赤外線を出す機器(ハロゲンヒーターや他の機器のリモコン)から発する赤外線が、本体とリモコン間または本体と充電台間の赤外線通信に干渉して、本体のリモコン操作ができなくなったり、本体が充電台に戻らない場合があります。





- カーテンなどで日光を遮ってください。
- 赤外線を出す機器のそばにある場合は、本体や充電台を機器から遠ざけてください。
- すりガラスから入る日光でも同様のことが起こる場合があります。

- 上記の内容を調べてもリモコンで操作ができない場合は、主電源スイッチを「OFF」にしてから、もう一度「ON」にしてください。

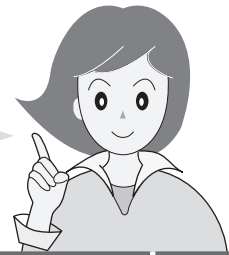
11

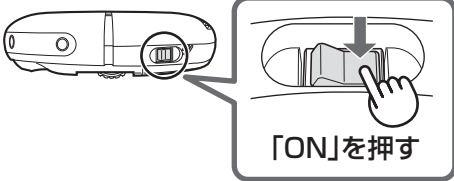
修理のご依頼やお問い合わせの前に、下記内容をお調べください。  
併せて以下のサイトの「COCOROBO(ココロボ)」に関するページも  
ご確認ください。  
<http://www.sharp.co.jp/support/>

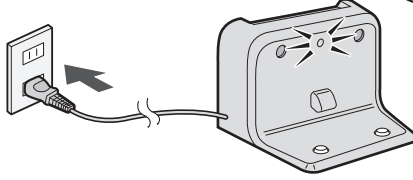

こんなとき	お調べください	参照ページ
<p>電源が入らない</p>	<ul style="list-style-type: none"> <li>● 本体の主電源スイッチが「OFF」になっていませんか。「ON」にしてください。</li> </ul>  <p>「ON」を押す</p>	11
<p>電源</p> <p>主電源スイッチを「ON」にしても電源が入らない・ランプがつかない</p> <p>リモコンの  や 本体の  を 押しても何も反応しない</p>	<ul style="list-style-type: none"> <li>● バッテリー残量がなくなっています。下記の操作でバッテリーを充電してください。</li> </ul> <ol style="list-style-type: none"> <li>① 主電源スイッチを「ON」にして、充電台に接続する</li> <li>② しばらくすると起動し、電池ランプが点滅します しばらく充電しても起動しない場合は、本体が充電台に正しく接続しているか確認してください。</li> </ol> 	14
<p>バッテリーを使いきって から充電した方がいいの？</p>	<ul style="list-style-type: none"> <li>● バッテリー残量がなくなる前に充電した方がバッテリーは長持ちします。</li> <li>● バッテリーを使いきった状態で充電しないで放置すると、バッテリーの劣化につながります。使用時間にかかわらず、お掃除が終わった後は充電してください。</li> </ul>	—
<p>充電台／充電</p> <p>充電できない</p>	<ul style="list-style-type: none"> <li>● 充電台の電源ランプは点灯していますか。 電源ランプが消灯している場合 ・充電台の電源プラグがコンセントから抜けていませんか。</li> </ul>  <p>電源ランプ</p> <ul style="list-style-type: none"> <li>● 主電源スイッチを「OFF」にしたまま充電していませんか。「ON」にしてください。</li> <li>● 充電台に接続したときに本体の電池ランプが点滅していますか。点滅していない場合は正しく接続できていません。接続をやり直してください。</li> <li>● 本体と充電台の充電端子に汚れや異物が付着していませんか。お手入れしてください。</li> <li>● 上記の内容を調べても充電できない場合は、充電台の電源プラグをコンセントから抜き、1分程度経ってからもう一度差し込んでください。</li> </ul>	12
<p>11</p>	<ul style="list-style-type: none"> <li>● 主電源スイッチを「OFF」にしたまま充電していませんか。「ON」にしてください。</li> </ul>	11
<p>—</p>	<ul style="list-style-type: none"> <li>● 充電台に接続したときに本体の電池ランプが点滅していますか。点滅していない場合は正しく接続できていません。接続をやり直してください。</li> </ul>	—
<p>35</p>	<ul style="list-style-type: none"> <li>● 本体と充電台の充電端子に汚れや異物が付着していませんか。お手入れしてください。</li> </ul>	35
<p>—</p>	<ul style="list-style-type: none"> <li>● 上記の内容を調べても充電できない場合は、充電台の電源プラグをコンセントから抜き、1分程度経ってからもう一度差し込んでください。</li> </ul>	—

# こんなときは？ 2

お願い ● 主電源スイッチを「OFF」にしてから、もう一度「ON」にするときは、本体を充電台から離しておこなってください。

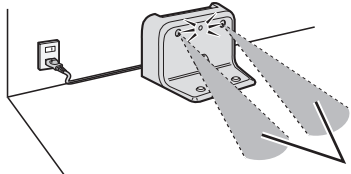
こんなとき	お調べください	参照ページ
充電台に戻らない	<ul style="list-style-type: none"> <li>● 充電台に戻るときは運転中に比べてゆっくりと動きます。充電台に戻りきるまで、しばらくお待ちください。(充電台に戻るときはお知らせランプが青点滅します)</li> </ul>	—
	<ul style="list-style-type: none"> <li>● 充電台の赤外線幅が狭いため、本体が充電台の横にある場合は、本体が充電台の赤外線を検知できずに、充電台へ戻らない場合があります。 充電台の正面から約50cm離れた場所に本体を置いて本体が充電台に戻れば、本体は正常に動作しています。</li> </ul>  <p style="text-align: center;">充電台の赤外線イメージ</p>	—
	<ul style="list-style-type: none"> <li>● 充電台の電源ランプが消灯していませんか。充電台の電源プラグがコンセントから抜けていると、本体が充電台の位置を判断できなくなります。詳しくは「充電できない」(37ページ)をご覧ください。</li> </ul>	12
	<ul style="list-style-type: none"> <li>● 充電台の前方約1m、左右約30cmに障害物はありませんか。この範囲の外に障害物を移動してください。</li> </ul>	13
	<ul style="list-style-type: none"> <li>● 本体の赤外線受信部または充電台の赤外線送信部が汚れていませんか。汚れていると本体が充電台の位置を確認できません。乾いた柔らかい布または綿棒などで汚れを取り除いてください。併せて充電台の超音波受信部もお手入れしてください。</li> </ul>	35
	<ul style="list-style-type: none"> <li>● 充電中に停電すると、充電台から離れたと判断して充電台に再接続する動作をします。長時間停電すると充電台に戻れなくなり、その場で停止していることがあります。</li> </ul>	—
本体が充電台に対して斜めにずれて接続する	<ul style="list-style-type: none"> <li>● 充電台がじゅうたんなどの滑りやすい床の上にあるときは、本体が斜めにずれて接続する場合がありますが、本体の電池ランプが点滅すれば、正常に充電できています。斜めに接続することが気になる場合は、充電台を滑りにくい床の上に移動してください。</li> </ul>	—
満充電なのに運転時間が極端に短い	<ul style="list-style-type: none"> <li>● バッテリーの交換目安は3年です。使用期間が3年を超えているときは、バッテリーの寿命のため交換が必要です。</li> </ul>	43
	<ul style="list-style-type: none"> <li>● もう一度満充電にして確認してください。運転時間が極端に短い症状が繰り返し出る場合は、お客様ご相談窓口(45ページ)にご相談ください。</li> </ul>	—
本体や充電台が熱い	<ul style="list-style-type: none"> <li>● 制御回路やバッテリーに電流が流れたり、モーターの動作により熱が発生しますが、異常ではありません。</li> </ul>	—
運転しない	<ul style="list-style-type: none"> <li>● お知らせ表示をしていませんか。お知らせ表示中は運転しません。</li> </ul>	41
いつも動作が異なる	<ul style="list-style-type: none"> <li>● 本体の気分や状況により、本体の発声や動作が異なります。</li> </ul>	26
操作をしていないのに突然動き出す	<ul style="list-style-type: none"> <li>● 予約運転を設定していませんか。</li> </ul>	24
	<ul style="list-style-type: none"> <li>● 充電中に接続端子がはずれたり、充電台のプラグが抜けたりしていませんか。接続端子がはずれていないか、充電台の電源ランプが点灯しているかを確認してください。</li> </ul>	12

充電台／充電

運転動作

修理のご依頼やお問い合わせの前に、下記内容をお調べください。  
併せて以下のサイトの「COCOROBO(ココロボ)」に関するページも  
ご確認ください。  
<http://www.sharp.co.jp/support/>

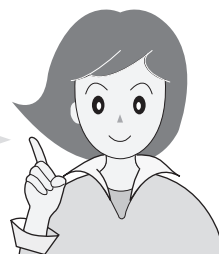



こんなとき	お調べください	参照ページ
運転中に止まる	● 本体がコードなどに引っ掛かっていませんか。また、薄いタオルなどの布やひもなどが、車輪類に巻き付いていませんか。本体の主電源スイッチを「OFF」にして、本体に引っ掛かった物や、車輪類に巻き付いた物をはずしてください。	—
	● 本体が段差を乗り越えられずに止まっていますか。本体を別の場所に移してください。	19
速度が変化する	● センサーが障害物を検知したり、走行方向の判断をするときに、速度を落とすことがあります。異常ではありません。	—
まっすぐ進まない	● 車輪類に異物がはさまっていませんか。本体の主電源スイッチを「OFF」にして、車輪類の異物を取り除いてください。	35
	● 超音波センサーが汚れていませんか。お手入れしてください。	35
以前に比べて障害物に衝突することが増えた	● 超音波センサーが汚れていませんか。お手入れしてください。お手入れしても衝突する場合は、故障の可能性があります。お買いあげの販売店またはお客様ご相談窓口 (45ページ) にご相談ください。	35
段差を回避できずに落下する	● 落下防止センサーが汚れていませんか。お手入れしてください。お手入れしても、段差を回避できずに落下する場合は、故障の可能性があります。お買いあげの販売店またはお客様ご相談窓口 (45ページ) にご相談ください。	35
運転音がいつもより大きい	● ダストボックスがゴミでいっぱいになっていませんか。高性能プリーツフィルターは、目詰まりしていませんか。ゴミを捨ててお手入れしてください。	31,32
	● 回転ブラシやサイドブラシにゴミがからみついていませんか。お手入れしてください。また確実に取り付けていますか。	33,34
運転音を小さくしたい	● 運転モードを「マナーモード」にして運転すると、運転音を小さくすることができます。	20,22
吸込力や運転音が大きくなったり小さくなったりする	● 自動モード・フルモードでは、床の種類によって、吸込力が変化します。	20
吸込力が弱い	● 運転モードを「マナーモード」にしている場合は、運転モードを「自動」または「フル」に変更してください。	20,22
	● ダストボックスがゴミでいっぱいになっていませんか。高性能プリーツフィルターは、目詰まりしていませんか。ゴミを捨ててお手入れしてください。	31,32
排気がにおう	● 湿ったゴミやニオイがするゴミを吸い込んでいませんか。ゴミを捨ててください。	31
	● 高性能プリーツフィルターが目詰まりしていませんか。お手入れしてください。また、水洗いした場合は十分に乾かしましたか。十分に乾かしてからご使用ください。	32

運転動作

こんなとき

# こんなときは? 3

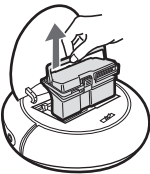
**お願い** ● 主電源スイッチを「OFF」にしてから、もう一度「ON」にするときは、本体を充電台から離しておこなってください。

こんなとき	お調べください	参照ページ	
<b>運転動作</b> サイドブラシが回らない、回りにくい、からみつく	<ul style="list-style-type: none"> <li>● サイドブラシと回転ブラシに異物(糸くず・毛髪など)がからみついていませんか。お手入れしてください。また、回転ブラシと回転ブラシカバーを確実に取り付けていますか。取り付けもご確認ください。</li> </ul>	33,34	
	<ul style="list-style-type: none"> <li>● 毛足の長さが2cmを超えるじゅうたんなどの敷物の上では使用できません。また、長さが2cm以下の場合でも、毛足の材質などによっては運転が停止したり、毛足がサイドブラシにからみつくことがあります。</li> </ul>	17	
サイドブラシがはずれる	<ul style="list-style-type: none"> <li>● サイドブラシを正しく取り付けていますか。取り付けを確認してください。</li> </ul>	33	
<b>運転動作</b> 壁際をスムーズに走行しない	<ul style="list-style-type: none"> <li>● 壁際走行時に段差に乗り上げたり、壁に接触する回数が多いなどスムーズに走行しない場合は、下記の操作で壁際運転モードを変更してみてください。(スタンバイ状態で操作します)</li> </ul> <p>①ダストボックスを取り出す</p>  <p>②モード/設定ボタンとスタート/停止ボタンを同時に3秒以上押す</p>  <p>「壁際運転2です」と発声し、壁際から離れる動作モードに設定されます。もう一度同じ操作をすると「壁際運転1です」と発声し、通常モードに戻ります。</p>	—	
<b>予約</b> 設定した時間に予約運転をしていない	<ul style="list-style-type: none"> <li>● 予約運転スタート時に以下の場合、予約運転をしません。               <ul style="list-style-type: none"> <li>・主電源スイッチが「OFF」のとき</li> <li>・本体が運転中のとき</li> <li>・バッテリー残量が少ないとき (電池ランプがオレンジ点灯/赤点灯)</li> </ul> </li> </ul>	25	
	<ul style="list-style-type: none"> <li>● 予約ランプは点灯していますか。               <ul style="list-style-type: none"> <li>・予約設定後、主電源スイッチを「OFF」にしたり、バッテリー残量が完全になくなったことはありませんか。このような場合は、予約ランプが消灯します。</li> </ul> </li> </ul>	25	
<b>本体が発声する言葉</b> 「おなかすいたよー」または「助けて」と発声する	<ul style="list-style-type: none"> <li>● バッテリー残量がわずかになっています。本体が充電台から離れている場合は、本体を運んで充電台に戻してください。</li> </ul>	15	
	「苦しいよ」と発声する	<ul style="list-style-type: none"> <li>● ダストボックスにゴミがたまっています。ゴミを捨ててください。</li> </ul>	31
	「帰りたくても帰れない」と発声する	<ul style="list-style-type: none"> <li>● 運転終了後に充電台をしばらく探しても見つけられない場合は、この言葉を発声し、スリープ状態になります。</li> </ul>	—
	本体の発声やメロディ音が流れない	<ul style="list-style-type: none"> <li>● 「音量オフ」にしていますか。</li> </ul>	30
	本体の言葉を関西弁(または標準語)に変更したい	<ul style="list-style-type: none"> <li>● 設定の「言語設定」で変更してください。</li> </ul>	28,29

# お知らせ表示 1

修理のご依頼やお問い合わせの前に、  
下記内容をお調べください。

## お知らせ表示とエラー解除のしかた

### エラーのお知らせが出たら

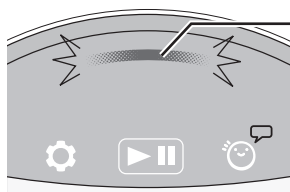

お知らせランプが  
赤に点滅して  
お知らせ

自動でスリープ状態に入りません。また、運転もしません。  
右記の操作でエラーを解除してから、ご使用ください。  
(バッテリー残量がなくなるとエラーを解除します)

### エラー状態からスタンバイ状態への戻しかた

原因を取り除いてから

リモコン

本体



または



お知らせ表示が  
消えて、  
スタンバイ状態  
に戻る

### お手入れなどのお知らせが出たら

自動でスリープ状態に入りません。  
運転はできます。  
右記の操作でお知らせの内容を確認すると、聞いて  
ランプが消灯して通常の状態に戻ります。  
また、運転をしたときも通常の状態に戻ります。

●音声ガイドでのお知らせ表示の内容を確認したいときは、  
以下の操作をおこなってください。

リモコン

本体



または



## エラーのお知らせ

お願い ●主電源スイッチを「OFF」にしてから、もう一度「ON」にするときは、本体を充電台から離しておこなってください。

音声ガイド (最初の言葉のみ記載)	お知らせランプ	説明
E001 正常に充電できません……	赤 点滅 電池ランプ：速い赤点滅	●本体と充電台の充電端子をお手入れしてください。 <a href="#">35ページ</a> ●充電台のプラグをコンセントから抜き、室温が5℃～35℃の場所に移動させて1時間ほどしてから、もう一度充電してください。
E103 本体のバンパーを10回ほど 手で押してください……	赤 赤 (3秒消灯)… 赤2回点滅を繰り返す	●バンパーセンサーの誤作動です。 バンパー <a href="#">8ページ</a> を手で10回ほど押してください。
E350 主電源を入れ直して ください……	赤 赤 赤 (3秒消灯)… 赤3回点滅を繰り返す	●いずれかのセンサーに不具合が発生しました。 主電源スイッチを「OFF」にしてから、もう一度「ON」にしてください。
C350 本体にエラーが発生しました。 本体が故障している可能性が あります……	赤 赤 赤 赤 (3秒消灯)… 赤4回点滅を繰り返す	●主電源スイッチを「OFF」にしてから、もう一度「ON」にしてください。

●原因を取り除いても運転ができない場合は、主電源スイッチを「OFF」にしてから、もう一度「ON」にしてください。  
同じお知らせ表示が繰り返し出る場合は、お買いあげの販売店、またはシャープ修理相談センター [45ページ](#) に  
修理をご相談してください。

# お知らせ表示 2

修理のご依頼やお問い合わせの前に、  
下記内容をお調べください。

## お手入れなどのお知らせ

	音声ガイド (最初の言葉のみ記載)	お知らせランプ	説明
バッテリー	充電してください…	—	● バッテリー残量が少ないため、運転できません。充電してください。(14ページ)
	予約運転が実行できませんでした。充電してからご使用ください…	—	● バッテリー残量が少なかったため、予約運転をスタートできませんでした。予約運転スタート時は、満充電にしてください。
ゴミ捨て	ダストボックス、フィルターのお手入れをしてください…	—	● 運転スタート時/予約運転スタート時に、ゴミがたまっていたり、高性能ブリーツフィルターが目詰まりしていました。ゴミを捨てて、高性能ブリーツフィルターをお手入れしてください。(31, 32ページ)
お手入れ	主電源を切り、回転ブラシのお手入れをしてください…	—	● 回転ブラシやサイドブラシに糸くずや毛髪などの異物がからみついていませんか。異物を取り除いてください。(33, 34ページ)
	主電源を切り、駆動車輪のお手入れをしてください…	—	● 駆動車輪に糸くずや毛髪などの異物がからみついていませんか。異物を取り除いてください。 ● 本体が低いすき間を通るとき、すき間に押されてお知らせを表示する場合があります。故障ではありません。
本体・その他	ダストボックス、フィルターをご確認ください…	—	● ダストボックスまたは、高性能ブリーツフィルターが入っていません。正しく取り付けられているか確認してください。(31, 32ページ)
	本体が熱くなっています…	—	● 温度の高い環境で使用していませんか。主電源スイッチを「OFF」にして1時間ほどしてから、もう一度「ON」にして室温35℃以下の場所で使用してください。
	本体を別の場所に移動してください…	—	● 駆動車輪が脱輪したり、段差に乗り上げていませんか。 ● 本体が移動中に立ち往生していたり、段差に乗り上げていませんか。または本体に直射日光が当たっていたり、本体が黒い床面の上にありますか。本体を別の場所に移動してください。(19ページ) ● 本体を別の場所に移動してもお知らせ表示を表示する場合は、落下防止センサーの汚れを乾いた柔らかい布や綿棒などで軽く拭き取ってください。(35ページ)

- 原因を取り除いても運転ができない場合は、主電源スイッチを「OFF」にしてから、もう一度「ON」にしてください。同じお知らせ表示が繰り返し出る場合は、お買いあげの販売店、またはシャープ修理相談センター (45ページ) に修理をご相談してください。

# バッテリーの交換

## バッテリー交換のしかた

バッテリーは消耗品です。繰り返し使用することで劣化し使用時間が徐々に短くなります。バッテリーの劣化は、使用状況や動作環境によって異なりますが、次の場合は、新しいバッテリーと交換する必要があります。

- 満充電にしても、運転時間が極端に短くなったとき。

バッテリー交換目安：約3年

別売品バッテリー

流通コード 217 932 0022

9,800円+税

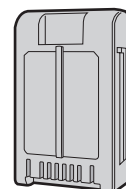

1

- ① 主電源スイッチを「OFF」にする
- ② マットなどの上に、本体を裏向きにして置く

2

- ① バッテリーカバーのネジをプラスドライバーではずす

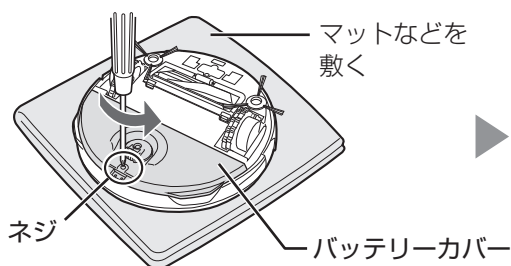

- ② バッテリーカバーを手前に引いてはずす

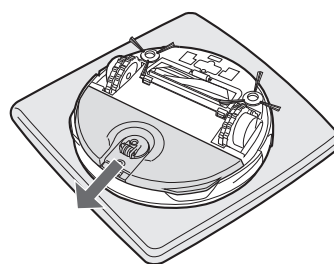

3

- ① 古いバッテリーを取り出す

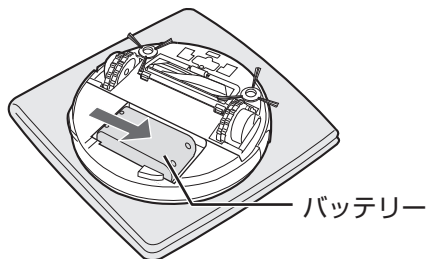

バッテリーを右側にスライドさせてから持ち上げる

- ② 新しいバッテリーを取り付ける

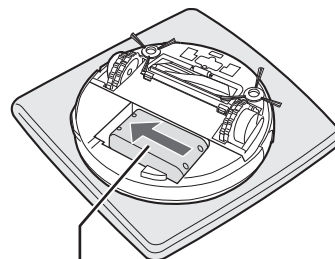

バッテリーを置いてから左側にスライドさせる

バッテリーと本体の端子が合うように取り付けます。

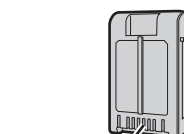

端子

4

- ① バッテリーカバーを本体に置き向こう側に押す

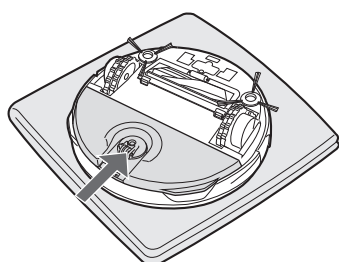

- ② 取りはずしたネジでバッテリーカバーを取り付ける

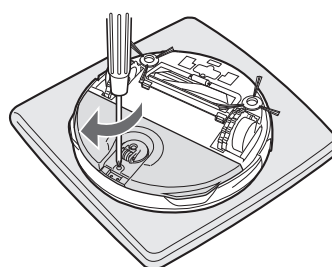

# 保証とアフターサービス

## 修理を依頼されるときは **持込修理**

- 1 「こんなときは？」(36~40 ページ) や「お知らせ表示」(41, 42 ページ) などをお調べください。
- 2 それでも異常があるときは使用をやめて、必ず本体の主電源スイッチを「OFF」にし、充電台の電源プラグを抜いてください。
- 3 お買いあげの販売店にご連絡ください。

**便利メモ** お買いあげの際に記入されると便利です。

販売店名

電 話 (       )       -

お買いあげ日                      年              月              日

## 保証期間中

- 修理に際しましては保証書をご提示ください。保証書の規定にしたがって修理させていただきます。

## 保証期間が過ぎているときは

- 修理すれば使用できる場合には、ご希望により有料で修理させていただきます。

## 修理料金のしくみ

- 修理料金は技術料・部品代などで構成されています。

技術料	故障した製品を正常に修復するための料金です。
部品代	修理に使用した部品代金です。

## 保証書(別添)

- 保証書は「お買いあげ日・販売店名」などの記入をお確かめのうえ、販売店から受け取ってください。保証書は、内容をよくお読みの後、大切に保存してください。
- 保証期間…お買いあげの日から1年間です。保証期間中でも有料になることがありますので、保証書をよくお読みください。

## 補修用性能部品の保有期間

- 当社はロボット家電(電気掃除機)の補修用性能部品を製品の製造打切後、6年保有しています。
- 補修用性能部品とは、その製品の機能を維持するために必要な部品です。

## 部品について

- 部品共用化のため、共通色に変更する場合があります。
- 環境への配慮のため、修理に際して再生部品・代替部品を使用する場合があります。また、修理後、交換した部品は当社が任意に回収のうえ適切に処理いたします。



## 長年ご使用のロボット家電(電気掃除機)の点検を!

このような症状はありませんか?

- 主電源スイッチを「ON」にしたり、電源を入れても、ときどき運転しないことがある。
- 電源コードを動かすと通電したり、しななかったりする。
- 運転中ときどき止まる。
- 運転中に異常な音がある。
- 本体や充電台が変形したり、異常に熱い。
- こげくさいニオイがある。

## ご使用中止

事故防止のため、すぐに本体の主電源スイッチを「OFF」にし、充電台の電源プラグをコンセントから抜いて必ずお買いあげの販売店に点検をご依頼ください。なお、点検・修理に要する費用は販売店にご相談ください。

# お客様ご相談窓口のご案内

修理・使いかた・お手入れ・お買い物などのご相談・ご依頼、および万一、製品による事故が発生した場合は、お買いあげの販売店、または下記窓口にお問い合わせください。

ファクシミリ送信される場合は、製品の形名やお問い合わせ内容のご記入をお願いいたします。

※弊社では、確実なお客様対応のため、フリーダイヤル・ナビダイヤルサービスをご利用のお客様に「発信者番号通知」をお願いしています。発信者番号を非通知に設定されている場合は、番号の最初に「186」をつけておかけください。



## いつでも便利なWebサービス【シャープオンラインサポート】

ご質問やお困りごとは、気軽にアクセス、しっかりアシスト！

シャープ お問い合わせ

<http://www.sharp.co.jp/support/>

スマートフォンや  
携帯電話はこちらから



インターネットから修理のお申し込みや進捗確認も24時間サポート

シャープ 修理相談

<http://www.sharp.co.jp/support/repair.html>

スマートフォンや  
携帯電話はこちらから



## 使用方法のご相談など【お客様相談室】

**受付時間** (年末年始を除く) ●月曜～土曜：9:00～18:00 ●日曜・祝日：9:00～17:00

固定電話、PHSからは、フリーダイヤル

**0120 - 078 - 178**

携帯電話からは、ナビダイヤル

**0570 - 550 - 449**

■フリーダイヤル・ナビダイヤルがご利用いただけない場合は…

電話	FAX
06 - 6792 - 1582	06 - 6792 - 5993
〒581-8585 大阪府八尾市北亀井町3丁目1番72号	



## 修理や持込修理のご相談など【修理相談センター】

**受付時間** (年末年始を除く) ●月曜～土曜：9:00～20:00 ●日曜・祝日：9:00～17:00

固定電話、PHSからは、フリーダイヤル

**0120 - 02 - 4649**

携帯電話からは、ナビダイヤル

**0570 - 550 - 447**

■フリーダイヤル・ナビダイヤルがご利用いただけない場合は…

電話	FAX
06 - 6792 - 5511	06 - 6792 - 3221
〒581-8585 大阪府八尾市北亀井町3丁目1番72号	

※沖縄県にお住まいのお客様については、那覇サービスセンターにおかけください

電話：098 - 861 - 0866 (受付時間：年末年始を除く月曜～金曜 9:00～17:00)

## 「宅配業者引き取りサービス」のご案内

※サービスエリア：日本国内地域。ただし、沖縄県を除く。

固定電話、PHSからは、フリーダイヤル

**0120 - 02 - 4649**

携帯電話からは、ナビダイヤル

**0570 - 550 - 447**

ご転居やご贈答品などで、お買いあげの販売店に修理が依頼できない場合や、上記窓口にお持込みできない場合に、お電話で依頼いただきますと、当社指定の宅配業者がお客様のご都合の良い日時にご自宅に訪問してお預かりし、弊社で修理完了後ご自宅までお届けするサービスです。

■ご利用料金：当「宅配業者引き取りサービス」のご利用は保証期間内・外共に有料です。

・往復運送費+梱包資材費+代引き手数料がかかります。

(修理料金は、保証期間内は保証書記載の「保証規定」に準じます。また、保証期間外は有料です)

■お引き取りの時間は次の時間帯よりお選びいただけます。

午前中	12:00～14:00	14:00～16:00	16:00～18:00	18:00～21:00
-----	-------------	-------------	-------------	-------------

※交通事情などの理由により、ご指定の時間にお伺いできない場合がございます。

●お電話は番号をよくお確かめのうえ、お間違いのないようおかけください。

●所在地・電話番号・受付時間などについては、変更になることがあります。(2016.03)

## ■QRコードについて

スマートフォンやタブレット端末のバーコードリーダーで読み取ってください。(読み取れない場合は近傍に表記のアドレスを直接入力してください) 誘導されるサイトおよび動画の視聴は無料ですが、通信料金はお客様のご負担になります。QRコードは株式会社デンソーウェーブの登録商標です。

# 製品を廃棄するときは

## バッテリーのリサイクルにご協力ください

バッテリー(リチウムイオン電池)は、リサイクル可能な貴重な資源です。  
不要になったバッテリーは、廃棄をせずに充電式電池のリサイクル協力店へお持ち込みください。  
お近くのリサイクル協力店は以下のページから検索することができます。  
一般社団法人 JBRCホームページ <http://www.jbrc.com>



- ① 充電台の電源プラグをコンセントから抜く
- ② 本体をフルモードで運転させて、バッテリー切れで停止するまで放置する
- ③ [43ページ](#) の手順1～3のようにしてバッテリーを取り出す
- ④ 端子部分に市販のビニールテープなどを貼って絶縁する

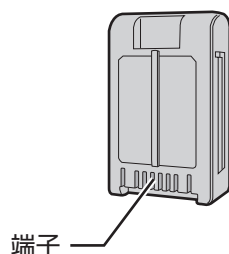

## 製品登録のお願い(登録無料)

シャープでは製品をより便利にご使用いただけるよう、会員サイト(SHARP i CLUB)での製品登録をお願いしています。

### ■ SHARP i CLUBとは

お客様がご愛用のシャープ製品について、便利な使いかたや、製品のサポート・サービス、キャンペーンなど、一人ひとりに合ったサービスをご利用いただける会員様向けサイトです。また製品登録やメールマガジン受信、各種アンケートにご回答いただくと、i CLUBポイントが獲得できます。このi CLUBポイントは、各種キャンペーン(シャープ製品等や体験イベントなどを抽選でプレゼント)などにご利用いただけます。

製品登録はこちらから

<http://iclub.sharp.co.jp/arx/>

スマートフォンや  
携帯電話はこちらから





# 仕様





- 本機はヘルツ(Hz)フリーです。転居により電源周波数が変わっても、部品の取り換えや調整の必要はありません。
- 本機は日本国内向け仕様です。海外ではご使用できません。

電源(充電台)	入力: AC 100V 50-60Hz共用
電源方式	(Li-ion)リチウムイオン電池
消費電力	33W(充電時)
掃除運転時間*	最長約100分
稼働時間*	最長約120分
集じん容積	0.25L
充電時間	約3時間
質量	本体: 2.3kg、充電台: 0.5kg
本体寸法	幅310×奥行310×高さ90(mm)
充電台寸法	幅181×奥行145×高さ115(mm)
電源コードの長さ(充電台)	1.6m

※ 掃除運転時間は運転スタートから充電台帰還運転が始まるまでの時間、稼働時間は運転スタートから充電台に戻るまでの時間です。  
これらの時間は、部屋の状況、バッテリーの状態、室温などにより異なります。  
また、低温環境ではリチウムイオン電池の特性上、これらの時間が短くなることがあります。

# 別売品

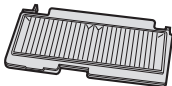
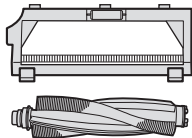
- お買いあげの販売店、またはお近くのシャープ製品取扱店でお買い求めください。
- お買い求め・お問い合わせの際は、各部品の流通コードをご連絡ください。
- 下記の部品および価格は、2016年5月現在のものでご変更する場合があります。価格は希望小売価格です。

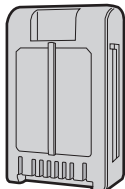
<p>●クリーニングブラシ 流通コード 217 936 0680 600円+税</p> 	<p>交換用別売品</p>	<p>●サイドブラシ(1個) 流通コード 217 310 0287 650円+税</p> 
<p>●高性能ブリーツフィルター 流通コード 217 337 0506 2,000円+税</p> 		<p>●回転ブラシキット 流通コード 217 310 0302 2,400円+税</p> 
<p>●リモコン 流通コード 217 638 0009 3,400円+税</p> 		<p>●バッテリー 流通コード 217 932 0022 9,800円+税</p> 

- 最新情報は、<http://www.sharp.co.jp/support/cocorobo/doc/option.html> をご覧ください。

## お問い合わせ先

お問い合わせの前にもう一度「こんなときは?」(36~40ページ)・「お知らせ表示」(41, 42ページ)をご確認ください。

お客様ご相談窓口(45ページ)よりお問い合わせください。

### Webもご利用ください。

(機種により対応していない項目もあります)



### ビジュアルガイド

操作手順の動画や写真でのご案内など



### Q&A情報 よくあるご質問

お問い合わせの多いご質問や、アドバイスなど



### 上手な家電製品の使い方

お手入れのしかたなど

シャープ お問い合わせ

検索

<http://www.sharp.co.jp/support/>

シャープ株式会社

本社 〒545-8522 大阪市阿倍野区長池町22番22号  
健康・環境システム事業本部 〒581-8585 大阪府八尾市北亀井町3丁目1番72号