

SHARP®

掃除機 家庭用

取扱説明書

形名

イー シー エス ティー

EC-ST20

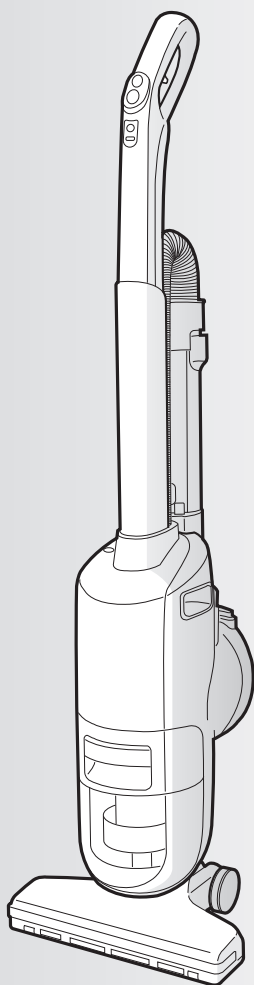

もくじ

ページ

| | | |
|---------------------|-------------------------|----|
| はじめに | 安全上のご注意 | 2 |
| | お願い | 3 |
| | 各部のなまえ | 4 |
| | ●各部のなまえと組み立てかた | 4 |
| | ●付属品 | 5 |
| 使いかた | 掃除する | 6 |
| | ●基本的な使いかた | 6 |
| | ・手元スイッチ・使いかた・標準/やさしさモード | |
| | ●吸込口を使うとき | 8 |
| ●ホースブラシ/ホースノズルを使うとき | 8 | |
| | ゴミを捨てる | 10 |
| お手入れ | お手入れする | 12 |
| | ●フィルターお手入れランプ(赤)が点滅したとき | 12 |
| | ●ダストカップセット | 12 |
| | ・各部をはずす | |
| | ・各部を組み立てる | |
| | ・各部をお手入れする | 14 |
| | ●吸込口(回転ブラシ) | 15 |
| ●本体 | 16 | |
| 必要なとき | こんなときは? | 17 |
| | 仕様・別売品 | 18 |
| | 保証とアフターサービス | 18 |
| | お客様ご相談窓口のご案内 | 19 |

裏表紙

お買いあげいただき、まことにありがとうございました。

この取扱説明書をよくお読みのうえ、正しくお使いください。



ご使用前に、「安全上のご注意」を必ずお読みください。

この取扱説明書(保証書付)は、いつでも見ることができる所に必ず保存してください。

安全上のご注意 必ずお守りください

人への危害、財産への損害を防ぐため、お守りいただくことを説明しています。

■誤った使いかたで生じる内容を次のように区分して、説明しています。

| | |
|---|---|
|  | 警告 「死亡または重傷を負うおそれがある」内容。 |
|  | 注意 「軽傷を負う、または財産に損害を受けるおそれがある」内容。 |



警告

感電・火災・漏電・大けがを防ぐために

差込プラグ・電源コードは



- 差込プラグ・電源コードを破損させない
 - 無理に曲げない、引っ張らない・ねじらない・束ねない・挟み込まない・加工しない
 - 吸込口の回転ブラシに巻き込ませない。
 - 傷付けない・重いものを載せない。(コードが傷み、火災・感電の原因)

- ゆるんだコンセントは使わない
- ぬれた手で抜き差ししない
- 差込プラグ・電源コードが傷んだ場合は使わない
(感電・ショート・発火・けがの原因)



- 定格15A・交流100Vのコンセントを単独で使う
(他の器具と併用すると、発熱して発火の原因)

- 差込プラグのほこりは定期的にとる
プラグを抜き、乾いた布で拭く。
(プラグにほこりなどがたまると、湿気などで絶縁不良となり、火災の原因)

- 差込プラグは根元まで確実に差し込む
(不完全な差し込みは、火災・感電・ショートの原因)

- お手入れ・点検時には、必ず差込プラグを抜く
(感電やけがの原因)

使用場所・ご使用時は



- 引火性のあるもののそばで使用しない、吸わせない
 - 灯油・ガソリン・線香
 - ベンジン・シンナー
 - タバコの吸殻
 - トナーなどの可燃物など
(爆発や火災の原因)

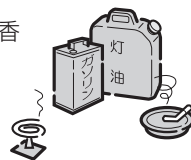

- 水洗いや風呂場などでの使用、水の吸い込みは絶対にしない
(感電やショート・発火の原因)

- 絶対に分解したり修理改造しない
(火災・感電・けがの原因)

修理はお買いあげの販売店、または「シャープお客様ご相談窓口」にご相談を。(19ページ)

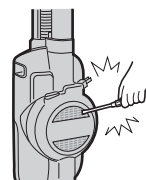

- 回転ブラシなどの可動部には触れない
(手などにけがをする原因)
とくにお子様にはご注意ください。

回転ブラシ

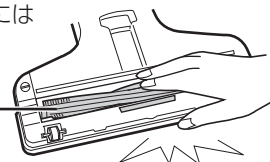

異常・故障時にはただちに使用を中止する



- スイッチを入れても、ときどき運転しないことがある。
- 差込プラグや電源コードを動かすと、通電したりしなかったりする。
- 運転中ときどき止まる。
- 運転中に異常な音がある。
- 本体が変形したり異常に熱い。
- ホースが破れている。
- こげくさいにおいがする。

すぐに **切** を押し、差込プラグをコンセントから抜き、「こんなときは？」(17ページ) をご確認くださいから、販売店に点検をご依頼ください。

お願い

■お守りいただく内容の種類を次の図記号で説明しています。

 してはいけないこと。

 しなければならないこと。

注意 感電・火災・本体の故障・けがを防ぐために

ご使用時は

 ●排気口をふさがない
●吸込口をふさいで長時間運転しない
(過熱による、本体の変形・発火・火災の原因)



●火気に近付けない
(本体の変形によるショート・発火の原因)

●排気口や吸込口差込部 **(5 ページ)** に
金属類・ピンなどを
入れない
(感電や故障の原因)

●ホースノズルやカップ
ハンドルを持って、
本体を持ち運ばない
(本体が抜け落ちたり倒れ
て、けがや故障の原因)

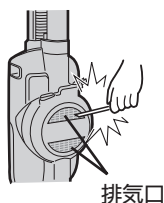

排気口

差込プラグ・電源コードは

 ●電源コードを巻き
取るときは、差込
プラグを持つ
(プラグが当たって、
けがをする原因)

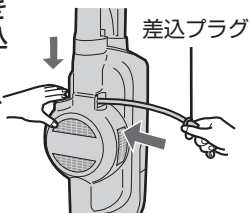

差込プラグ

●差込プラグを抜くときは、必ず差込プラ
グを持って抜く
(感電やショートし、発火する原因)

●使用時以外は、差込プラグをコンセント
から抜く
(けがややけど、絶縁劣化による、感電・
漏電・火災の原因)

こんなことにもご注意を

吸込口裏面の車輪が摩耗していると、
床面を傷めることがあります

摩耗した場合は、お早めにご使用を中止し、
お買いあげの販売店
にご相談ください。
(預かり修理に
なります)

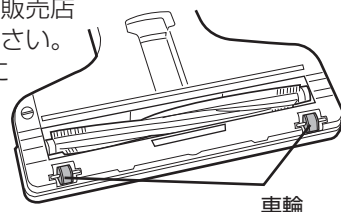

車輪

●はずしたホースノズルは、伸ばしたまま本体
に差し込まない
(破損の原因) (縮めかた **(9 ページ)**)

●このようなものは吸わせないでください
(内部の傷付きやゴミの詰まり・故障の原因)

- 液体や湿ったゴミ
- ひも類
- 鋭利なもの(ガラス・カミソリなど)
- 大量の砂
- 大きなゴミ・大量のゴミを一度に吸わせる
- 細かい粉類

(石こう・セメント・チョークなど吸わせ
た場合は、各フィルターをお手入れする。)

(12～14 ページ)

●ダストカップセット **(4 ページ)** を、はずした
状態で運転しない

●土間など土足で歩く場所を掃除しない

●床面や敷居の段差、家具や壁などに吸込口
を強く当てない
(床面などを傷付ける原因)

●回転ブラシに注油しない
(プラスチックが割れる原因)

●運転中、テレビの画面にノイズが発生する
がありますが、テレビ本体に影響はあ
りません

●この掃除機は家庭用です
業務用としての使用はできません
また、お掃除以外に使用しないでください。

各部のなまえ

各部のなまえと組み立てかた

ホースノズル (8~9 ページ)

ホースノズル伸縮ボタン

(9 ページ)

ホースノズル収納ボタン

(9 ページ)

ホースノズル先端ブラシ (9 ページ)

ホースブラシ着脱ボタン (8 ページ)

ホースブラシ(内蔵) (8 ページ)

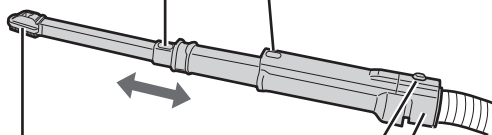

手元ハンドル伸縮レバー (ハンドル内側) (6 ページ)

持ち運ぶときは、手元ハンドル伸縮レバーを操作しないでください。

【手元ハンドルが急に伸びけがや故障の原因】

手元スイッチ (6 ページ)

ホース

しなやかな材料を使用していますので、少し曲がりぐせがつくことがあります。

フィルターお手入れランプ (12 ページ)

カップハンドル

引き上げるとダストカップセットが取り出せます。

ダストカップセット

ゴミ捨てボタン(黄色)を押すと、カバー部とダストカップに分かれます。(10 ページ)

フィルターお手入れランプ(赤)が点滅したら (12 ページ) フィルター類をお掃除してください。(12~14 ページ)

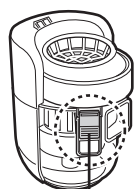

ゴミ捨てボタン (黄色)

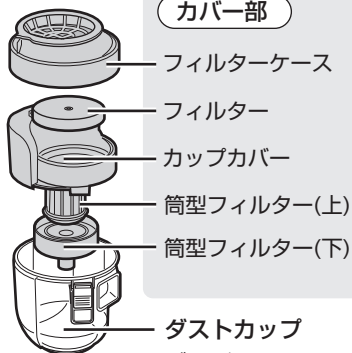

カバー部

フィルターケース

フィルター

カップカバー

筒型フィルター(上)

筒型フィルター(下)

ダストカップ

ゴミがたまります。

吸込口 (8,15 ページ)

(裏面)

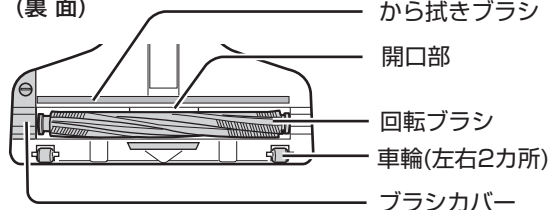

から拭きブラシ

開口部

回転ブラシ

車輪(左右2カ所)

ブラシカバー

手元ハンドル 補助ハンドル

持ち運ぶときは必ず手元ハンドルと補助ハンドルの両方を持ってください。

手元ハンドル

補助ハンドル

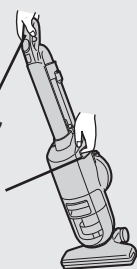

他の部分(ホースノズル・カップハンドルなど)を持つと本体が抜け落ちたり、倒れてけがをする場合があります。

コード巻取りボタン

吸込口着脱ボタン (裏面) (15ページ)

「ゴミ捨て」ライン

(11ページ)

ラインを超える前にゴミを捨ててください。

電源コード

電源コードは根元の赤マーク以上引き出したまま使用しないでください。

使用中に電源コードが突っ張り、電源コードが本体にすれたり、差込プラグの根元が曲がって、断線・ショートする原因になります。

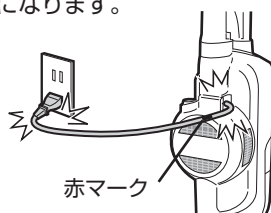

- コード巻取りボタンを押しながら電源コードを巻き取ってください。完全に巻き取れないときは、少し引き出してからもう一度、押ししてください。
- 運転中、モーターの排気熱により本体や電源コードが熱くなりますが、異常ではありません。

コード巻取り
ボタン

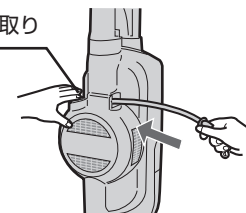

組み立てかた

吸込口を本体に取り付ける

穴とボタンを合わせて「カチッ」と音がするまで差し込む。



付属品

- 吸込口(1個)

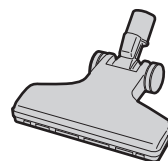

印刷物付属品

- 取扱説明書(保証書付)

※当商品は日本国内向けであり、日本語以外の説明書はありません。

This model is designed exclusively for Japan, with manuals in Japanese only.

掃除する 1

基本的な使いかた

※標準/やさしさモードは、本体を手前に傾けると運転できます。
(直立させると一時停止)

手元スイッチ

ECO

アイドリング
ストップ

ホース
掃除



標準/やさしさモード 7 ページ

● 押すたびに吸込力が「標準モード」⇄「やさしさモード」に切り換わります。

標準モード : ふだんのお掃除に

やさしさモード : 音を抑えてお掃除したいとき
(吸込力は標準より弱くなります)



▶ ホースブラシ/ホースノズルを使うときに。 8～9 ページ

入
標準/やさしさ

切

運転を止めるとき



▶ 運転終了

お願い

● 本体を持って移動するときは、必ず運転を止めてください。

使いかた

① 差込プラグをコンセントに差し込む

② 手元ハンドルを伸ばす

伸ばしかた



手元ハンドル
伸縮レバーを
引きながら

「カチッ」と音がするまで
手元ハンドルを伸ばす

縮めかた 手元ハンドル伸縮レバーを引きながら、手元ハンドルを縮める。

2

吸込口を足で押さえながら
本体を手前に傾けて 7 ページ

入 を押して
標準/やさしさ
お掃除する



3

① お掃除後、切 で電源を切る

② 差込プラグを抜き、電源コードを巻き取る

③ ゴミを捨てる 10 ページ



お願い

● 本体運転中に手元ハンドル伸縮レバーを操作しないでください。手元ハンドルが急に縮み、けがをすることがあります。
● コンパクトに収納するときは、手元ハンドルを縮めて収納してください。

標準/やさしさモード

- お掃除中に本体を「傾ける/直立させる」だけで、運転の「入/切」ができます。(ECO(エコ)運転機能)
- 吸込力は「標準モード」と「やさしさモード」が選べます。

ECO(エコ)運転機能を使わずにお掃除したいときは、**ホース掃除**をご使用ください。

「ホース掃除」は「標準モード」の吸込力でお掃除ができ、ECO(エコ)運転機能ははたらきません。

1

吸込口を足で押さえながら
本体を手前に傾ける

- 本体を手前に傾げないと、
運転できません。



本体を手前に傾げるときは、吸込口を
足で押さえながら傾けてください。

足で押さえながら

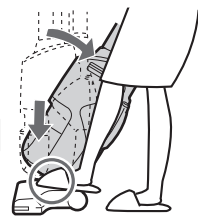

2



標準/やさしさ

「標準モード」または「やさしさモード」を選ぶ

- 押すたびに吸込力が「標準モード」⇔「やさしさモード」に切り換わります。

ECO(エコ)ランプ

≧ **ECO** ≦
(点灯)

ECO(エコ)運転機能について

本体を直立させると一時停止します。
(アイドリングストップ機能)

立てる

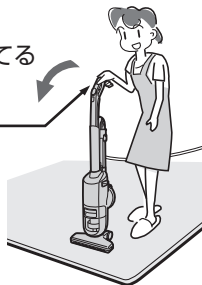

ECO(エコ)ランプ

≧ **ECO** ≦
(点滅)

本体の傾きを検知し、本体を直立させると、
自動で運転を一時停止します。

- 本体を手前に傾げると、運転が再開します。
(オートスタート機能)
- 一時停止が1分以上続くと、自動的に電源が切れ、
ECO(エコ)ランプが消灯します。(オートオフ機能)
- ▶ 本体を手前に傾けて、もう一度 **入** を押すと
運転が再開できます。

ご注意

- 持ち運ぶときは、必ず電源を「切」にしてください。一時停止中(アイドリングストップ中)に本体を持ち上げると、自動で運転する場合があります。

お知らせ

- お掃除開始から連続して長時間運転すると、安全装置はたらき、自動的に電源が切れます。その場合は、もう一度「入」ボタンを押すと、運転が再開できます。

掃除する 2

吸込口を使うとき

お知らせ

- 吸込口を床から浮かすと回転ブラシは回転しません。
- 回転ブラシの回転力は、お掃除モードや床面の種類により異なります。
とくに毛足の長いじゅうたんなどでは、回転ブラシが停止することがあります。

お願い

- ペットの毛などが車輪に巻き付いて車輪の回転が悪くなる場合があります。
こまめにお手入れしてください。(15ページ)
- 吸込口の移動で、新築などのワックスがけされた床の光沢に差ができた場合は、絞った布で拭き取り、再度ワックス拭きをして、乾燥させてください。
- じゅうたんやたたみを傷めないよう、吸込口は同じ場所で長く使ったり押し付けしないで、ゆっくり動かしてください。

手元ハンドル伸縮レバーが動かなくなったとき

- 手元ハンドルを両手で持って、「カチッ」と音がするまで押し込んでください。

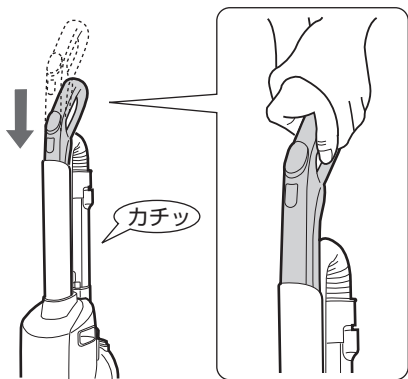

ホースブラシ/ホースノズルを使うとき

- **ホース掃除** でお掃除してください。

「標準」または「やさしさ」モードでは、お掃除しないでください。本体を直立させて使用していただくため、アイドリングストップ機能がはたらき、お掃除できません。

- **本体を支えながら本体を直立させて使用してください。**

本体を傾けたり、持ち上げて使用すると吸込力が弱くなります。

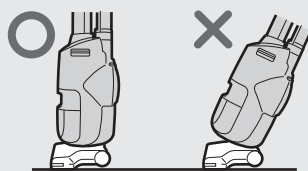

ホースブラシ (机・棚などに)

ホースノズルからはずす

- ① 手元ハンドルを伸ばす (6ページ)
- ② ホースブラシ着脱ボタンを押しながら、ホースブラシをはずす。
- ③ ブラシを矢印方向に回転させる。

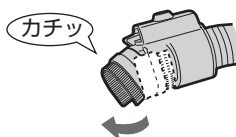
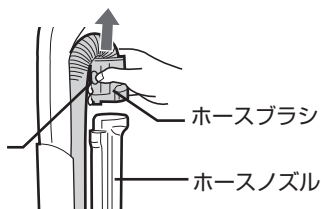

ご注意

- 指を挟まないよう、ご注意ください。

お願い

- ブラシの角を掃除場所に強く押し当てて使用しないでください。
【傷付きの原因】



ホースノズルにもどす

- ① ブラシを矢印方向に回転させてもどす。
- ② ホースブラシをホースノズルに確実に差し込む。「カチッ」と音がするまで差し込む。

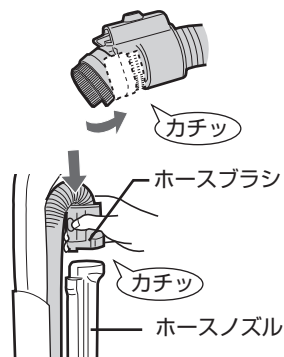

ホースノズル (カーテン・家具のすき間などに)

ホースノズルを本体からはずして伸ばす

ホースノズルを本体から引き抜く

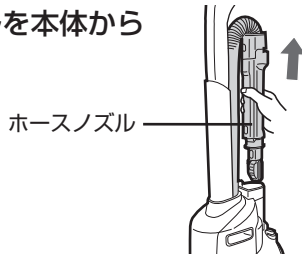

① ホースノズルを伸ばす

ホースノズル伸縮ボタンを押して、「カチッ」と音がするまで伸ばす

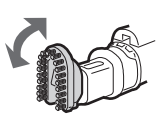
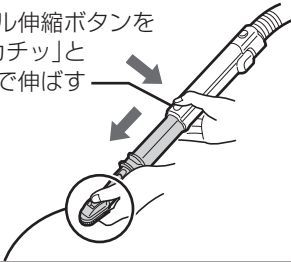

ホースノズル先端ブラシは、お掃除場所(面)に合わせて、角度を変えることができます。

- ぐらつきを感じたときは再度「カチッ」と音がするまでホースノズルを伸ばしてください。

② ホースノズル先端ブラシを伸ばす

先を「カチッ」と音がするまで伸ばす

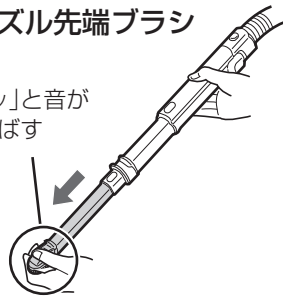

ご注意

- ホースノズルを本体に差し込んだ状態で、ホースノズル伸縮ボタンを押すことはできません。無理に押し込むと、破損する場合があります。

ホースノズルを縮めて本体にもどす

① ホースノズルを縮める

ホースノズル伸縮ボタンを押しながら縮める

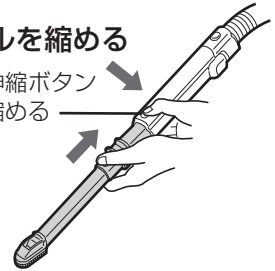

② ホースノズル先端ブラシを縮める

ホースノズル収納ボタンを押しながら、「カチッ」と音がするまで縮める

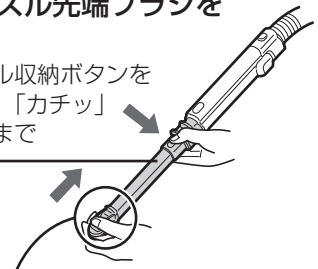

先端ブラシは寝かせる



- 指を挟まないよう、先端ブラシの側面を持って、ゆっくりと縮めてください。

ホースノズルを本体にもどす

ホースノズル・ホースノズル先端ブラシを必ず、すべて縮めてから「カチッ」と音がするまで差し込む

- ホースノズル・ホースノズル先端ブラシを伸ばしたまま差し込むと、ロックができません。掃除中にホースノズルがはずれる場合があります。

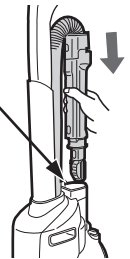

ご注意

- ホースノズルを本体に差し込むときは、指を挟まないよう、ご注意ください。

掃除する

ゴミを捨てる

ゴミを捨てる時期

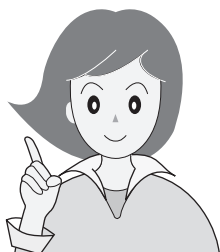

衛生面から、お掃除のたびにゴミを捨てることをおすすめします。

ダストカップセット

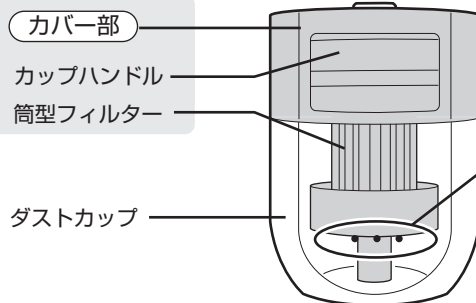

ダストカップセットをはずしてゴミを捨てる

1 差込プラグをコンセントから抜き、
カップハンドルを引き上げ、ダストカップセットを取り出す

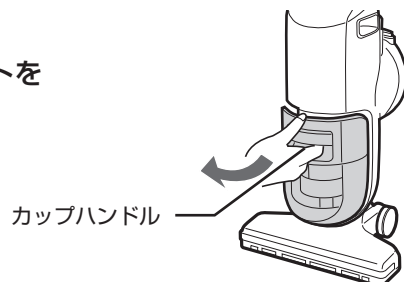

2 ダストカップをはずす

- ① ゴミ捨てボタン(黄色)を押して
- ② カバー部を持ち上げる。

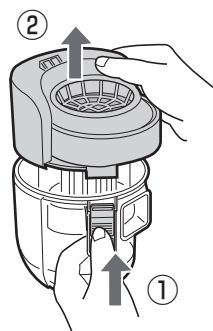

●はずすときや、ゴミを捨てるときは、ゴミ箱などの上で静かにおこなってください。
ゴミの舞い散りを防ぐことができます。

3 ゴミを捨てる



お願い

●ダストカップの底にゴミが残っていないことをご確認ください。

「ゴミ捨て」ライン

ゴミ捨て



ゴミは「ゴミ捨て」ラインを越える前に捨ててください。

- ラインを超えて使用すると筒型フィルターにゴミが付着し、吸込力が低下します。
- ゴミが片寄ってたまっている場合も、ラインを超える前に捨ててください。
- ゴミを捨てても吸込力が回復しない場合は、お手入れしてください。 (12~14, 16 ページ)

カバー部とダストカップを確実に組み立てる

- ① カバー部の凹部とゴミ捨てボタン(黄色)を合わせて
- ② カバー部を押し込む。

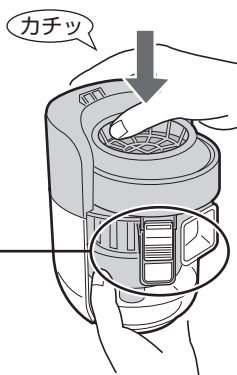
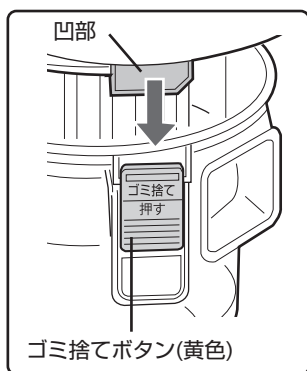

- ダストカップセットを確実に取り付けないと、吸込力が低下したり、異音がしたり、モーターにゴミが入るなど故障の原因になります。

ダストカップセットを本体に取り付ける

「カチッ」と音がするまでカップハンドル付近を押し入れる。



確実に取り付けるには

- ダストカップセット収納部のゴミや異物を取り除いてください。

ダストカップ
セット収納部



お手入れする 1

フィルターお手入れランプ(赤)が点滅したとき

フィルターなどが目詰まりして吸込力が弱くなっています。
運転を止めて差込プラグを抜き、ゴミを捨ててから、筒型フィルター・フィルター・ダストカップを
お手入れしてください。(12~14, 16 ページ)

フィルター
お手入れランプ

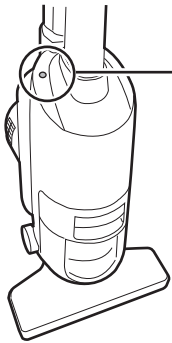

フィルター
お手入れ

- ゆっくり点滅 ▶ 運転を止めてお手入れしてください。
- 速く点滅 ▶ すぐに運転を止めてお手入れしてください。そのまま運転を続けると自動的に運転が止まります。お手入れせずに運転を再開すると、再び速く点滅します。

お願い

- お手入れが必要な場合でも、室温や運転状況などにより、フィルターお手入れランプが点滅しない場合があります。「ダストカップセットのお手入れ時期」(13ページ)に記載の症状が出た場合は、お手入れしてください。

ダストカップセット(各部をはずす)

お手入れのしかたは 14 ページ

1 ダストカップセットを取り出し、
ダストカップをはずす (10 ページ)

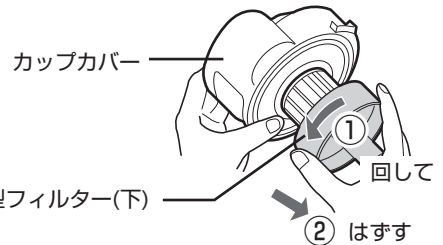

2 筒型フィルター(下)をはずす

3 フィルターケースをはずす

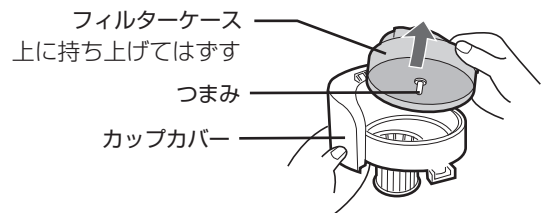

4 フィルターをはずす

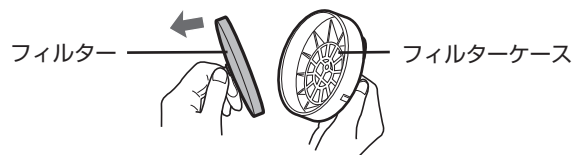

警告



お手入れ時は必ず差込プラグを抜く。

プラグを抜く

【感電や、けがの原因】

ダストカップセットのお手入れ時期

●掃除機の性能を保つために、ダストカップセットは定期的にお手入れしてください。 (14 ページ)

- フィルター : 月に1回を目安に
- カップカバー(筒型フィルター付き) : 月に2回を目安に
- ダストカップ・フィルターケース : 汚れが気になるときに

● フィルター類が目詰まりして、以下の症状が発生したときは、お手入れしてください。

- 運転音が変わったり、大きくなる。
- 吸込力が弱くなる。
- 本体が熱くなる。
- 回転ブラシが止まる。

● 以下の場合もお手入れしてください。

- 筒型フィルターにゴミがからみ付いたとき。
- ダストカップセットの汚れが気になったとき。
- 掃除機のおいが気になったとき。
- 細かい粉類を吸わせたととき。

ダストカップセット

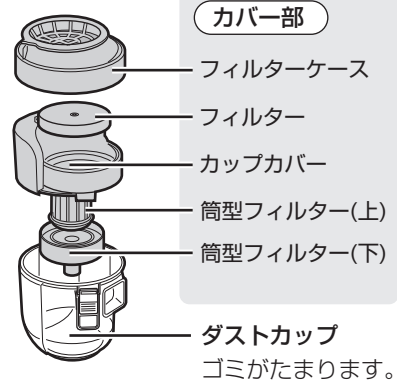

ダストカップセット(各部を組み立てる)

1

フィルターをフィルターケースに取り付ける

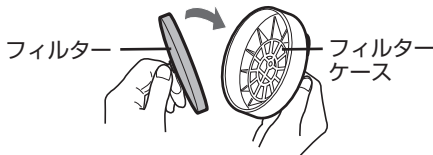

- フィルターの取付方向と入れ忘れにご注意ください。

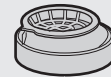

白の◎を上にして入れる

- フィルターを確実に取り付けてください。取り付けが不十分だと、フィルターケースがカップカバーに取り付けできない場合があります。

2

フィルターケースをカップカバーに取り付ける

フィルターケースの凸部と、カップカバーの凹部を合わせて取り付ける。

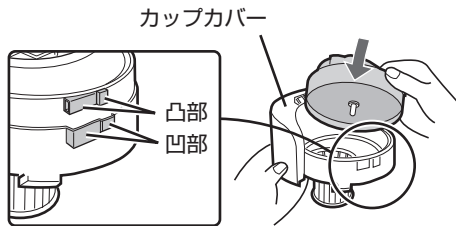

3

筒型フィルター(下)をカップカバーに取り付ける

「カチッ」と音がするまで回す。

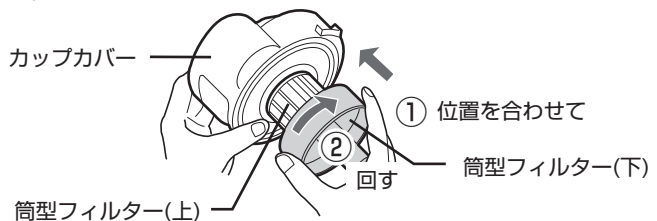

4

カバー部とダストカップを確実に組み立てる (11 ページ)

お手入れする

お手入れする 2

ダストカップセット(各部をお手入れする)

各部のはずしかた・組み立てかたは (12, 13 ページ)

お願い

- 薬剤・お湯(約40℃以上)などを使用しないでください。
- 洗った後は、風通しのよい所で陰干しして、十分に乾燥させてください。ドライヤーなどは使用しないでください。【水分が残ったまま使用すると、においの発生や故障の原因】

フィルター

カップカバー(筒型フィルター付き)

月に1回を目安に水洗い

月に2回を目安に水洗い

1 新聞紙などの上に置いてゴミを取った後、洗う

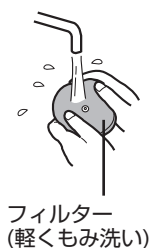

筒型フィルター(下)をはずす。(12 ページ)

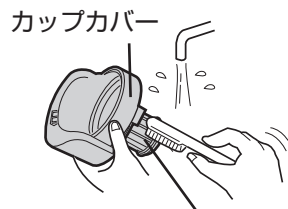

筒型フィルター(上)
※メッシュはやさしくこする。



- 汚れが落ちない場合は、薄めた中性洗剤で洗ってください。

2

水をよく切り、陰干しで十分に乾燥させる(1日程度)

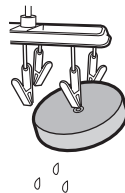

- 乾いた布などで水分を拭き取ってから乾かすと、より早く乾きます。

ダストカップ

汚れが気になるときに、水洗い

洗った後は、乾いたやわらかい布で水分を拭き取る。ダストカップと透明窓の間に水滴が残ることがありますが、そのままご使用できます。



- 毛の硬いブラシで洗わないでください。【表面を傷付ける原因】

フィルターケース

汚れが気になるときに、水洗い

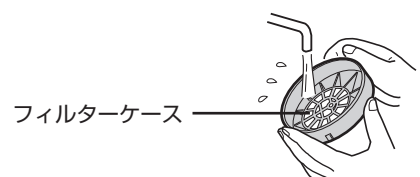

警告



お手入れ時は必ず差込プラグを抜く。

プラグを抜く

【感電や、けがの原因】

吸込口(回転ブラシ)

糸くず・毛髪などがからみついたとき

ゴミを取り除く

1

本体から吸込口をはずす

- 吸込口着脱ボタンを先の細い物で押しながら、吸込口をはずす。

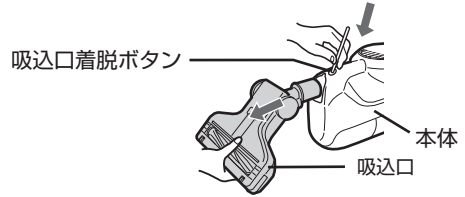

2

お手入れする

- 吸込口内部・開口部に詰まっているゴミを取り除く。
- から拭きブラシに付いたゴミは、セロハンテープなどで、はがし取る。
- 車輪は絞った布で拭く。

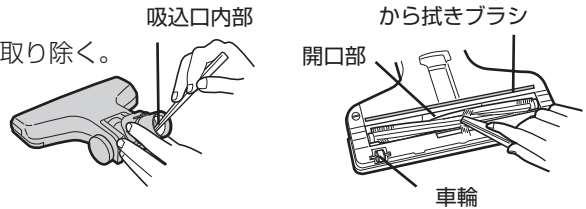

回転ブラシを水洗いするとき

汚れがひどいとき

1

回転ブラシをはずす

- ① コインなどで「ひらく」まで回して、ブラシカバーをはずす。



- 爪で回したり強く回さない。【けがや破損の原因】

- ② 回転ブラシをはずす。

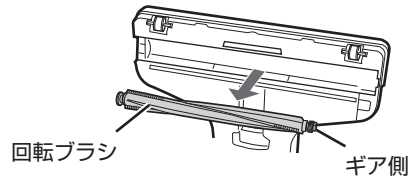

2

回転ブラシを水洗いした後、十分に乾燥させてから (吸込口全体は水洗いできません)

回転ブラシを取り付ける

- ① 軸受け(左)を溝の奥まで入れる。

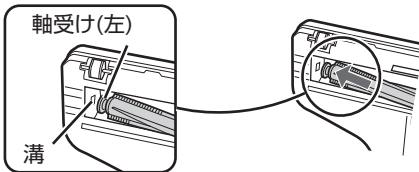

- ② 軸受け(右)(ギア側)を溝に入れる。

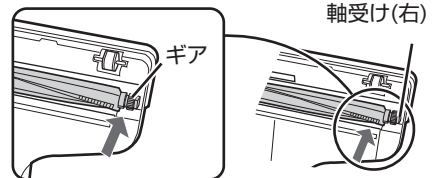

- 左右を逆に入れると取り付けできません。

- ③ ブラシカバーのツメを穴に掛けて取り付ける。

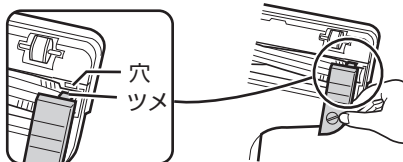

- ④ 「しまる」まで回す。

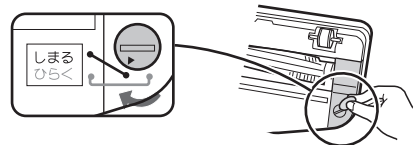

お手入れする

お手入れする ③

本体

ゴミが中に詰まったときに

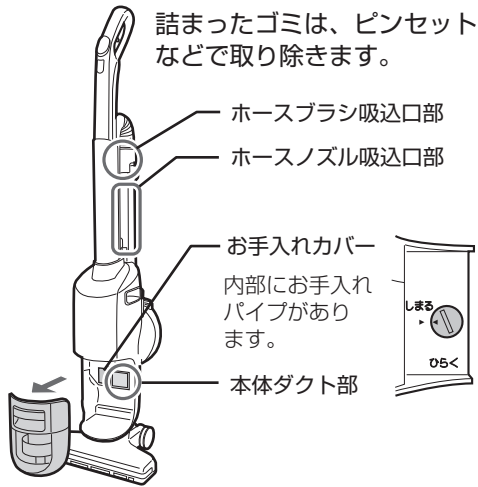

ホースブラシ吸込口部

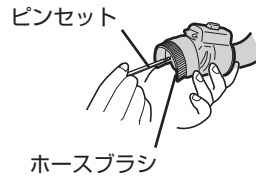

ホースノズル吸込口部

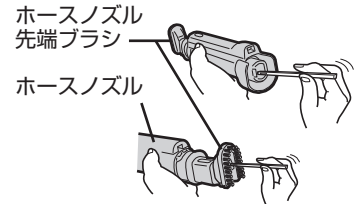

- ホースブラシやホースノズル先端ブラシのブラシ根元のほこりも取り除きます。

本体ダクト部

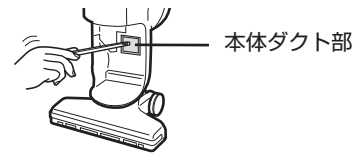

ホース掃除でゴミが詰まったときに

本体内部 (本体を倒して安定させてからお手入れしてください)

1

コインなどで本体内部の、お手入れカバーのつまみを、「ひらく」側に回す。

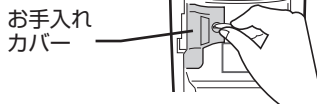

2

お手入れカバーをはずす。



3

お手入れパイプを取り出す。お手入れパイプ

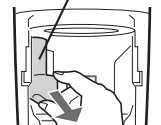

4

お手入れパイプをお手入れする。

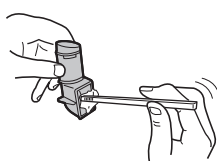

5

お手入れパイプを本体に入れ、お手入れカバーを本体に取り付け、つまみを「しまる」側に回して閉める。

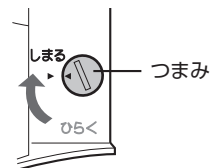

汚れが目立ってきたときに

水または、薄めた中性洗剤を含ませた布で拭き取ってください。ほこりが取れ、静電気も抑えられます。

- シンナー・ベンジン類は使わないでください。【変質や変色の原因】
- 本体フィルターは、お手入れの必要はありません。(取りはずしできません)

本体外観

本体フィルター
(本体内側)

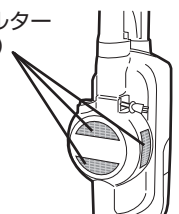

こんなときは？

修理のご依頼やお問い合わせの前に、
下記内容をお調べください。

| こんなとき | お調べください | 参照ページ | |
|-------------|--|---|--|
| 標準/やさしさモード | 本体を傾けても運転しない | <ul style="list-style-type: none"> ●ECO(エコ)ランプが点灯しているか見てください。 ●本体を直立させ、一時停止(アイドリングストップ)が1分以上続くと、自動的に電源が切れます。(オートオフ機能) | 7 7 |
| | 本体を持ち上げると勝手に運転する | ●一時停止中(アイドリングストップ中)に本体を持ち上げると、運転する場合があります。 持ち運ぶときは、必ず「切」ボタンを押して電源を切ってください。 | 7 |
| | 本体を直立させても一時停止(アイドリングストップ)しない | ●「ホース掃除」モードで運転していませんか。 | 6 |
| 熱い | [本体・差込プラグ・電源コードは運転時約40℃程度の温度になりますが、異常ではありません。] | | |
| | 本体が熱い | ●筒型フィルターやフィルターが、目詰まりしていませんか。 | 12~14 |
| | 差込プラグ・電源コードが熱い | <ul style="list-style-type: none"> ●差し込みがゆるくぐらついていませんか。 ●延長コードを使用していませんか。(コンセントに直接差し込む) | 2 — |
| 運転中の本体のトラブル | 運転しない | <ul style="list-style-type: none"> ●差込プラグがコンセントから抜けていませんか。 ●標準/やさしさモードでは、本体を直立させると一時停止(アイドリングストップ)します。一時停止が1分以上続くと、自動的に電源が切れます。(オートオフ機能) | — 7 |
| | 連続して長時間運転すると止まる | ●標準/やさしさモードでは、お掃除開始から連続して長時間運転すると、安全装置がはたらき、自動的に電源が切れます。 | 7 |
| | フィルターお手入れランプ(赤)が点滅する(12ページ) 途中で止まる 運転音が変わった・大きくなった | <ul style="list-style-type: none"> ●ダストカップにゴミがいっぱいたまっていますか。 ●筒型フィルターやフィルターが、目詰まりしていませんか。 ●筒型フィルターにゴミが巻き付いていませんか。 ●本体・ホースノズル・吸込口などに、ゴミが詰まっていますか。 <div style="border: 1px solid black; padding: 2px;">上記を確認してもお掃除中に止まる場合は、お買いあげの販売店または、お客様ご相談窓口へお問い合わせください。</div> | 10~11 12~14 12~14 15~16 19 |
| におう | 排気がにおう | <ul style="list-style-type: none"> ●ダストカップにゴミがいっぱいたまっていますか。(ゴミの種類によっては、におう場合があります) ●筒型フィルターやフィルターを水洗いした後、十分に乾かしていますか。 | 10~11 14 |
| | 吸込力が弱い | <ul style="list-style-type: none"> ●ダストカップにゴミがいっぱいたまっていますか。 ●筒型フィルターやフィルターが、目詰まりしていませんか。 ●本体・ホースノズル・吸込口などに、ゴミが詰まっていますか。 | 10~11 12~14 15~16 |
| ダストカップセット | ホースブラシ・ホースノズルを使うときに吸込力が弱い | ●本体を傾けたり、持ち上げたりしていませんか。 | 8 |
| | ダストカップセットを本体に取り付けられない | <ul style="list-style-type: none"> ●ダストカップセット収納部付近にゴミがありませんか。 ●カバー部とダストカップを正しく組み立てていますか。 ●ダストカップセットの各部品が正しく組み立てられていますか。 | 11 11 11,13 |
| | ダストカップセットを組み立てられない | <ul style="list-style-type: none"> ●ダストカップにゴミがたまっていますか。 ●筒型フィルターにゴミが巻き付いていませんか。 ●カバー部の各部品を、正しく組み立てていますか。(フィルターケースやフィルターの入れ忘れ、取り付け方向などの間違いはありませんか) | 10~11 12~14 13 |
| 回転ブラシ | 吸込口の動きが悪い | ●車輪に毛髪や糸くずなどが巻き付いていませんか。 | 15 |
| | 回転ブラシが回転しない・止まる | <ul style="list-style-type: none"> ●ダストカップにゴミがたまっていますか。 ●筒型フィルターやフィルターが、目詰まりしていませんか。 ●本体・ホースノズル・吸込口などに、ゴミが詰まっていますか。 ●回転ブラシに毛髪や糸くずなどが巻き付いていませんか。 ●吸込口を床から持ち上げていませんか。 | 10~11 12~14 15~16 15 8 |
| ハンドル | 手元ハンドル伸縮レバーが動かない 手元ハンドルが伸縮できない | ●手元ハンドルを両手で持って、「カチッ」と音がするまで押し込んでください。 | 8 |

モーターの寿命について知っておいていただきたいこと

掃除機のモーターには寿命があり、寿命の際には通電が遮断されます。このとき、異臭・異音をともなう場合があります。これは、モーターの部品(カーボンブラシ)が磨耗する際に発生するものです。

[ご使用中を中止し、必ず差込プラグを抜いてから、お買いあげの販売店、またはお客様ご相談窓口(19ページ)へお問い合わせください。]

仕様

| | |
|--------|--|
| 電源 | 100V 50-60Hz |
| 消費電力 | 790～約260W |
| 吸込仕事率 | 330～約80W |
| 運転音 | 68～約58dB |
| 集じん容積 | 0.3L |
| 質量 | 3.7kg (吸込口・ホースノズル・ホース・本体含む) |
| 本体寸法 | 使用時 幅250mm×奥行200mm×高さ948mm 収納時 幅250mm×奥行200mm×高さ825mm |
| コードの長さ | 5m |

- ※吸込仕事率は、JIS規格に定められている吸込力の目安で、最大(～最小値)を表示しています。使用時の吸塵力は吸込仕事率以外に吸込具の種類や床材の違いなどによって異なります。お掃除のさいは、ふさわしいポジションをお選びください。
- 本機はヘルツ(Hz)フリーです。転居により電源周波数が変わっても、部品の取り換えや調整の必要はありません。
 - 本機は日本国内向け仕様です。海外ではご使用できない場合があります。

別売品

- お買いあげの販売店または、お近くのシャープ製品取扱店でお買い求めください。
- お買い求め・お問い合わせの際は、各部品の流通コードをご連絡ください。
- 下記の部品および希望小売価格は、2014年3月現在のものに変更する場合があります。

● フィルター

流通コード
217 337 0428
1,800円+税



● 筒型フィルター(上)

流通コード
EC-ST20-R(レッド系) 217 344 0032
EC-ST20-S(シルバー系) 217 344 0033
EC-ST20-W(ホワイト系) 217 344 0034
各 4,700円+税



● 筒型フィルター(下)

流通コード
217 407 0029
1,000円+税



● ダストカップ

流通コード
EC-ST20-R(レッド系) 217 137 0381
EC-ST20-S(シルバー系) 217 137 0382
EC-ST20-W(ホワイト系) 217 137 0383
各 3,800円+税

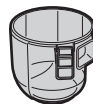

● 回転ブラシ

流通コード
217 310 0245
2,800円+税



保証とアフターサービス

(よくお読みください)

修理を依頼されるときは 持込修理

- 1 「こんなときは?」(17ページ)を調べてください。
- 2 それでも異常があるときは使用をやめて、必ず差込プラグをコンセントから抜いてください。
- 3 お買いあげの販売店にご連絡ください。

便利メモ

販売店名
お買いあげの際に記入 電話 () -
されると便利です。 お買いあげ日 年 月 日

保証期間中

- 修理に際しましては保証書をご提示ください。保証書の規定に従って販売店が修理させていただきます。

保証期間が過ぎているときは

- 修理すれば使用できる場合には、ご希望により有料で修理させていただきます。

修理料金のしくみ

- 修理料金は、技術料・部品代などで構成されています。

| | |
|-----|------------------------|
| 技術料 | 故障した製品を正常に修復するための料金です。 |
| 部品代 | 修理に使用した部品代金です。 |

保証書(一体)

- 保証期間…お買いあげの日から1年間です。保証期間中でも有料になることがありますので、保証書をよくお読みください。

補修用性能部品の保有期間

- 当社は掃除機の補修用性能部品を製品の製造切後6年保有しています。
- 補修用性能部品とは、その製品の機能を維持するために必要な部品です。

補修部品について

部品共用化のため、共通色に変更する場合があります。

愛情点検



長年ご使用の掃除機の点検を! このような症状はありませんか?

- スイッチを入れても、ときどき運転しないことがある。
- 差込プラグや電源コードを動かすと、通電したりしなかったりする。
- 運転中ときどき止まる。
- 運転中に異常な音が出る。
- 本体が変形したり異常に熱い。
- ホースが破れている。
- こげくさいにおいがする。

ご使用中止

故障や事故防止のため、すぐに(切)を押し、差込プラグをコンセントから抜き、必ず販売店に点検をご依頼ください。なお、点検・修理に要する費用は、販売店にご相談ください。

お客様ご相談窓口のご案内

修理・使いかた・お手入れ・お買い物などのご相談・ご依頼、および万一、製品による事故が発生した場合は、お買いあげの販売店、または下記窓口にお問い合わせください。

ファクシミリ送信される場合は、製品の形名やお問い合わせ内容のご記入をお願いいたします。

※弊社では、確実なお客様対応のため、フリーダイヤル・ナビダイヤルサービスをご利用のお客様に「発信者番号通知」をお願いしています。発信者番号を非通知に設定されている場合は、番号の最初に「186」をつけておかけください。



メールでのお問い合わせなど【シャープサポートページ】

<http://www.sharp.co.jp/support/>

■よくあるご質問などもパソコンから検索できます。



使用方法のご相談など【お客様相談センター】 おかけ間違いのないようご注意ください。

■受付時間 (年末年始を除く) ●月曜～土曜: 9:00～18:00 ●日曜・祝日: 9:00～17:00

固定電話、PHSからは、フリーダイヤル

0120 - 078 - 178

携帯電話からは、ナビダイヤル

0570 - 550 - 449

■フリーダイヤル・ナビダイヤルがご利用いただけない場合は…

| 電話 | FAX |
|----------------------------|------------------|
| 06 - 6792 - 1582 | 06 - 6792 - 5993 |
| 〒581-8585 大阪府八尾市北亀井町3-1-72 | |



修理のご相談など【修理相談センター】 おかけ間違いのないようご注意ください。

■受付時間 (年末年始を除く) ●月曜～土曜: 9:00～20:00 ●日曜・祝日: 9:00～17:00

固定電話、PHSからは、フリーダイヤル

0120 - 02 - 4649

携帯電話からは、ナビダイヤル

0570 - 550 - 447

■フリーダイヤル・ナビダイヤルがご利用いただけない場合は…

| | 電話 | FAX |
|-------|------------------|------------------|
| 東日本地区 | 043 - 299 - 3863 | 043 - 299 - 3865 |
| 西日本地区 | 06 - 6792 - 5511 | 06 - 6792 - 3221 |

持込修理および部品購入のご相談は、下記地区別窓口(サービスセンター/テクニカルセンター)でも承っております。

■受付時間 (祝日など弊社休日を除く) ●月曜～土曜: 9:00～17:40 ただし、沖縄地区は月曜～金曜: 9:00～17:40

| | | | | | |
|-----|--|----|--|----|--|
| 北海道 | ●札幌 011-641-4685 〒063-0801 札幌市西区二十四軒1条7-3-17 | 中部 | ●静岡 054-344-5781 〒424-0067 静岡市清水区鳥坂1170-1 | 近畿 | ●大阪 06-6794-5611 〒547-8510 大阪市平野区加美南3-7-19 |
| | ●仙台 022-288-9142 〒984-0002 仙台市若林区卸町東3-1-27 | | ●名古屋 052-332-2623 〒454-0011 名古屋市中川区山王3-5-5 | | ●広島 082-874-8149 〒731-0113 広島市安佐南区西原2-13-4 |
| 東北 | ●宇都宮 028-637-1179 〒320-0833 宇都宮市不動前4-2-41 | 近畿 | ●金沢 076-249-2434 〒921-8801 野々市市御経塚4-103 | 四国 | ●高松 087-823-4901 〒760-0065 高松市朝日町6-2-8 |
| | ●東京 03-5855-0432 〒114-0012 北区田端新町2-2-12 | | ●京都 075-672-2378 〒601-8102 京都市南区上鳥羽菅田町48 | | ●福岡 092-572-4652 〒812-0881 福岡市博多区井相田2-12-1 |
| 関東 | ●横浜 045-753-4647 〒235-0036 横浜市磯子区中原1-2-23 | 近畿 | ●阪神 06-6422-0455 〒661-0981 尼崎市猪名寺3-2-10 | 沖縄 | ●那覇 098-861-0866 〒900-0002 那覇市曙2-10-1 |

●お電話は番号をよくお確かめのうえ、お間違いのないようおかけください。

●所在地・電話番号・受付時間などについては、変更になることがあります。(2013.09)

シャープはエコポジティブ。



省エネ ゴミがたまってパワーが持続、電力のムダを抑えます。

グリーン材料 プリント基板に無鉛はんだを採用。

製品登録の
お願いオンラインでの各種サポートサービスをご利用いただくために、〈SHARP i CLUB〉で
ご愛用製品の登録をお願いいたします。(登録無料)<http://iclub.sharp.co.jp/m/>スマートフォンや
携帯電話はこちらから

お問い合わせ先

お問い合わせの前にもう一度「こんなときは?」(17ページ)を
ご確認ください。メールでのお問い合わせなど
【シャープサポートページ】

シャープ お問い合わせ

検索

<http://www.sharp.co.jp/support/>使用方法のご相談など
【お客様相談センター】固定電話、PHSからは、フリーダイヤル
 0120-078-178携帯電話からは、ナビダイヤル
 0570-550-449修理のご相談など
【修理相談センター】固定電話、PHSからは、フリーダイヤル
 0120-02-4649携帯電話からは、ナビダイヤル
 0570-550-447

※非通知設定の電話は、最初に「186」をつけておかけください。詳しくは、取扱説明書19ページをご覧ください。

シャープ株式会社

本

健康・環境システム事業本部 〒581-8585 大阪府八尾市北亀井町3丁目1番72号

社

〒545-8522 大阪市阿倍野区長池町22番22号