

SHARP®

コードレスワイパー **家庭用**

取扱説明書

形名

イー シー エフ ダブル

EC-FW18

こんなお掃除に…

- 汚れが気になる場所の「サッとのお掃除」に
- 音が気になる夜間のお掃除に、ワイパーシートでほこりを集めてたまったほこりを「ワンショットお掃除」

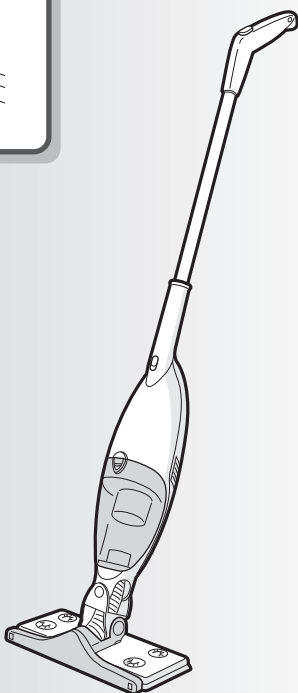
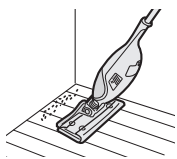

お買いあげいただき、まことにありがとうございました。
この取扱説明書をよくお読みのうえ、正しくお使いください。
ご使用前に、「安全上のご注意」を必ずお読みください。
この取扱説明書(保証書付)は、いつでも見ることができる
所に必ず保管してください。

製品登録の
お願い



COCORO MEMBERS

オンラインでの各種サポートサービスをご利用いただくために、シャープの会員サービス(COCORO MEMBERS)でご愛用製品の登録をお願いいたします。(登録無料)

<https://iclub.sharp.co.jp/m/>

スマートフォンは
こちらから



もくじ

ページ

はじめに

安全上のご注意

2

お願い

5

バッテリー(電池)について

5

バッテリー(電池)を長持ちさせるコツ

各部のなまえ

6

- 各部のなまえと組み立てかた
- 付属品

使いかた

準備する

7

- バッテリー(電池)を充電する
- 市販のシートをヘッドに取り付ける

掃除する

8

- お掃除の流れ
- お掃除のコツ

収納する

9

ゴミを捨てる

10

お手入れ

お手入れする

11

- ダストカップ
- ダストカップフィルター
- 本体フィルター
- 本体

必要なとき

こんなときは?

12

仕様

13

バッテリー(電池)交換のしかた

14

別売品

14

保証とアフターサービス

15

- お客様ご相談窓口のご案内

裏表紙

安全上のご注意 1

人への危害、財産への損害を防ぐため、お守りいただくことを説明しています。

■誤った使いかたで生じる内容を次のように区分して、説明しています。

⚠危険 「死亡または重傷を負うおそれが高い」内容。

⚠警告 「死亡または重傷を負うおそれがある」内容。

⚠注意 「軽傷を負う、または財産に損害を受けるおそれがある」内容。



警告

感電・火災・漏電・大けがを防ぐために

使用場所・ご使用時は



- 引火性のあるもののそばで使用しない、吸わせない

- 灯油・ガソリン・線香
- ベンジン・シンナー
- タバコの吸殻
- トナーなどの可燃物など

(爆発や火災の原因)

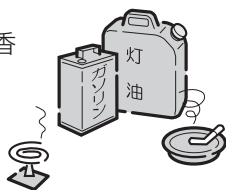

- 風呂場など濡れた場所・濡れるおそれのある場所・高温多湿の場所での使用や、水の吸い込みは絶対にしない

(感電やショート・発火の原因)

- 本体・ACアダプターに水や洗剤をかけたり、水洗いしない(水洗いできる部品は除く)

(感電やショート・発火の原因)

- 火中に投入したり、加熱しない
また、火やストーブのそば、直射日光の当たる場所、炎天下の車内など高温の場所に置かない

(ショート・発火・液漏れ・爆発の原因)

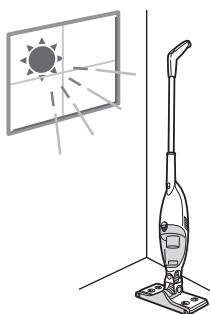

ご使用時は



- 本体・ACアダプターの改造は絶対にしない
また、修理技術者以外の人は分解したり修理をしない

(火災・感電・けがの原因)

修理はお買いあげの販売店にご相談ください。
(お近くに販売店がない場合は **15ページ**)

- 充電中や充電完了直後は、本体のプラグ差込口・ACアダプターのプラグに触れない **7ページ**

(やけどの原因)

- 針金やピンなどの金属で、プラグ差込口に触れたり差し込んだりしない

(発熱・発火・感電・故障の原因)

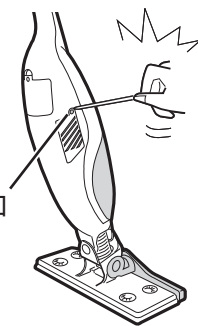

プラグ差込口



- お手入れ・点検時には必ず

- 運転を停止する
- ACアダプターはコンセントから抜く
(感電やけがの原因)

異常・故障時にはただちに使用を中止する



- スイッチを入れても、ときどき運転しないことがある。
- ACアダプターやACアダプターのコードを動かすと、本体の充電ランプがついたり消えたりする。
- 運転中、ときどき止まる。
- 運転中に異常な音がする。
- 本体やACアダプターが変形したり異常に熱い。
- こげくさいにおいがする。

- **⏏** を押して(または本体スイッチをスライドさせて)運転を止める。
- ACアダプターはコンセントから抜く。

「こんなときは？」 **12, 13ページ** をご確認くださいから、販売店に点検をご依頼ください。

必ずお守りください

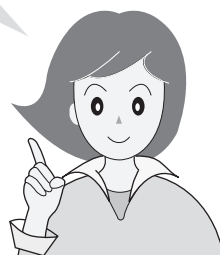

■お守りいただく内容の種類を次の図記号で説明しています。

- | | | | |
|--|------------|--|--------------|
| | してはいけないこと。 | | しなければならないこと。 |
|--|------------|--|--------------|



注意

感電・火災・本体の故障・けがを防ぐために

ACアダプターは

- 交流100V以外の電圧で使用しない
- タコ足配線をしな
(火災・感電の原因)
- ACアダプターやACアダプターのコードを破損させない
 - ・無理に曲げない・引っ張らない・ねじらない・束ねない・はさみ込まない・加工しない
 - ・傷付けない・重いものを載せない
(コードが傷み、火災・感電の原因)
- ゆるんだコンセントは使わない
- ぬれた手で抜き差ししない
- ACアダプターやACアダプターのコードが傷んだ場合は使わない
販売店に修理をご依頼ください。
(感電やショート・発火・けがの原因)
- ACアダプターのプラグに針金やピンなどの金属類を絶対に接触させない
(発火や破損の原因)

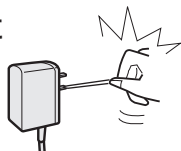

- 必ず付属のACアダプターを使用する
延長コードは使用しない。
(火災・感電・故障の原因)
- ACアダプターのプラグのほこりは定期的にとる
プラグを抜き、乾いた布で拭く。
(プラグにほこりなどがたまると、湿気などで絶縁不良となり、火災の原因)
- ACアダプターのプラグは根元まで確実に差し込む
(不完全な差し込みは、火災・感電・ショートの原因)
- ACアダプターは風通しの良い状態で使用する
布やふとんでおおったり、包んだりしない。
(熱がこもり、火災・やけど・故障の原因)



ご使用時は

- 排気口をふさがない
- 吸込ノズルをふさいで長時間運転しない
(過熱による、本体の変形・発火・火災の原因)
- 排気口に金属類・ピンなどを入れない
(感電や故障の原因)
- 本体にパイプが固定されていない状態で持ち運ばない
また、ダストカップを持って本体を持ち運ばない
(本体がはずれたり倒れて、けがや故障の原因)



ACアダプターは

- ACアダプターを抜くときは、コードを持たず、必ずACアダプター本体を持って抜く
(感電やショート・発火の原因)
- 長期間使わないときは、ACアダプターをコンセントから抜く
(火災・感電・故障の原因)
- 乳幼児の手の届かないところに保管する
(けがの原因)



安全上のご注意 2

バッテリー(電池)について



危険

感電や火災などの事故や大けがを防ぐために



- バッテリーは本機以外の機器では使用しない
また、バッテリーを分解したり、改造したり、単独で充電しない
(火災・感電・けがの原因)
- はんだ付けしない ● コネクター端子の+を逆にして接続しない
- コネクターの端子に針金やピンなどの金属類を接触させない
また、ネックレスやヘアピンなどといっしょに持ち運んだり、保管しない
- 釘を刺す、ハンマーで叩く、踏みつけるなど、強い衝撃を与えたり、投げつけたりしない
- 落下などにより変形したり、傷の付いたバッテリーは、使用しない
- 火中に投入したり、加熱しない
- 火やストーブのそば、直射日光の当たる場所、炎天下の車内など高温の場所に置かない
- 水につけない、濡らさない
- バッテリーカバーを取り付けるとき、バッテリーのコネクターのコードをはさみ込まない
(発熱・発煙・破裂・発火・液漏れの原因)



- 必ず当社指定のバッテリーを使う
(発熱・発煙・破裂・発火の原因)
- バッテリー内部の液体が漏れて目に入ったときは、こすらずに、すぐに水道水などのきれいな水で十分に洗ったあと、直ちに医師の治療を受ける
(目に障害を与える原因)



警告

感電・火災・漏電・大けがを防ぐために



- バッテリーのビニールカバーをはがしたり、傷を付けない
(液漏れ・発熱・破裂の原因)
- バッテリーの異臭・発熱・液漏れ・変色・変形・その他、今までと異なることに気付いたときは使用しない
(発熱・発煙・破裂・発火の原因)
- むれた手でバッテリーを触らない
(発熱・発火・感電の原因)



- バッテリー内部の液体が漏れて皮膚や衣類に付着したときは、すぐに水道水などのきれいな水で十分に洗う
(皮膚に障害を与える原因)
- バッテリーは乳幼児の手の届かない所に置く
- 所定の充電時間を超えても満充電にならない場合は充電をやめ、バッテリーを交換する (5, 14 ページ)



注意

感電・火災・本体の故障・けがを防ぐために



- 充電は必ず5℃～35℃の環境でおこなう
(発熱・発煙・破裂・発火の原因や、正しく充電できなかつたり、バッテリー劣化の原因)
- 湿気やほこりが少ない場所で使用・保管する
(発熱・発火・感電の原因)
- バッテリーが熱くなっている場合は、冷えるまで待ってから交換する
(やけどの原因)

お願い

こんなことにもご注意を

吸込ノズル・ヘッド裏面の起毛クッションやノズルパッド(黒)が摩耗していると、床面を傷めることがあります。

摩耗した場合は、新しいものに取り換えが必要
です。使用を中止し、お買いあげの
販売店にご相談ください。

(お近くに販売店がない場合は [15 ページ](#))

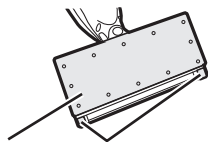

ノズルパッド(黒)

起毛クッション

● 次のようなものは吸わせない

(内部の傷付きやゴミの詰まり・故障の原因)

- 液体や湿ったゴミ
- 鋭利なもの(ガラス・カミソリなど)
- ひも類
- 大きなゴミ・大量のゴミを一度に吸わせる
- 大量の砂

● 細かい粉類(石こう・セメント・チョークなど)を吸わせた場合は、ダストカップフィルター・本体フィルターをお手入れしてください [11 ページ](#)

● シートを取り付けた状態で、床の上に長時間置かない(床面が変色する原因)

● ダストカップ [6 ページ](#) をはずした状態で運転しない

● 土間など土足で歩く場所を掃除しない

● ハンドルを持って振り回さない

(けがをしたり、器物を破損する原因)

長期間使わないときは

● バッテリー(電池)は使用しないときも自然放電し、バッテリー残量がなくなった状態が続くとバッテリーが劣化します。これらを抑えるために、長期間※使わないときは、必ずバッテリーを満充電にし、[7 ページ](#) ACアダプターをコンセントから抜いてください。

● 長期間使用しなかった後で次に使用するときは自然放電していますので、再度充電してからお使いください。

※1カ月以上を目安としています。

● 床面や敷居の段差、家具や壁などに吸込ノズル・ヘッドを強く当てない(床面などを傷付ける原因)

● 運転中、テレビの画面にノイズが発生することがありますが、テレビ本体に影響はありません

● このコードレスワイパーは家庭用です。業務用としての使用はできません

また、お掃除以外に使用しないでください。

バッテリー(電池)について

バッテリーは消耗品です。繰り返し使用することで劣化し、運転時間が徐々に短くなります。バッテリーの劣化は、ご使用状況や動作環境により異なりますが、下記の場合はバッテリーを交換してください。

- 満充電にしても運転時間が極端に短くなったとき。
(バッテリーのリフレッシュ [7 ページ](#) をしても回復しないとき)

バッテリー価格(別売品)・バッテリー交換のしかた [14 ページ](#)

バッテリーのリサイクルにご協力ください

バッテリー(ニッケル水素電池)は、リサイクル可能な貴重な資源です。

不要になったバッテリーは、廃棄をせずに充電式電池のリサイクル



Ni-MH

ニッケル水素電池のリサイクルマークです。

協力店へお持ち込みください。お近くのリサイクル協力店は、以下のページから検索することができます。

一般社団法人 JBRCホームページ <http://www.jbrc.com>

使用済みバッテリーの取り扱いについて

コネクターの端子部に市販のビニールテープなどを巻いて絶縁してください。また、分解しないでください。



バッテリーを長持ちさせるコツ

使用時間にかかわらず、お掃除が終わった後は必ず充電してください。

長期間使わないときは [上記参照](#)

● 満充電にしても運転時間が極端に短いときは、バッテリーのリフレッシュをしてください。 [7 ページ](#)

● バッテリーを使いきった状態のまま放置すると、バッテリーの劣化につながります。

各部のなまえ

各部のなまえと組み立てかた

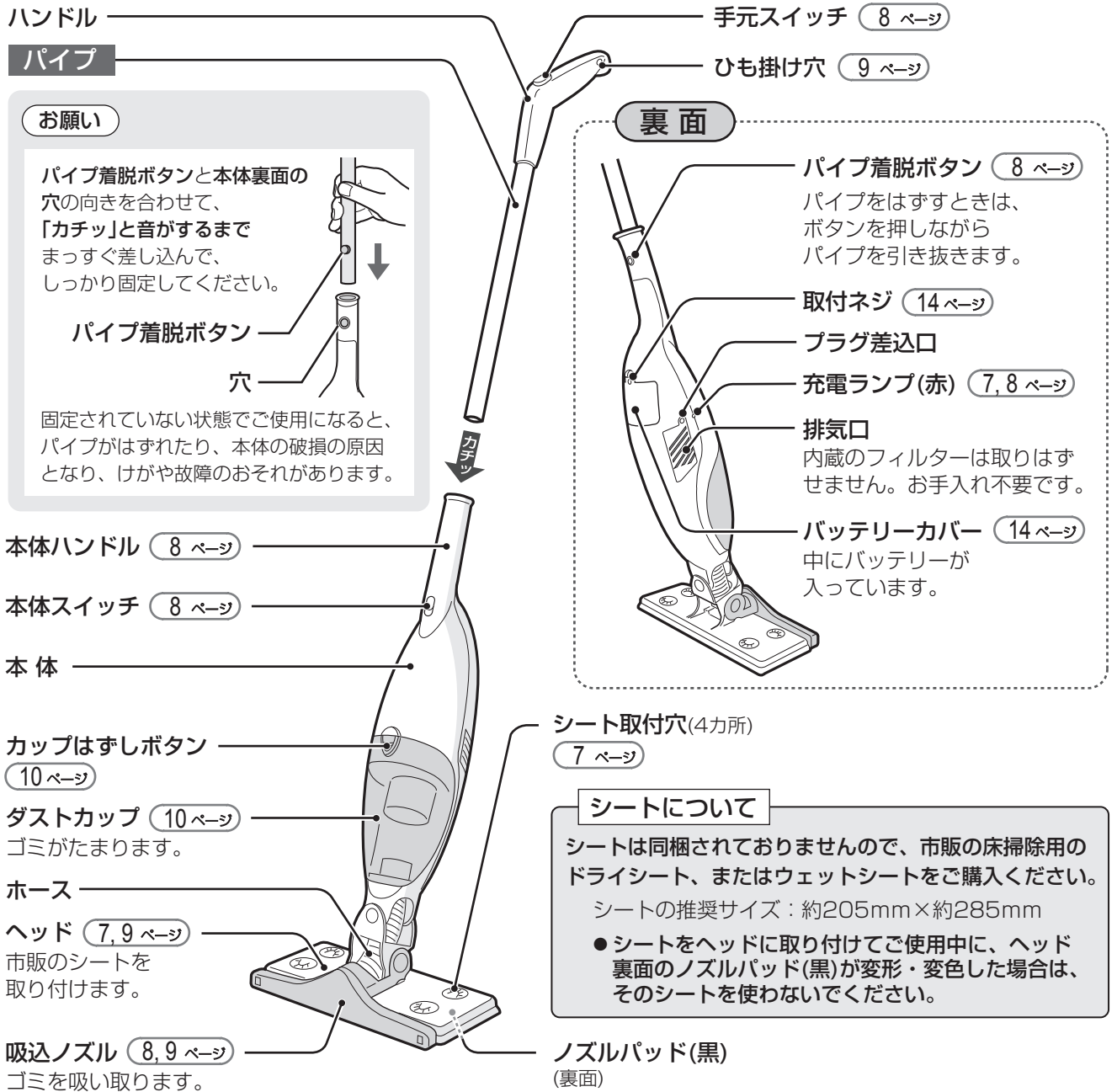

付属品

上記の **パイプ** も付属品です

● ACアダプター(1個) (7 ページ)

ACアダプターは本製品以外に使用しないでください。



印刷物付属品

● 取扱説明書(保証書付)※(1部)

※当商品は日本国内向けであり、日本語以外の説明書はありません。

This model is designed exclusively for Japan, with manuals in Japanese only.

準備する

バッテリーを長持ちさせるために **5 ページ** をご覧ください。

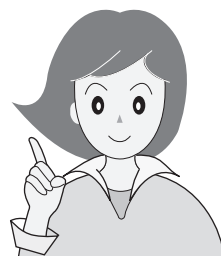

バッテリー(電池)を充電する

お買いあげ時にはバッテリーが十分に充電されていませんので、ご使用前には必ず、本体の充電ランプが消えるまで充電してください。

- 1 ACアダプターをコンセントに差し込む
- 2 プラグを本体のプラグ差込口に接続して充電する

- 充電ランプ(赤)が点灯します。
- 約5時間以内で満充電になります。満充電になると充電ランプが消灯し、自動で充電が終了します。

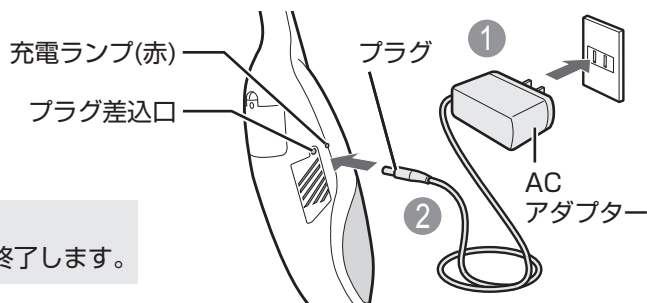

お知らせ

- 充電中に本体やACアダプターが熱くなりますが、異常ではありません。

ご注意

- 充電中や充電完了直後は、本体のプラグ差込口やACアダプターのプラグが熱くなりますので、触れないでください。【やけどの原因】

充電できない場合は次のことをご確認ください

- ACアダプターがコンセントから抜けていませんか。
- ACアダプターのプラグが本体のプラグ差込口から抜けていませんか。

- バッテリー交換時にバッテリーを本体に正しく取り付けていますか。バッテリーのコネクターは確実に差し込んでください。 **14 ページ**

充電について

- 次の場合は、充電時間が長くなることがあります。
 - 長期間使用していないとき
 - 低温(約5℃以下)や高温(約35℃以上)の環境で充電したとき (室温が5℃~35℃の環境で充電してください)

運転時間について

- 最長連続運転時間は約10分※です。 ※満充電・電池初期/20℃。使用環境・使用状態により異なります。
- バッテリーは繰り返し使用することで、運転時間が徐々に短くなります。満充電にしても運転時間が極端に短いときは、バッテリーのリフレッシュ(下記)をしてください。それでも回復しない場合はバッテリーを交換してください。 **14 ページ**

バッテリーのリフレッシュについて

- 満充電にしても運転時間が極端に短いときは、次のようにしてバッテリーのリフレッシュをしてください。
 - ① バッテリー残量がなくなるまで運転を続ける
 - ② 満充電になるまでバッテリーを充電する

市販のシートをヘッドに取り付ける

市販のシートをご購入のうえ(**シートについて** **6 ページ**)、シートをヘッドに取り付けてください。

- シートがないときは、シートを取り付けずに使用できますが、ヘッド裏面のノズルパッド(黒)の摩耗を早めたり、床材によっては床面に傷が付く場合があるため、なるべくシートを取り付けてご使用ください。

- 1 吸込ノズルを持ち上げる
- 2 市販のシートを広げて、その上にヘッドを乗せる
- 3 シートを折り返し、シート取付穴(4カ所)に差し込む
- 4 吸込ノズルを、元の位置にもどす

- 市販のシートの外装などに記載の注意事項もご覧ください。

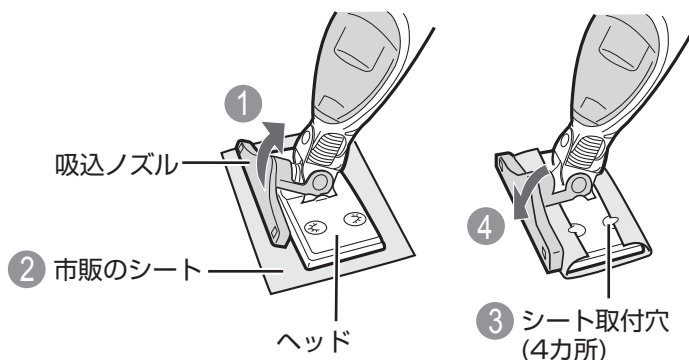

掃除する

毎日のこまめなお掃除には、
1部屋※1～2分程度の
サッとのお掃除がおすすめです。
※フローリング6畳目安

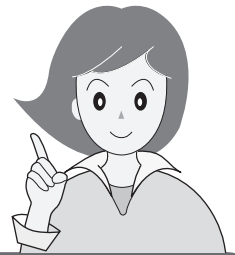



お掃除の流れ

床・たたみなどのお掃除 スティック状態

下記の手順をお好みで選び、お掃除できます。



●ふだんのお掃除に…

床をシートで拭いた後でゴミを吸い取る

- ① 床をシートで軽く拭き掃除する
- ② 手元スイッチ  を押して運転し、吸込ノズルでゴミを吸い取る
- ③ もう一度  を押して運転を止める

●汚れが特に気になるときは…

床をシートで拭きながらゴミを吸い取る

- ① 手元スイッチ  を押して運転する
- ② 床をシートで軽く拭きながら、吸込ノズルでゴミを吸い取る
- ③ もう一度  を押して運転を止める

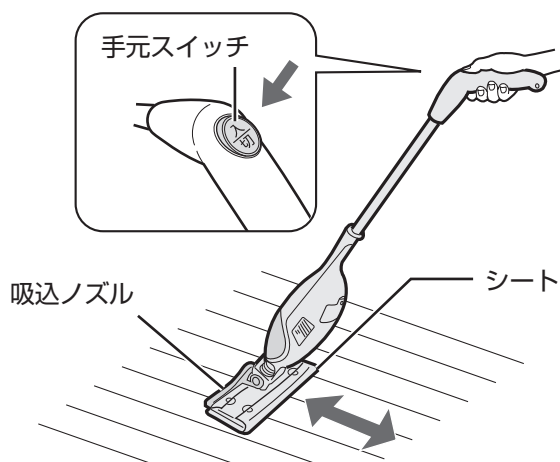

階段や狭い場所のお掃除 ハンディ状態

パイプを取りはずし、本体ハンドルを持ってお掃除
できます。

- ① パイプ着脱ボタンを押しながら、パイプを
引き抜く

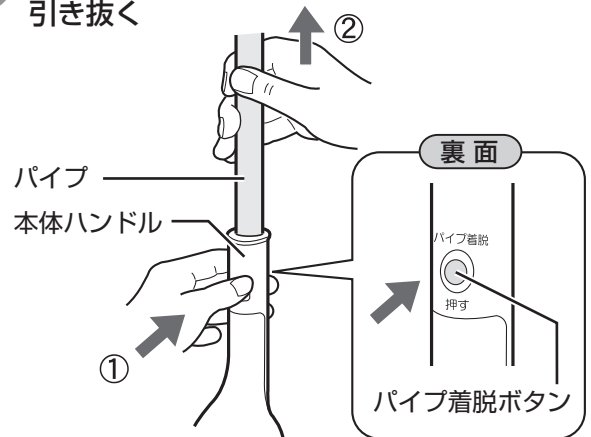

- ② 床・たたみなどのお掃除 と同様にお掃除する

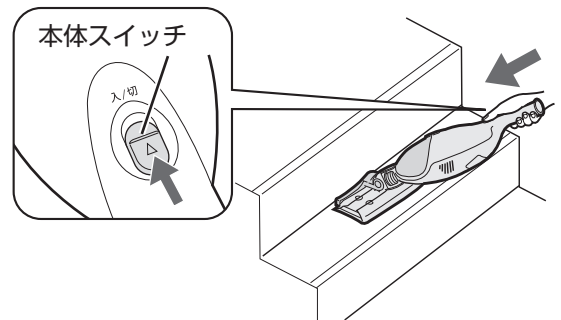

本体スイッチ  を「入/切」にスライドさせると
運転します。

もう一度  を「入/切」にスライドさせると
運転が止まります。

お知らせ

- 安全のため、ACアダプターのプラグを本体に接続したままでは運転できません。
- 手元スイッチ・本体スイッチから指を離すと、スイッチは元の位置に戻ります。
- 使用時間にかかわらず、お掃除が終わった後は必ず充電してください。
- 運転中にバッテリー残量がなくなると、過放電によるバッテリーの劣化を防止するため自動停止し、充電ランプ(赤)が約24時間点滅します。(充電すると消えます)
- 衛生面から、お掃除のたびにゴミを捨てることをおすすめします。 10 ページ

お掃除のコツ

★ヘッドを軽くゆっくりとすべらせるように動かす。

すばやく前後させるよりゴミがよく吸えます。
また、コードレスワイパーや床面の傷付きを防止します。

★床やたたみは目に沿って動かす。

スティック状態

- 床やたたみなどのお掃除に。

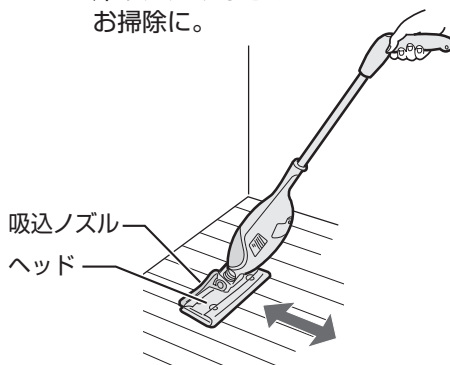

ハンディ状態

- 階段や狭い場所のお掃除に。

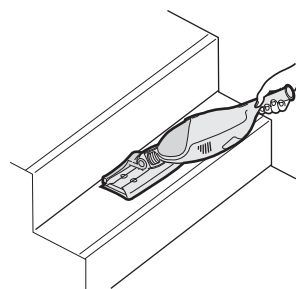

ご注意

- 吸込ノズル・ヘッドを床に強く押し付けてお掃除しないでください。裏面の起毛クッションやノズルパッド(黒)が早く摩耗して床面を傷付けるおそれがあります。

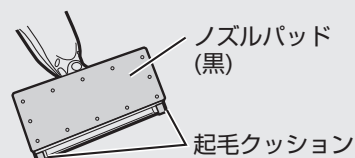

- 杉・ひのき・パイン・クッションフロアなど柔らかく傷付きやすい床や、床用ワックス・コーティング剤をお使いの床では、吸込ノズル・ヘッドの移動でこすり傷が付くことがあります。特に、吸込ノズル・ヘッドを床面に強く押し付けて移動したり、同じ位置で運転を続けないようにしてください。
- 吸込ノズル・ヘッドの移動で、新築などのワックスがけされた床の光沢に差ができた場合は、絞った布で拭き取り、再度ワックス拭きをして乾燥させてください。

収納する

ハンドルのひも掛け穴に、ひもなどを通し、市販の吊り金具などに掛けてください。

ご注意

- 必ず市販の吊り金具などを使って収納してください。本体だけで立て掛けて収納しないでください。
- 吊り金具ががたついた場合は、固定し直してください。
- 本体が宙吊りにならないよう、ご注意ください。
【吊り金具が抜けて、本体の落下によるけがや床面の傷付き・故障の原因】
- 収納時、吸込ノズル・ヘッドに足や物などを当てないでください。
【本体が動いて吊り金具からはずれ、本体の転倒によるけがや床面の傷付き・故障の原因】

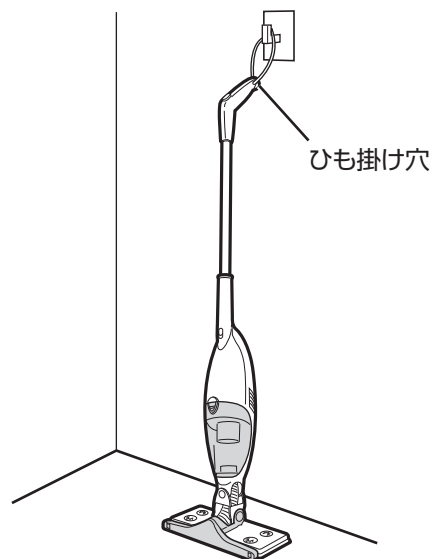

ゴミを捨てる

ゴミ捨ての目安

■「ゴミ捨て」ライン近くまで ゴミがたまったとき

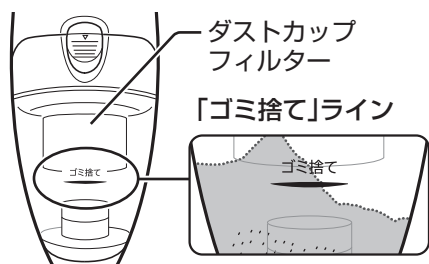

- ゴミが片寄ってたまっている場合もラインを超える前に捨ててください。
- 衛生面から、お掃除のたびにゴミを捨てることをおすすめします。

お願い

- ゴミを捨てずに運転を続けると、ダストカップフィルターにゴミが付着して吸込力が低下します。必ず捨ててください。捨てずにさらに運転を続けると、故障の原因になります。
- ゴミがこぼれるのを防ぐために、ダストカップが入る大きめのゴミ箱や、ゴミ袋などにゴミを捨ててください。

ゴミの捨てかた

1 ダストカップをはずす

- ① 本体をしっかり支えて、**カップはずしボタン**を引き下げながら
- ② 手前に引いてはずす



2 ダストカップフィルターを取り出す

- リング部をつまんで、引き出す。



3 ダストカップ内のゴミを捨てる

- ダストカップをゴミ捨て面へ近づけてさかさまにし、静かに引き上げるようにすると、ほこりの舞い立ちが防げます。

4 ダストカップフィルターを取り付ける

- △印を**カップはずしボタン**の方向に合わせて、水平にすき間ができないように、ダストカップ内側の突起の上に軽くのせる。

- 強く押し込まないでください。

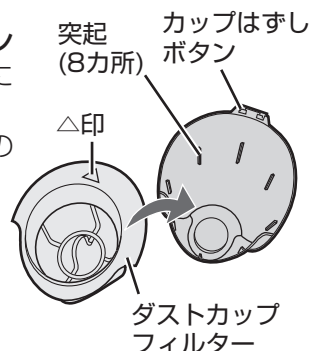

5 ダストカップを本体に取り付ける

- 下部を合わせてから、「カチッ」と音がするまでダストカップ全体を押し付けるように取り付ける。



お手入れする

警告

！ お手入れ時は必ず運転を停止し、ACアダプターはコンセントから抜く

【感電・けがの原因】

ダストカップ

水洗い可

ダストカップがほこりで汚れたときなど

- 1 ダストカップをはずして、ゴミを捨てる
(はずしかた (10 ページ))

- 2 水または薄めた中性洗剤で洗い、十分に乾かす



ダストカップ

- 3 ダストカップを取り付ける
(取り付けかた (10 ページ))

本体フィルター

水洗い可

月1回お手入れ (ダストカップをはずした内部にあります。)

- 1 ダストカップをはずす
(はずしかた (10 ページ))

- 2 本体フィルターをつまみ出す

本体フィルター(黒)

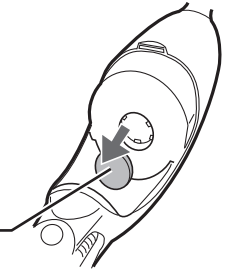

- 3 本体フィルターに付いたゴミを取り除く
汚れがひどいときは、水または薄めた中性洗剤で洗い、十分に乾かす。

- 4 本体フィルターを元通りに取り付ける

ダストカップフィルター

水洗い可

1週間に1回程度、または吸い込みが悪くなったときに

- 1 ダストカップをはずしてダストカップフィルターを取り出す
(取り出しかた (10 ページ))

- 2 フィルターの外側に付いたゴミを柔らかいブラシなどで取り除く

ブラシで取り除けない場合は、水または薄めた中性洗剤で洗い、十分に乾かす。



ダストカップフィルター

- 3 ダストカップフィルター・ダストカップを取り付ける
(取り付けかた (10 ページ))

本体

汚れが気になるときに

水または薄めた中性洗剤を含ませた布で拭き取る。

ご注意

- シンナー・ベンジン類は使わないでください。【変質や変形の原因】
- 本体は水洗いできません。

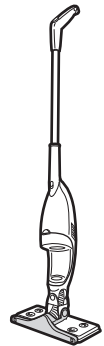

水洗いできる部品を水洗いした後は十分に乾かしてください

- 十分に乾かしてから取り付ける。【水分が残ったまま使用すると、モーターの故障やにおいの原因】
- 水気をしっかり切り、タオルなどで水分をやさしく拭き取って、風通しのよい所で陰干しして、十分に乾かす。【においの発生や故障の原因】

乾燥時間目安：12時間(環境や季節によって異なります)

- ドライヤーなどの熱風を当てない。【変形や故障の原因】

お願い

- 新聞紙などを敷いて、お手入れしてください。
- シンナー・ベンジン類や、お湯(約40℃以上)は使わないでください。【変質や変色の原因】
- ダストカップフィルター・本体フィルターをお手入れした後は、必ず本体に取り付けてください。【ほこりがモーターに入って故障の原因】

こんなときは？

こんなとき	お調べください	参照ページ
運転中の本体のトラブル	運転できない (動作がおかしい) <ul style="list-style-type: none"> ● バッテリー(電池)残量がなくなっていないですか。充電してください。 ● バッテリー交換時にバッテリーを本体に正しく取り付けられていますか。バッテリーのコネクターは確実に差し込んでください。 ● ACアダプターのプラグを本体に接続したまま運転していませんか。プラグを本体から抜いてください。 	7 14 8
	運転を停止したのに すぐに止まらない <ul style="list-style-type: none"> ●  を押して(または本体スイッチをスライドさせて)運転を停止しても、しばらくの間はモーターが惰性で回転しますが、故障ではありません。 	—
	運転時間が短くなる <ul style="list-style-type: none"> ● バッテリーは繰り返し使用することで運転時間が徐々に短くなります。満充電にしても運転時間が極端に短いときは、バッテリーのリフレッシュをしてください。それでも回復しない場合は、バッテリーを交換してください。 	7, 14
	異音がする <ul style="list-style-type: none"> ● ダストカップを本体に正しく取り付けられていますか。 ● ダストカップにダストカップフィルターを正しく取り付けられていますか。 	10 10
	途中で止まる 吸込力が弱い 運転音に変化した・ 大きくなった <ul style="list-style-type: none"> ● 本体が熱くなっていませんか。涼しい所にしばらく放置してください。 ● バッテリー(電池)残量がなくなっていないですか。充電してください。 ● ダストカップフィルターや本体フィルターが目詰まりしていませんか。フィルターを水洗いしてください。 ● ダストカップにゴミがいっぱいたまっていますか。 ● ティッシュなどの大きいゴミがダストカップ内部に詰まっていますか。 ● ホース・吸込ノズルなどにゴミが詰まっていますか。詰まったゴミを取り除いてください。 	— 7 11 10 10 —
	<div style="border: 1px solid black; padding: 2px;">上記の処置をしてもお掃除中に止まる場合は、お買いあげの販売店、またはお客様ご相談窓口にお問い合わせください。</div>	
熱い	<div style="border: 1px solid black; padding: 2px;">本体は運転時40℃程度の温度になりますが、異常ではありません。</div>	
	本体が熱い <ul style="list-style-type: none"> ● ダストカップフィルターや本体フィルターが目詰まりしていませんか。 	11
	充電中に本体や ACアダプターが熱い <ul style="list-style-type: none"> ● 制御回路やバッテリーに電流が流れるため熱が発生しますが、異常ではありません。 	—
充電	充電できない (本体の充電ランプ(赤) が点灯しない) <ul style="list-style-type: none"> ● ACアダプターをコンセントにしっかり差し込んでいますか。 ● ACアダプターのプラグが本体のプラグ差込口から抜けていませんか。 ● バッテリー交換時にバッテリーを本体に正しく取り付けられていますか。バッテリーのコネクターは確実に差し込んでください。 	— 7 14

修理のご依頼やお問い合わせの前に、下記内容をお調べください。

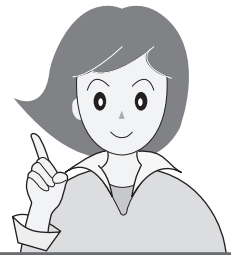

こんなとき	お調べください	参照ページ
ダストカップ	ダストカップを本体に取り付けできない	●ダストカップフィルターをダストカップに正しく取り付けていますか。 10
	ダストカップにダストカップフィルターを取り付けできない	●ダストカップのゴミを捨ててください。 ●ダストカップ内部に大きいゴミが詰まっていませんか。 10 10
におう		●ダストカップのゴミを捨ててください。 (ゴミの種類によっては、におう場合があります) 10 ●ダストカップフィルターや本体フィルターを水洗いした後、充分に乾かしていますか。【水分が残ったまま使用するとにおいの原因】 11

モーターの寿命について知っておいていただきたいこと

コードレスワイパーのモーターには寿命があり、寿命の際には通電が遮断されます。このとき、異臭・異音をともなう場合があります。これは、モーターの部品(カーボンブラシ)が磨耗する際に発生するものです。

運転を停止し、必ずACアダプターをコンセントから抜いて、お買いあげの販売店、またはお客様ご相談窓口 (15ページ) へお問い合わせください。

愛情点検



長年ご使用のコードレスワイパーの点検を!

このような症状はありませんか?

- スイッチを入れても、ときどき運転しないことがある。
- ACアダプターやACアダプターのコードを動かすと、本体の充電ランプがいたり消えたりする。
- 運転中、ときどき止まる。
- 運転中に異常な音がする。
- 本体やACアダプターが変形したり異常に熱い。
- こげくさいにおいがする。

ご使用中止

事故防止のため、ただちに  を押して(または本体スイッチをスライドさせて)運転を止め、ACアダプターはコンセントから抜き、必ず販売店に点検をご依頼ください。
(お近くに販売店がない場合は (15ページ))
なお、点検・修理に要する費用は、販売店にご相談ください。

仕様

電 源	入力: AC 100V 50-60Hz共用 (ACアダプター)
電 源 方 式	充電式(ニッケル水素電池、7.2V、1800mAh)
消 費 電 力	充電中: 約7W / 充電完了後: 約0.2W
最長連続運転時間※	約10分
集じん容積	0.18L
充 電 時 間	約5時間(周囲温度・使用時間などご使用条件により5時間以上かかる場合があります)
質 量	1.3kg (パイプ・本体・バッテリー含む)
本 体 寸 法	幅254mm×奥行120mm×高さ1020mm
コードの長さ	180cm (ACアダプター)

※満充電・電池初期/20℃の場合。使用環境・使用状態により異なります。バッテリーは繰り返し使用することで運転時間が徐々に短くなります。

- 本機はヘルツ(Hz)フリーです。転居により電源周波数が変わっても、部品の取り換えや調整の必要はありません。
- 本機は日本国内向け仕様です。海外ではご使用できません。

危険



バッテリーカバーを取り付けるとき、
バッテリーのコネクターのコードを
はさみ込まない

【発熱・発煙・破裂・発火・液漏れの原因】

バッテリー(電池) 交換のしかた

ご注意

- バッテリーをはずす前に、 を押して(または本体スイッチをスライドさせて)完全に停止するまで運転させ、バッテリーを使いきってください。
- 運転直後はバッテリーが熱くなっていますので、冷めてから交換してください。

- 1 ドライバーで取付ネジをはずし、バッテリーカバーをはずす



- 2 ラベルの端を持ち、 の方向に引っばってバッテリーを引き出す

コネクターのコードは引っばらないでください。

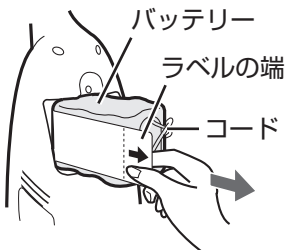

- 3 コネクターをはずす
① ツメを押しながら
② 引き抜く

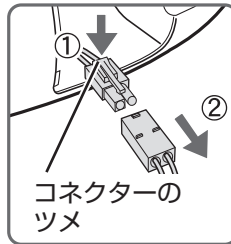

- 4 新しいバッテリーのコネクターを確実に差し込む

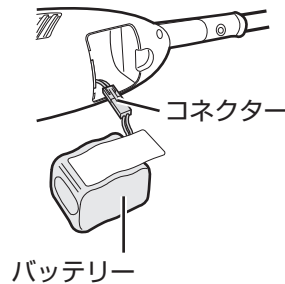

- 5 バッテリーを本体に入れる



ラベルを必ず
図の向きにして
入れてください。

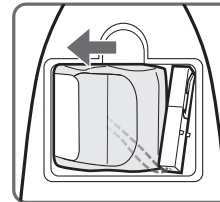

- バッテリーを左側に寄せ、右側にすき間をあけて、コネクターを収めます。

正しく収めないと、バッテリーカバーが浮くなど不具合が生じます。

- 6 バッテリーカバーを取り付け、元通りに取付ネジを締める

別売品

- お買いあげの販売店、またはお近くのシャープ製品取扱店でお買い求めください。
- お買い求め・お問い合わせの際は、各 부품の流通コードをご連絡ください。
- 下記の部品および希望小売価格は、2018年1月現在のもので変更する場合があります。

● ダストカップフィルター

流通コード
217 337 0542
200円+税



● 本体フィルター

流通コード
217 337 0541
100円+税



● ダストカップ

流通コード
217 137 0559
1,000円+税



交換用別売品

● バッテリー(ニッケル水素電池)

流通コード
217 932 0027
3,000円+税

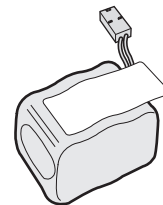

(製品に同梱されているものと同じ性能のバッテリーです)

保証とアフターサービス

修理を依頼される時は

持込修理

- 1 「こんなときは？」(12, 13 ページ) を調べてください。
- 2 それでも異常があるときは、ただちに  を押して(または本体スイッチをスライドさせて)運転を止め、ACアダプターはコンセントから抜いてください。
- 3 お買いあげの販売店にご連絡ください。

便利メモ

お買いあげの際に記入されると便利です。
販売店名
電話 () -
お買いあげ日 年 月 日

保証期間中

- 修理に際しましては保証書をご提示ください。保証書の規定に従って、修理させていただきます。

保証期間が過ぎているときは

- 修理すれば使用できる場合には、ご希望により有料で修理させていただきます。

修理料金のしくみ

- 修理料金は、技術料・部品代などで構成されています。

技術料	故障した製品を正常に修復するための料金です。
部品代	修理に使用した部品代金です。

保証書(裏表紙にあります)

- 保証期間…お買いあげの日から1年間です。保証期間中でも有料になることがありますので、保証書をよくお読みください。持込修理の対象商品を直接メーカーへ送付した場合の送料などや、出張修理をおこなった場合の出張料は、保証期間中でもお客様の負担となります。

補修用性能部品の保有期間

- 当社はコードレスワイパーの補修用性能部品を製品の製造打切後6年保有しています。
- 補修用性能部品とは、その製品の機能を維持するために必要な部品です。

部品について

- 部品共用化のため、共通色に変更する場合があります。
- 環境への配慮のため、修理に際して再生部品・代替部品を使用する場合があります。また、修理後、交換した部品は当社が任意に回収のうえ適切に処理いたします。

お客様ご相談窓口のご案内

修理・使いかた・お手入れ・お買い物などのご相談・ご依頼、および万一、製品による事故が発生した場合は、お買いあげの販売店、または下記窓口にお問い合わせください。ファクシミリ送信される場合は、製品の形名やお問い合わせ内容のご記入をお願いいたします。

※弊社では、確実なお客様対応のため、フリーダイヤル・ナビダイヤルサービスをご利用のお客様に「発信者番号通知」をお願いしています。発信者番号を非通知に設定されている場合は、番号の最初に「186」をつけておかけください。



いつでも便利なWebサービス【シャープオンラインサポート】

ご質問やお困りごとは、気軽にアクセス、しっかりアシスト!

シャープ お問い合わせ 

<http://www.sharp.co.jp/support/>

スマートフォンや
携帯電話はこちらから



インターネットから修理のお申し込みや進捗確認も24時間サポート

シャープ 修理相談 

<http://www.sharp.co.jp/support/repair.html>

スマートフォンや
携帯電話はこちらから



使用方法のご相談など【お客様相談室】

受付時間 (年末年始を除く) ●月曜～土曜: 9:00～18:00 ●日曜・祝日: 9:00～17:00

固定電話、PHSからは、フリーダイヤル

 0120 - 078 - 178

携帯電話からは、ナビダイヤル

 0570 - 550 - 449

■フリーダイヤル・ナビダイヤルがご利用いただけない場合は…

電話	FAX
050 - 3852 - 5405	06 - 6792 - 5993
〒581-8585 大阪府八尾市北亀井町3丁目1番72号	



修理や持込修理のご相談など【修理相談センター】

受付時間 (年末年始を除く) ●月曜～土曜: 9:00～20:00 ●日曜・祝日: 9:00～17:00

固定電話、PHSからは、フリーダイヤル

 0120 - 02 - 4649

携帯電話からは、ナビダイヤル

 0570 - 550 - 447

■フリーダイヤル・ナビダイヤルがご利用いただけない場合は…

電話	FAX
050 - 3852 - 5520	06 - 6792 - 3221
〒581-8585 大阪府八尾市北亀井町3丁目1番72号	

※沖縄県にお住まいのお客様については、那覇サービスセンターにおかけください

電話: 098 - 861 - 0866 (受付時間: 年末年始を除く月曜～金曜 9:00～17:00)

「宅配業者引き取りサービス」のご案内

固定電話、PHSからは、フリーダイヤル 携帯電話からは、ナビダイヤル
※サービスエリア: 日本国内地域。ただし、沖縄県を除く。

 0120 - 02 - 4649

 0570 - 550 - 447

ご転居やご贈答品などで、お買いあげの販売店に修理が依頼できない場合に、お電話でご依頼いただきますと当社指定の宅配業者がお客様のご都合の良い日時にご自宅を訪問して商品をお預かりし、弊社で修理完了後にご自宅までお届けするサービスです。

■ご利用料金: 「宅配業者引き取りサービス」のご利用は保証期間内・保証期間外にかかわらず有料となります。

[往復の運送費+梱包資材費+代引き手数料]がかかります。

(保証期間内の修理料金は、保証書記載の「無料保証規定」に準じます。

また、保証期間外は有料です)

■お引き取りの時間は次の時間帯よりお選びいただけます。

午前中	14:00～16:00	16:00～18:00	18:00～21:00
-----	-------------	-------------	-------------

※交通事情などの理由により、ご指定の時間にお伺いできない場合がございます。

QRコードについて

お電話は番号をよくお確かめのうえ、お間違いのないようおかけください。

スマートフォンやタブレット端末のバーコードリーダーで読み取ってください。

(読み取れない場合は近傍に表記のアドレスを直接入力してください)

誘導されるサイトおよび動画の視聴は無料ですが、通信料金はお客様のご負担になります。

QRコードは株式会社デンソーウェーブの登録商標です。

【ご相談窓口におけるお客様の個人情報のお取り扱いについて】

シャープ株式会社および関係会社は、お客様の個人情報をご相談対応や修理対応などに利用させていただいております。個人情報は適切に管理し、修理業務等を委託する場合や正当な理由がある場合を除き、第三者に開示・提供いたしません。個人情報の開示・訂正、利用訂正等の請求その他お問い合わせは、シャープ株式会社個人情報ご相談窓口にご連絡ください。

電話番号: [06-6792-8004 (受付時間: 平日、9:00～12:00、13:00～17:00) ただし、祝日など弊社休業日を除く]

個人情報の取扱いの詳細については、<http://www.sharp.co.jp/privacy/index-j.html> をご参照ください。

●所在地・電話番号・受付時間などについては、変更になることがあります。(2017.10)

お問い合わせ先

お問い合わせの前にもう一度「こんなときは?」(12, 13ページ)をご確認ください。

お客様ご相談窓口(15ページ)より
お問い合わせください。

■ 製品の「よくあるご質問」への回答を
24時間音声ガイダンスでご案内
(電話オペレーターにはつながりません)

自動音声案内 フリーダイヤル
(携帯電話からもご利用いただけます)

☎ 0120 - 001 - 252

Webもご活用ください。

(機種により対応していない項目もあります)



シャープ お問い合わせ 掃除機

検索

<http://www.sharp.co.jp/support/cleaner/>



Q&A情報

よくあるご質問などを掲載



故障診断ナビ

お困りごとを解決



ビジュアルガイド

操作手順の動画や写真でのご案内など

シャープ株式会社

本

健康・環境システム事業本部 〒581-8585 大阪府八尾市北亀井町3丁目1番72号

社 〒590-8522 大阪府堺市堺区匠町1番地