

取扱説明書



形名

イー シー ビー エックス

EC-BX6

プラズマクラスターイオンおよびPlasmaclusterは、シャープ株式会社の商標です。

お買いあげいただき、まことにありがとうございました。
この取扱説明書をよくお読みのうえ、正しくお使いください。
ご使用前に、「安全上のご注意」を必ずお読みください。
この取扱説明書は、いつでも見ることが出来る所に必ず保存してください。

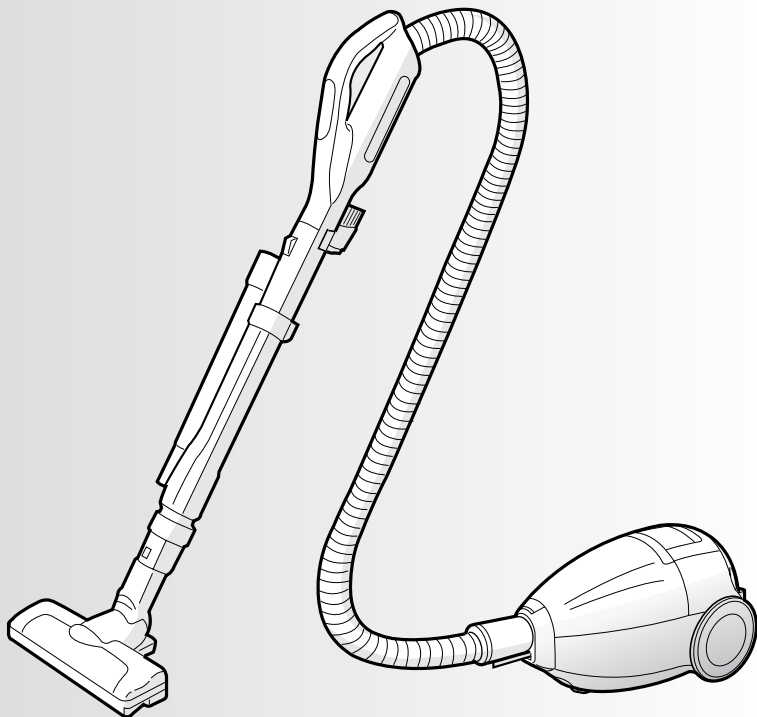

*1 除菌イオンの効果試験

試験機関	(財)石川県予防医学協会
測定方法	室温25℃・湿度42%・3畳相当の空間で、掃除機の排気口から1m後方、床面から1.1mでの気中浮遊カビ菌数を測定。
除菌方法	除菌イオンを空気中に放出。

もくじ

ページ

必ずお読みください

安全上のご注意	2
安全使用に関する重要な内容です。	
お願い	3
(掃除機を安全にお使いいただくために)	
● 吸込口(回転ブラシ)は	3
● こんなことにもご注意を	3

ご使用前に

各部のなまえと組み立てかた	4
付属品	5
● 標準付属品	5
● 応用付属品	5

使いかた

お掃除のしかた	6
● お掃除の手順	6
● 吸込口を使う	7
● ベンリブラシ・2段伸縮すき間ノズルを使う	8
収納のしかた	9
● 電源コードの巻き取り	9
● スタンド収納のしかた	9
ごみの捨てかた	10
● ダストカップセットのはずしかた	10
● ダストカップセットの取り付けかた	11

お手入れ

お手入れ	12
● クリーニングサインについて	12
● HEPA(ヘパ)クリーンフィルター	12
● ダストカップセット	14
(ダストカップセットの組み立てかた)	15
● 吸込口(回転ブラシ)	16
● 本体	16

困ったとき

仕様	17
別売品	17
保証とアフターサービス	17
お客様ご相談窓口のご案内	18
故障かな?	19
保証書	裏表紙

安全上のご注意

この取扱説明書および商品には、安全にお使いいただくために、いろいろな表示をしています。内容(表示・図記号)をよく理解してから本文をお読みになり、記載事項をお守りください。

■「表示」を無視して、誤った取り扱いをすることによって生じる内容を、次のように区分しています。



警告

「死亡や重傷を負うおそれがある内容」を示しています。



注意

「けがや財産に損害を受けるおそれがある内容」を示しています。

■お守りいただく内容の種類を、「図記号」で区分して説明しています。



「してはいけないこと」を表しています。



「しなければならないこと」を表しています。

警告

電源や差込プラグ・コードは



禁止

- 電源コードや、差込プラグを破損させない。
 - 回転ブラシの回転部分に巻き込ませない。
 - 傷付けない・重いものを載せない。
 - 無理に曲げない、引っ張らない・ねじらない・束ねない・挟み込まない・加工しない。(コードが傷み、火災・感電の原因)

- ゆるんだコンセントは使わない。
 - ぬれた手で抜き差ししない。
 - 差込プラグ・電源コードが傷んだ場合は使わない。
- (感電・ショート・発火・けがの原因)

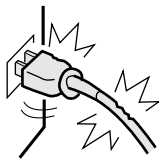

必ず実施

- 定格15A・交流100Vのコンセントを単独で使う。
- (他の器具と併用すると、発熱して発火の原因)
- 差込プラグのほこりは定期的にとる。
- プラグを抜き、乾いた布で拭く。
(プラグにほこりなどがたまると、湿気などで絶縁不良となり、火災の原因)
- 差込プラグは、根元まで確実に差し込む。
- (不完全な差し込みは、火災・感電・ショートの原因)
- お手入れ・点検時には、必ず差込プラグを抜く。
- (感電やけがの原因)

使用場所・ご使用時は



禁止

- 引火性のあるもののそばで使用しない、吸わせない。
- 灯油・ガソリン・線香
 - ベンジン・シンナー
 - タバコの吸殻
 - トナーなどの可燃物など
- (爆発や火災の原因)

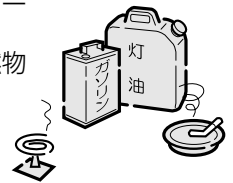

- 水洗いや風呂場などでの使用、水の吸い込みは絶対にしない。
- (感電やショート・発火の原因)
ダストカップセット・フィルターセット・回転ブラシは、水洗いできます。

- 絶対に分解したり修理改造しない。
- (火災・感電・けがの原因)

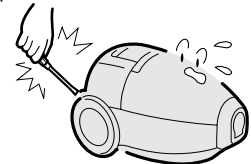

- 回転ブラシや、ローラースイッチ(セーフティストップ機構)には触れない。
- (手などにけがをする原因)
とくにお子様にはご注意ください。

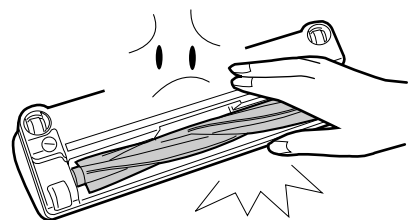

お願い

火災・感電・漏電・けがを防ぐために



⚠ 注意

ご使用時は



禁止

- 排気口をふさがない。
- 吸込口をふさいで長時間運転しない。
(過熱による、本体の変形・発火・火災の原因)

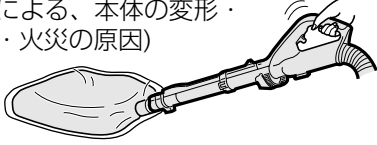

- 火気に近づけない。
(本体の変形による、ショート・発火の原因)

- ホース差込口・ホース・ズームパイプの接点・排気口に、金属類・ピンなどを入れない。
(感電や故障の原因)



電源や差込プラグ・コードは



必ず実施

- 電源コードを巻き取るときは、差込プラグを持つ。
(プラグが当たって、けがをする原因)

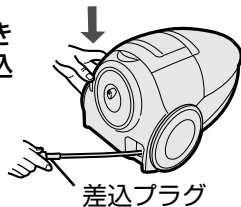

差込プラグ

- 差込プラグを抜くときは、必ず差込プラグを持って抜く。
(感電やショートし、発火する原因)

- 使用時以外は、差込プラグをコンセントから抜く。
(けがややけど、絶縁劣化による、感電・漏電・火災の原因)

吸込口(回転ブラシ)は

- ローラースイッチ・自在車輪・起毛ソフトクッションが摩耗していると、床面を傷めることがあります。

必要な部品をお買いあげの販売店でお求めのうえ、交換してください。 [17ページ](#)

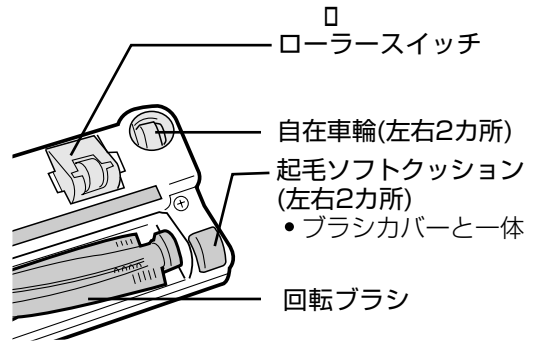

- 床面や敷居の段差、家具や壁などに吸込口を強く当てない。
(床面などを傷付ける原因)

- 回転ブラシに注油しない。
(プラスチックが割れる原因)

こんなことにもご注意を

- 吸わせてはいけないもの。
(内部の傷付きやごみの詰まり・故障の原因)

- 液体や湿ったごみ
- ひも類
- 鋭利なもの(ガラス・カミソリなど)
- 大量の砂
- 大きなごみ・大量のごみを一度に吸わせる
- 細かい粉類

(石こう・セメント・チョークなど。
・吸寄せた場合は、各フィルターを
お手入れする。 [12,14ページ](#))

- ダストカップセットを、はずした状態で運転しない。

- 土間など土足で歩く場所を掃除しない。

- 運転中、テレビの画面にノイズが発生することがありますが、テレビ本体に影響はありません。

- この掃除機は家庭用です。
業務用としての使用はできません。
また、お掃除以外に使用しないでください。

各部のなまえと組み立てかた

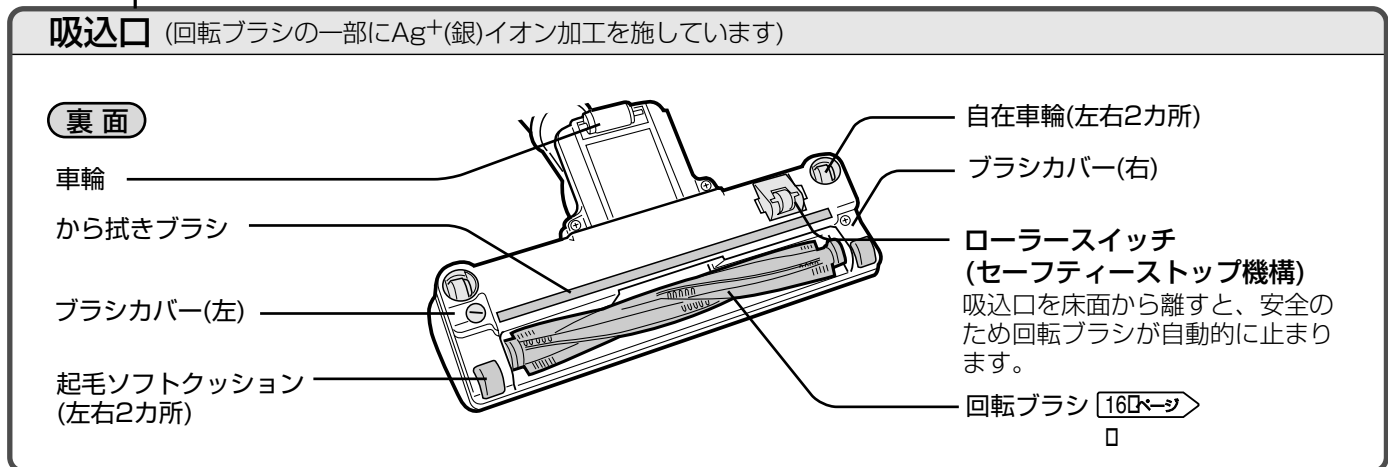
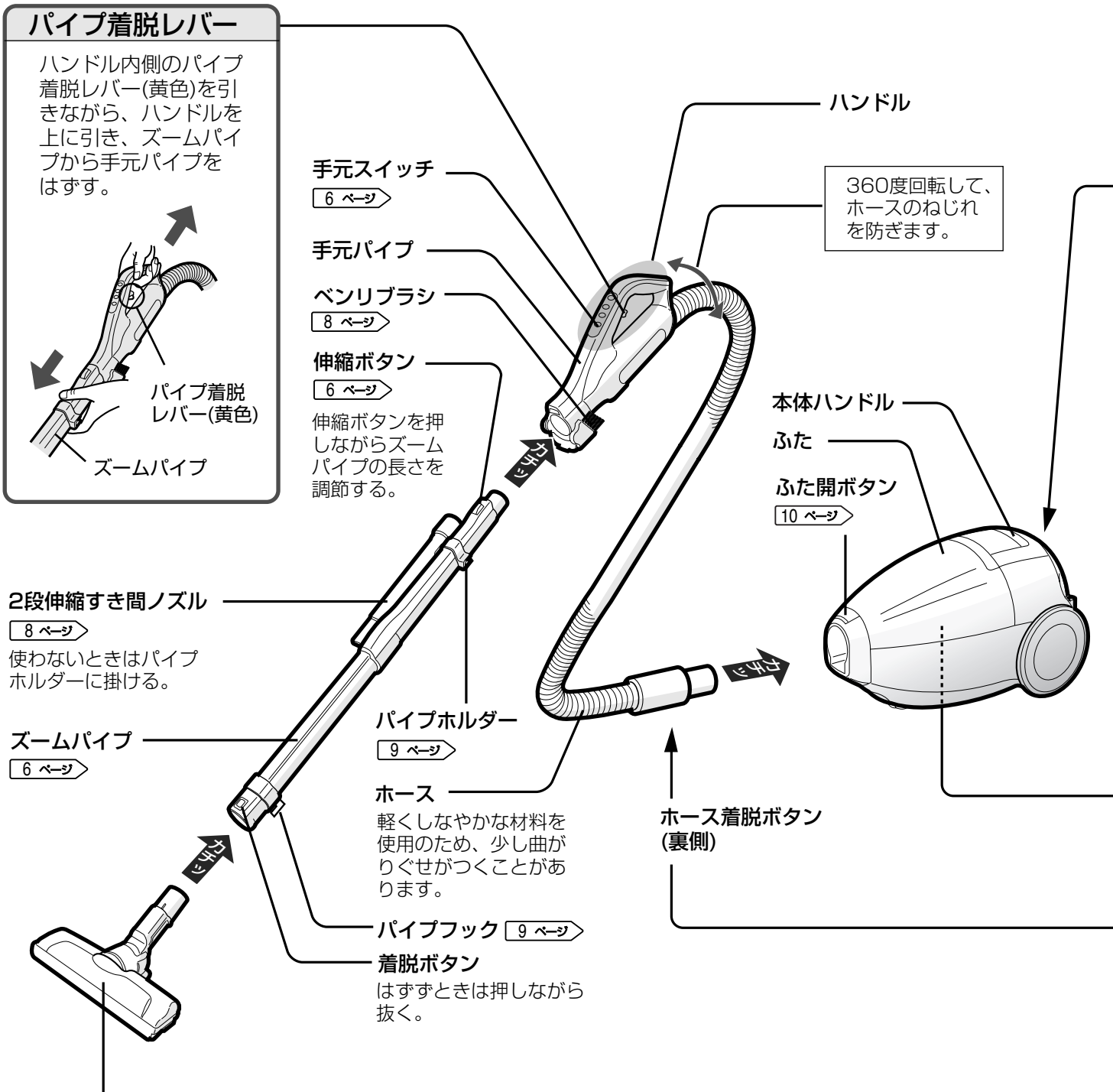

付属品

本体の背面

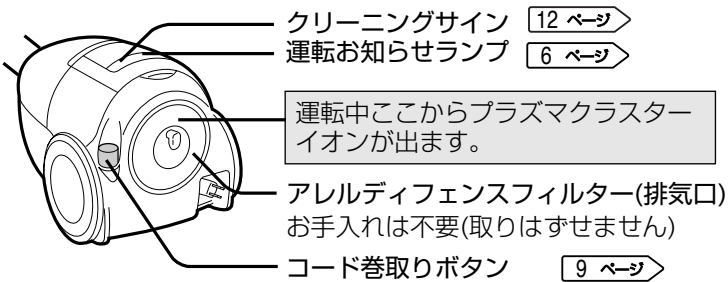

ふたの内部

ダストカップセット **10, 14 ページ**
 カバー部と、カップ部に分かります。

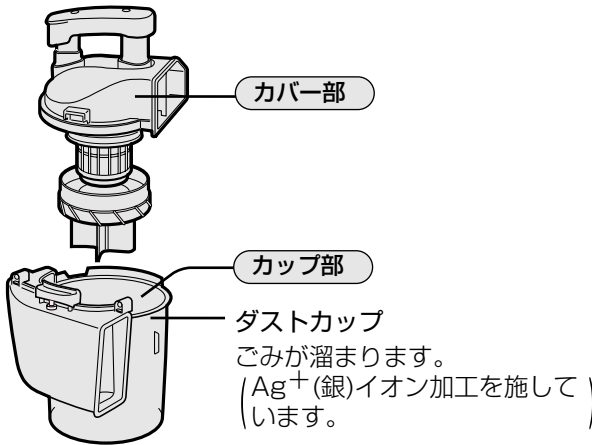

フィルターセット **12 ページ**

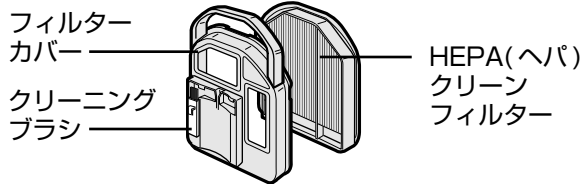

本体にホースを取り付ける

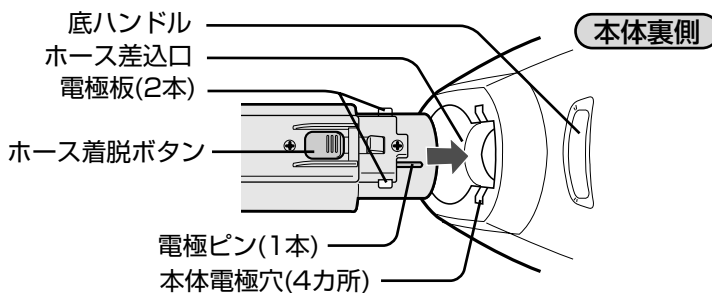

はずすときは、ホース着脱ボタンを押しながら抜く。

標準付属品

吸込口(1個)



ホース(1本)

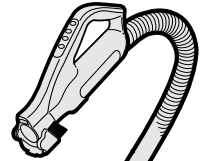

ズームパイプ(1本)

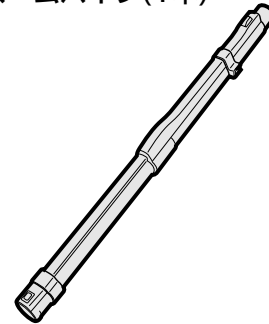

応用付属品

ベンリブラシ
 (梱包時、手元パイプに
 装着1個)



2段伸縮すき間ノズル(1本)

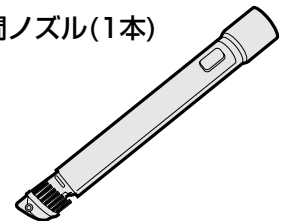

つぎ手パイプ(1個)

別売品のふとんブラシなどを
 ご使用のさいに必要です。



印刷物付属品 (1部)

取扱説明書(保証書付)

※日本語以外の説明書はありません

お掃除のしかた

お掃除の手順

1

お掃除に合わせてズームパイプの長さを調節し、吸込口・ベンリブラシ・2段伸縮すき間ノズルのいずれかを取り付ける。 [7~8 ページ](#)

① 伸縮ボタンを押しながら

② 長さを調節する

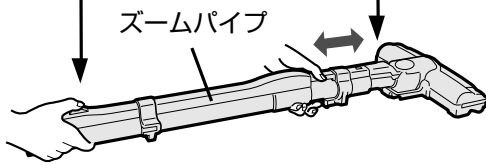

ズームパイプ

足で吸込口を押さえながらズームパイプの長さを調節することもできます。

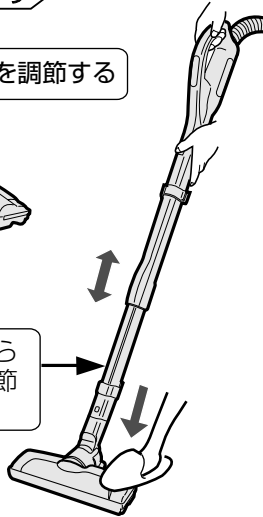

吸込口を浮かせて伸縮ボタンを押し、ズームパイプを伸ばすこともできます。

吸込口を足や床に当たらないようご注意ください。

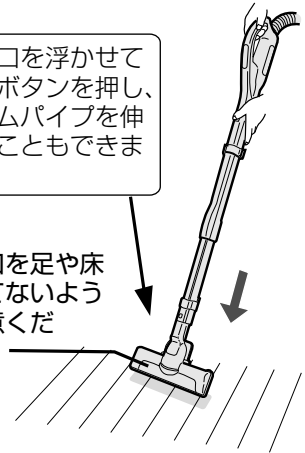

2

差込プラグをコンセントに差し込み、目的に合わせて「お掃除モード」や、「ブラシ切/入」を選ぶ。

最初に「強/中」ボタンまたは、「やさしさモード」ボタンを押すと、自動的に吸込口の回転ブラシが回転します。

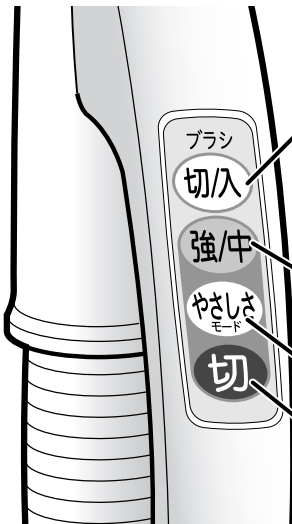

ブラシ切/入

押すたびに「切」⇔「入」と切り換わります。
強回転：「強/中」のとき
弱回転：「やさしさモード」のとき
(最初に「ブラシボタン」だけを押した場合は動きません)

お掃除モード

強/中

押すたびに「強」⇔「中」と切り換わります。
「強」：じゅうたんなど
「中」：床・たたみなど

やさしさモード

音を小さくしてお掃除したいとき
付属品を使うとき
(ベンリブラシ・2段伸縮すき間ノズルなど)
「強/中」より吸込力は若干弱くなります。

切 …… 運転を止めるとき

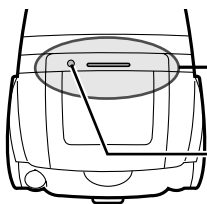

運転お知らせランプ(青色)

運転中は、運転お知らせランプが青色に点灯します。

赤いランプ(クリーニングサイン)が点滅した場合は

[12 ページ](#)

3

お掃除が終われば電源を切り、差込プラグを抜き、ダストカップのごみを捨てる。 [10 ページ](#)

吸込口を使う

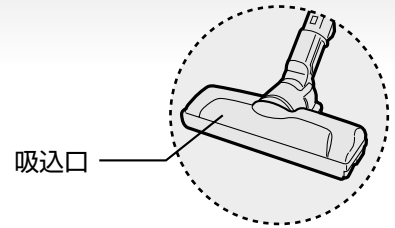

じゅうたんのお掃除に

強/中 を1回押す

お掃除モード「強」、
回転ブラシ「強回転」で
動作します。

② 次に直角方向に

① まず一定方向に

③ 最後に残った隅を



床・たたみのお掃除に

(から拭き掃除)

強/中 を2回押す

お掃除モード「中」、
回転ブラシ「強回転」で
動作します。

床やたたみの目にそって
軽くすべさせます。

(傷付き防止のため)



床の場合

たたみの場合

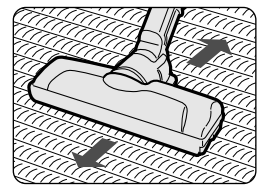
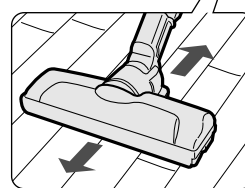

便利な使いかた(奥の機能)

低いすき間のお掃除に

ハンドルを下げて
使えます。

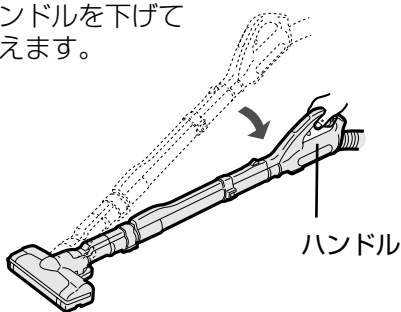

狭いすき間のお掃除に

ハンドルを左右に
回すと、吸込口の
向きを変えること
ができます。

左に回す

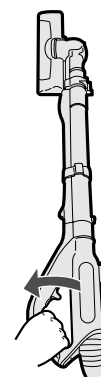

右に回す

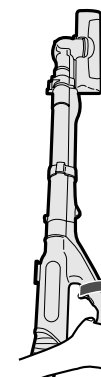

お願い

- じゅうたんやたたみを傷めないように、吸込口は同じ場所で長く使ったり押し付けなくてゆっくり動かしてください。
- 吸込口が密着するようなじゅうたん・玄関マットなどは「やさしさモード」でお掃除してください。吸込口が吸い付いて操作が重くなったり、回転ブラシが止まることがあります。(自動停止機能)

- 新築などのワックスがけされた床は吸込口の移動で、光沢に差ができることがあります。その場合は、絞った布で拭き取り、ワックス拭きをし、乾燥させてください。
- はじめてお使いのときは回転ブラシのかき出しで、ダストカップにじゅうたんの遊び毛などが多く吸い込まれますのでこまめにゴミを捨ててください。

吸込口のローラースイッチ・自在車輪・起毛ソフトクッションが摩耗していると、床面を傷めることがあります。必要な部品をお買いあげの販売店でお求めのうえ、交換してください。 17 ページ

お掃除のしかた

ベンリブラシ・2段伸縮すき間ノズルを使う

家具のすき間やサッシなどのお掃除に

1 吸込口やズームパイプをはずして、ベンリブラシ、または2段伸縮すき間ノズルをセットする。



- ベンリブラシ・2段伸縮すき間ノズルはピアノなど傷付きやすいものには、使用しないでください。
- 吸込口をはずしてお掃除するときは、必ずベンリブラシ・2段伸縮すき間ノズルを取り付けてください。取り付けずにお掃除すると、傷付きや故障の原因になります。
- ベンリブラシ・2段伸縮すき間ノズルは、汚れたら水洗いしてください。(しっかり水を切り、風通しのよい日陰で十分に乾燥させてからご使用ください)
- 手元パイプにベンリブラシが付いたままで2段伸縮すき間ノズルを使うときは、ベンリブラシを手元パイプの裏側に戻して、2段伸縮すき間ノズルを差し込んでください。

2 **やさしさモード** を1回押す



お掃除中にズームパイプの伸縮ボタンを押さないでください。ズームパイプが縮み、指を挟む原因になります。

ベンリブラシ・2段伸縮すき間ノズルはどちらも手元パイプとズームパイプに付け替えられます

ベンリブラシ

使いかた

ベンリブラシを手前に回転させる。

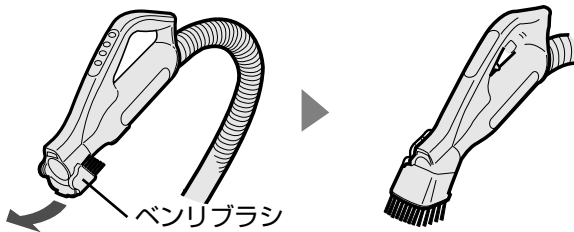

付け替えかた ● ベンリブラシをたたんで付け替えてください。

- 付けるとき
- ① 手元パイプまたはズームパイプの先にベンリブラシを「取付け→」の方向に、少し引っ掛ける。
 - ② カチツと音がするまで差し込む。

手元パイプのとき

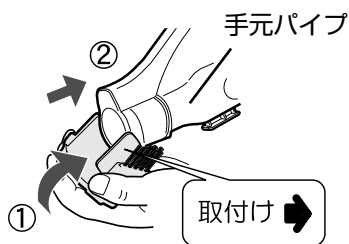

ズームパイプのとき

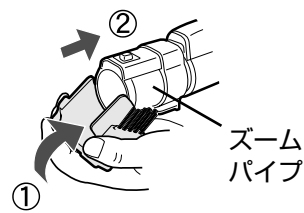

はずすとき
付けるときとは逆の方向に、ベンリブラシを少し前にずらしてからはずす。

2段伸縮すき間ノズル

2段伸縮すき間ノズルを奥までしっかり差し込む

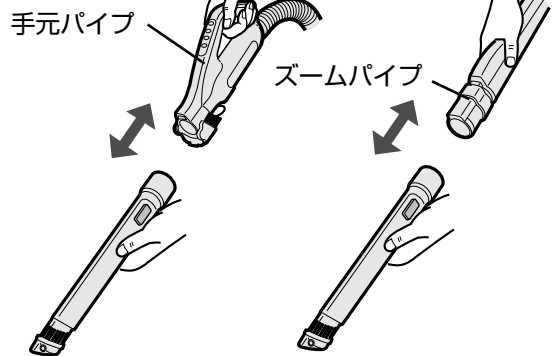

伸ばすとき

カチツと音がするまで伸ばす。

短くするとき

解除ボタンを押しながら縮める。

2段伸縮すき間ノズル 解除ボタン(裏側)

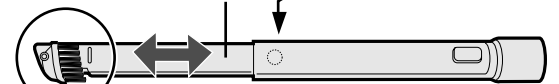

ブラシは「カチツ」と音がするまで回転させる。



収納のしかた

電源コードの巻き取り

車輪の側面を押さえてしっかり本体を固定し、差込プラグを持って、コード巻き取りボタンを押します。完全に巻き取れないときは、少し(1m程度)引き出して、もう一度押ししてください。



お願い

- 電源コードを引き出すときは、電源コード根元の赤マーク以上引っ張らないでください。断線の原因になります。
- 運転中モーターの排気熱により本体や電源コードが熱くなりますが、異常ではありません。

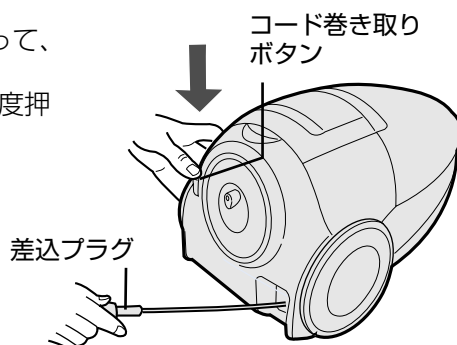

スタンド収納のしかた

1

ズームパイプを縮める。

伸縮ボタンを押しながら、縮める。

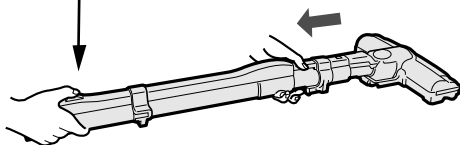

2

本体を立て、ズームパイプのパイプフックをホルダーに掛ける。

- ① 吸込口の付け根をL字形に曲げ本体に沿わせながらパイプフックがホルダーの上にくるまで持ち上げる。
- ② パイプフックをホルダーに掛ける。

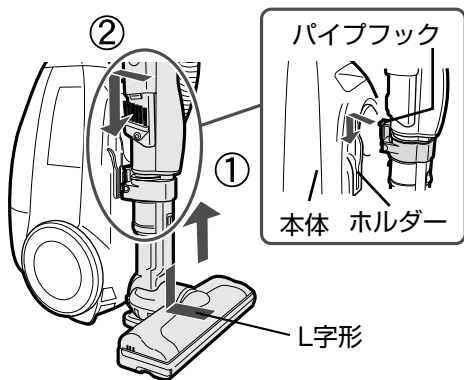

3

スタンド収納する。

① 通常の場合

ホースを左から右に巻き付ける。

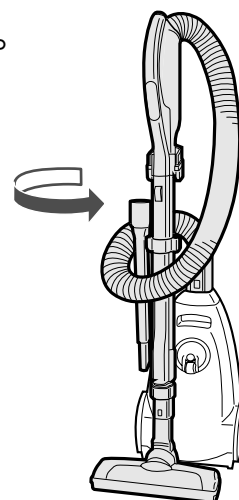

② コンパクトに収納する場合

①の状態からパイプ着脱レバーを引いて手元パイプをはずし、フックをパイプホルダーに掛ける。

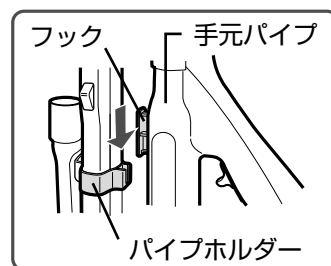

お願い

- スタンド収納状態のままで持ち運ばないでください。ホースやズームパイプが、はずれる場合があります。

- ズームパイプを縮めるときは、指を挟まないよう、ご注意ください。

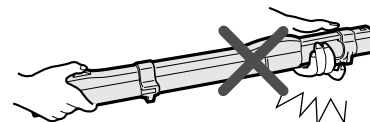

お掃除のしかた／収納のしかた

ごみの捨てかた

衛生面から、お掃除のつごみ捨てをすることをおすすめします。



- 本体を立てた状態でダストカップセットをはずすときは、いったん使用状態にして、10秒程度運転してください。運転せずにはずすと、片寄ったごみがこぼれることがあります。
- ごみの種類によっては、「ゴミ捨て」ラインを越える前に吸い込みが悪くなり、クリーニングサイン(赤いランプ点滅と警報音 [12 ページ])でお知らせする場合があります。ごみを捨てて、筒型フィルター・リングブラシ・HEPA(ヘパ)クリーンフィルターを、お手入れしてください。 [12, 14 ページ]

「ゴミ捨て」ラインを越える前にごみを捨ててください。一方に片寄って溜まっている場合も、ラインを越える前にごみを捨ててください。そのまま使用を続けると、筒型フィルターにごみが付着し、吸込力が低下する場合があります。

ダストカップセット

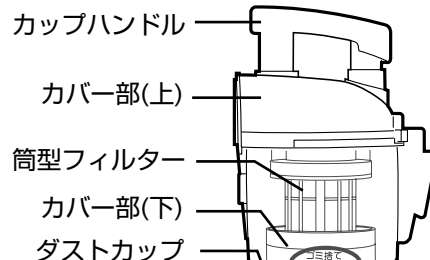

ゴミ捨て

「ゴミ捨て」ライン

ダストカップセットのはずしかた

1 電源を切って、差込プラグをコンセントから抜く。

2 ふた開ボタンを押す。

ふたが開きカップハンドルが同時に浮き上がります。

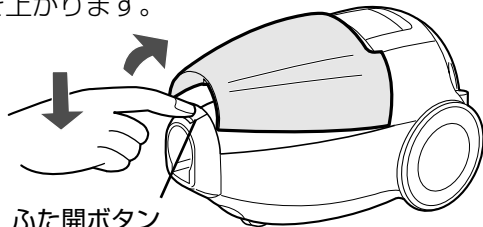

ふた開ボタン



- ふたが開かないときは [11 ページ]

3 ふたを開け、ダストカップセットを取り出す。

カップハンドルを持って引き上げる。

ダストカップセット

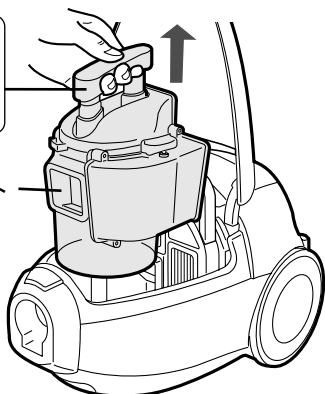

4 ダストカップを軽くたたいてからカップハンドルを持ったまま

カップはずしボタン(黄色)を押してカバー部をはずす。

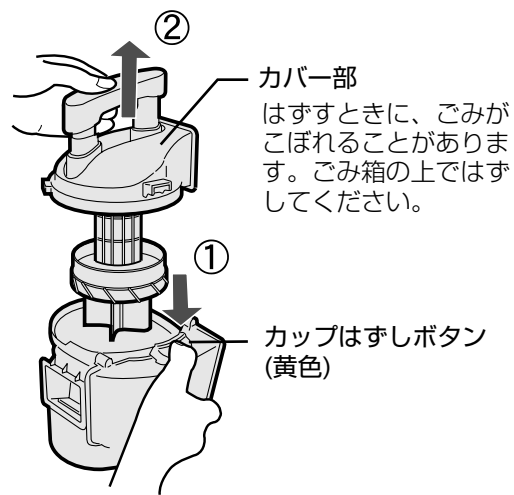

カバー部

はずすときに、ごみがこぼれることがあります。ごみ箱の上ではずしてください。

カップはずしボタン(黄色)

5 ダストカップのごみを捨てる。

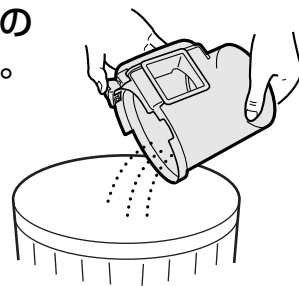

- ダストカップをごみ箱の中へ近づけて静かにさかさまにして引き上げると、ほこりの舞立ちが防げます。

筒型フィルターとHEPA(へパ)クリーンフィルターのお掃除について

ふた開ボタンを押すカップハンドルとフィルターレバーが浮き上がり、筒型フィルターとHEPA(へパ)クリーンフィルターがお掃除されます。

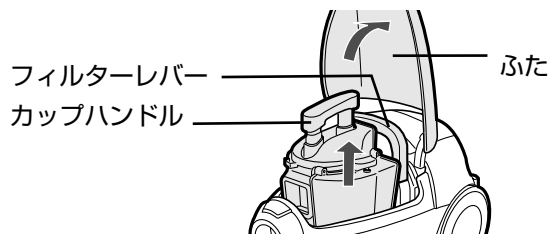

筒型フィルター

カップハンドルに連動して、リングブラシが動き、筒型フィルターがお掃除されます。

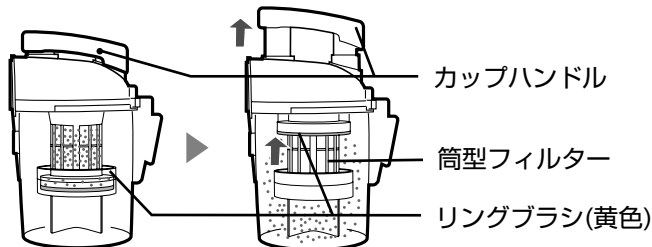

ごみの種類によっては、付着したごみが落ちない場合がありますので、定期的にお手入れしてください。 [12, 14 ページ](#)

お願い

HEPA(へパ)クリーンフィルター

本体の中でフィルターレバーの動きに連動して、HEPA(へパ)クリーンフィルターが振動し、付着したごみが落ちてお掃除されます。

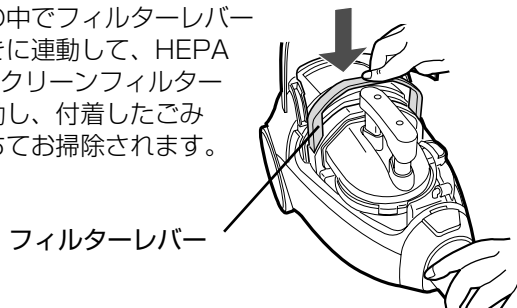

ダストカップセットの取り付けかた

1 カップ部とカバー部を組み立てる。

カップはずしボタン(黄色)を右に、カバー部の通気口を後に向けて持って、確実に組み立てます。

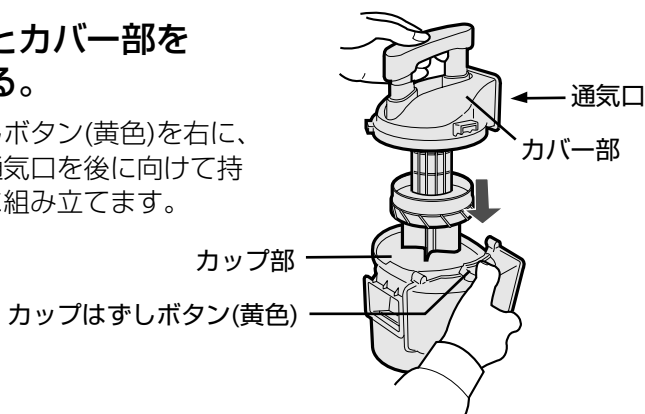

2 ダストカップセットを本体に収納する。

本体を手前に、カップはずしボタン(黄色)を右に向けて、カップハンドルを持って水平に入れます。

ダストカップセット
底に当るまで確実に収納してください。確実に入っていないと、本体のふたはしっかり閉まりません。

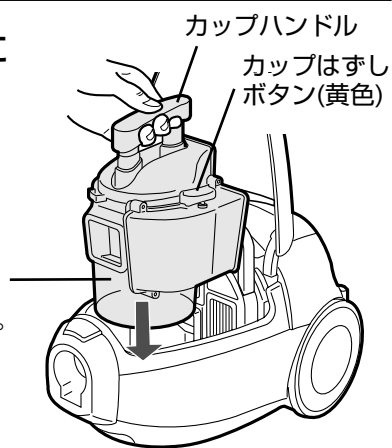

3 本体のふたを閉める。

「カチッ」と音がするまで押さえます。本体のふたを閉めると、カップハンドルは同時に収まります。

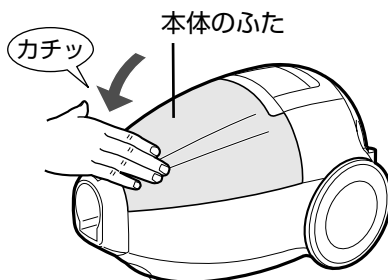

お願い

● 運転中はふた開ボタンを押さないでください。吸込力が低下したりモーターにごみが入るなど、故障の原因になります。

● 必ずごみを捨ててから組み立ててください。ごみが入っている状態では、カバー部が取り付けられません。

● ダストカップセットを本体に収納するときは、収納場所にごみや異物がない状態にして収納してください。

● ふたが開かないときは

ふた開ボタンを押しながら、ふたの前の方を持ち上げてください。

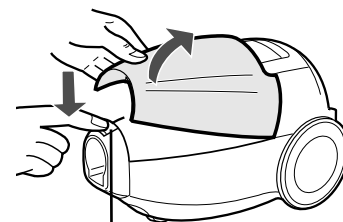

ふた開ボタン

● 筒型フィルターにごみがかかっているときは取り除いてください。

[15 ページ](#)

お手入れ

お手入れのさいは必ず電源を切り、差込プラグをコンセントから抜いてください。

クリーニングサインについて HEPA(へパ)クリーン

フィルターセットが本体の中にあるときのみ、お手入れができます。

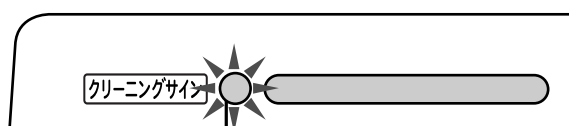
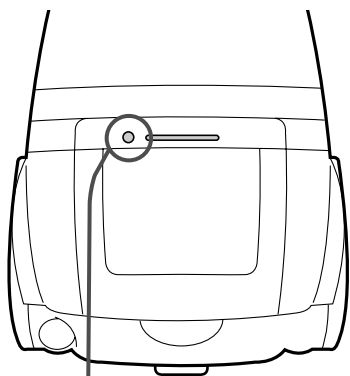

クリーニングサイン(赤色)

筒型フィルターやHEPA(へパ)クリーンフィルターが目詰まりすると、赤いランプが点滅し、お知らせ音が鳴ります。

クリーニングサイン(赤色)でフィルターの目詰まりをお知らせします

- ① 電源を切って差込プラグを抜き、ダストカップのごみを捨てる。
- ② 筒型フィルター・HEPA(へパ)クリーンフィルターをお手入れする。 [12,14 ページ](#)
 - 続けてお掃除したいときは、2分以上経ってからおこなってください。(2分以内に再開すると、再びクリーニングサインが出ます)



お願い

- 室温やお掃除モードなどにより、クリーニングサインが出ないまま吸い込みが弱くなる場合があります。その場合も同様にお手入れしてください。

1

本体のふたを開け、フィルターレバーを、5~6回上下に動かしごみを落とす。

フィルターレバー
ごみが本体に付くのを防ぐため、ダストカップは付けたままでお手入れしてください。

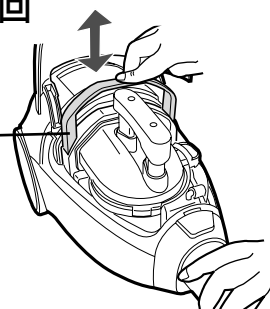

2

ダストカップセットを本体からはずし、[10 ページ](#) フィルターレバーを持ち、本体から取り出す。

クリーニングブラシ

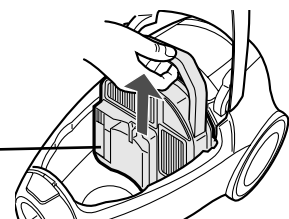

3

フィルターカバーからHEPA(へパ)クリーンフィルターをはずす。

フィルターカバー

HEPA(へパ)クリーンフィルター

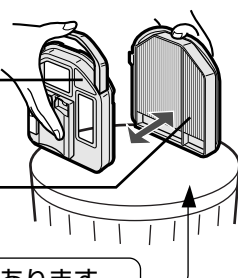

ごみがこぼれることがあります。新聞紙や、ごみ箱などの上で、はずしてください。

4

つまみを10回ほど回し、ごみを落とす。

袋や新聞紙などに伏せておこなってください。

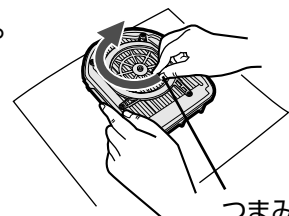

つまみ

- 各部品を洗ったあとは、十分に乾燥させてから使用してください。水分が残ったまま使用すると、臭いの発生や故障の原因になります。
- お手入れに薬剤・漂白剤や温水などを使用したり、ドライヤーなどの熱風で乾燥させないでください。

フィルター ▶ 3カ月に1回を目安に・水洗い

5 クリーニングブラシでごみを落とす。

フィルターカバーに装着のクリーニングブラシで、溝の奥までごみをしっかり落とししてください。

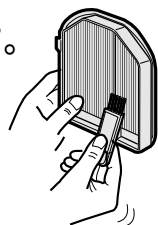

- 必ず付属のクリーニングブラシを使ってください。指定以外のものを使うと、フィルターを傷めます。

お願い

6 HEPA(へパ)クリーンフィルターと、フィルターカバーを水洗いする。

フィルターに残った細かいごみは、水で確実に洗い流します。

7 HEPA(へパ)クリーンフィルターとフィルターカバーを、十分に乾燥させる。



- 水を切り、風通しの良い所で陰干しし、十分に乾燥させてください。乾燥が不十分のまま使用すると、においが残ることがあります。

お願い

8 ①フィルターカバーをかぶせて ②クリーニングブラシを確実に取り付ける。

クリーニングブラシ
フィルターカバー

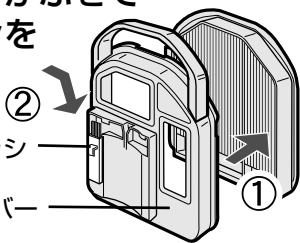

- 静電気などで、クリーニングブラシの毛先が広がったときは、軽く水に浸すと、元に戻ります。(十分に乾燥させてから取り付けてください)

お願い

9 フィルターレバーを持ちフィルターカバーを手前にして、元通りに確実に取り付け、ダストカップを本体に収納する。

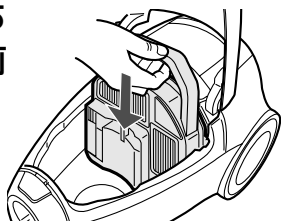

- フィルターセットが正しく取り付けられていないと本体のふたが閉まらない構造になっています。その場合は、無理にふたを閉めないで、もう一度取り付けを確認してください。
- 取り付けのさいは、フィルターセットと本体との間に手を挟まないよう、ご注意ください。

お願い

フィルターセット

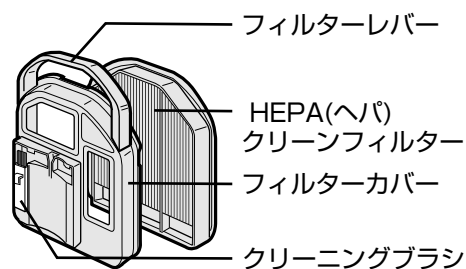

※フィルターが波打っている場合がありますが、不良品ではありません。



お願い

- HEPA(へパ)クリーンフィルターに、ごみが溜まると、音が高くなったり吸込力が低下します。こまめにお手入れしてください。

- つまみを動かしただけではごみが落ちにくい場合は、フィルターをたたいてごみが落ちなくなるまで、確実に落としてください。

ごみが残ったまま水洗いすると、ごみが固まる可能性があります。

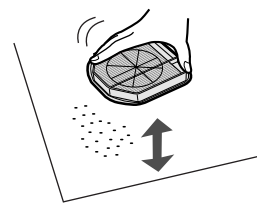

- フィルターセットと、本体が吸着し、フィルターセットが取り出しにくくなることがあります。そのさいは、フィルターセットの側面を押して少しずらしてから取り出してください。

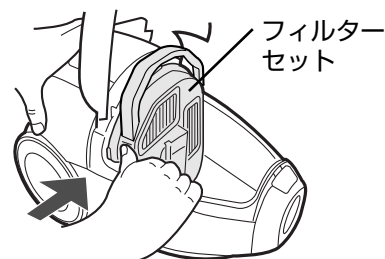

お手入れ

- 各部品を洗ったあとは、十分に乾燥させてから使用してください。水分が残ったまま使用すると、臭いの発生や故障の原因になります。
- お手入れに薬剤・漂白剤や温水などを使用したり、ドライヤーなどの熱風で乾燥させないでください。

お手入れのさいは必ず電源を切り、差込プラグをコンセントから抜いてください。

ダストカップセット

カバー部

- ▶ 月2回を目安に・中性洗剤で洗う

細かいごみや大量のごみが付着しているときは、そのつど洗ってください。

1 ダストカップセットを取り出し、カバー部をはずす。 [10 ページ](#)

2 カバー部を(上)(下)に分ける。矢印方向にゆるめてはずします。

3 カバー部(上)からリングブラシをはずす。

リングブラシの▲印を「ゆるむ」の方向に回し、カバー部(上)の▼印まで合わせて引き抜きます。

4 中性洗剤で洗う。

カバー部(上)の筒型フィルターは、フィルターカバーに装着しているクリーニングブラシ [13 ページ](#) でこすって洗い、陰干しします。リングブラシに付着した髪の毛や、糸くずなどのごみも取ってください。



お願い

- 筒型フィルターは付属のクリーニングブラシ以外で洗ったり、強く押さえないでください。傷める原因になります。

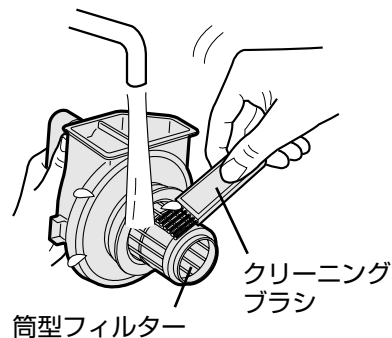
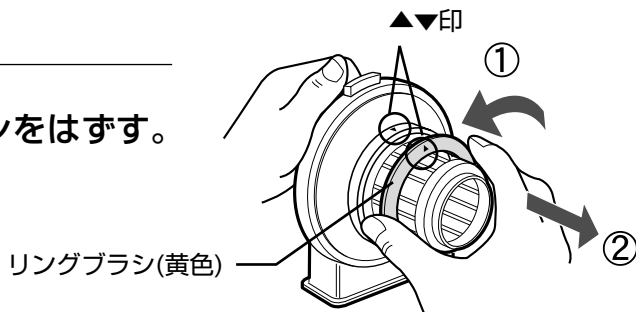
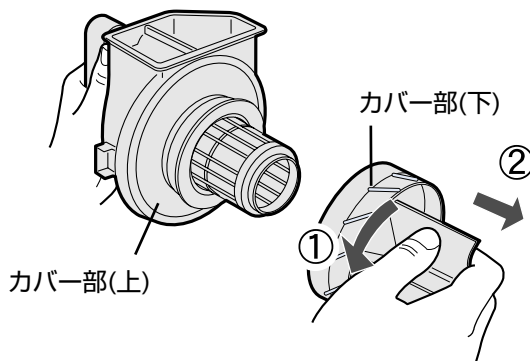
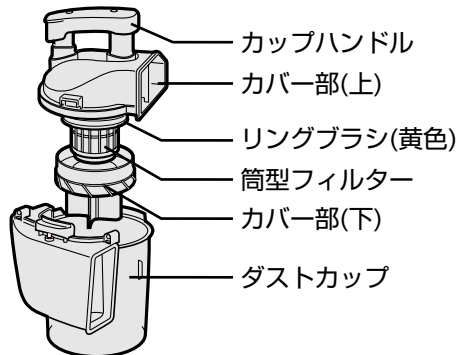

カップ部

- ▶ 月1回を目安に・中性洗剤で洗う

メッシュ部はフィルターカバーに装着しているクリーニングブラシでほこりを落としてから、同じブラシでこすって洗い、陰干しします。



お願い

- 付属のクリーニングブラシ以外で洗わないでください。表面を傷付けます。



ダストカップセットの組み立てかた

1 リングブラシを、カバー部(上)に取り付ける。

カバー部(上)とリングブラシの▲▼印を合わせてはめ、リングブラシの▲印と、カバー部(上)の■印が確実に合うまで回します。



お願い

- リングブラシは内側のブラシ(青色側)が上になるように取り付けます。リングブラシが正しく取り付けいていないと、本体のふたが閉まらないことがあります。

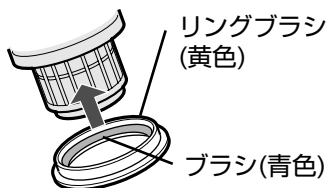

カバー部(上)

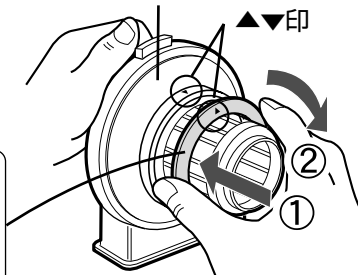

2 カバー部(上)(下)を組み立てる。

カバー部(上)と、(下)の■印の位置を合わせて、締め付けます。

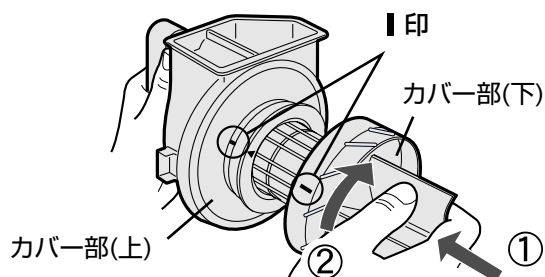

3 ダストカップセットを組み立てて本体に収納する。

詳しくは、「ダストカップセットの取り付けかた」をご覧ください。 [11 ページ](#)

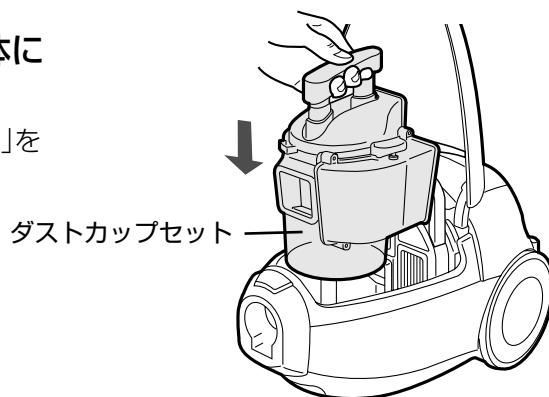

筒型フィルターにティッシュやひも状のごみが巻き付いたら

カップハンドルを押し下げた状態で、筒型フィルター・リングブラシなどに巻き付いたごみを取り除きます。



お願い

- 取り除くさい、先のとがったものを使わないでください。筒型フィルターを傷めます。

リングブラシ(黄色)

筒型フィルター

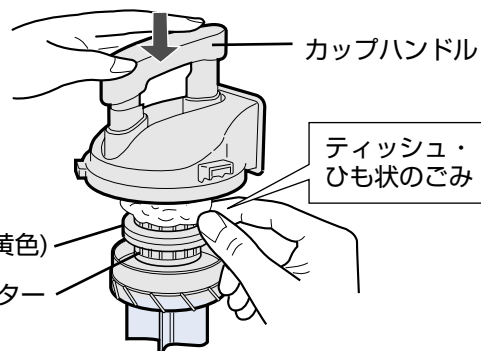

お手入れ

- 各部品を洗ったあとは、十分に乾燥させてから使用してください。水分が残ったまま使用すると、臭いの発生や故障の原因になります。
- お手入れに薬剤・漂白剤や温水などを使用したり、ドライヤーなどの熱風で乾燥させないでください。

お手入れのさいは必ず電源を切り、差込プラグをコンセントから抜いてください。

吸込口(回転ブラシ) ▶ 糸くず・輪ゴム・毛髪・ペットの毛などがからみついたとき

1 吸込口を裏返し、ブラシカバー(左)をはずしてから回転ブラシをはずす。

① 溝をコインなどで「ひらく」まで回して、ブラシカバー(左)をはずす。

- 爪で回さない。
けがの原因になります。

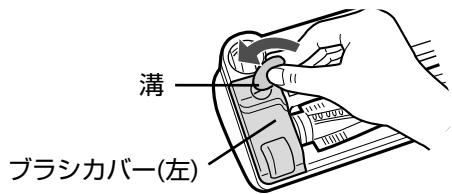

② 回転ブラシを少し持ち上げ、溝からはずし、ベルトをギアからはずして、回転ブラシをはずす。

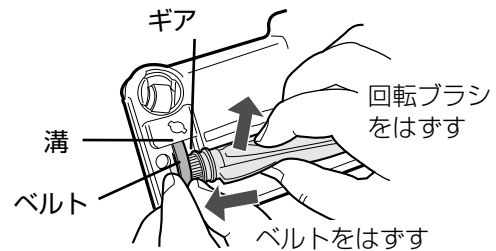

2 回転ブラシや自在車輪に付いた糸くずや毛髪などを切り取る。

- 回転ブラシの汚れが気になる場合は、水洗いする。
(吸込口ごと洗わないでください)
- 自在車輪など、回転ブラシ以外の部分は、絞った布で拭く。

自在車輪
(左右2カ所)



3 回転ブラシを取り付ける。

① 軸受け(右)を溝に奥まで入れる。

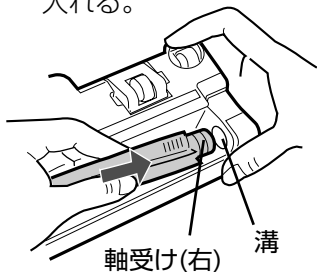

② ギアにベルトをかける。

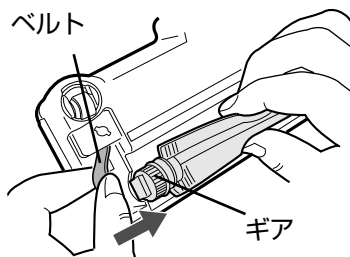

③ 軸受け(左)を溝に入れる。

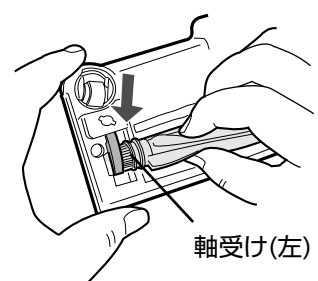

4 ブラシカバー(左)を閉める。

① ブラシカバー(左)のツメを吸込口裏面の凹部に掛けて取り付ける。

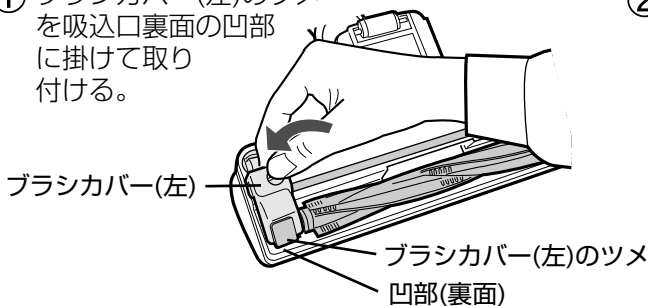

② 溝を「しまる」まで回して、ブラシカバー(左)を閉める。

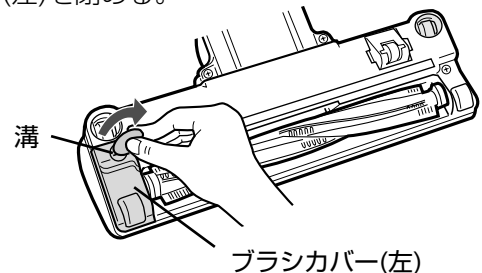

本体 ▶ 汚れが目立ってきたときに

本体の汚れが目立ってきたときは、水または中性洗剤を含ませた布で拭き取ってください。ほこりが取れ、静電気も抑えられます。



- シンナー・ベンジン類は使わないでください。変質や変色の原因になります。



仕様

保証とアフターサービス

電源	100V 50-60Hz
消費電力	1000~約240W
吸込仕事率	620~約80W
運転音	53~約47dB
集じん容積	0.7L
質量	5.9kg (吸込口・ズームパイプ・ホース・本体含む)
本体寸法(mm)	幅235×奥行384×高さ230
コードの長さ	5m

※吸込仕事率とは、JIS規格に定められている吸込力の目安で、最大(～最小値)を表示しています。
使用時の吸塵力は吸込仕事率以外に吸込具の種類や床材の違いなどによって異なります。
お掃除のさいは、ふさわしいポジションをお選びください。

別売品

HEPA(ヘパ)クリーンフィルター

フィルターカバー内に装備
流通コード 217 337 0379

カップカバー

流通コード 217 137 0172

ダストカップ

流通コード 217 137 0165

ふとんブラシ

流通コード 217 935 0674

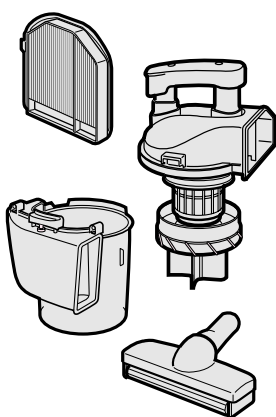

交換用別売品

摩耗時などの交換に [3 ページ](#)

回転ブラシ

流通コード 217 310 0200

ブラシカバー(左)

流通コード 217 110 2421

ブラシカバー(右)

流通コード 217 110 2422

ローラースイッチ

流通コード 217 287 0106

自在車輪

流通コード 217 287 0103

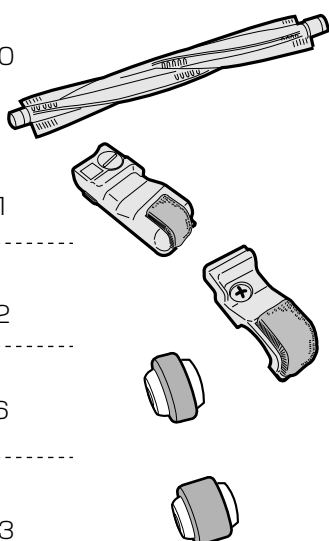

お買いあげの販売店または、お近くのシャープ製品取扱店でお買い求めください。
(価格については、販売店にお問い合わせください)

修理を依頼されるときは **持込修理**

- 1 「故障かな？」 [19 ページ](#) を調べてください。
- 2 それでも異常があるときは使用をやめて、必ず差込プラグを抜いてください。
- 3 お買いあげの販売店にご連絡ください。

保証書(一体)

- 保証期間…お買いあげの日から1年間です。
保証期間中でも有料になることがありますので、保証書をよくお読みください。

保証期間中

- 修理に際しましては保証書をご提示ください。
保証書の規定に従って販売店が修理させていただきます。

保証期間が過ぎているときは

- 修理すれば使用できる場合には、ご希望により有料で修理させていただきます。

補修用性能部品の保有期間

- 当社は掃除機の補修用性能部品を製品の製造日切後、6年保有しています。
- 補修用性能部品とは、その製品の機能を維持するために必要な部品です。

修理料金のしくみ

- 修理料金は、技術料・部品代などで構成されています。

技術料	故障した製品を正常に修復するための料金です。
部品代	修理に使用した部品代金です。

愛情点検



長年ご使用の掃除機の点検を!
このような症状はありませんか?

- スイッチを入れても、ときどき運転しないことがある。
- コードを折り曲げると、通電したりしなかったりする。
- 運転中に異常な音がする。
- 本体が変形したり異常に熱い。
- こげくさい臭いがする。
- その他の異常や故障がある。

ご使用中止

故障や事故の防止のため、使用を中止し差込プラグをコンセントから抜き、必ず販売店に点検をご依頼ください。
なお、点検・修理に要する費用は、販売店にご相談ください。

お客様ご相談窓口のご案内

修理・お取扱い・お手入れについての「ご相談」ならびに「ご依頼」は、お買いあげの販売店へご連絡ください。

転居や贈答品などで、保証書記載の販売店にご相談できない場合は、下記窓口にご相談ください。

- 製品の故障や部品のご購入に関するご相談は…… **修理相談センター** へ
- 製品のお取扱い方法、その他ご不明な点は…… **お客様相談センター** へ

修理相談センター

●修理相談センター（沖縄・奄美地区を除く）

■受付時間 *月曜～土曜：午前9時～午後6時 *日曜・祝日：午前10時～午後5時（年末年始を除く）



0570-02-4649

当ダイヤルは、全国どこからでも一律料金でご利用いただけます。
 (注)・PHS・IP電話からは、下記電話におかけください。

		〈東日本地区〉	〈西日本地区〉
●PHS/IP電話でのご利用は………	(一般電話)	043-299-3863	06-6792-5511
●FAXを送信される場合は………	(FAX)	043-299-3865	06-6792-3221

●沖縄・奄美地区については、下表の「那覇サービスセンター」にご連絡ください。

○「持込修理」および「部品購入」のご相談は、上記「修理相談センター」のほか、下記地区別窓口にて承っております。

■受付時間 *月曜～土曜：午前9時～午後5時30分（祝日など弊社休日を除く）
 [ただし、沖縄・奄美地区] は… *月曜～金曜：午前9時～午後5時30分（祝日など弊社休日を除く）

担当地区	拠点名	電話番号	郵便番号	所在地
北海道地区	札幌 サービスセンター	011-641-4685	〒063-0801	札幌市西区二十四軒1条7-3-17
東北地区	仙台 サービスセンター	022-288-9142	〒984-0002	仙台市若林区卸町東3-1-27
関東地区	さいたま サービスセンター	048-666-7987	〒331-0812	さいたま市北区宮原町2-107-2
	宇都宮 サービスセンター	028-637-1179	〒320-0833	宇都宮市不動前4-2-41
	東京 テクニカルセンター	03-5692-7765	〒114-0013	東京都北区東田端2-13-17
	多摩 サービスセンター	042-586-6059	〒191-0003	日野市日野台5-5-4
	千葉 サービスセンター	047-368-4766	〒270-2231	松戸市穂台295-1
	横浜 テクニカルセンター	045-753-4647	〒235-0036	横浜市磯子区中原1-2-23
東海地区	静岡 サービスセンター	0543-44-5781	〒424-0067	静岡市清水鳥坂1170-1
	名古屋 サービスセンター	052-332-2623	〒454-8721	名古屋市中川区山王3-5-5
北陸地区	金沢 サービスセンター	076-249-2434	〒921-8801	石川郡野々市町御経塚4-103
近畿地区	京都 サービスセンター	075-672-2378	〒601-8102	京都市南区上鳥羽菅田町48
	大阪 テクニカルセンター	06-6794-5611	〒547-8510	大阪市平野区加美南3-7-19
	阪神 サービスセンター	06-6422-0455	〒661-0981	兵庫県尼崎市猪名寺3-2-10
中国地区	広島 サービスセンター	082-874-8149	〒731-0113	広島市安佐南区西原2-13-4
四国地区	高松 サービスセンター	087-823-4901	〒760-0065	高松市朝日町6-2-8
九州地区	福岡 サービスセンター	092-572-4652	〒816-0081	福岡市博多区井相田2-12-1
沖縄・奄美地区	那覇 サービスセンター	098-861-0866	〒900-0002	那覇市曙2-10-1

お客様相談センター

●フリーダイヤルがご利用いただけない場合は…



0120-078-178

東日本 相談室	TEL☎ 043-351-1821	FAX☎ 043-299-8280	〒261-8520 千葉県千葉市美浜区中瀬1-9-2
西日本 相談室	TEL☎ 06-6792-1582	FAX☎ 06-6792-5993	〒581-8585 大阪府八尾市北亀井町3-1-72

■受付時間 *月曜～土曜：午前9時～午後6時 *日曜・祝日：午前10時～午後5時（年末年始を除く）

- FAX送信される場合は、お客様へのスムーズな対応のため、形名やお問い合わせ内容のご記入をお願いいたします。
- 所在地・電話番号などについては変更になることがありますので、その節はご容赦願います。 (0511)

故障かな？

次のような場合は、故障でない場合がありますので、修理を依頼される前にもう一度お調べください。



こんなとき	次の点をお調べください	次の処置をしてください
赤いランプの点滅と警報音でお知らせし本体の運転が止まる (クリーニングサイン) [12 ページ]	● ダストカップにごみが溜まっていませんか。	● ごみを捨ててください。 [10 ページ]
	● 筒型フィルターや、HEPA(ヘパ)クリーンフィルターが目詰まりしていませんか。	● お手入れしてください。 [12,14 ページ]
	● ティッシュなどの大きいごみが、筒型フィルターに巻き付いていませんか。	● 取り除いてください。 [15 ページ]
	● ホース・ズームパイプ・吸込口などに、ごみが詰まったまま長く使用していませんか。	● 取り除いてください。
手元スイッチを入れてもモーターが動かない	● 差込プラグがコンセントに、またホースがホース差込口に確実に差し込まれていますか。	● 確実に差し込んでください。
	● 「ブラシ」ボタンだけを押ししていませんか。	● (強/中) (やさしさモード) のいずれかを押ししてください。
吸込力が弱い	● ダストカップにごみが溜まっていませんか。 ● 筒型フィルターや、HEPA(ヘパ)クリーンフィルターが目詰まりしていませんか。 ● リングブラシに、ごみが付着していませんか。	● お手入れしてください。 [10,12,14 ページ]
	● ズームパイプ・吸込口などにごみが詰まっていませんか。	● 取り除いてください。
コードが巻き取れない	● 片寄っていたり、よじれていませんか。	● 少し(1~2m)引き出して、再度巻き取ってください。
差込プラグおよびコードが異常に熱い	● 差し込みがゆるくぐらついていませんか。	● コンセントの修理を販売店にご相談ください。
	● 延長コードを使用していませんか。	● コンセントに直接差し込んでください。
差込プラグおよびコードは運転時40℃程度の温度になりますが、異常ではありません。		
吸込口の動きが悪い	● 自在車輪に毛髪などが巻き付いていませんか。	● 取り除いてください。
ふたが開かない	● 本体にダストカップセットとフィルターセットが入っていますか。	● ダストカップセットとフィルターセットが入っていないと、ふた開ボタンを押しても開きません。開けかたは [11 ページ]
	● 筒型フィルターにごみが巻き付いていませんか。	● 取り除いてください。 [15 ページ]
ふたが閉まらない	● フィルターセットが正しく取り付けられていますか。	● 正しく取り付けてください。 [13 ページ]
	● リングブラシが正しく取り付けられていますか。	● 正しく取り付けてください。 [15 ページ]
回転ブラシが回転しない	● 「ブラシ」ボタンが「切」になっていませんか。	● 「ブラシ」ボタンを押して「入」にしてください。
	● 毛髪や糸くずなどがからんでいませんか。	● 電源を切って差込プラグを抜いてから、取り除いてください。 [16 ページ]
回転ブラシが止まる	● 玄関マットなどをかみ込んでいませんか。	
吸込口が密着するようなじゅうたんや玄関マットなどを(強/中)でお掃除すると、吸込口が吸い付いて自動停止装置がはたらき、ブラシの回転が止まる場合があります。 [7 ページ] その場合、いったん電源を切ってください。しばらくすると、自動停止装置が解除されて使用することができます。		
製品から音がする	● 「チチチ」音はプラズマクラスターイオン発生時に出る音です。 ● 運転後の「ポコポコ」音は、吸引時に縮んだHEPA(ヘパ)クリーンフィルターが元に戻る音です。	▶ 異常ではありません。
排気口からオゾンのおいがする	● プラズマクラスターイオンユニットで発生するオゾンのおいがすることがあります。オゾンの濃度はごくわずかであるため、健康上の問題ありません。また、すぐに分解するため、部屋に充満することはありません。	
吸込口を振ったり裏返すと(カラカラ)音がする	● 回転ブラシのローラースイッチの構造上、発生する音です。異常ではありません。	

お客様ご相談窓口のご案内／故障かな？

以上の処置をしても異常のある場合は、「保証とアフターサービス」 [17 ページ] をご覧のうえ、修理を依頼してください。

エコロジークラスでいきましょう。シャープ。



掃除機 EC-BX6

この製品は、こんなところがエコロジークラス。

省エネ

シャープのサイクロンは、独自の高速旋回方式でゴミと空気を遠心分離。空気をきれいにして、フィルターの目詰まりを抑えるのでゴミが溜まってもパワーが持続し、電力の無駄を抑えます。紙パック方式は、ゴミが詰まり空気の流れが妨げられるため、吸込力が低下しやすくなります。

※掃除機の吸込仕事を測定した当社試験において、試験ゴミ吸引前の初期データと、ダストカップ満量ラインまで試験ゴミを吸引した時点でのデータとの比較。

掃除機の省エネのための上手な使いかた

◎掃除機をかける前にまずお部屋の片付けを！

掃除機をかけながら、部屋の片付けをおこなうと、スイッチの「入」「切」をくりかえすことになり、消費電力が多くなります。お掃除の前に部屋を片付け、一気に掃除機をかけると短時間で効率よくお掃除ができます。

◎場所に合わせたお掃除モードで！

「強」のみでお掃除しても効果が変わらないうえ、消費電力の無駄が生じることがあります。じゅうたんは「強」、床やたたみは「中」、カーテンなどは「やさしさモード」など、上手に使い分けましょう。

●製品についてのお問い合わせは…

お客様相談センター

☎ 0120-078-178

《受付時間》 月曜～土曜：午前9時～午後6時
日曜・祝日：午前10時～午後5時（年末年始を除く）

フリーダイヤルがご利用いただけない場合は…

東日本相談室 TEL 043-351-1821 FAX 043-299-8280
西日本相談室 TEL 06-6792-1582 FAX 06-6792-5993

●修理のご相談は…

18ページ記載の「お客様ご相談窓口のご案内」をご参照ください。

●シャープホームページ

<http://www.sharp.co.jp/>

シャープ株式会社

本社 〒545-8522
大阪市阿倍野区長池町22番22号
電化システム事業本部 〒581-8585
大阪府八尾市北亀井町3丁目1番72号