

SHARP

加湿空気清浄機 家庭用・床置型

取扱説明書

形名

ケイ アイ エヌ エス

KI-NS40



プラスマクラスター²⁵⁰⁰⁰ * 1

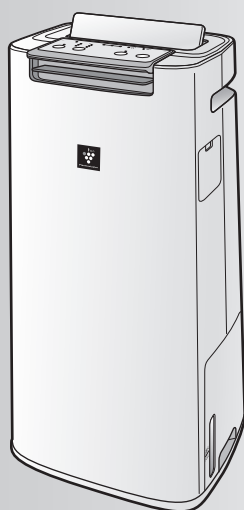

プラスマクラスターロゴおよび
プラスマクラスター、Plasmacluster は、
シャープ株式会社の登録商標です。

* 1 当技術マークの数字は、商品を壁際に置いて、「中」運転時に
プラスマクラスター適用床面積の部屋中央（床上 1.2m）で
測定した 1cm³ 当たりのイオン個数の目安です。

お買いあげいただき、まことにありがとうございました。
この取扱説明書をよくお読みのうえ、正しくお使いください。
ご使用前に「安全上のご注意」を必ずお読みください。
この取扱説明書は、いつでも見ることができる所に必ず保存
してください。

製品登録のお願い

シャープの会員サービス (COCORO MEMBERS)
に製品登録いただくと、消耗品(フィルターなど)や
製品に関するサポート情報などをご覧いただけます。
(登録無料)

<https://cocoromembers.jp.sharp/skc/>



スマートフォンは
こちらから

もくじ

特長.....	2
知っていただきたいこと	3
安全上のご注意.....	4
各部のなまえ.....	6
ご使用前に.....	8
設置について	8
フィルターの取り付け.....	8

運転する / 停止する	9
パワフル吸じん運転.....	10
風量を切り換える	10
加湿したいとき.....	11
プラスマクラスターイオン 入 / 切.....	12
モニター点灯 / 消灯.....	12
運転自動復帰	13
センサー感度の調整.....	13

お手入れ	14
お手入れ箇所	14
フィルターお手入れランプ.....	14

別売品の交換	20
こんなときは?	22
仕様.....	25
別売品.....	26
保証とアフターサービス.....	27
修理を依頼されるときは	27
お客様ご相談窓口のご案内.....	27

はじめに

使いかた

お手入れ

必要なとき

特長

プラズマクラスター空気清浄機で、1年中の空気の悩みに
応えます！

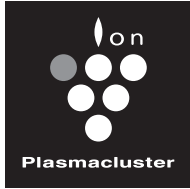

高濃度プラズマクラスター 25000^{*1} 搭載

- ・自然界にあるのと同じイオン
- ・作用メカニズムも解明^{*2}
- ・もちろん安全性も確認済み^{*3}

プラズマクラスター空気清浄機の効果に
についてはホームページからご確認いただけます

<https://jp.sharp/kuusei/>



プラズマクラスター25000^{*1}

■スピード循環気流 & 背面ワイド吸引

プラズマクラスターで静電気を抑え、
ホコリなどの付着を抑えながら
花粉や微小な粒子まで素早く集めます。

■スリム&コンパクトボディ

寝室や子供部屋に置きやすい
スリムでコンパクトなサイズです。

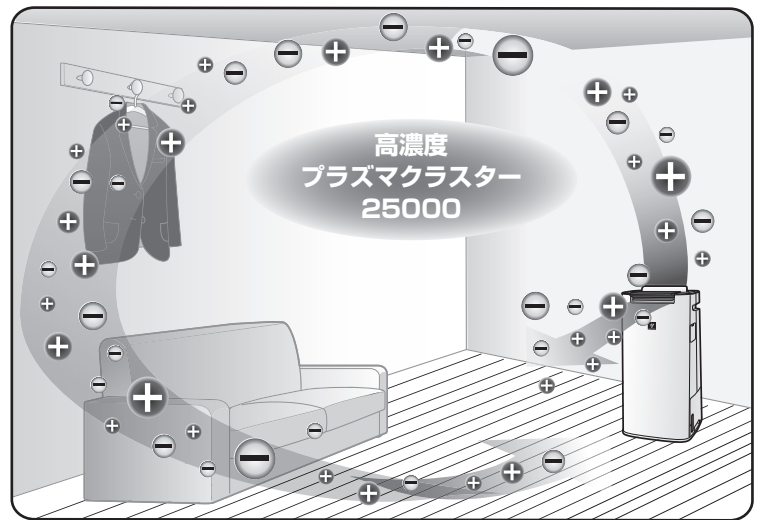

■ニオイや微小な粒子を、しっかり集じん・脱臭

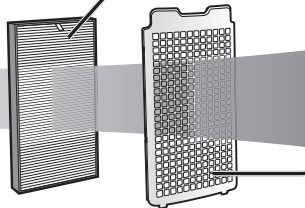
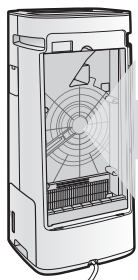

集じん・脱臭一体型フィルター

集じん機能と脱臭機能がひとつになったフィルター。
交換が簡単におこなえます。

ホコリブロックプレフィルター（後ろパネル）

大きなホコリを入り口でブロック。
付けたまま簡単にお手入れできます。

■季節や使用シーンに合わせた便利な機能

●清潔加湿

乾燥する時期におすすめ。

Ag⁺イオンカートリッジにより、キレイな水で加湿します。

●パワフル吸じん

急な来客など、室内の空気を素早くキレイにしたいときにおすすめ。

より多くのホコリや微小な粒子、ニオイを素早く集じん・脱臭します。

●花粉運転

花粉、黄砂、PM2.5 が気になる時期におすすめ。

強めの風量で、花粉やホコリなどを素早く取り除きます。

●おやすみ運転

就寝時におすすめ。モニターの眩しさと風量を抑えて、静かに運転します。

*1 表紙の注釈を参照してください。

*2 ドイツアーヘン応用科学大学 アートマン教授(ウイルス・カビ菌・菌) 広島大学大学院 先端物質科学研究科(ダニのふん・死がいのアレル物質)

*3 (株)LSIメディアエンス

知っていただきたいこと

ページ の数字は、主な説明のあるページを示しています

加湿機能について

加湿フィルターに風を当てて、湿った空気を出す【気化方式】で加湿をします。

そのため、蒸気（湯気）は見えません。

また、ヒーターを使用していないので、加湿しすぎることはありません。

（加湿中お知らせランプで確認できます） [7ページ](#)

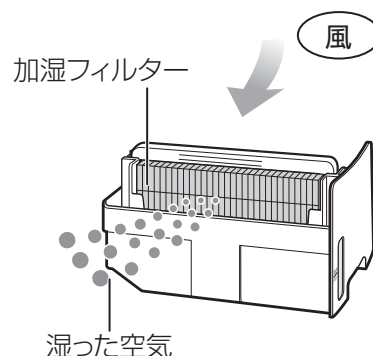

水や加湿フィルター、給水トレーに、赤色、黄色、白色の汚れがついた

水道水の中のミネラルや鉄分などがつくことがありますが、異常ではありません。水を捨てて、加湿フィルターや給水トレーをお手入れしてください。 [16,17ページ](#)

吹出口の風がにおう

水道水中のミネラル成分が付着して白く固まると、お部屋のニオイ成分を吸着し、加湿フィルターが乾くときに嫌なニオイを放出することがあります。（水質など環境によって異なります）こんなときは、加湿フィルターのお手入れをしてください。 [16,17ページ](#)

見た目がキレイでも、目に見えないミネラル成分が含まれています。こまめに水洗いすると、ミネラル成分が付着しにくくなり、ニオイの発生をおさえることができます。

加湿したくないときは……

この製品は水を入れると常に加湿します。給水トレーの水を捨ててください。

長期間加湿しない場合は、給水トレーの水を抜き、加湿フィルター、給水トレーのお手入れをしてください。 [16,17ページ](#)

お手入れ後、よく乾燥させてから、本体に取り付けて、ご使用ください。

水道水を使わないといけない？

水道水は塩素処理されていて、雑菌が繁殖しにくいいため、水道水をお使いください。水道水以外の水（井戸水・浄水器の水・ミネラルウォーターなど）を使用すると、カビや雑菌が繁殖しやすくなります。やむを得ずご使用になる場合は、こまめにお手入れしてください。

安全上のご注意 必ずお守りください

人への危害、財産への損害を防ぐため、お守りいただくことを説明しています。

■ 誤った使いかたで生じる内容を、次のように区分して説明しています。

 警告 「死亡または重傷を負うおそれがある」内容。	 注意 「軽傷を負う、または財産に損害を受けるおそれがある」内容。
---	---

■ お守りいただく内容の種類を、次の図記号で説明しています。

 してはいけないこと。	  <small>プラグを抜く</small> しなければならないこと。
--	--

警告 火災や漏電、感電、大けがを防ぐ

電源プラグや電源コードは



- 配線器具の定格を超える使いかたや交流100V以外では使わない
(火災・感電の原因)
- 電源コードを傷付ける・加工する・無理に曲げる・引っ張る・ねじる・束ねる・高温部に近づけるなどしない
(電源コードが破損し、火災・感電の原因)
- 重いものを載せたり挟み込ませない
(電源コードが破損し、火災・感電の原因)
- 電源コードや電源プラグが傷んだり、コンセントの差し込みがゆるいときは、使わない
(火災・感電・ショートの原因)
- めれた手で抜き差ししない
(感電の原因)



- 電源プラグのホコリは定期的に取り
(ホコリがたまると、湿気などで絶縁不良になり火災・感電の原因)

お手入れ時は



プラグを抜く

- お手入れ・点検・移動時には必ず運転を停止し、電源プラグを抜く
(感電やけがの原因)

異常時(こげくさいニオイなど)は



- 運転を停止して、電源プラグを抜く
(発煙・発火・感電・けがの原因)
すぐに電源プラグを抜いて、お買いあげの販売店、または「お客様ご相談窓口」へ点検・修理を依頼してください。

27ページ

ご使用時は



- 吸込口・吹出口に指や棒などを入れない
(感電・故障の原因)
- 改造はしない
また、修理技術者以外は、分解・修理をしない
(火災・感電・けがの原因)
修理は、お買いあげの販売店、または「お客様ご相談窓口」へ依頼してください。
- お茶や水などをこぼさない
水につけたり、水をかけたりしない
本体に直接水を入れない
(本体内部に水が入り、感電・ショート・発火の原因)
- 幼児の手の届く範囲では使用しない
(感電・けがの原因)

27ページ



注意

漏電やけがを防ぎ、財産を守る

電源プラグや電源コードは



プラグを抜く

- 電源コードは必ず電源プラグを持って抜く
(火災・感電・ショートの原因)

- 長時間使わないときは、必ず電源プラグをコンセントから抜く
(絶縁劣化による感電・漏電火災の原因)

ご使用時は



- 可燃性のものや火のついたタバコ・線香などを吸込口に近付けない
(発火の原因)
- ベンジン、シンナーで拭いたり、殺虫剤をかけない
(ひび割れ・感電・火災の原因)
- 室内くんじょうタイプ(発煙型)の殺虫剤使用時は運転しない
機械内部に薬剤成分が蓄積し、その後吹出口から放出されて、健康に良くないことがあります。殺虫剤の使用後は、十分に換気してから運転してください。
- 本体の上に乗る・寄りかかるなどしない
(転倒によるけがや、故障の原因)

- 本体を傾けたり、不安定な場所や高い所に置かない
(転倒によるけが・故障・水漏れの原因)
- 美術品や学術資料などの保存、業務用などの特殊用途には使わない
(保存品の品質低下の原因)
- 水道水以外は使わない
また、40℃以上のお湯やアロマオイル・化学薬品・汚れた水・洗剤・芳香剤を入れない
(ひび割れ・水漏れ・異臭の原因)
- 給水トレー内の水を飲まない、飲ませない
(体調不良の原因)
- 浴室など、湿気が多い場所・水のかかる場所で使わない
(火災・感電・故障の原因)



- 移動させるときは、必ず運転を停止し、給水トレーを抜いて、側面の本体取っ手をしっかり持つ(水漏れの原因)
吹出口やルーバーを持って移動させたり、本体を引きずらない
(故障・破損・けがの原因、床・じゅうたん・畳などを傷つける原因)

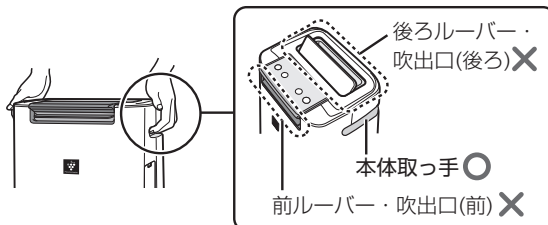

- フィルター・給水トレーは取り付けて運転する
(清浄効果が得られない。また、故障の原因)

- 給水トレーの水は、定期的に新しい水道水と入れ替え、常に清潔を保つよう、お手入れする
16,17ページ
加湿機能を使用しないときは水を捨てる
(カビや雑菌が繁殖し悪臭の原因、水漏れの原因)
まれに体質によっては過敏に反応し、健康を害することがあります。
この場合は、医師にご相談ください。

- 燃焼器具と一緒に運転するときはこまめに窓を開け、換気をする
当製品は、一酸化炭素などの有害物質を除去するものではありません。(換気が不十分の場合、酸素不足による窒息の原因)

各部のなまえ

前面

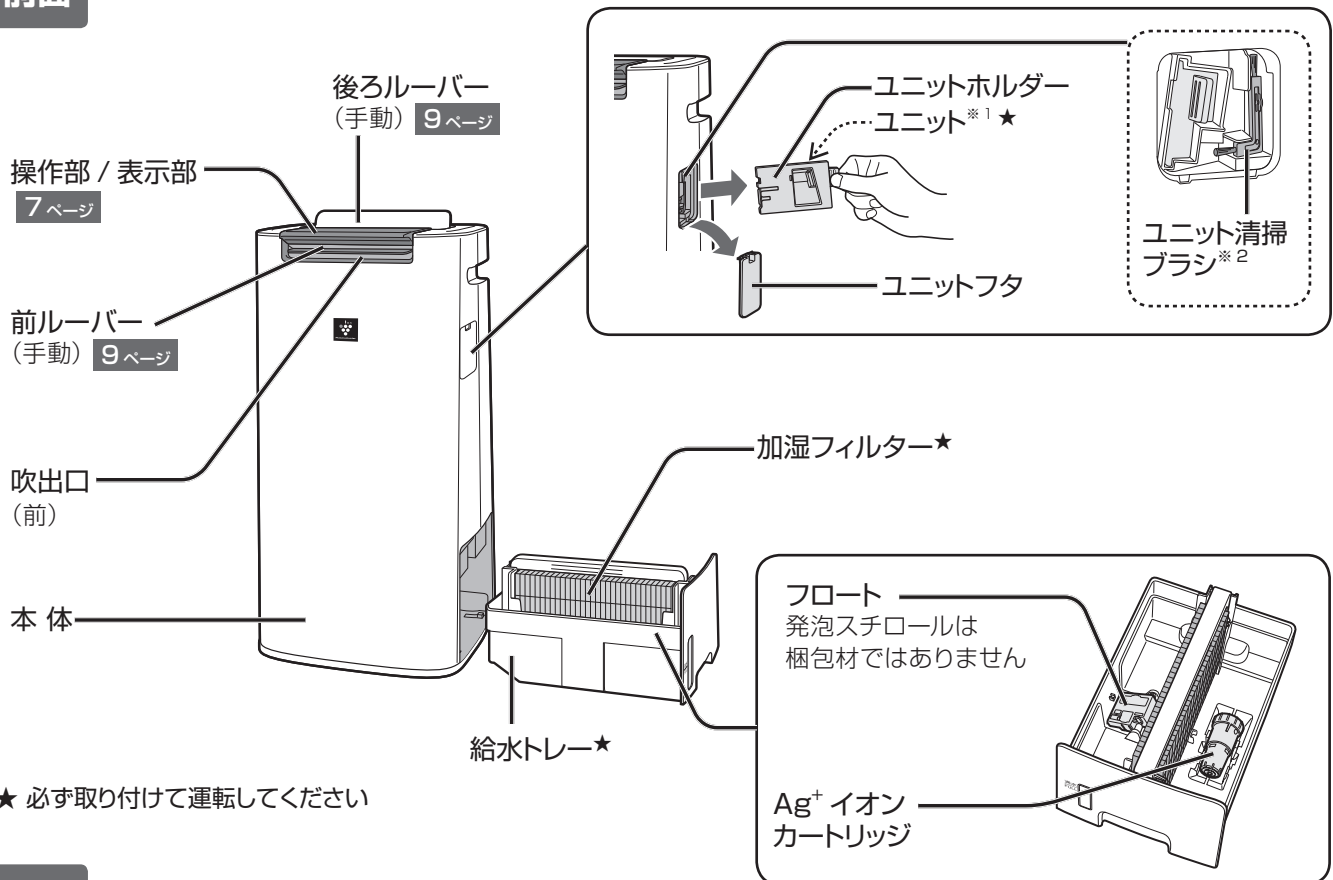

背面

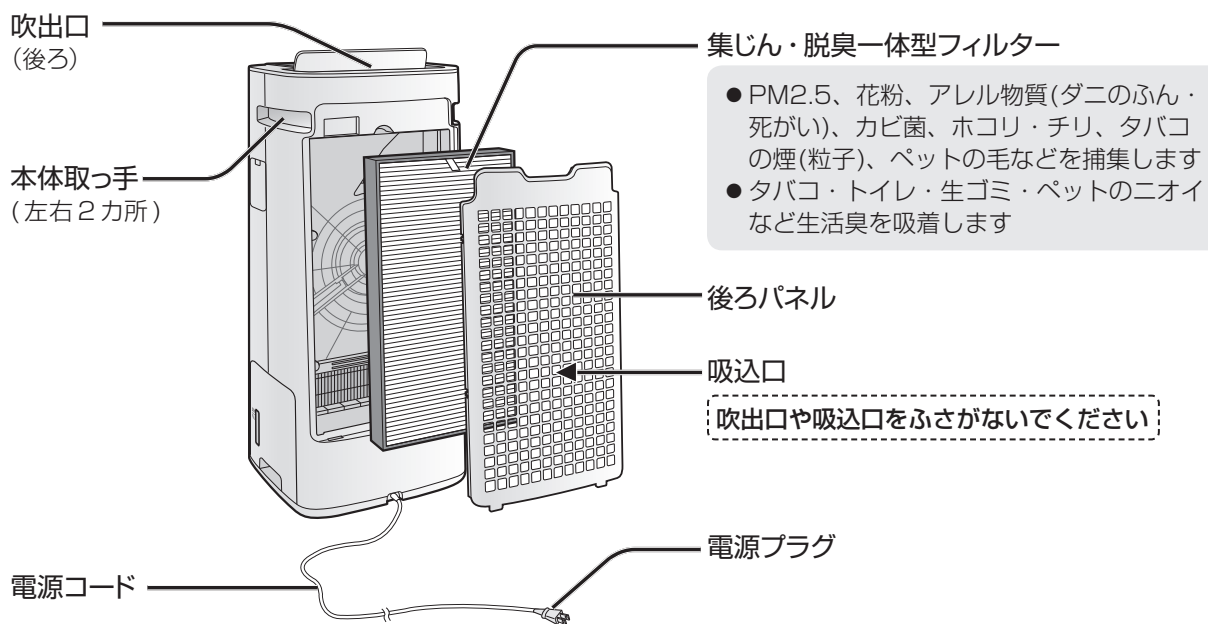

※ 1 ユニットとはプラズマクラスターイオン発生ユニットのことです。
 ※ 2 ユニット清掃ブラシはユニット以外の清掃に使わないでください。

操作部 / 表示部

現在湿度(目安)表示ランプ(白)

お部屋の湿度を3段階で表示

- お好みの湿度に設定することはできません
- 除湿することはできません

低 : 39% 以下

適湿 : 40% ~ 65%

高 : 66% 以上

低 適湿 高



現在湿度(目安)

(例) 現在湿度が50%の場合

ニオイセンサー

タバコや線香のニオイ・化粧品・アルコール・スプレー類などを検知

ユニットお手入れランプ(赤) 19ページ

ユニット交換ランプ(赤) 21ページ

プラズマクラスターイオンランプ(青) 12ページ

温度センサー・湿度センサー
お部屋の温度・湿度を検知

加湿中お知らせランプ(白)

- 点灯 : 加湿中
- 点滅* : 給水してください
- 消灯 : 加湿していません

* 最大10分間点滅後、消灯します

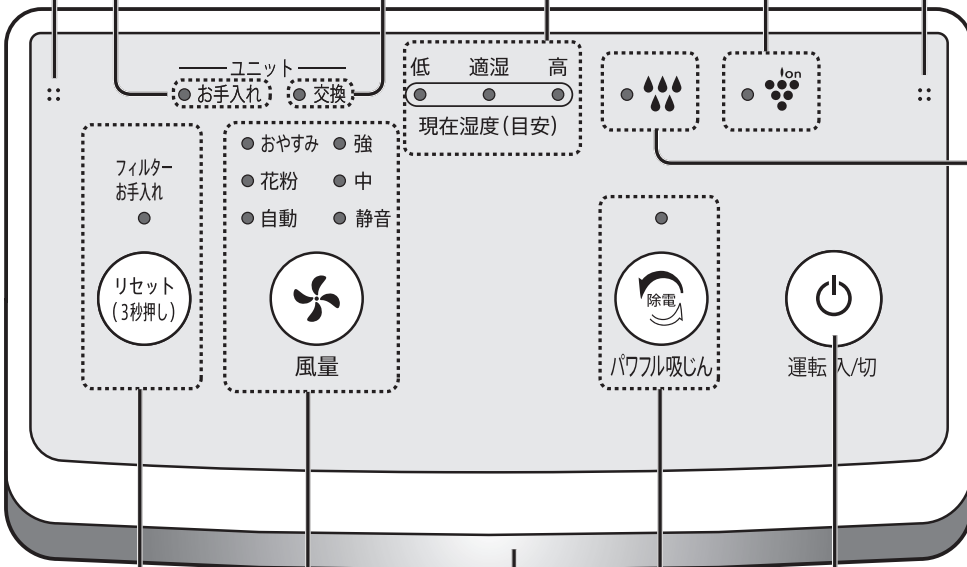

フィルターお手入れ
リセットボタン/
ランプ(橙)
14ページ

风量ボタン/
ランプ(白)
10ページ

パワフル吸じんボタン/
ランプ(白)
10ページ

運転/停止ボタン
9ページ

きれいモニター(水色~赤)

ニオイセンサーによって、お部屋の空気の汚れ具合を判定し、モニターの色と点滅の速さでお知らせ

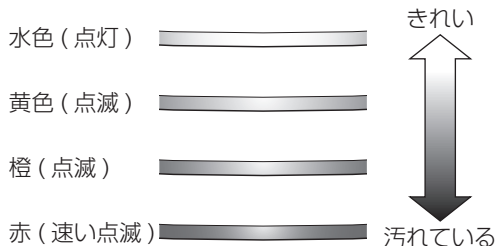

ご使用前に

設置について

本体を適切な場所に設置してください

約 0℃～約 35℃のお部屋で使用する

- 結露や凍結によるフィルター寿命の低下や故障の原因

直射日光の当たる所や、熱や蒸気が発生する製品（暖房器具、炊飯器、電気ポットなど）から少し離す

- 変形、変質、変色やセンサーの誤作動の原因

テレビ・ラジオにノイズが入ったり、電波時計が正しく時刻表示しないときは、できるだけ離す

安定した平らな所で使用する

- 毛足の長いカーペットや、ふとんなどの上では転倒する原因
- テーブルの上など高い所で使うと、落下する原因

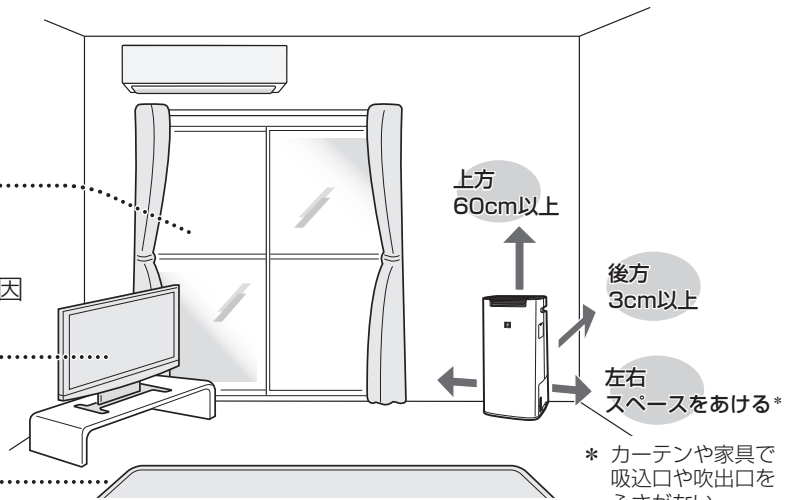

壁に 3cm まで近づけた状態で使用しても、集じん能力は変わりませんが、周辺の壁や床が汚れるおそれがありますので、できるだけ離してください。

- 本体周辺の壁や家具が汚れる場合は壁から十分に離して使用する
- 同じ場所で長時間ご使用の場合は、製品下部の床や周辺の壁などの汚れに注意する
ときどき製品を移動し、床なども清掃する
- 本体の近くでは、フッ素樹脂やシリコンを配合した化粧品など^{※1}は使わない

※1 ヘアケア商品（枝毛コート液・ヘアムース・ヘアトリートメントなど）、化粧品、制汗剤、静電気防止剤、防水スプレー、つや出し剤、ガラスクリーナー、化学ぞうきん、ワックスなど

本体内部にフッ素樹脂やシリコンなどの絶縁物が付着し、プラズマクラスターイオンが発生しなくなることがあります。（ユニットお手入れランプが点灯します）その場合、ユニット（電極部）のお手入れをしてください。 **19ページ**

フィルターの取り付け

電源プラグをコンセントに差し込む前に、取り付けてください

1 後ろパネルをはずす

- 本体の中にフィルターが入っています。

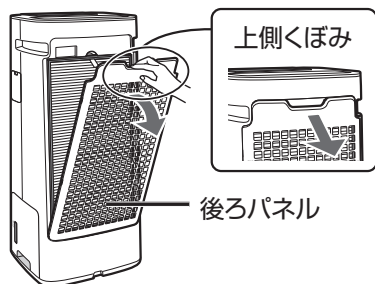

2 フィルターを袋から取り出す

- 集じん・脱臭一体型フィルターは、絶対に水洗いしないでください。（フィルター機能を失います）

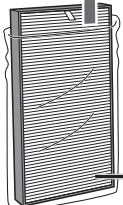

集じん・脱臭一体型フィルター

3 フィルターを本体に取り付ける

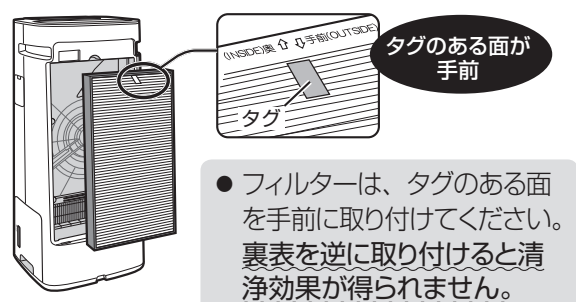

4 後ろパネルを取り付ける

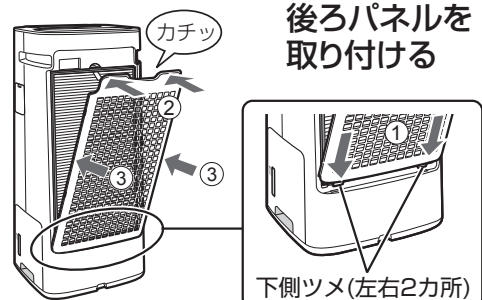

運転する / 停止する

運転する

1 後ろルーバーを開く

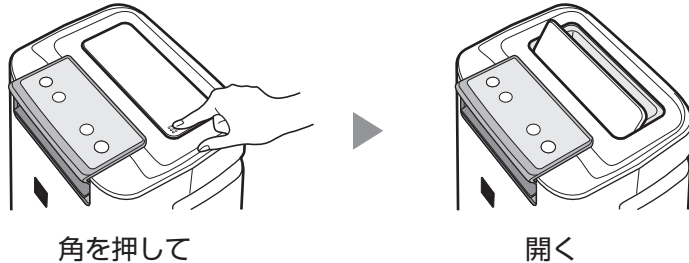

- 後ろルーバーは角度を調節できません。

2 前ルーバーをお好みの位置に調節する

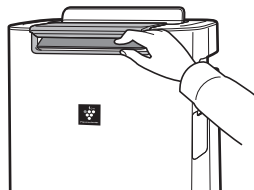

- 調節できる角度

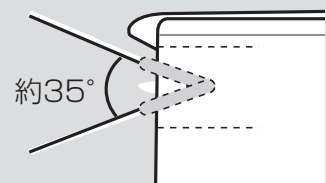

3

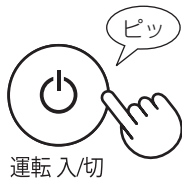

- 前回の運転内容で運転します。
ただし、パワフル吸じん運転中に停止した場合は、その直前の運転内容で運転します。

4 お好みの運転を選ぶ

- 加湿をしたいときは、給水トレーに水を入れてください。

11 ページ



室内の空気の汚れを素早くきれいにしたいとき
【パワフル吸じん運転】 10 ページ



お好みの風量で運転したいとき
【風量を切り換える】 10 ページ

停止する



- 運転しないときは後ろルーバーを閉じてください。
(内部にホコリが入ることを防ぐため)
- ルーバーは手動式です。運転停止後は自動で閉じません。

お願い ● ルーバーに無理に力を加えないでください。

パワフル吸じん運転

室内の空気の汚れを素早くきれいにしたいとき

こんなときに

- 室内に入り込む細かいホコリを素早く除去したいとき
- 帰宅時の花粉対策
- 掃除機をかけるとき・かけたあと
- 洗たく物を取り込むとき
- 生活臭を素早く除去したいとき
- 料理後や部屋干し時のニオイ対策

(運転中に)

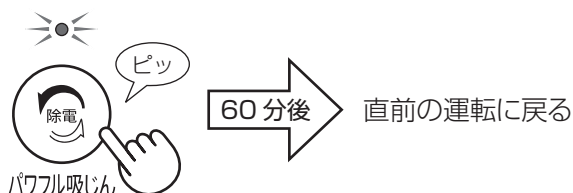

- 約 10 分間、最大風量でプラズマクラスターイオンを放出し、静電気を抑えながら集じんします。その後 50 分間は風量を強めた自動運転で、花粉やホコリなどを素早く取り除きます。

お知らせ

- プラズマクラスターイオンを「切」に設定していても、自動で「入」になります。
- パワフル吸じん運転中に「パワフル吸じんボタン」を押すと、「ピピッ」と音が鳴って、直前の運転に戻ります。

風量を切り換える

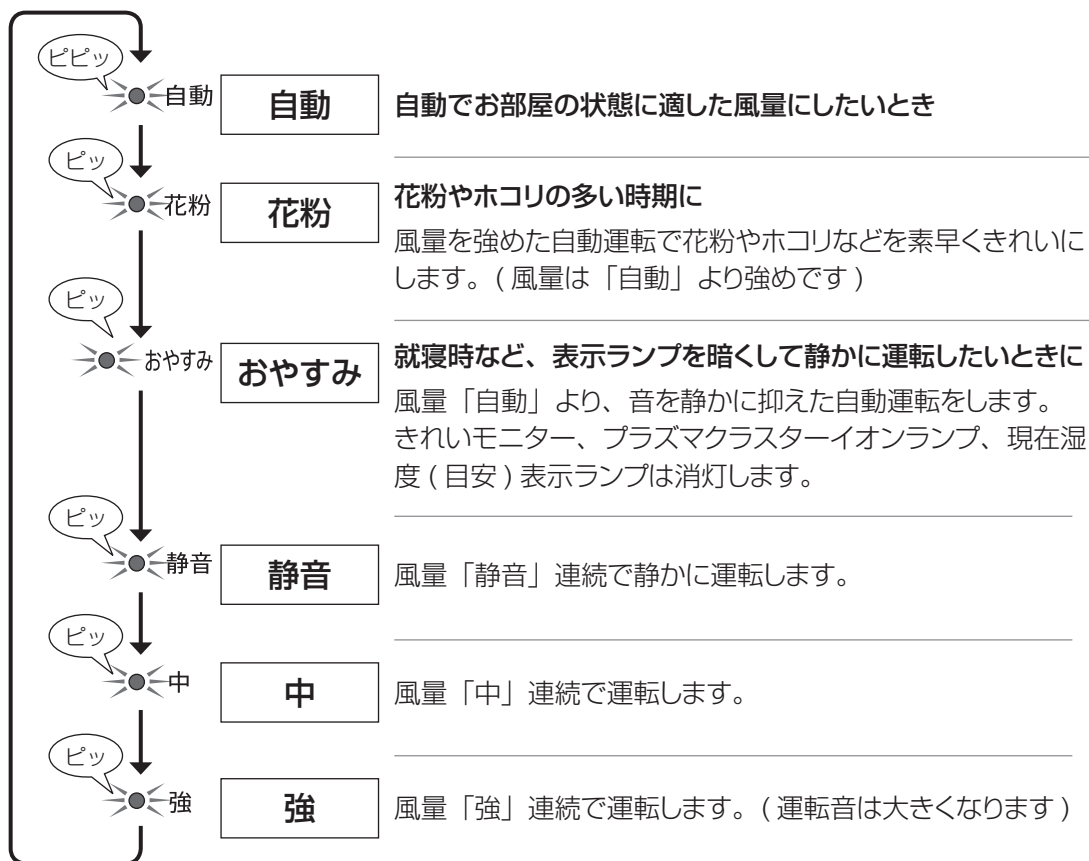

加湿したいとき



警告



運転中に給水トレイを抜かない



給水時は必ず運転を停止する

【水漏れ・故障の原因】

給水トレイに水道水を入れてください。(加湿運転をしないときは、給水トレイの水を捨ててください)

1 給水トレイを引き出す

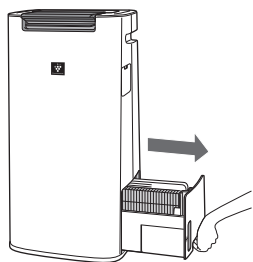

- 給水トレイの水は毎日新しい水道水と入れ替えてください。汚れやニオイが気になるときはお手入れしてください。

2 AまたはBの方法で給水トレイの満水ラインまで水道水をゆっくり入れる

A 給水トレイをつけたまま給水する

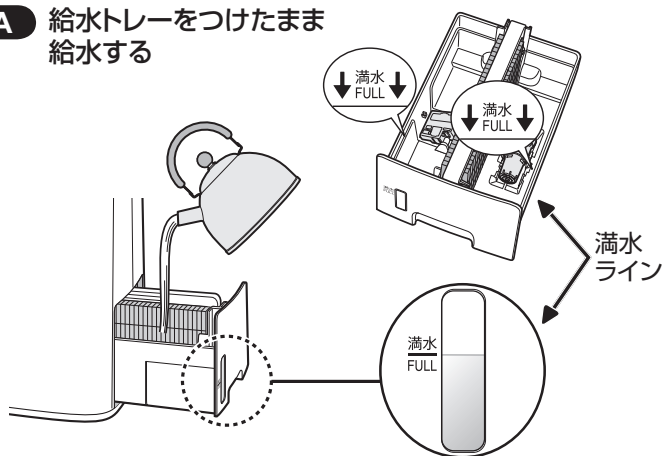

B 給水トレイをはずして給水する

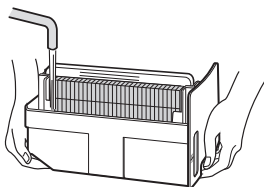

- 満水ラインを超えないように入れてください。入れ過ぎると水がこぼれやすくなります。
- 持ち運ぶときは給水トレイを両手で支えてください。

ハンドルについて

- ハンドルを使うとき

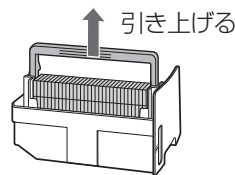

- ハンドルを横に倒したいとき (給水やお手入れのときに)

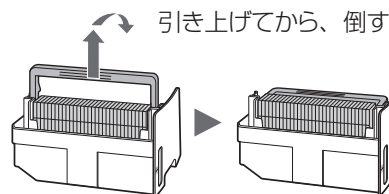

- 給水トレイを本体に入れるとき



ハンドルを戻さないと本体に入りません

3 給水トレイを本体に差し込む

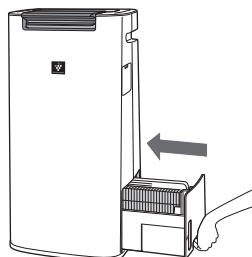

4 運転する



- パワフル吸じん運転や風量「自動」「花粉」「おやすみ」で加湿運転しているときは、湿度コントロールをおこなっているため、湿度約55%～約65%になると、加湿量を抑えて運転します。風量「静音」「中」「強」の場合は湿度コントロールをおこなわず連続加湿します。

ご注意

- 水道水以外は使わない (雑菌が繁殖する原因)
- 40℃以上のお湯やアロマオイル・化学薬品・汚れた水・洗剤・芳香剤などを入れない (ひび割れ・水もれ・異臭の原因)

プラズマクラスターイオン 入 / 切

(運転中に)

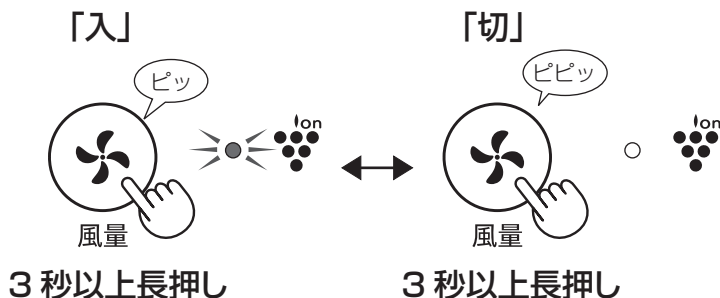

- パワフル吸じん運転中は、プラズマクラスターイオンを「切」に設定できません。

モニター点灯 / 消灯

きれいモニターや表示部が
まぶしいときに

(運転中に)

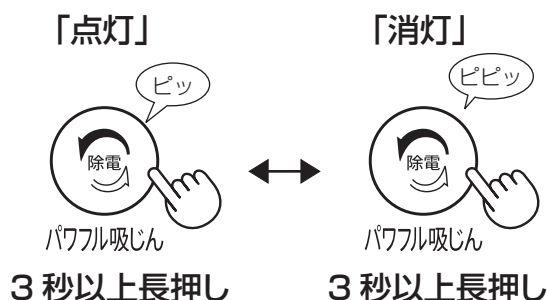

- きれいモニター、プラズマクラスターイオンランプ、現在湿度(目安)表示ランプが消灯します。

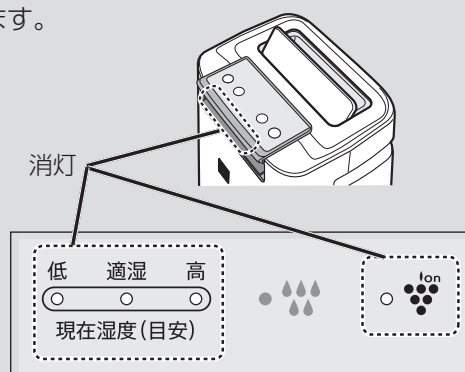

- 「消灯」に設定すると、運転開始から3秒間点灯し、その後消灯します。

運転自動復帰

停電後、電力が復帰したときに、自動的に運転を再開させたいときに

(運転停止中に)

「設定」



パワフル吸じん

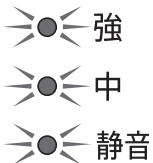

3秒以上長押し

強、中、静音ランプが10秒間点灯すれば設定完了です。

「解除」



パワフル吸じん

3秒以上長押し

- 運転中に電源プラグが抜けたり、ブレーカーが落ちたときでも、通電を再開すれば直前の運転モード・設定で運転を再開します。(パワフル吸じん運転の場合はパワフル吸じん運転の直前の運転モードに戻ります)
- 工場出荷時は「解除」です。

センサー感度の調整

1

(運転停止中に)



風量

3秒以上長押し

- 風量ランプが現在設定しているセンサー感度を表示します。(工場出荷時は「標準」です)

2

(8秒以内に)

好みのセンサー感度を設定する



風量

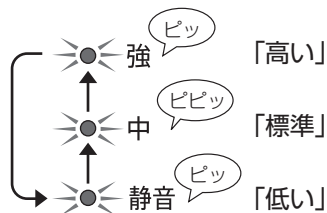

3

完了する

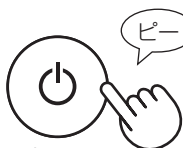

運転入切

- 8秒間操作しない場合、自動的に調整は完了します。
- センサー感度の設定は、電源プラグを抜いた場合も、記憶しています。

センサーが感知するもの

タバコや線香のニオイ・化粧品・アルコール・スプレー類などのニオイ

きれいモニターが

- たびたび「赤」になるとき・・・「低い」に調整
- 「水色」のまま変わらないとき・・・「高い」に調整

使いかた

お手入れ

お手入れ箇所

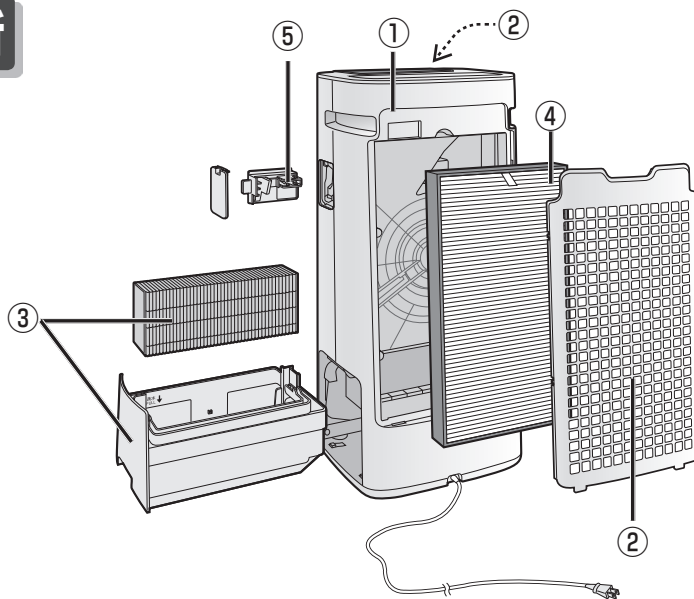

お手入れ箇所	通常のお手入れ頻度	フィルターお手入れランプが点灯したとき	吹出口からのニオイが気になるとき
① 本体	1 月に 1 回程度	○	○
② 後ろパネル・センサー部			—
③ 加湿フィルター・給水トレイ			○
④ 集じん・脱臭一体型フィルター	—	—	○
⑤ プラズマクラスターイオン発生ユニット	6 月に 1 回程度	—	—

フィルターお手入れランプ

運転時間が約 720 時間 (1 日 24 時間使用して 1 カ月) で点灯します
ランプの点灯にかかわらず 1 月に 1 回程度お手入れすると、清潔にご使用いただけます。

(お手入れ後)

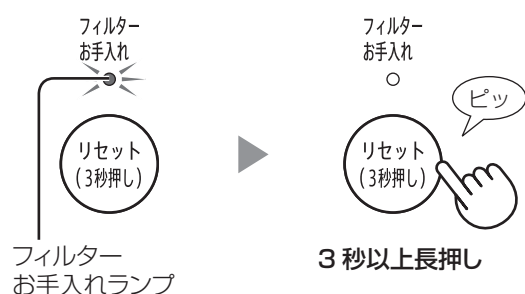

お手入れ後、運転を開始し、**フィルターお手入れリセットボタン**を 3 秒以上長押しして、フィルターお手入れランプを消灯させてください。

- お手入れ後は、フィルターお手入れランプが点灯していなくても、フィルターお手入れリセットボタンを 3 秒以上押ししてください。

本体やフィルターのお手入れに、指定された洗剤以外のものは使わないでください。

(表面を傷めたり、内部(精密部)に液が浸透すると故障の原因)

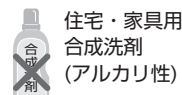
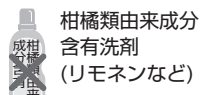



警告



プラグを抜く

お手入れ時は、必ず運転を
停止し、電源プラグを抜く
【感電やけがの原因】

本体

1カ月に1回程度

柔らかい布で拭き取る



絶対に水洗いはしない



汚れがひどいとき

水またはぬるま湯 (40℃以下) を
含ませた布で拭く

後ろパネル

1カ月に1回程度

掃除機で
ホコリを吸い取る

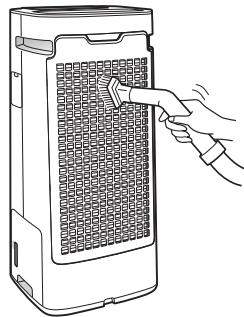

- お手入れの際、後ろパネルに力を加えずぎない。
(破損のおそれ)

汚れやニオイが気になるとき

- ① 台所用合成洗剤を溶かした液で、つけ置き
洗いをする。
- ② 洗剤が残らないよう、十分に洗い流す。
- ③ 陰干しをする。

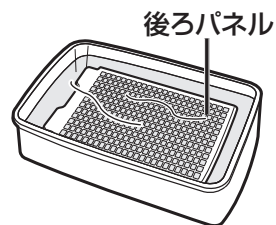

つけ置き時間
約 10 分

センサー部

1カ月に1回程度

ホコリを掃除機で吸い取る

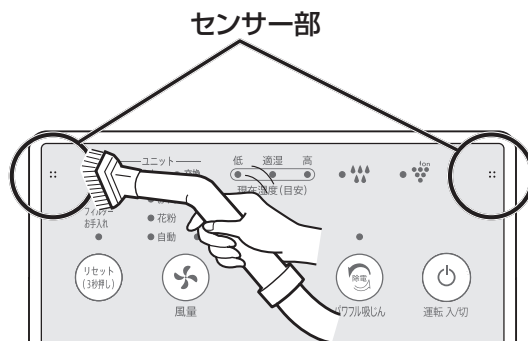

お手入れ (つづき)

加湿フィルター・給水トレー 1カ月に1回程度

1 本体から取りはずす

- 加湿フィルターは、給水トレーに入れたまま持ち運んでください。

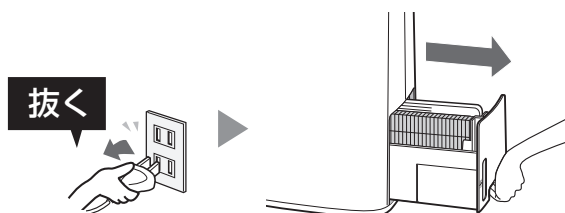

2 加湿フィルターを取り出す

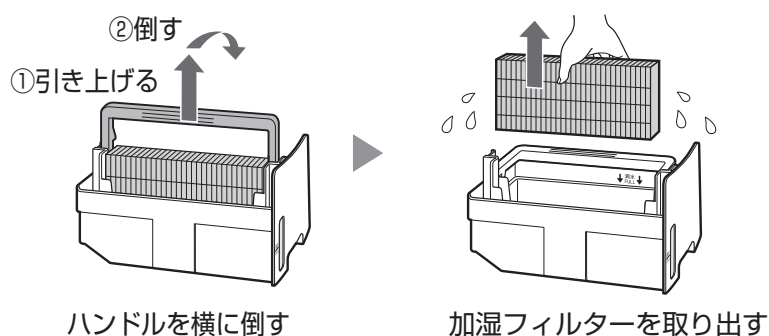

3 水洗いする

お願い

- 給水トレーの水は毎日新しい水道水と入れ替えてください。
(カビや雑菌の繁殖のおそれ、悪臭の原因)
- フロートは、はずさないでください。
(故障の原因)
はずれた場合 [24ページ](#)

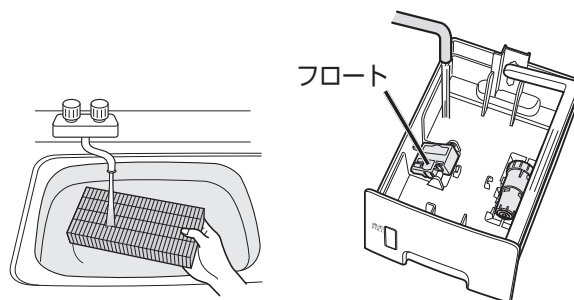

4 お手入れ後、加湿フィルターを取り付ける

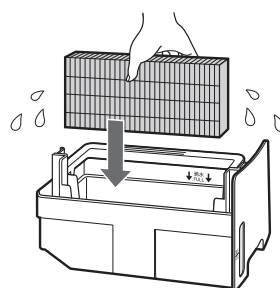

5 給水トレーを本体に差し込む

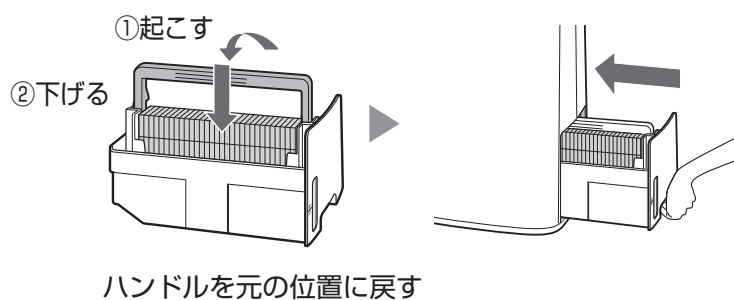

**警告**

お手入れ時は、必ず運転を停止し、電源プラグを抜く【感電やけがの原因】

汚れやニオイが気になるとき

水や加湿フィルター / 給水トレーに赤色や黄色、白色の汚れなどがつくことがあります。水道水中のミネラルや鉄分であり、異常ではありません。

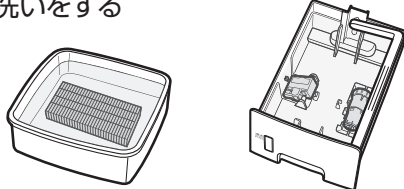
症状	水あかが取れにくい・ニオイがする		白い固まりが取れにくい
用意するもの	台所用合成洗剤（粉末）	重曹	クエン酸 薬局・薬店で求められます
使用量	使用する洗剤に記載の使用量でご使用ください	水 1L あたり約 36g （大さじ4杯）	水またはぬるま湯（40℃以下） 1Lあたり約 6g（大さじ2/3杯）
洗いかた	つけ置き洗いをする 		フロートと Ag ⁺ イオンカートリッジを取り付けたまま洗っても問題ありません。 はずれた場合 24ページ
つけ置き時間	約 30 ～ 60 分		約 2 時間
つけ置き洗い後	洗剤・重曹・クエン酸が残らないよう、十分に水ですすぐ。		

ご注意

- 指定以外の洗剤を使用しない（変形・変色・割れ（水漏れ）の原因）
- 十分すすぐ（すすぎが不十分な場合、洗剤やクエン酸のニオイ、本体の変形・変色の原因）
- 水あかや白い固まりが残ったまま使用しない（水漏れの原因）

お手入れ (つづき)

集じん・脱臭一体型フィルター 汚れや吹出口からのニオイが気になるとき

空気清浄機は、お部屋全体のホコリやニオイ成分を集める機器です。
芳香剤・アロマオイル・タバコや焼肉など強いニオイのある環境でお使いになると、フィルターにニオイが付着し、数週間から数カ月でニオイが発生する場合があります。
お手入れ頻度にかかわらず、こまめにお手入れをしていただくことで、ニオイの発生をおさえ、フィルターが長持ちします。
強いニオイがある環境ではお部屋の換気と併用してお使いいただくことをおすすめします。
(ニオイはホコリに比べて除去するのに時間がかかります)

タグのある面に付いたホコリを
掃除機で軽く吸い取る

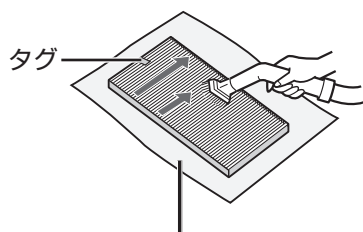

新聞紙などを下に敷くと
周りが汚れません。



水洗い・天日干しは絶対にしない
(フィルターの機能を失います)

- お手入れするのは、タグのある面だけです。反対側の面は、絶対に掃除しないでください。
- フィルターは破れやすいので、力を入れないよう十分に注意してください。

- お知らせ**
- 有害なガス成分(タバコの一酸化炭素など)・常時発生し続けるニオイ成分(ホルムアルデヒドなどの建材臭・ペット自体のニオイなど)のすべてを除去することはできません。
 - お部屋の細かい粉じんやホコリを集めるため変色(灰色、黄土色など)することがありますが、異常ではありません。また大量のニオイ成分を取り込むと、フィルターからニオイが発生することがあります。お手入れしていただくことで、フィルターが長持ちします。



警告



お手入れ時は、必ず運転を停止し、電源プラグを抜く【感電やけがの原因】

プラズマクラスターイオン発生ユニット（電極部）

6カ月※に1回程度（※1日24時間使用した場合）またはユニットお手入れランプが点灯したとき

安定して高濃度プラズマクラスターイオンを放出するためにも、こまめなお手入れが必要です。

1

電源プラグを抜く

抜く



2

- ①ユニットフタを取りはずす
- ②ユニットホルダーのつまみ部を持って引き出す

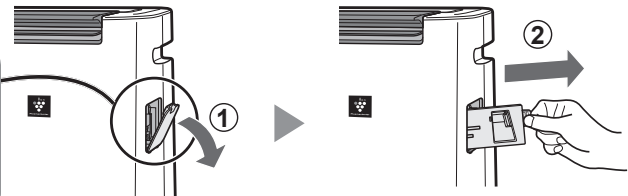
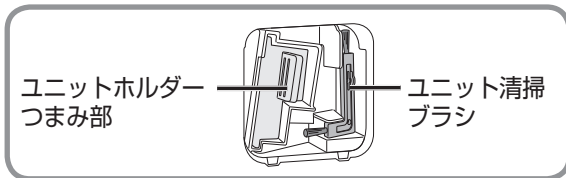

3

ユニットの電極部に付いたホコリを、付属のユニット清掃ブラシや、市販の綿棒で取り除く

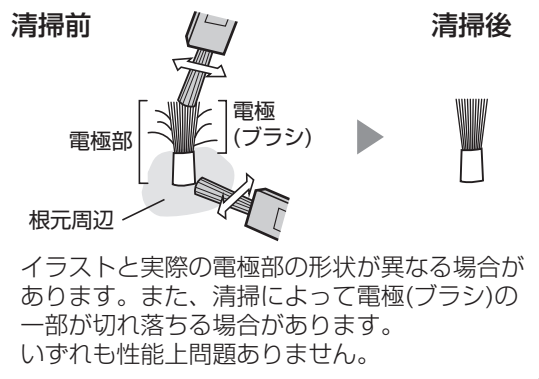
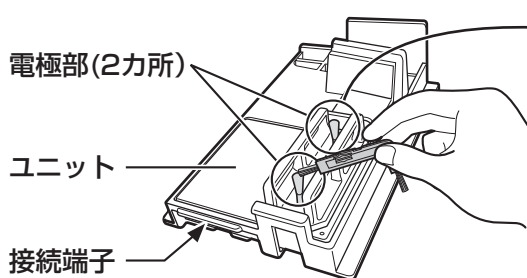

ご注意

- 付属のユニット清掃ブラシ以外でお手入れしない（故障の原因）
ただし、電極部の根元周辺がひどく汚れている場合は、先を水で少し湿らせた綿棒でお手入れする
- 電極（ブラシ）を直接手で触らない（痛み・かゆみのおそれあり）
- 電極を変形させない（故障の原因）
- 接続端子を触らない（故障の原因）

4

ユニットホルダーとユニットフタを取り付ける

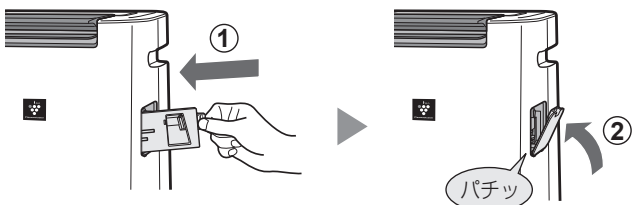

お願い

- ユニットホルダーは奥までしっかり挿入してください。挿入が不十分な場合は、運転時にユニットお手入れランプが点滅します。

お手入れ

別売品の交換

製品の性能を保証するため、
シャープ純正品をご使用ください。
詳細はこちらからもご確認ください。

https://jp.sharp/support/air_purifier/doc/filter_top.html



Ag⁺イオンカートリッジ

交換の目安：約 1 年に 1 回^{*1}

形名：FZ-AGO1K1 (1 個)
FZ-AGO1K2 (2 個)

材質：ナイロン・ポリプロピレン

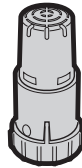

• 交換方法 (取り付け方法) は **24 ページ**

Ag⁺イオンカートリッジは取り付けずに使用いただくこともできますが、ヌメリとニオイの原因を抑える効果が得られなくなります。

^{*1} 1 日平均約 2.5L の水を使用した場合。(総使用量 900L が交換の目安です)
使用環境によっては、交換時期が早くなる場合があります。

加湿フィルター

交換の目安：約 5 年に 1 回^{*2}

形名：FZ-H40MF

材質：PET・レーヨン

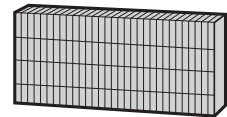

水質により加湿フィルターの寿命は異なります。
5 年以内でも、次のような状態になった場合は交換してください。

- お手入れしても水あかやニオイが取れない。
- 変色 (黒色・黄色) や汚れがひどい。
- 白い固まりが加湿フィルター全面に付着した。
- 傷みや型くずれがひどい。

^{*2} 定格加湿能力に対し加湿能力が 50% に落ちるまでの時間。加湿空気清浄運転を 1 日 8 時間した場合の交換の目安です。
(「日本電機工業会規格 (JEM1426)」による)
使用環境によっては、寿命が早まる場合があります。定期的にフィルターのお手入れが必要です。

集じん・脱臭一体型フィルター

交換の目安：約 2 年に 1 回^{*3}

形名：FZ-G40SF

材質：ポリプロピレン
ポリエチレン
活性炭

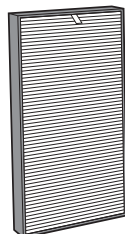

^{*3} 1 日にタバコの煙 5 本相当の粉じんを吸った場合、集じん能力が初期の 50% になるまでの時間を目安としています。
(「日本電機工業会規格 (JEM1467)」による)
1 日にタバコの煙 10 本相当を吸った場合は約 1 年が目安です。
使用環境によっては、数週間から数カ月でフィルターからニオイが発生し、フィルター交換が必要となる場合があります。



警告



交換時は、必ず運転を停止し、電源プラグを抜く【感電やけがの原因】

プラズマクラスターイオン発生ユニット

交換の目安：ユニット交換ランプが点滅したとき

総運転時間が約 17,500 時間（1 日 24 時間運転した場合、約 2 年）経過すると、ユニット交換ランプが点滅します。（どの運転モードで使用してもユニットの交換時期は同じです）

使い始め

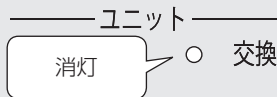

総運転時間

約 17,500 時間

- 交換してください。



総運転時間

約 19,000 時間

- プラズマクラスターイオンの発生が停止します。

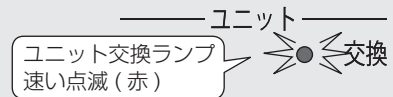

（ユニットを交換すると、ユニット交換ランプは消灯します）

形名：IZ-C90M

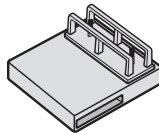

交換用プラズマクラスターイオン発生ユニットの保証期間は、お買いあげの日から 2 年間です。

燃えないゴミとして廃棄してください

ユニットの交換

ユニットホルダーから古くなったユニットを取り出し、新しいユニットを取り付ける

ツメをはずし (①)、取り出す (②)

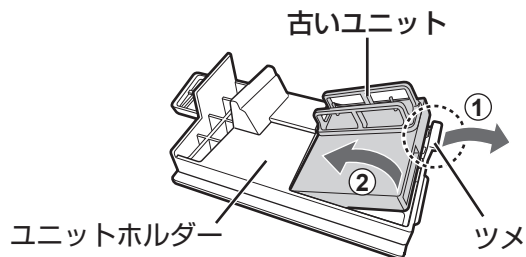

元通り取り付ける

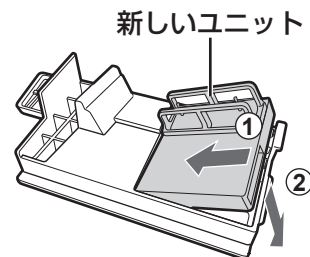

ユニットホルダーは交換部品ではありません。捨てないでください。

ユニットの取り付け方向を間違えると本体に取り付けることができません。ご注意ください。

お願い ● お住まいの地域のごみ分別方法に従って廃棄してください。

お知らせ ● 消耗品は保証期間中でも「有料」とさせていただきます。

こんなときは？

修理依頼やお問い合わせの前に、
もう一度お調べください。

	こんなとき	お調べください	参照ページ																
加湿ユニット	給水トレーの水が減らない 減るのが遅くなった	<ul style="list-style-type: none"> ● 風量「自動」「花粉」「おやすみ」、またはパワフル吸じん運転で運転していませんか？ ⇒ 湿度コントロールをおこなっているため、湿度が約 55 ~ 65%になると加湿量が少なくなります。 ● 給水トレー、加湿フィルターが確実に取り付けられていますか？ ● 加湿フィルターに水あかやゴミが付着していませんか？ ⇒ お手入れをしてください。 ● ルーバーが閉じたままになっていませんか？ ⇒ ルーバーを開けてください。 ● お部屋の湿度や温度によって、加湿量が変わります。 湿度の高いとき（雨の日など）や寒いとき …加湿量が少なくなり、給水トレーの水は減りにくくなります。 湿度が低いとき（乾燥する日）や暖かいとき …加湿量は増え、給水トレーの水は減りやすくなります。 	11 16 16,17 9 —																
	吹出口から吹き出す風が冷たい、肌寒い	<ul style="list-style-type: none"> ● 水が気化するときにお部屋の空気の熱をうばうため、室温より低くなります。お部屋の広さによっては、冷たく感じる場合があります。（室温 20℃、湿度 30% のとき、吹出口から吹き出す風の温度は約 15℃） ● 前ルーバーを手で動かして、風向きを変更できます。 	— 9																
	湿度が上がらない	<ul style="list-style-type: none"> ● 給水トレーに水が入っていますか？ ● お部屋が広すぎませんか？ ⇒ 適用床面積を目安にご使用ください。 ● 本体を暖房器具の風が当たる場所に置いていませんか？ ⇒ 温度センサー・湿度センサーが誤動作しているおそれがあります。設置場所を変更してください。 ● 加湿フィルター、給水トレーに水あかやゴミが付着していませんか？ ⇒ お手入れしてください。 	11 25 8 16,17																
	給水トレーが引き出せない	<ul style="list-style-type: none"> ● 引っかかったところから給水トレーを少し持ち上げるようにして、引き出してください。 	—																
	ニオイ	ニオイや煙が取れにくい	<ul style="list-style-type: none"> ● ルーバーが閉じたままになっていませんか？ ⇒ ルーバーを開けてください。 ● フィルターがポリ袋に入ったままになっていませんか？ ⇒ フィルターをポリ袋から出してください。 ● 吹出口からの風が弱まっていませんか？ ⇒ 下の表の★印の箇所のゴミやホコリを掃除してください。 <table border="1" style="margin-left: auto; margin-right: auto;"> <thead> <tr> <th colspan="5">お手入れ箇所</th> </tr> <tr> <th>後ろパネル</th> <th>センサー部</th> <th>給水トレー</th> <th>加湿フィルター</th> <th>集じん・脱臭一体型フィルター</th> </tr> </thead> <tbody> <tr> <td style="text-align: center;">★</td> <td style="text-align: center;">★</td> <td></td> <td style="text-align: center;">★</td> <td style="text-align: center;">★</td> </tr> </tbody> </table>	お手入れ箇所					後ろパネル	センサー部	給水トレー	加湿フィルター	集じん・脱臭一体型フィルター	★	★		★	★	9 8 14
		お手入れ箇所																	
		後ろパネル	センサー部	給水トレー	加湿フィルター	集じん・脱臭一体型フィルター													
★		★		★	★														
吹出口の風がおう	<ul style="list-style-type: none"> ● 加湿フィルターはお手入れしていますか？ 長い間、給水トレーに水がたまっていますか？ ⇒ 下の表の★印の箇所を点検し、ニオイのする箇所をお手入れしてください。 ● ニオイの強い部屋で使用していませんか？ ⇒ タバコや焼肉など、強いニオイがある環境で使用される場合、数週間から数カ月でフィルターからニオイが発生し、フィルターの交換が必要になる場合があります。お部屋の換気と併用してお使いすることをおすすめします。 ● プラズマクラスターイオン発生時に微量のオゾンが発生するため、吹出口からニオイがすることがありますが、ごくわずかであり、健康に支障はありません。 <table border="1" style="margin-left: auto; margin-right: auto;"> <thead> <tr> <th colspan="5">お手入れ箇所</th> </tr> <tr> <th>後ろパネル</th> <th>センサー部</th> <th>給水トレー</th> <th>加湿フィルター</th> <th>集じん・脱臭一体型フィルター</th> </tr> </thead> <tbody> <tr> <td></td> <td></td> <td style="text-align: center;">★</td> <td style="text-align: center;">★</td> <td style="text-align: center;">★</td> </tr> </tbody> </table>	お手入れ箇所					後ろパネル	センサー部	給水トレー	加湿フィルター	集じん・脱臭一体型フィルター			★	★	★	14 — —		
お手入れ箇所																			
後ろパネル	センサー部	給水トレー	加湿フィルター	集じん・脱臭一体型フィルター															
		★	★	★															

	こんなとき	お調べください	参照ページ
きれいモニター	きれいモニターが 変わらない	<ul style="list-style-type: none"> ● 運転開始後しばらくは、センサーの感度が安定せず、きれいモニターの色が変わらないことがあります。数分運転すると、センサーの感度が安定します。 ⇒それでも感度が悪いと感じるときは、感度を調整してください。 ● 水色から変わらない場合、空気のきれいな状態が続いています。場所によっては、センサーが感知しにくいことがあります。ニオイセンサーにタバコの煙などを吹きかけて、きれいモニターの色が変われば正常です。 ● 室内に強いニオイがある状態で運転を開始すると、ニオイセンサーの感度が、にぶくなる場合があります。 ⇒風量「中」で数時間から1日運転してください。 ● センサーの感度がお部屋の状態に合わないことがあります。 ⇒運転を停止して、センサー感度を「高い」、または「標準」に設定してください。 ● センサー部にホコリが詰まっている可能性があります。 ⇒センサー部のお手入れをしてください。 	13 — 10 13 15
	きれいモニターが 水色にならない	<ul style="list-style-type: none"> ● お部屋の窓やドアが開いていたり、気密性が低いお部屋の場合、外部の汚れが入ってくるため、水色になるまでに時間がかかる場合があります。 	—
	きれいモニターが たびたび切り換わる	<ul style="list-style-type: none"> ● ドアの開閉による空気の流れに反応することがあります。 ● センサーの感度を調整することができます。 ⇒運転を停止して、センサー感度を「低い」、または「標準」に設定してください。 	— 13
	「現在湿度」の表示と他の 湿度計の表示が違う	<ul style="list-style-type: none"> ● 同じ部屋でも設置する場所によって湿度や温度に差があるためです。 ● 本機のモニターと他の湿度計や温度計では、精度や湿度または温度の変化に対する応答の速さなどが異なります。 (本機の現在湿度(目安)ランプは目安としてお使いください) 	— —
	フィルターお手入れランプ が消えない	<ul style="list-style-type: none"> ● お手入れした後は、フィルターお手入れリセットボタンを3秒以上長押ししてリセットしてください。 (フィルターお手入れランプが消灯します) 	14
ランプ表示	プラズマクラスターイオン ランプが点灯しない	<ul style="list-style-type: none"> ● モニター明るさを「消灯」にしているませんか? ⇒モニター明るさを「点灯」に設定してください。 ● プラズマクラスターイオンを「切」にしているませんか? ⇒プラズマクラスターイオン「入」に設定してください。 ● 風量「おやすみ」で運転していませんか? ⇒風量「おやすみ」のときは、プラズマクラスターイオンランプなどが消灯します。 	12 12 10
	ユニットお手入れランプが 点灯している	<ul style="list-style-type: none"> ● プラズマクラスターイオンの濃度が低下しています。 ⇒ユニット(電極部)のお手入れをしてください。 	19
	ユニットお手入れランプが 点滅する	<ul style="list-style-type: none"> ● ユニットが正しく挿入されていますか? ⇒電源プラグを抜いてからユニットを取り出して、再度奥まで挿入し、もう一度運転操作をおこなってください。 	19
	給水トレーに水が少し残っ ているのに、加湿中お知ら せランプが点滅する	<ul style="list-style-type: none"> ● 給水時期を早めにお知らせするために、給水トレーに水が残っていても、加湿中お知らせランプが点滅します。(水がなくなるまで加湿します。) 	—
	給水トレーに水が十分入っ ているのに、加湿中お知ら せランプが点滅する	<ul style="list-style-type: none"> ● フロートが引っ掛かっていますか? ⇒給水トレーのお手入れをして、フロートの周りのごみを取り除いて、きちんと取り付けてください。 	16,17 24
	または消灯する	<ul style="list-style-type: none"> ● 給水トレーが本体に確実に入っていますか? ⇒本体に確実に取り付けてください。 ● スピーカー・電磁調理器など磁気のあるものに近づけると、フロートが誤動作し、給水を正しくお知らせできないことがあります。 	11 —

こんなときは? (つづき)

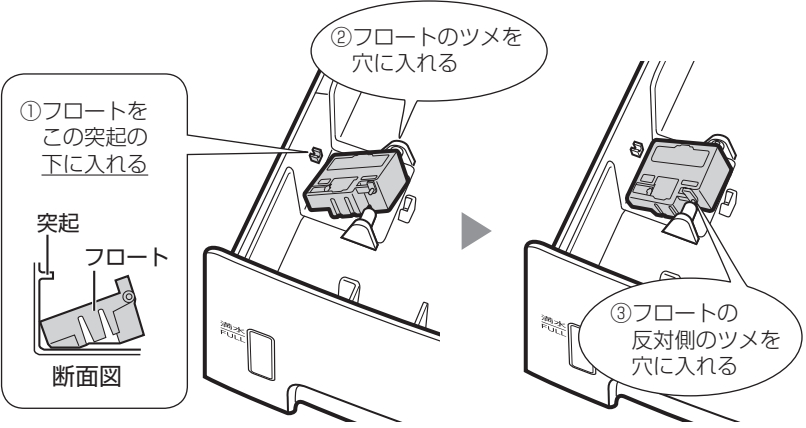
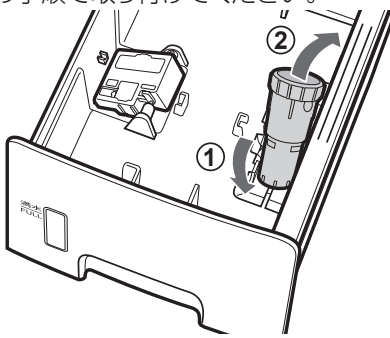
こんなとき		お調べください	参照ページ
音	吹出口から「ジー」と音がする	<ul style="list-style-type: none"> ● プラズマクラスターイオンが発生するときの音で、異常ではありません。音の大きさは使用環境や運転モードにより、大きく感じたり、聞こえにくく感じる場合がありますが効果は変わりません。プラズマクラスターイオンを「切」にすることもできます。 	12
	以下のいずれかのランプが点滅する ・「静音」ランプ ・現在湿度(目安)表示の「低」ランプ ・プラズマクラスターイオンランプ	<ul style="list-style-type: none"> ● 電源プラグを抜いて、1分程度たってから再び差し込み、もう一度運転操作をおこなってください。 <p>くり返しエラー表示になるときは、お買いあげの販売店、または「お客様ご相談窓口」にご相談ください。</p>	27
エラー表示	本体が転倒してしまったとき (加湿運転中、または給水トレイに水が入った状態)	<ul style="list-style-type: none"> ● 給水トレイに水が入った状態で本体を倒してしまったときは、電源プラグを抜いて、お買いあげの販売店、または「お客様ご相談窓口」へ点検依頼してください。 	27
	長期間使用しないとき 加湿運転を使用しないとき	<ul style="list-style-type: none"> ● お手入れ後、各部分の水分をよく拭き取り、十分に乾燥させます。特に加湿フィルターやトレイは陰干しして、しっかり乾かしてください。(カビ・雑菌を防ぐ) 	—
	フロートがはずれた	<ul style="list-style-type: none"> ● 次の手順で取り付けてください。 	—
	Ag ⁺ イオンカートリッジがはずれた	<ul style="list-style-type: none"> ● 次の手順で取り付けてください。 	—
その他			

仕様

形名	KI-NS40		
電源	100V 50 - 60Hz 共用		
プラズマクラスター適用床面積 (目安) ^{※1}	約 10 畳 (約 17m ²)		
空気清浄適用床面積 (目安) ^{※2}	～ 18 畳 (30m ²)		
清浄時間	8畳を 15 分		
加湿適用床面積 (目安) ^{※2}	プレハブ洋室～ 12 畳 (20m ²) / 木造和室～ 7 畳 (11m ²)		
運転モード	強	中	静音
風量 (m ³ /分)	4.0	2.5	1.0
消費電力 (W) ^{※3}	33	11	3.2(3.1)
1 時間あたりの電気代 (円) ^{※4}	約 0.89	約 0.30	約 0.09(0.08)
運転音 (dB)	48	38	19
加湿量 (mL/h) ^{※5}	420	280	140
連続加湿時間 (時間) ^{※6}	約 4.8	約 7.1	約 14
給水トレイ容量 (L)	約 2.0		
外形寸法 (mm)	幅 280 × 奥行 260 × 高さ 622		
質量 (kg)	約 6.7		
電源コード長さ (m)	約 1.8		
待機時消費電力 (W)	約 0.3		

● 仕様欄の数値は、プラズマクラスターイオン「入」の場合の数値です。

- ※1 商品を壁際に置いて、「中」運転時に部屋中央 (床上 1.2m) で 25,000 個 /cm³ のイオンが測定できる床面積の目安です。
- ※2 適用床面積は風量「強」で運転したときの面積です。加湿空気清浄運転時は「日本電機工業会規格 (JEM1426)」に基づき、プレハブ住宅洋室の場合を最大適用床面積とし、木造和室の場合を最小適用床面積としたものです。ただし、壁・床の材質、部屋の構造、使用暖房器具などによって適用床面積は異なりますので、お買いあげの販売店にご相談ください。空気清浄運転時は「日本電機工業会規格 (JEM1467)」に基づくものです。
- ※3 () 内の数字は、モニター「切」時での消費電力です。
- ※4 電力料金目安単価 27 円 / kWh (税込) [2014 年 4 月改定] (家電公取協調べ) で計算しています。
- ※5 温度 20℃ / 湿度 30% の環境における加湿量です。室内の温度・湿度によって加湿量が変わります。(温度が高い、または湿度が低いほど加湿量が多くなる / 温度が低い、または湿度が高いほど加湿量が少なくなる)
- ※6 温度 20℃ / 湿度 30% での時間です。ご使用の環境によっては、表示時間より長くなる場合があります。

待機時消費電力の削減について この製品は電源プラグを差し込んだ状態では電子回路を動作させるために、仕様欄に記載の待機時消費電力を消費しています。省エネルギー推進のため、ご使用にならないときは電源プラグを抜いてください。

印刷物付属品 ● 取扱説明書 (保証書付) (1 部)

※当商品は日本国内向けであり、日本語以外の説明書はありません。
This model is designed exclusively for Japan, with manuals in Japanese only.

別売品

- お買いあげの販売店でお求めください。（希望小売価格 2020 年 9 月現在）
※別売品をご購入の際は、本体の形名をお間違えのないようご注意ください。

交換用	集じん・脱臭一体型フィルター (1 枚)	FZ-G40SF	希望小売価格 3,630 円 (税込)	
	加湿フィルター (1 個)	FZ-H40MF	希望小売価格 2,420 円 (税込)	
	Ag ⁺ イオンカートリッジ	(1 個)	FZ-AG01K1	希望小売価格 990 円 (税込)
		(2 個)	FZ-AG01K2	希望小売価格 1,980 円 (税込)
	交換用プラズマクラスターイオン発生ユニット (1 個)	IZ-C90M	希望小売価格 3,080 円 (税込)	
使い捨てプレフィルター *	(6 枚)	FZ-PF51F1	希望小売価格 935 円 (税込)	
ペット用脱臭フィルター *	(1 枚)	FZ-DF50K2	希望小売価格 2,200 円 (税込)	
キッチン用脱臭フィルター *	(1 枚)	FZ-KF50K2	希望小売価格 2,200 円 (税込)	

* 詳しい商品の説明はお近くの販売店、またはホームページでご確認ください。

ホームページからご購入いただけます

https://jp.sharp/support/air_purifier/doc/filter_top.html



愛情点検



長期ご使用の場合は商品の点検を!
こんな症状はありませんか?

- 電源コードや電源プラグが異常に熱くなる。
- 電源コードに深いキズや変形がある。
- さわるとピリピリ電気を感じる。
- コゲ臭いニオイがしたり、運転中に異常な音や振動がする。
- その他の異常や故障がある。

故障や事故の防止のため、使用を中止し電源プラグをコンセントから抜き、必ず販売店に点検をご依頼ください。症状がなくてもお買いあげ後 5 年程度たちましたら、安全のためや能力低下を防ぐため、点検をおすすめします。
なお、点検・修理に要する費用は販売店にご相談ください。

保証とアフターサービス

修理を依頼されるときは

出張修理

- 1 「知っていただきたいこと」「こんなときは?」「エラー表示」(3.22 ~ 24ページ) を調べてください。
- 2 それでも異常があるときは使用をやめて、必ず電源プラグを抜いてください。
- 3 お買いあげの販売店に、次のことをお知らせください。

- 品名：加湿空気清浄機
- 形名：(保証書に記載の形名)
- お買いあげ日(年月日) ● 故障の状態(具体的に)
- ご住所(付近の目印も合わせてお知らせください)
- お名前 ● 電話番号 ● ご訪問希望日

保証期間中

- 修理に際しましては、保証書をご提示ください。保証書の規定に従って、修理させていただきます。

保証期間が過ぎているときは

- 修理すれば使用できる場合には、ご希望により有料で修理させていただきます。

修理料金のしくみ

- 修理料金は、技術料・部品代・出張料などで構成されています。

技術料	故障した製品を正常に修復するための料金です
部品代	修理に使用した部品代金です
出張料	製品のある場所へ技術者を派遣する場合の料金です

保証書(一体)

- 保証書は「お買いあげ日・販売店名」などの記入をお確かめのうえ、販売店から受け取ってください。保証書は内容をよくお読みの後、大切に保存してください。
- **保証期間…お買いあげの日から1年間です。**
ただし、プラズマクラスターイオン発生ユニットのみ2年間です。
保証期間中でも有料になることがありますので、保証書をよくお読みください。
・集じん・脱臭一体型フィルター
・加湿フィルター
・Ag⁺イオンカートリッジ
は消耗品ですので、保証期間内でも「有料」とさせていただきます。

補修用性能部品の保有期間

- 当社は加湿空気清浄機の補修用性能部品を、製品の製造打切後、6年保有しています。
- 補修用性能部品とは、その製品の機能を維持するために必要な部品です。

お客様ご相談窓口のご案内

修理・使いかた・お手入れ・お買い物などのご相談・ご依頼、および万一製品による事故が発生した場合は、お買いあげの販売店、または下記窓口にお問い合わせください。
ファクシミリ送信される場合は、製品の形名やお問い合わせ内容のご記入をお願いいたします。

※ 弊社では、フリーダイヤル・ナビダイヤルサービスをご利用のお客様に「発信者番号通知」をお願いしています。発信者番号を非通知に設定されている場合は、番号の最初に「186」をつけておかけください。

【会員サービス】 「COCORO MEMBERS」入会で製品情報を上手に活用

ご愛用製品を「MY家電登録」いただくと、お手入れ方法などのサポート情報が手軽にご利用いただけます。

COCORO MEMBERS
MY家電登録はこちら



<https://jp.sharp/support/sp/cocoro/cocoro.html>

いつでも便利なWebサービス 【シャープオンラインサポート】

ご質問やお困りごとは、気軽にアクセス、修理のお申し込みや進捗確認もサポート

シャープ お問い合わせ

お問い合わせはこちら



<https://jp.sharp/support/>

使いかた・お手入れなどのご相談窓口 おかけ間違いのないようご注意ください

受付時間 (年末年始を除く)

●月曜～土曜：9:00～18:00 ●日曜・祝日：9:00～17:00

固定電話、PHSからは、フリーダイヤル ■フリーダイヤル・ナビダイヤルがご利用いただけない場合は…

☎ **0120 - 078 - 178**

携帯電話からは、ナビダイヤル

☎ **0570 - 550 - 449**

電話	FAX
050 - 3852 - 5405	06 - 6792 - 5993
〒581-8585 大阪府八尾市北亀井町3丁目1番72号	

修理に関するご相談窓口 おかけ間違いのないようご注意ください

受付時間 (年末年始を除く)

●月曜～土曜：9:00～20:00 ●日曜・祝日：9:00～17:00

固定電話、PHSからは、フリーダイヤル ■フリーダイヤル・ナビダイヤルがご利用いただけない場合は…

☎ **0120 - 02 - 4649**

携帯電話からは、ナビダイヤル

☎ **0570 - 550 - 447**

電話	FAX
050 - 3852 - 5520	06 - 6792 - 3221
〒581-8585 大阪府八尾市北亀井町3丁目1番72号	

■QRコードについて

QRコードは株式会社デンソーウェーブの登録商標です。誘導されるサイトおよび動画の視聴は無料ですが、通信料金はお客様のご負担になります。

【ご相談窓口におけるお客様の個人情報のお取り扱いについて】

シャープ株式会社および関係会社は、お客様の個人情報をご相談対応や修理対応などに利用させていただいております。個人情報は適切に管理し、修理業務等を委託する場合や正当な理由がある場合を除き、第三者に開示・提供いたしません。

個人情報の取扱いの詳細については、<https://corporate.jp.sharp/privacy/index-j.html>をご参照ください。

●所在地・電話番号・受付時間などについては、変更になることがあります。

2K1910

お問い合わせ先

お問い合わせの前にもう一度「知っていただきたいこと」「こんなときは？」
「エラー表示」(3,22～24ページ)をご確認ください。

27ページに記載のお客様ご相談窓口よりお問い合わせください

Web もご利用ください。

シャープ お問い合わせ

検索

<https://jp.sharp/support/>



Q&A 情報 よくあるご質問

お問い合わせの多いご質問や、アドバイスなど



ビジュアルガイド

操作手順の動画や写真でのご案内など



故障診断ナビ

症状別での故障診断や修理時の費用の目安など



コールセンターからのアドバイス

お手入れのしかたなど

シャープ株式会社



本

社

〒590-8522

大阪府堺市堺区匠町1番地

生産管理用コード

TINSJA324KKRZ 20L- ②