

SHARP®

加湿空気清浄機 床置・卓上兼用型

取扱説明書

形名

ケイ シー エイ

KC-A40

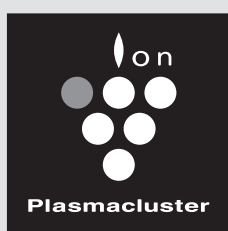

高濃度
プラズマクラスター 7000*

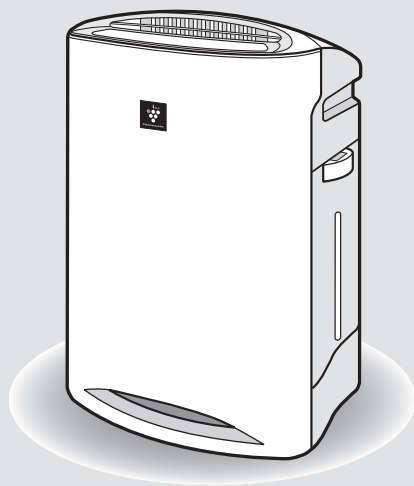

*当技術マークの数字は、高濃度プラズマクラスターイオン発生デバイス搭載の加湿空気清浄機を壁際に置いて、風量「中」運転時に高濃度プラズマクラスター7000適用床面積の部屋の中央付近(床上から高さ1.2m)の地点で測定した空中に吹き出される1cm³当たりのイオン個数の目安です。当商品は、この能力を持ったデバイスを搭載しております。

お買いあげいただき、まことにありがとうございました。この取扱説明書(保証書付)をよくお読みのうえ、正しくお使いください。

ご使用前に「安全上のご注意」を必ずお読みください。この取扱説明書(保証書付)は、いつでも見ることができるよう所に必ず保存してください。



プラズマクラスターマークおよびプラズマクラスター、Plasmacluster は、シャープ株式会社の商標です。

もくじ

ページ

はじめに	特長	2
	よくあるご質問	3
	安全上のご注意	4
	各部のなまえ	6
	ご使用前に	8

- 集じん・脱臭一体型フィルターの取り付け
- 設置について
- タンクに水を入れる

使いかた	運転のしかた	10
	●加湿空気清浄運転	
	●空気清浄運転	11
	●プラズマクラスターシャワー運転	
便利な機能	●プラズマクラスターイオン入/切	12
	●センサー感度の調整	
	●運転自動復帰	13

- 加湿空気清浄運転
- 空気清浄運転
- プラズマクラスターシャワー運転

- プラズマクラスターイオン入/切
- センサー感度の調整
- 運転自動復帰

お手入れ	お手入れ	14
	●「フィルターお手入れランプ」点灯時のお手入れ	
	●タンク	
	●加湿フィルター	
フィルターの交換	●トレー/トレーフタ	
	●後ろパネル	
	●本体/集じん・脱臭一体型フィルター	16
●汚れがひどいとき、ニオイが気になるとき	17	

- 「フィルターお手入れランプ」点灯時のお手入れ
- タンク
- 加湿フィルター
- トレー/トレーフタ
- 後ろパネル

- 本体/集じん・脱臭一体型フィルター
- 汚れがひどいとき、ニオイが気になるとき

- フィルターの性能について
- 上手にお使いいただくために

必要なとき	こんなときは?	20
	保証とアフターサービス	23
	お客様ご相談窓口のご案内	24
	仕様/別売品	25

- 保証とアフターサービス
- お客様ご相談窓口のご案内
- 仕様/別売品

裏表紙

この製品は業務用には使用しないでください。

特長

高濃度プラズマクラスターイオンでお部屋を1年中キレイにします



高濃度
プラズマクラスター 7000

- 自然界に存在するイオンと同じ種類
- 作用メカニズムも解明^{※6}
- もちろん安全性も確認済み^{※7}

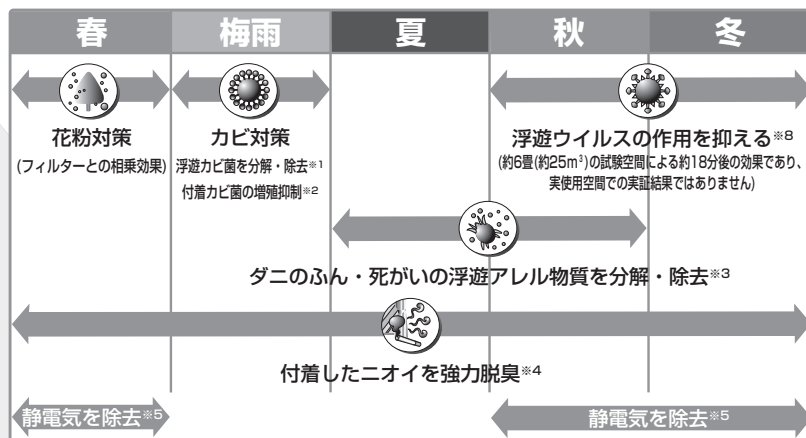

- ※1 (財)石川県予防医学協会 約8畳の実験室、約195分で除去率99.0%
- ※2 (財)日本食品分析センター 塩ビ板上、5日後に付着カビ菌の増殖抑制。(高濃度プラズマクラスター7000適用床面積の約半分相当での平均イオン濃度で試験)
- ※3 広島大学大学院 先端物質科学研究所 約8畳の居住空間、4週間後に浮遊ダニのアレル物質を抑制。
- ※4 (財)日本紡績検査協会 タバコのニオイを染み込ませた布片を約80分で気にならないレベルに脱臭。
- ※5 当社調べ 1m³ボックス内、約13分で初期電位4.0kVが1.0kVまで減衰。
- ※6 ドイツアーヘン応用科学大学 アートマン教授(浮遊菌・浮遊ウイルス) 広島大学大学院 先端物質科学研究所(浮遊アレル物質)
- ※7 三菱化学メディアエンス(株)
- ※8 <プラズマクラスター空気清浄機での効果> ホーチミン・パストール研究所。約6畳(約25m³)の試験空間で、日本電機工業会 自主基準(HD-124)の性能評価試験にて実施。浮遊した1種類のウイルス。約18分で99%以上抑制。上記試験は、空気清浄機FU-A30*のプラズマクラスター「入」と風量「強」(3.0m³/分)運転(フィルター集じん)で実施。
*この商品において、浮遊ウイルスの抑制効果を確保するために、当社商品の中で最も性能の低い機種で試験を実施しています。

独自気流でホコリやニオイをすばやく集め全方向から一気に吸い込みフィルターでしっかりキャッチ

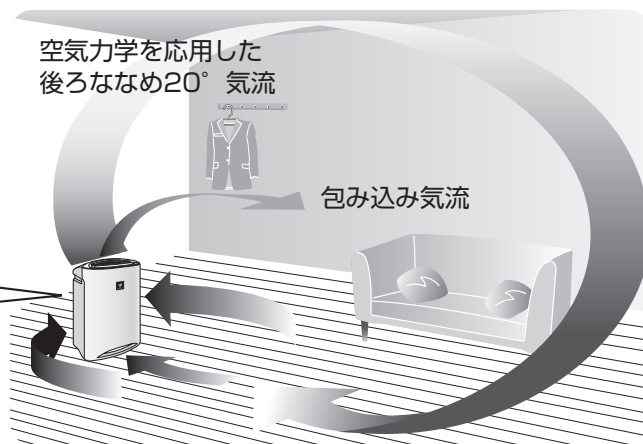
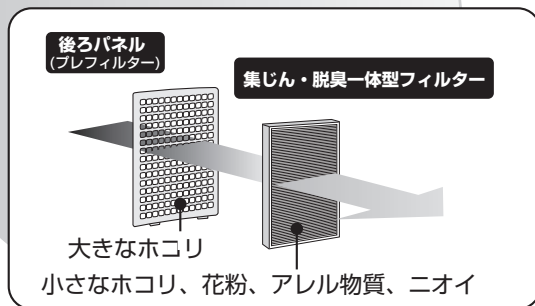

室内の空気が急に汚れた! こんなときは

プラズマクラスターシャワー運転

60分間プラズマクラスターイオン濃度を約1.5倍*にし、お部屋の空気をすばやくキレイにします。
1回の運転で電気代わずか1円以下です。

(*高濃度プラズマクラスター7000適用床面積の部屋で風量「中」運転時と比較)

- プラズマクラスター技術には、浮遊ウイルスや、ダニのふん・死がいのアレル物質などの作用を抑える効果はありますが、これにより無菌状態が作られるものではなく、感染予防を保証するものではありません。
- それぞれ実際のイオン個数や除菌・脱臭効果は、お部屋の状況(広さ・形状・エアコン・換気などの使用の有無、商品の設置場所など)や使いかた(イオンの吹き出し方向・運転モードなど)によって異なります。

自動(エコ*)運転

お部屋の空気の汚れ、温度、湿度を見張って自動で運転を切換。
1日24時間運転しても気にならない電気代です。

2.0~6.3円

(加湿空気清浄自動(エコ)運転にて電気料金22円/kWh(税込)で算出)

*2010年度加湿空気清浄機KC-Z40加湿空気清浄自動運転時の24時間電気代3.5~7.9円と比較。

ホームページにも掲載されています。

<http://www.sharp.co.jp/kuusei/>

よくあるご質問

ページの数字は、主な説明のあるページを示しています。

加湿空気清浄機をすでにお使いのお客様のご質問にお答えしました

Q 蒸気(湯気)が見えないけど加湿してるの？ 加湿しすぎることはないの？

A 水を沸とうさせて蒸気(湯気)を出す方式ではなく、加湿フィルターに風を当てて、湿った空気を出す「気化方式」のため、蒸気(湯気)は見えません。ヒーターを使用していないので、電気代が安く、湿度が高くなると加湿量を抑えるため、加湿しすぎることはありません。

Q 加湿しているのに湿度が上がらないのはなぜ？

A タンクに水が入っていない場合や、加湿フィルターに水あかやゴミが付着している場合に、適した湿度まで上がらないことがあります。加湿フィルター、トレー、タンクをお手入れしてください。(14～17ページ)
また、設置するお部屋の広さや状態によっては適した湿度まで上がらないことがあります。適した湿度にならない場合は、風量「中」、または風量「強」で運転してください。

Q 吹き出す風が冷たい？ 肌寒い？

A 水が気化するときに、お部屋の空気の熱をうばうため、室温より低い温度の風が吹き出します。お部屋の広さによっては、冷たく感じることがあります。(室温20℃、湿度30%のとき、吹き出す風の温度は約15℃)
当商品は、高濃度プラスマクラスターイオンをお部屋に効率よく届けるために、後ろななめ方向と前方向に同時に風を吹き出します。このため、設置場所によって肌寒く感じることがあります。(肌寒く感じるときは設置場所を移動してください)

Q 水道水を使わないといけないの？

A 塩素処理されており、雑菌が繁殖しにくいので、水道水をお使いください。水道水以外の水(井戸水・浄水器の水・ミネラルウォーターなど)を使用すると、カビや雑菌が繁殖しやすくなるためです。

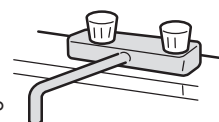

Q 吹き出す風がにおう？

A タバコや焼肉など、強いニオイのある環境で使用された場合や、トレーやタンクにたまった水に雑菌が繁殖している場合は、フィルターなどを通じて吹出口からニオイが発生することがあります。集じん・脱臭一体型フィルター、加湿フィルター、トレー、タンクをお手入れしてください。(14～17ページ)

Q お手入れ時期の目安は？ フィルターはどこで買えるの？

フィルター	お手入れ目安時期	お手入れ方法	交換目安時期	
加湿フィルター	(フィルターお手入れランプ点灯時) (1カ月に1回)	水ですすぎ洗い	10年に1回	(14～15,17～18 ページ)
集じん・脱臭一体型フィルター	吹き出す風のニオイが 気になるとき	タグのある面を 掃除機で軽く吸う	5年に1回	(16,18 ページ)

交換用フィルターは、お買いあげの販売店で
お求めください。

ホームページからでもご購入いただけます。
<http://www.sharp.co.jp/kuusei/filter/>

安全上のご注意

必ずお守りください

人への危害、財産への損害を防ぐため、お守りいただくことを説明しています。

■誤った使いかたで生じる内容を次のように区分して、説明しています。



警告 「死亡、または重傷を負うおそれがある」内容。



注意 「軽傷を負う、または財産に損害を受けるおそれがある」内容。

■お守りいただく内容の種類を次の図記号で説明しています。



してはいけないこと。



しなければいけないこと。



警告

火災や漏電、感電、大けがを防ぐ

差込プラグや電源コードは



- 交流100V以外では使わない
日本以外では使わない
(火災・感電の原因)
- 電源コードを傷つける・加工する・無理に曲げる・引っ張る・ねじる・束ねる・高温部に近づけるなどしない
(電源コードが破損し、火災・感電の原因)
- 重いものを載せたり挟み込ませない
(電源コードが破損し、火災・感電の原因)
- 電源コードや差込プラグが傷んだり、コンセントの差し込みがゆるいときは、使わない
(火災・感電・ショートの原因)
- ぬれた手で抜き差ししない
(感電の原因)



- 差込プラグのホコリは定期的にとる
(ホコリがたまると、湿気などで絶縁不良になり火災・感電の原因)

お手入れ時は



プラグを抜く

- お手入れ・点検・移動時には必ず運転を停止し、差込プラグを抜く
(感電やけがの原因)

異常時(こげくさいニオイなど)は



- 運転を停止して、差込プラグを抜く
(発煙・発火、感電、けがの原因)
すぐに差込プラグを抜いて、お買いあげの販売店、または「シャープお客様相談窓口」へ点検・修理を依頼してください。

24ページ

ご使用時は



- 吸込口・吹出口に指や棒などを入れない
(感電・故障の原因)
- 改造はしない また、修理技術者以外は、分解・修理をしない
(火災・感電・けがの原因)
修理は、お買いあげの販売店、または「シャープお客様相談窓口」へ依頼してください。24ページ
- お茶や水などをこぼさない
水につけたり、水をかけたりしない
本体に直接水を入れない
(本体内部に水が入り、感電・ショート・発火の原因)
- 幼児の手の届く範囲では使用しない
(感電・けがの原因)



注意

漏電やけがを防ぎ、財産を守る

差込プラグや電源コードは



プラグを抜く

- 電源コードは必ず差込プラグを持って抜く
(火災・感電・ショートの原因)

- 長時間使わないときは、必ず差込プラグをコンセントから抜く
(絶縁劣化による感電・漏電火災の原因)

ご使用時は



- 可燃性のものや火のついたたばこ・線香などを吸込口に近付けない
(発火の原因)
- ベンジン、シンナーで拭いたり、殺虫剤をかけない
(ひび割れ・感電・火災の原因)
- 室内くんじょうタイプ(発煙型)の殺虫剤使用時は運転しない
機械内部に薬剤成分が蓄積し、その後吹出口から放出されて、健康に良くないことがあります。殺虫剤の使用後は、十分に換気してから運転してください。
- 本体の上に乗る・寄りかかるなどしない
(転倒によるけがや、故障の原因)
- 美術品や学術資料などの保存、業務用などの特殊用途には使わない
(保存品の品質低下の原因)

- 加湿フィルターを本機以外では、絶対に使用しない
- 水道水以外は使わない
また、40℃以上のお湯やアロマオイル・化学薬品・汚れた水・洗剤・芳香剤を入れない
(ひび割れ・水もれの原因)
- 本体を傾けたり、不安定な場所や高い所に置かない
(転倒によるけが・故障・水もれの原因)
- トレー内の水を飲まない、飲ませない
(体調不良の原因)
- 浴室など、湿気が多い場所・水のかかる場所で使わない
(火災・感電・故障の原因)



- 移動させるときは、必ず運転を停止し、タンクとトレーを抜いて、側面の本体取っ手をしっかり持つ
(水もれの原因)



- 燃焼器具と一緒に運転するときはこまめに窓を開け、換気をする
当製品は、一酸化炭素などの有害物質を除去するものではありません。
(換気が不十分の場合、酸素不足による窒息の原因)
- タンクおよびトレーの水は、定期的に新しい水道水と入れ替え、常に清潔を保つよう、お手入れする (14,17 ページ)
加湿機能を使用しないときは水を捨てる
(カビや雑菌が繁殖し悪臭の原因、水もれの原因)
まれに体質によっては過敏に反応し、健康を害することがあります。
この場合は、医師にご相談ください。
- フィルター、タンク、トレーは取り付けて運転する
(清浄効果が得られない。また、故障の原因)

各部のなまえ

本体／操作部／モニター

前面

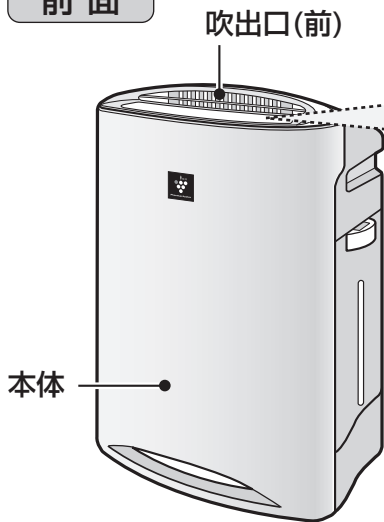

操作部

プラズマクラスターイオン入/切
ボタン
(フィルターお手入れリセットボタン兼用)

12,14 ページ

フィルターお手入れランプ(橙)

風量切換ボタン/ランプ(黄緑) 11 ページ

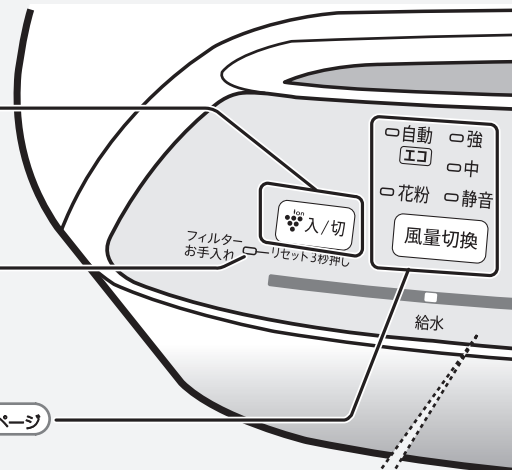

モニター

お部屋の空気の汚れ具合・湿度の目安をお知らせします。

ハウスダストモニター

お部屋の汚れを、3段階でお知らせ。

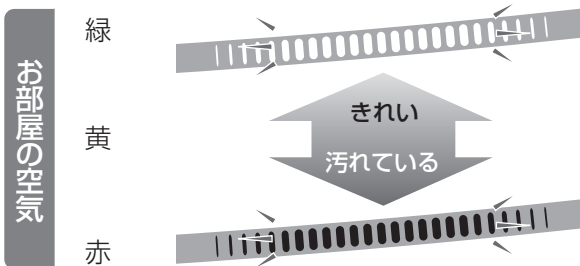

給水お知らせランプ

10,11 ページ

赤点滅



給水

水がなくなりました。
水を入れてください。

現在湿度(目安)表示ランプ(緑)

お部屋の湿度を5段階で表示。

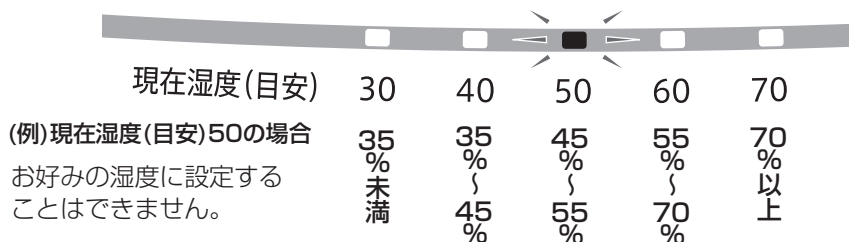

★印があるボタンを押すと、運転を開始します。

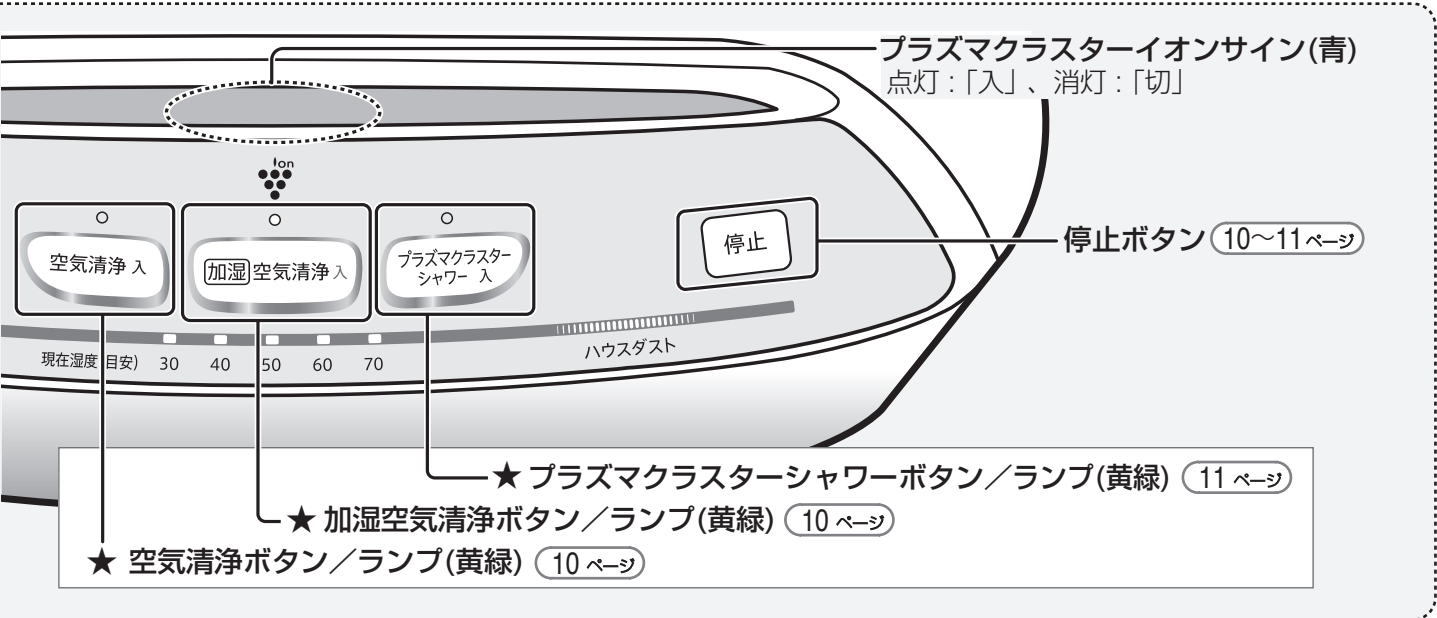
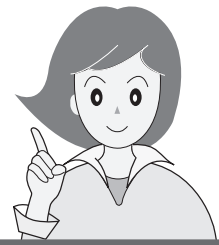

各部のなまえ

背面

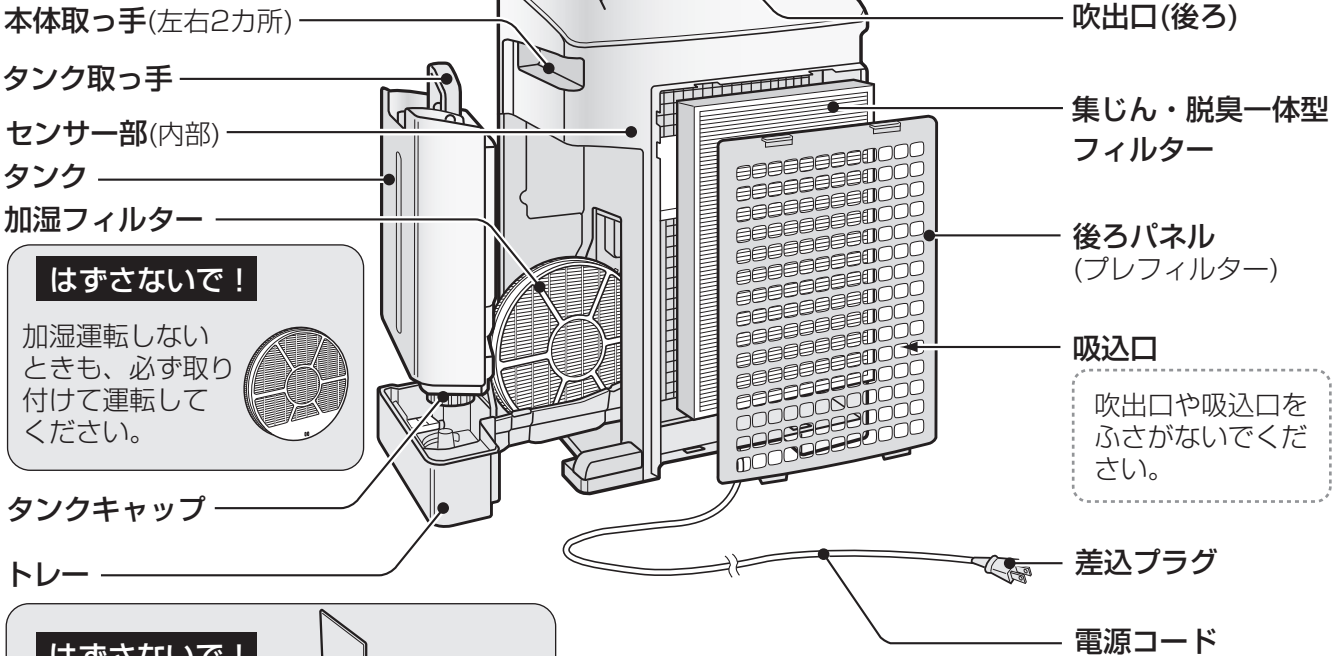

ご使用前に

集じん・脱臭一体型フィルターの取り付け

差込プラグをコンセントに差し込む前に、おこなってください。

1

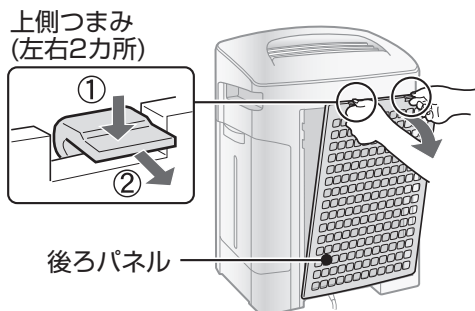

後ろパネルを
はずし、
フィルターを
取り出す

- 本体の中にフィルター (1枚)が入っています。

2

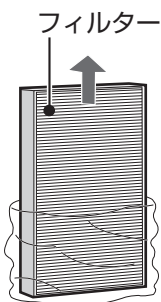

フィルターをポリ袋
から取り出す

3

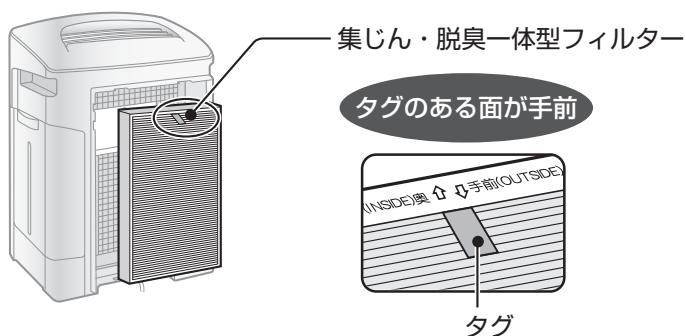

- フィルターは、タグのある面を手前に取り付けてください。裏表を逆に取り付けると清浄効果が得られません。

4

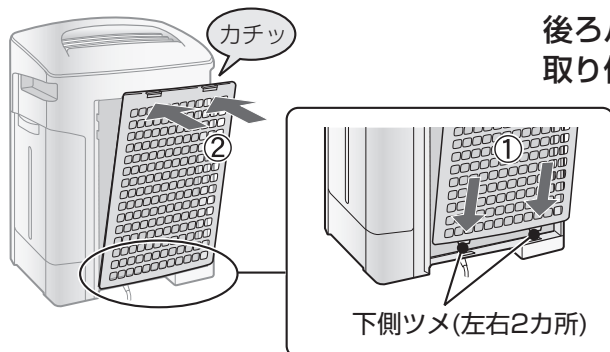

後ろパネルを
取り付ける

テレビやラジオにノイズが入ったり
電波時計が正しく時刻表示しないときは
テレビ、ラジオ、電波時計などから
できるだけ離してください。



設置について

本体を最適な場所に設置してください。

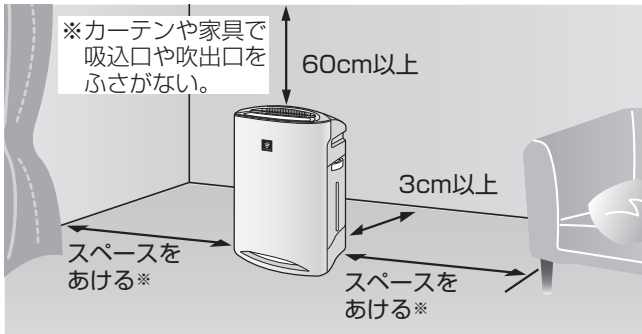

壁に3cmまで近づけた状態で使用しても、集じん能力は変わりませんが、周辺の壁や床が汚れるおそれがありますので、できるだけ離してください。
最も効率よくホコリを取るためには、壁から本体背面まで約30cm離して設置していただくと効果的です。

- 約0~35℃のお部屋で使用する
結露や凍結によるフィルター寿命の低下や故障の原因。
- 直射日光の当たる場所から離す
変形、変質、変色の原因。
- エアコン、暖房器具の風の当たる場所や窓の近くに置かない
変形、変質、変色やセンサーの誤作動の原因。
- 丈夫な場所に置く
床の凹みや傷の原因。
- 本体周辺の壁や家具が汚れる場合は壁から十分に離して使用する
- 同じ場所で長時間ご使用の場合は、製品下部の床や周辺の壁などの汚れに注意する
ときどき製品を移動し、床なども清掃する。

ご使用前に

タンクに水を入れる

加湿空気清浄運転をするときは、タンクに水道水を入れてください。

1

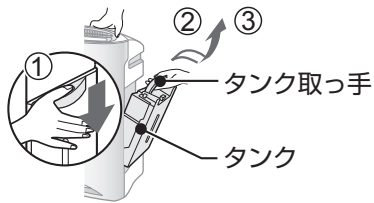

タンク取っ手を下に押した後、手前に引いてタンクを取り出す

- 水がこぼれないよう、注意してください。

2

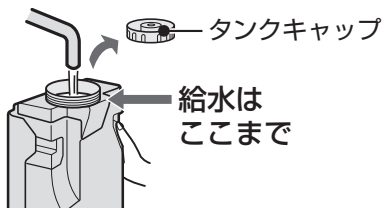

タンクキャップをはずし、タンクに水道水を入れる

- タンク内に少量の水が残ります。給水前に水を捨てた後、振り洗いをしてください。

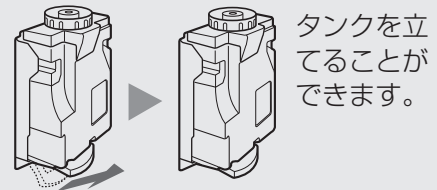

タンクを立てることができます。

3



タンクキャップを締める

- しっかり締め、水もれがないことを確認してください。

4

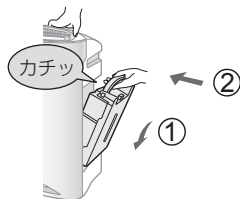

タンクを本体に取り付ける

- タンクの周りの水滴は、必ずふき取ってください。
- 指を挟まないよう、注意してください。
- 本体が動かないように、しっかり押さえて取り付けてください。

ご注意

- 水道水以外は使わない。(雑菌が繁殖する原因)
- 40℃以上のお湯やアロマオイル・化学薬品・汚れた水・洗剤・芳香剤などを入れない。(ひび割れ・水もれ・異臭の原因)

運転のしかた

差込プラグを
コンセントに差し
込んでください。

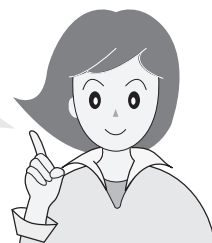

加湿空気清浄運転

通常はこの運転をおすすめします。(お好みの湿度には設定できません)

給水

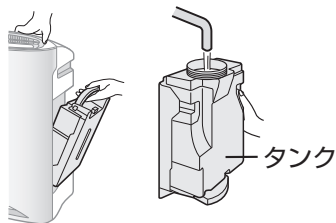

タンクに水道水を入
れる (9 ページ)

運転

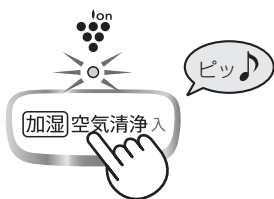

お好みで
風量が選べます
(11 ページ)

- 差込プラグをコンセントに差し、初めて運転したときは、風量「自動」・プラズマクラスターイオン「入」で運転します。
- 2回目からは、前回と同じ設定で運転します。

停止



ご注意

- タンクの水がなくなると、給水お知らせランプが点滅し、加湿せずに運転を続けます。
 - 風量「自動」のときは、適した湿度になるよう加湿量を調節しますが、設置するお部屋の広さや状態により適した湿度にならなかったり、上がりすぎる場合があります。
 - 適した湿度にならないとき…風量「強」または風量「中」で運転してください。
 - 適した湿度を超えると…空気清浄運転をしてください。
- ※風量「自動」、「花粉」のときは、適した湿度になると加湿を止めます。

お部屋の温度	適した湿度
～18℃	65%
18℃～24℃	60%
24℃～	55%

空気清浄運転

梅雨時など、湿度の高いときに(タンクに水を入れなくても使用できます)

運転



お好みで
風量が選べます
(11 ページ)

- 差込プラグをコンセントに差し、初めて運転したときは、風量「自動」・プラズマクラスターイオン「入」で運転します。
- 2回目からは、前回と同じ設定で運転します。

停止



プラズマクラスターシャワー運転

室内の空気が急に汚れたときに

60分間、強めの風量*でプラズマクラスターイオンを約1.5倍**の濃度にします。
60分後、自動的に直前の運転に戻ります。

- 帰宅時の花粉対策
- 掃除機をかけるとき・かけた後
- 洗たく物を取り込むとき
- 生活臭を素早く除去したいとき
- 料理後や部屋干し時のニオイ対策

運転



運転停止中からプラズマクラスターシャワー運転をおこなった場合は、60分後、運転停止の前の運転に戻ります。

停止



* 風量「中」と「強」の間の風量です。

** 高濃度プラズマクラスター7000適用床面積の部屋で、風量「中」運転時と比較。

ご注意

- タンクの水がなくなると、給水お知らせランプが点滅し、加湿せずに運転します。
 - プラズマクラスターイオン(H_2O^+)を「切」に設定した状態では、プラズマクラスターイオンは放出されませんが、ホコリやニオイは除去します。
- ※適した湿度になると加湿を止めます。

風量切換

加湿空気清浄運転・空気清浄運転のとき、風量を変更できます。プラズマクラスターシャワー運転のときは設定できません。

- 自動 強
- エコ** 中
- 花粉 静音

風量切換

お好みの風量
を選ぶ

押すたびに、次のように変わります。

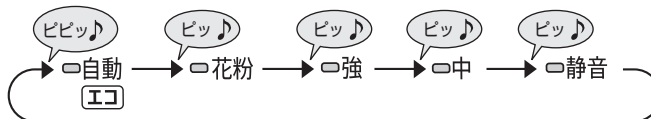

<input type="checkbox"/> 自動 エコ	お部屋の状態を「ホコリ・温湿度センサー」で見張り、風量を切り換えて運転します。
<input type="checkbox"/> 花粉	10分間強めの風量で運転後、20分間ずつ弱めの風量と強めの風量をくり返し、花粉を効果的に取り除きます。
<input type="checkbox"/> 強	風量「強」連続で運転します。(運転音は大きくなります)
<input type="checkbox"/> 中	風量「中」連続で運転します。
<input type="checkbox"/> 静音	風量「静音」連続で静かに運転します。

便利な機能

プラズマクラスターイオン(ion)入/切

プラズマクラスターイオンの入/切を設定したいときに

入
切

「入」

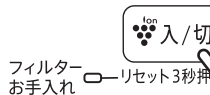

「切」



- 「入」のときは…プラズマクラスターイオンサインが点灯します。

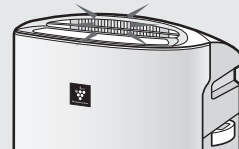

ハウスダストモニターやニオイモニターが「赤」のまま変わらないとき ……「低い」に調整
(たびたび「赤」になるとき)
「緑」のまま変わらないとき ……「高い」に調整



センサー感度の調整

(運転停止中に)

1



3秒以上押す

2



(8秒以内に)
お好みの
センサー感度
を設定する

- 风量切换ランプが現在設定しているセンサー感度を表示します。(工場出荷時は「標準」です)
- 押すたびに次のように変わります。

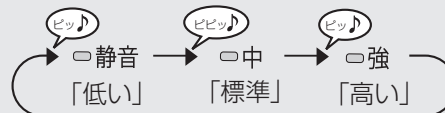

完了



- 8秒間操作しない場合、自動的に調整は完了します。
- センサー感度の設定は、差込プラグを抜いた場合も、記憶しています。

センサーが感知するもの

- ・ハウスダスト(ホコリ・ダニのふん・死がい・カビの孢子・花粉)・タバコの煙など。

運転自動復帰

停電後、電力が復帰したときに、自動的に運転を再開させたいとき。

運転自動復帰を設定することができます。

設定

(運転停止中に)



3秒以上
押す



強



中



静音

強、中、静音ランプが
10秒間点灯します。

- 運転中に差込プラグが抜けたり、ブレーカーが落ちたときでも、通電を再開すれば直前の運転モード・設定で運転を再開します。

解除

(運転停止中に)



3秒以上
押す

便利な機能

警告



お手入れ時は、必ず運転を停止し、差込プラグを抜く
プラグを抜く

【感電やけがの原因】

お手入れ

「フィルターお手入れランプ」点灯時のお手入れ

(1日24時間運転した場合)

タンク、加湿フィルター、トレー、トレーフタ、後ろパネルのお手入れ時期を点灯でお知らせします。

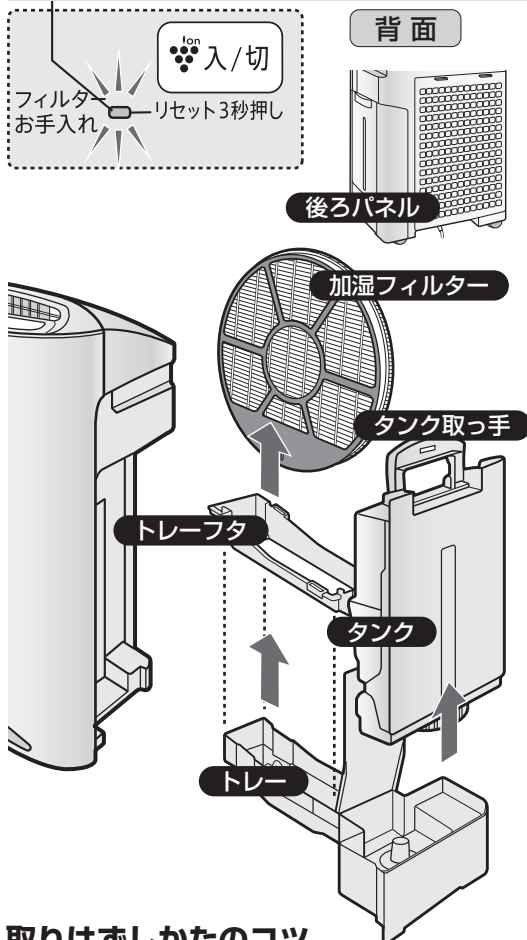

取りはずしかたのコツ

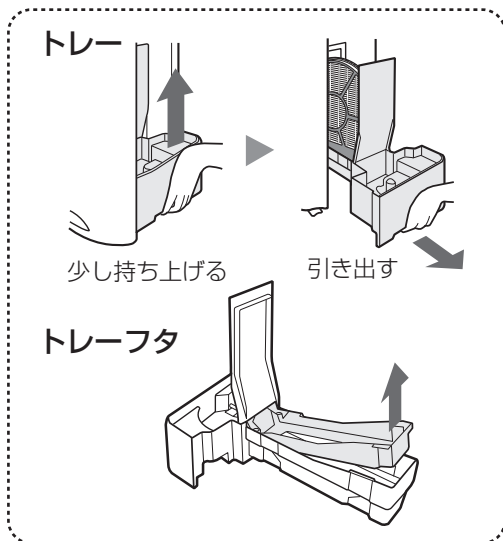

ご注意

トレーの水は、定期的に捨ててください。
(カビや雑菌が繁殖し、悪臭の原因)

1



2

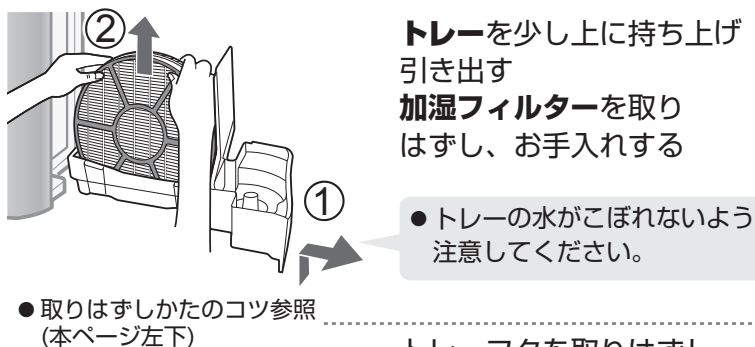

3



4

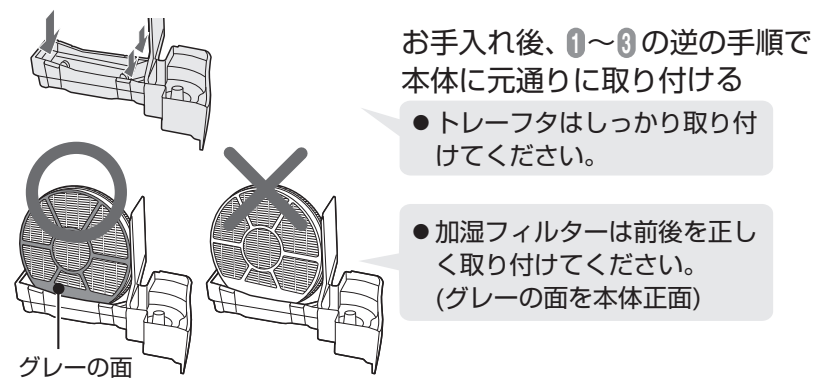

5

お手入れ後

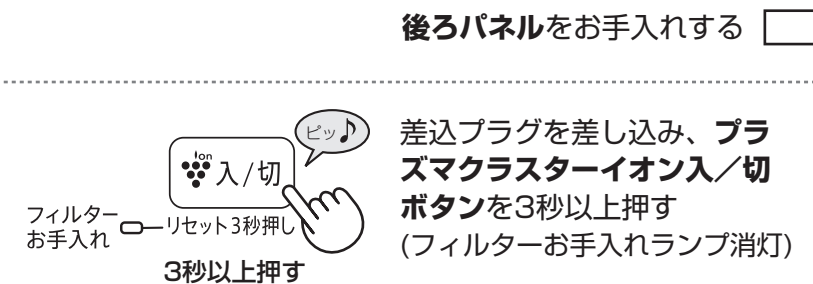

●お手入れ後は、フィルターお手入れランプが点灯してなくても、プラズマクラスター入/切ボタンを3秒以上押してください。
(次のお手入れ時期を約1カ月後(1日24時間運転した場合)にお知らせします)

清潔にお使い
いただくために、
必ずお手入れを
してください。



約1カ月(720時間)で橙色に点灯します)

1カ月に1回

タンク 《給水のたびに》

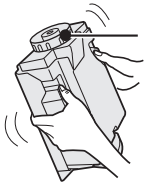

タンクキャップ

少量の水を入れ

振り洗い

ご注意

タンク取っ手を持って
振り洗いしないでくだ
さい。

加湿フィルター

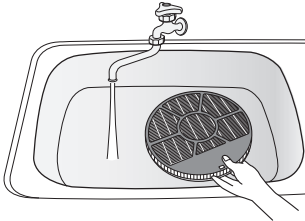

水で

すすぎ洗い

加湿フィルターは、分解しないで
プラスチックのケースごと
洗ってください。

トレイ／トレイフタ

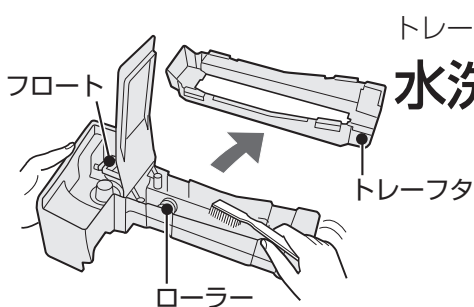

トレイフタをはずし

水洗い

フロートやローラーがはずれた
ときの取り付けかた (22 ページ)

ご注意

フロートやローラーは
取りはずさないでくだ
さい。

後ろパネル

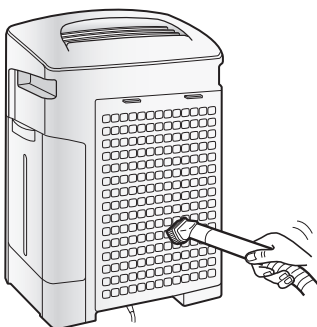

ホコリを掃除機で

吸い取る

● 本体に付けたままで、
お手入れすることができます。

ご注意

力を加えすぎないでく
ださい。
(フィルター部破損の
おそれ)

汚れがひどいとき、ニオイが気になるときのお手入れは 17 ページ

お手入れ

警告



お手入れ時は、必ず運転を停止し、差込プラグを抜く

プラグを抜く

【感電やけがの原因】

お手入れ (つづき)

本体／集じん・脱臭一体型フィルター

汚れや吹出口からのニオイが気になるとき

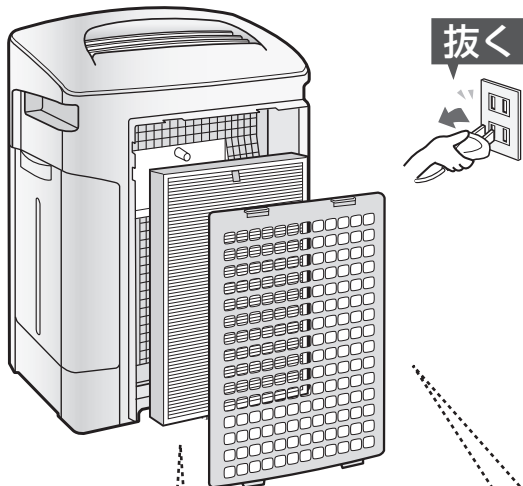

次のものは使わないでください。

(表面を傷めたり、内部(精密部)に液が浸透すると故障の原因)



シンナー
ベンジン
アルコール



オープンクリーナー
クレンザー
漂白剤



住宅・家具用
合成洗剤
(アルカリ性)



スプレー式洗剤
金属タワシ



本体



水洗いしないで
ください。

柔らかい布で、

ふき取る

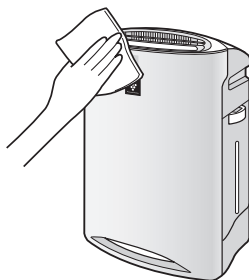

- 汚れがひどい場合は、水または、ぬるま湯(40℃以下)を含ませた布で拭く。

集じん・脱臭一体型 フィルター

タグのある面を軽く吸い取る

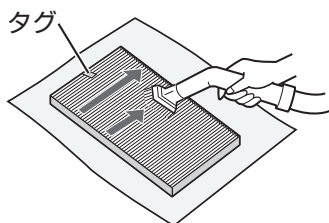

水洗いは絶対にしないで
ください。

(フィルターの機能を失います)

- お手入れするのは、タグのある面だけです。反対側の面は、絶対に掃除しないでください。(フィルターの性能を損ないます)
- フィルター表面についたホコリを取り除きます。
- フィルターは破れやすいので、力を入れないよう十分に注意してください。

汚れがひどいとき、ニオイが気になるとき

タンク

タンクキャップをはずし、タンク内とキャップを洗う。

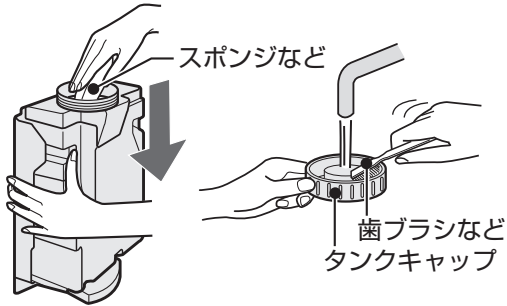

タンクキャップのゴム部分に白い汚れがつくことがあります。歯ブラシなどでお手入れしてください。

後ろパネル

- ① 台所用合成洗剤を溶かした液で、つけ置き洗いをする。
- ② 洗剤が残らないよう、十分に水ですすぐ。
- ③ 陰干しをする。

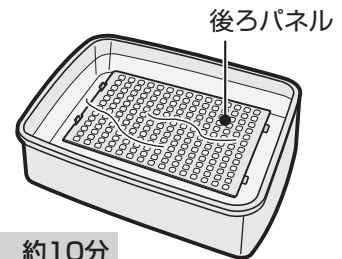

つけ置き時間 約10分

加湿フィルター／トレイ／トレーフタ

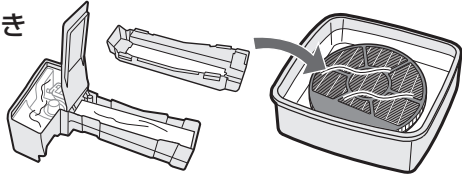
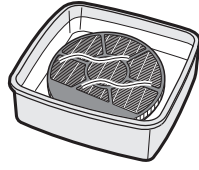
汚れの状態	水あかが取れにくい・ニオイがする	白い固まりが取れにくい
お手入れ箇所	加湿フィルター／トレイ／トレーフタ	加湿フィルター
用意するもの	台所用合成洗剤(粉末)*、または重曹 (「重曹を使用する場合」は本ページ下を参照)	クエン酸 薬局・薬店でお求めになれます。
使用量	使用する洗剤に記載の使用量でご使用ください。	水またはぬるま湯(約40℃以下) 1Lあたり約6g(大さじ 1/3 杯)
洗いかた	つけ置き洗いを する。 	つけ置き洗いを する。 
つけ置き時間	約30～60分	約2時間
つけ置き洗い後	洗剤・クエン酸が残らないよう、十分に水ですすぐ。(ニオイ、本体の変形・変色の原因)	

*「花王：ワイドマジックリン®(粉末)」など
(ワイドマジックリン® は花王(株)の登録商標です)

ご注意

- 指定以外の洗剤を使用しますと、変形・変色・割れ(水もれ)の原因になります。
- すすぎが不十分ですと、洗剤やクエン酸のニオイ・本体の変形・変色の原因になります。
- 水あかや白い固まりが残ったまま使用しますと、水もれの原因になります。

重曹を使用する場合(ニオイが取れにくい場合)

- ① 市販されている重曹を水に溶かして、約30分つけ置き洗いをしてください。
- ② つけ置き洗い後、十分にすすいでください。 **使用量** 水1Lあたり約60g(大さじ4杯)



警告



交換時は、必ず運転を停止し、差込プラグを抜く
プラグを抜く

【感電やけがの原因】

フィルターの交換

加湿フィルター

約10年に1回※

形名：FZ-Y80MF

フィルターわく(プラスチックのケース)は交換部品ではありません。捨てないでください。

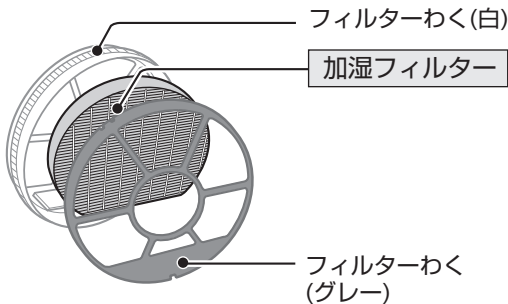

水質により加湿フィルターの寿命は異なります。10年以内でも、次のような状態になった場合は交換してください。

- ・お手入れしても水あかやニオイが取れない。
- ・変色(黒色・黄色)や汚れがひどい。
- ・白い固まりが加湿フィルター全面に付着した。
- ・傷みや型くずれがひどい。

(別売品に同梱の取扱説明書に従い、交換してください)

ご注意

- 古い加湿フィルターは、お住まいの地域のごみ分別方法に従い廃棄してください。

加湿フィルターの材質…… レーヨン・PET

- 加湿フィルターは消耗品ですので保証期間中でも「有料」とさせていただきます。

※定格加湿能力に対し、加湿能力が50%に落ちるまでの時間。加湿空気清浄運転を1日8時間した場合の交換の目安です。使用状況や洗いかたによっては、寿命が早いことがあります。定期的にフィルターのお手入れが必要です。

集じん・脱臭一体型フィルター

約5年に1回※

形名：FZ-A40SF

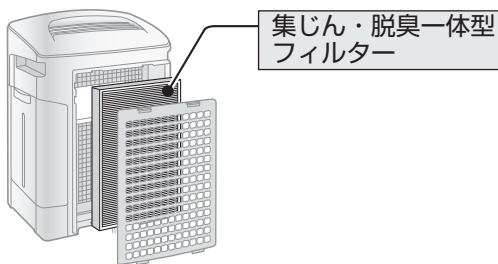

水洗いできません。

定期的に変換してください。

(別売品に同梱の取扱説明書に従い、交換してください)

ご注意

- フィルター交換のときは汚れが周囲に付着しないように、新聞紙などを敷いてください。
- 古いフィルターは、お住まいの地域のごみ分別方法に従い廃棄してください。

集じん・脱臭一体型フィルターの材質……ポリプロピレン・ポリエチレン・活性炭

- 使用環境によっては、数週間から数カ月でフィルターからニオイが発生しフィルター交換が必要となる場合があります。
- フィルターは消耗品ですので保証期間中でも「有料」とさせていただきます。

※1日にタバコの煙5本相当の粉じんを吸った場合、集じん能力が初期の50%になるまでの時間を目安としています。(「日本電機工業会規格 (JEM1467)」による)1日にタバコの煙10本相当を吸った場合は約2年6カ月が目安です。



ホームページからご購入いただけます。

<http://www.sharp.co.jp/kuusei/filter/>

知っていただきたいこと

フィルターの性能について

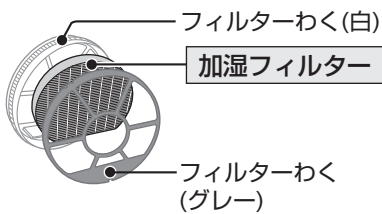
本体には以下3種類のフィルターが搭載されています。

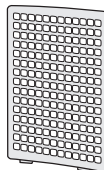
フィルター	機能	お手入れ 目安時期	交換 目安時期
 <p>フィルターわく(白) 加湿フィルター フィルターわく(グレー)</p>	<p>トレーから水を吸い上げ、気化させることで、通過した空気を加湿します。</p>	<p>1カ月に1回</p>	<p>10年に1回 (18ページ) フィルターわくは交換部品ではありません。捨てないでください。</p>
<p>集じん・脱臭一体型フィルター</p> 	<p>花粉、アレル物質(ダニのふん・死がい)、カビ菌、ホコリ・チリ、タバコの煙(粒子)、ペットの毛などを捕集します。</p>	<p>汚れ、ニオイが気になるとき</p> <p>水洗いは絶対にしないでください。</p>	<p>5年に1回 (18ページ)</p>
<p>後ろパネル</p> 	<p>大きなホコリを捕集します。</p>	<p>1カ月に1回</p>	<p>交換不要</p>

ご注意

有害なガス成分(タバコの一酸化炭素など)・常時発生し続けるニオイ成分(ホルムアルデヒドなどの建材臭・ペット自体のニオイなど)のすべてを除去することはできません。

上手にお使いいただくために

- 空気清浄機は、お部屋全体のホコリやニオイ成分を集める機器ですので、芳香剤・アロマオイル・タバコや焼肉など強いニオイのある環境でお使いになると、フィルターにニオイが付着し、数週間から数カ月でニオイが発生する場合があります。
このようなときは、「集じん・脱臭一体型フィルター」、「加湿フィルター」のお手入れをしてください。
それでもニオイの取れないときは、各種フィルターの交換をおすすめします。
- 強いニオイがある環境ではお部屋の換気と併用してお使いいただくことをおすすめします。
- ニオイはホコリに比べて、除去するのに時間がかかります。
- 本体の近くでは、フッ素樹脂やシリコンを配合した化粧品など*は使わないでください。
本体内部にフッ素樹脂やシリコンが付着し、プラズマクラスターイオンが発生しなくなることがあります。
*ヘアケア商品(枝毛コート液、ヘアムース、ヘアトリートメントなど)・化粧品・制汗剤・静電気防止剤・防水スプレー・つや出し剤・ガラスクリーナー・化学ぞうきん・ワックスなど

こんなときは？

修理依頼やお問い合わせの前に、もう一度お調べください。

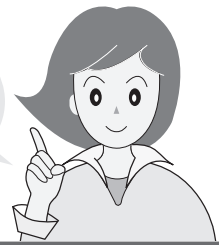

こんなとき	お調べください	参照ページ																																				
<div style="writing-mode: vertical-rl; position: absolute; left: -40px; top: 50%; transform: translateY(-50%);">加湿ユニット</div> <p>タンクの水が減らない減るのが遅くなった。</p> <hr/> <p>湿度が上がらない。</p>	<ul style="list-style-type: none"> 加湿空気清浄運転「自動」・「花粉」またはプラズマクラスターシャワー運転で運転していませんか？ ⇒湿度コントロールをおこなっているため、適した湿度になると加湿を停止します。 タンク、トレー、加湿フィルターが確実に取り付けられていますか？ 加湿フィルターに水あかやゴミが付着していませんか？ ⇒お手入れをしてください。 お部屋の湿度や温度によって、加湿量が変わります。 湿度の高いとき(雨の日など)や寒いとき …加湿量が少なくなり、タンクの水は減りにくくなります。 湿度が低いとき(乾燥する日)や暖かいとき …加湿量は増え、タンクの水は減りやすくなります。 <hr/> <ul style="list-style-type: none"> タンクに水が入っていますか？ お部屋が広すぎませんか？ ⇒適用床面積を目安にご使用ください。 本体をエアコンや暖房器具の風が当たる場所に置いていませんか？ ⇒温湿度センサーが誤動作しているおそれがあります。 設置場所を変更してください。 加湿フィルターに水あかやゴミが付着していませんか？ ⇒お手入れしてください。 	<p>10~11</p> <p>14</p> <p>14~15,17</p> <p>—</p> <p>9</p> <p>25</p> <p>9</p> <p>14~15,17</p>																																				
	<div style="writing-mode: vertical-rl; position: absolute; left: -40px; top: 50%; transform: translateY(-50%);">ニオイ</div> <p>ニオイや煙が取れにくい。</p> <hr/> <p>吹出口の風がおう。</p>	<ul style="list-style-type: none"> フィルターがポリ袋に入ったままになっていませんか？ ⇒フィルターをポリ袋から出してください。 吹出口からの風が弱まっていませんか？ ⇒下の表の★印の箇所のゴミやホコリを掃除してください。 <table border="1" style="margin: 10px auto;"> <thead> <tr> <th colspan="6">お手入れ箇所</th> </tr> <tr> <th>本体</th> <th>後ろパネル</th> <th>タンク</th> <th>トレー</th> <th>加湿フィルター</th> <th>集じん・脱臭一体型フィルター</th> </tr> </thead> <tbody> <tr> <td></td> <td>★</td> <td></td> <td></td> <td>★</td> <td>★</td> </tr> </tbody> </table> <hr/> <ul style="list-style-type: none"> ニオイの強い部屋で使用していませんか？ タバコや焼肉など、強いニオイがあるときにお使いになると、数週間から数カ月でフィルターからニオイが発生し、フィルターの交換が必要になる場合があります。 ⇒お部屋の換気と併用してお使いいただくことをおすすめします。 下の表の★印の箇所を点検し、ニオイのする箇所をお手入れしてください。 <table border="1" style="margin: 10px auto;"> <thead> <tr> <th colspan="6">お手入れ箇所</th> </tr> <tr> <th>本体</th> <th>後ろパネル</th> <th>タンク</th> <th>トレー</th> <th>加湿フィルター</th> <th>集じん・脱臭一体型フィルター</th> </tr> </thead> <tbody> <tr> <td></td> <td></td> <td>★</td> <td>★</td> <td>★</td> <td>★</td> </tr> </tbody> </table> <ul style="list-style-type: none"> プラズマクラスターイオン発生時に微量のオゾンが発生するため、吹出口からニオイがすることがありますが、ごくわずかであり、健康に支障はありません。 	お手入れ箇所						本体	後ろパネル	タンク	トレー	加湿フィルター	集じん・脱臭一体型フィルター		★			★	★	お手入れ箇所						本体	後ろパネル	タンク	トレー	加湿フィルター	集じん・脱臭一体型フィルター			★	★	★	★
お手入れ箇所																																						
本体	後ろパネル	タンク	トレー	加湿フィルター	集じん・脱臭一体型フィルター																																	
	★			★	★																																	
お手入れ箇所																																						
本体	後ろパネル	タンク	トレー	加湿フィルター	集じん・脱臭一体型フィルター																																	
		★	★	★	★																																	

	こんなとき	お調べください	参照ページ																		
音	製品から「ポコポコ」と音がする。	●タンクからトレイへ水が流れるときの気泡の音です。 加湿量によって、音がする頻度は変わります。	—																		
	吹出口から「チッチッチ」や「ジー、ジー、ジー」と音がする。	●プラズマクラスターイオンが発生するときの音です。 音の大きさは使用環境や運転モードにより、大きく感じたり、聞こえにくく感じる場合がありますが、効果は変わりません。	—																		
モニター	ハウスダストモニターが変わらない。	●運転開始後しばらくは、センサーの感度が安定せず、ハウスダストモニターの色が変わらないことがあります。 数分運転すると、センサーの感度が安定します。 ●緑から変わらない場合、空気のきれいな状態が続いています。 センサー部にタバコの煙などを吹きかけたり、近くでタオルをはいたりして、ハウスダストモニターの色が変われば正常です。 ●センサーの感度がお部屋の状態に合わないことがあります。 ⇒運転を停止してセンサー感度を「高い」、または「標準」に設定してください。	— — 12																		
	ハウスダストモニターが緑にならない。	●お部屋の窓やドアが開いていたり、気密性が低いお部屋の場合、外部の汚れが入ってくるため、緑になるのに時間がかかる場合があります。	—																		
	ハウスダストモニターがたびたび切り換わる。	●ドアの開閉による風に反応することがあります。 ●センサーの感度を調整することができます。 ⇒運転を停止してセンサー感度を「低い」、または「標準」に設定してください。	— 12																		
ランプ表示	フィルターお手入れランプが点灯した。	●下の表の★印の箇所をお手入れしてください。	14~15																		
	<table border="1" style="margin-left: auto; margin-right: auto;"> <thead> <tr> <th colspan="6">お手入れ箇所</th> </tr> <tr> <th>本体</th> <th>後ろパネル</th> <th>タンク</th> <th>トレイ</th> <th>加湿フィルター</th> <th>集じん・脱臭一体型フィルター</th> </tr> </thead> <tbody> <tr> <td></td> <td>★</td> <td>★</td> <td>★</td> <td>★</td> <td></td> </tr> </tbody> </table>			お手入れ箇所						本体	後ろパネル	タンク	トレイ	加湿フィルター	集じん・脱臭一体型フィルター		★	★	★	★	
	お手入れ箇所																				
	本体	後ろパネル	タンク	トレイ	加湿フィルター	集じん・脱臭一体型フィルター															
		★	★	★	★																
フィルターお手入れランプが消えない。	●お手入れした後は、プラズマクラスターイオン入/切ボタンを3秒以上押しリセットしてください。 (フィルターリセットランプが消灯します)	14																			
タンクに水が入っているのに、給水ランプが点滅する。	●フロートが引っ掛かっていませんか？ ⇒トレイのお手入れをして、フロートの周りのごみを取り除いて、きちんと取り付けてください。 ●タンク、またはトレイが本体に確実に入っていますか？ ⇒本体に確実に取り付けてください。 ●スピーカーや電磁調理器など磁気のあるものに近づけると、フロートが誤動作し、給水を正しくお知らせできないことがあります。	14,22 7 —																			
「現在湿度」の表示と他の湿度計の表示が違う。	●同じ部屋でも場所によって湿度差があるためです。 ●現在湿度(目安)表示ランプと他の湿度計では、精度や湿度の変化に対する応答の速さなどが異なります。 (湿度表示ランプは目安としてお使いください)	— —																			

こんなときは？

こんなときは？ (つづき)

参照
ページ

こんなとき

お調べください

フロート／ローラー

フロートやローラーがはずれた。

- 以下の手順に従って、フロート、またはローラーを取り付けてください。

フロート (分解しないでください)

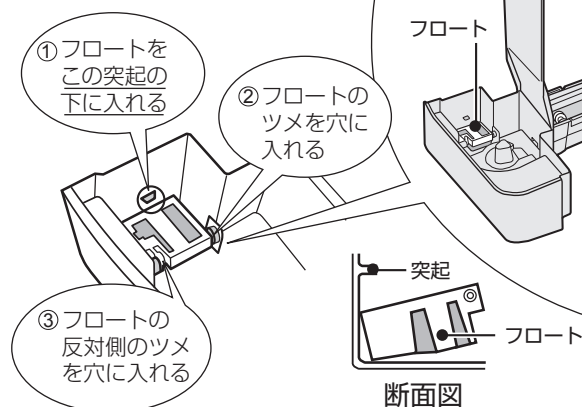

ローラー

矢印方向へトレーの突起に、横から引っ掛けてください。

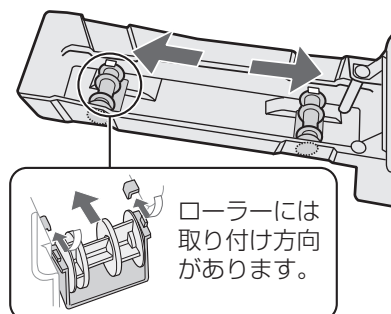

トレー／トレーフタ

トレーが引き出せない。
トレーフタがはずれない。

- トレーを少し持ち上げて、引き出してください。

14

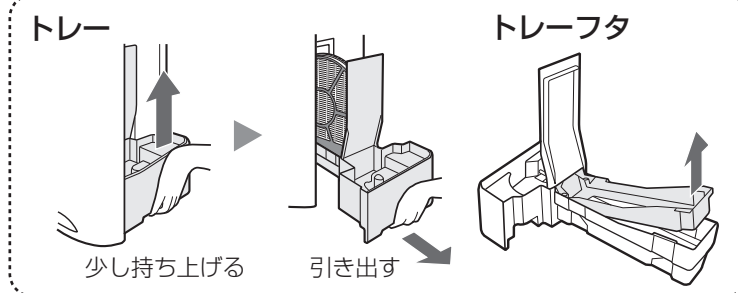

転倒時

本体が転倒してしまったとき

- 加湿運転中(本体に水が入った状態)に本体を倒してしまったときは、差込プラグを抜いて、お買いあげの販売店、または「シャープお客様ご相談窓口」へ点検・依頼してください。

24

その他

前回と同じ設定で運転しない。
(運転を再開したとき、プラズマクラスターシャワー運転後など)

- 差込プラグをコンセントから抜きませんでしたか？
⇒差込プラグをコンセントから抜くとお買いあげの状態に戻ります。

—

エラー表示

現在湿度(目安)表示ランプの「40」「50」「60」が同時に点滅している。

- 加湿フィルター、トレー、トレーフタ、ローラーがきちんと取り付けられているか確認してから、もう一度運転操作をおこなってください。

7,14,22

静音ランプが点滅。
または
プラズマクラスターシャワーランプが点滅している。

- 差込プラグを抜いて、1分程度してからふたたび差し込み、もう一度運転操作をおこなってください。

—

くり返しエラー表示になるときは、お買いあげの販売店、または「シャープお客様ご相談窓口」にご相談ください。

24 ページ

保証とアフターサービス (よくお読みください)

修理を依頼されるときは **持込修理**

- 1 修理を依頼される前に「こんなときは？」
(20～22ページ)を調べてください。
●「よくあるご質問」(3ページ)も併せてご覧ください。
- 2 それでも異常があるときは使用をやめて、必ず
差込プラグをコンセントから抜いてください。
- 3 お買いあげの販売店にご連絡ください。

保証期間中

- 修理に際しましては保証書をご提示ください。
保証書の規定に従って販売店が修理させていただきます。

保証期間が過ぎているときは

- 修理すれば使用できる場合には、ご希望により
有料で修理させていただきます。

便利メモ お買いあげの際に記入されると便利です。

販売店名
電 話 () —
お買いあげ日 年 月 日

修理料金のしくみ

- 修理料金は、技術料・部品代などで構成されています。

技術料	故障した製品を正常に修復するための 料金です。
部品代	修理に使用した部品代金です。

保証書(一体)

- **保証期間 … お買いあげの日から1年間です。**
保証期間中でも有料になることがありますので、保証書をよくお読みください。
 - 集じん・脱臭一体型フィルター
 - 加湿フィルターは消耗品ですので、保証期間内でも「有料」とさせていただきます。

補修用性能部品の保有期間

- 当社は加湿空気清浄機の補修用性能部品を、製品の製造打切後、6年保有しています。
- 補修用性能部品とは、その製品の機能を維持するために必要な部品です。

愛情点検



長期で使用する場合は商品の点検を!
こんな症状はありませんか?

- 電源コードや差込プラグが異常に熱くなる。
- 電源コードに深いキズや変形がある。
- さわるとピリピリ電気を感じる。
- コゲ臭いニオイがしたり、運転中に異常な音や振動がする。
- その他の異常や故障がある。

故障や事故の防止のため、使用を中止し差込プラグをコンセントから抜き、必ず販売店に点検をご依頼ください。
なお、点検・修理に要する費用は販売店に、ご相談ください。

- 左記症状がなくても、お買いあげ後5年程度たちましたら、安全のためや能力低下を防ぐため、点検をおすすめします。
点検費用については販売店にご相談ください。

お客様ご相談窓口のご案内

修理・使いかた・お手入れ・お買い物などのご相談・ご依頼、および万一、製品による事故が発生した場合は、お買いあげの販売店、または下記窓口にお問い合わせください。
 ファクシミリ送信される場合は、製品の形名やお問い合わせ内容のご記入をお願いいたします。



メールでのお問い合わせなど【シャープサポートページ】

<http://www.sharp.co.jp/support/>

■よくあるご質問などもパソコンから検索できます。



使用方法のご相談など【お客様相談センター】

0120 - 078 - 178

携帯・PHS OK 携帯電話・PHSからもご利用いただけます。

おかけ間違いのないようにご注意ください。

受付時間 ●月曜～土曜：9:00～18:00
 (年末年始を除く) ●日曜・祝日：9:00～17:00

■IP電話などからフリーダイヤルサービスをご利用いただけない場合は…

電話	FAX
06 - 6792 - 1582	06 - 6792 - 5993
〒581-8585 大阪府八尾市北亀井町3-1-72	



修理のご相談など【修理相談センター】

0120 - 02 - 4649

携帯・PHS OK 携帯電話・PHSからもご利用いただけます。

おかけ間違いのないようにご注意ください。

受付時間 ●月曜～土曜：9:00～20:00
 (年末年始を除く) ●日曜・祝日：9:00～17:00

■IP電話などからフリーダイヤルサービスをご利用いただけない場合は…

	電話	FAX
東日本地区	043 - 299 - 3863	043 - 299 - 3865
西日本地区	06 - 6792 - 5511	06 - 6792 - 3221
沖縄地区	「那覇サービスセンター」098-861-0866 (月～金 9:00～17:40)	

持込修理、および部品購入のご相談は、下記地区別窓口でも承っております。

地区別窓口

サービスセンター/テクニカルセンターなど

■受付時間 月曜～土曜：9:00～17:40 (祝日など弊社休日を除く)

ただし、沖縄地区は月曜～金曜：9:00～17:40 (祝日など弊社休日を除く)

北海道	●札幌 011-641-4685 〒063-0801 札幌市西区二十四軒1条7-3-17	中部	●静岡 054-344-5781 〒424-0067 静岡市清水区鳥坂1170-1	近畿	●南大阪 072-431-1950 〒597-0062 貝塚市澤1215	
	●仙台 022-288-9142 〒984-0002 仙台市若林区卸町東3-1-27		●名古屋 052-332-2623 〒454-0011 名古屋市中川区山王3-5-5		●北大阪 072-634-4530 〒567-0831 茨木市鮎川5-15-3	
東北	●宇都宮 028-637-1179 〒320-0833 宇都宮市不動前4-2-41	関東	●金沢 076-249-2434 〒921-8801 野々市市御経塚4-103	中国	●奈良 0743-53-6693 〒639-1186 大和郡山市美濃庄町492	
	●さいたま 048-666-7987 〒331-0812 さいたま市北区宮原町2-107-2		●京都 075-672-2378 〒601-8102 京都市南区上鳥羽菅田町48		●広島 082-874-8149 〒731-0113 広島市安佐南区西原2-13-4	
関東	●東京都 03-5692-7765 〒114-0013 東京都北区東田端2-13-17	近畿	●神戸 078-452-7009 〒658-0025 神戸市東灘区魚崎南町4-12-6	四国	●高松 087-823-4901 〒760-0065 高松市朝日町6-2-8	
	●多摩 042-548-1391 〒190-0023 立川市柴崎町6-10-17		●阪神 06-6422-0455 〒661-0981 尼崎市猪名寺3-2-10		九州	●福岡 092-572-4705 〒812-0881 福岡市博多区井相田2-12-1
	●千葉 043-298-5681 〒262-0013 千葉市花見川区横橋町1629-4		●大阪 06-6794-5611 〒547-8510 大阪市平野区加美南3-7-19			沖縄
●横浜 045-753-4647 〒235-0036 横浜市磯子区中原1-2-23	●恵美須 06-6643-5321 〒556-0003 大阪市浪速区恵美須西1-2-9					

●お電話は番号をよくお確かめのうえ、お間違いのないようにおかけください。

●所在地・電話番号・受付時間などについては、変更になることがあります。(2011.11)

仕様／別売品

形名	KC-A40					
電源	100V 50-60Hz共用					
高濃度プラズマクラスター7000 適用床面積(目安) ^{※1}	11畳(18m ²)					
運転モード	加湿空気清浄			空気清浄		
適用床面積(目安) ^{※2}	プレハブ洋室～11畳(18m ²) 木造和室～7畳(11m ²)			～18畳(30m ²)		
清浄時間	8畳を20分(「強」運転時)			8畳を15分(「強」運転時)		
風量切換	「強」	「中」	「静音」	「強」	「中」	「静音」
風量(m ³ /分)	2.7	2.0	1.0	4.0	2.5	1.0
消費電力(W)	12	7.5	3.5	28	10	2.5
1時間あたりの電気代(円) ^{※3}	約0.26	約0.17	約0.08	約0.62	約0.22	約0.06
運転音(dB)	36	32	19	47	36	19
加湿量(mL/h) ^{※4}	400	330	200	— ^{※5}	— ^{※5}	— ^{※5}
連続加湿時間(時間) ^{※6}	約7.5	約9.1	約15	—	—	—
タンク容量(L)	約3.0					
外形寸法(mm)	幅375×奥行238×高さ570 (突起部含む 幅382×奥行246×高さ570)					
質量(kg)	約7.7					
電源コード長さ(m)	1.8					

別売品 (希望小売価格2012年2月現在)

集じん・脱臭一体型フィルター(1枚)	FZ-A40SF	希望小売価格 3,885円(税抜価格3,700円)(交換用)
加湿フィルター(1個)	FZ-Y80MF	希望小売価格 2,730円(税抜価格2,600円)(交換用)
ペット用脱臭フィルター(1枚)	FZ-DF50K1	希望小売価格 2,100円(税抜価格2,000円)*
使い捨てプレフィルター(6枚)	FZ-PF70K1	希望小売価格 840円(税抜価格 800円)*

*詳しくはお近くの販売店、またはホームページでご確認ください。

- 本機は50Hz・60Hzいずれの地域でもご使用になれます。
転居などにより電源周波数が変わっても、部品の取り替えや、調整の必要はありません。
- 仕様欄の数値はプラズマクラスターイオン「入」のときの値です。
- ※1 商品を壁際に置いて、風量「中」運転時に、部屋中央付近(床上から高さ約1.2m)で空中に吹き出されるイオン個数が約7,000個/cm³測定できる部屋の広さです。
- ※2 適用床面積は風量「強」で運転したときの面積です。加湿空気清浄運転時は「日本電機工業会規格 (JEM1426)」に基づき、プレハブ住宅洋室の場合を最大適用床面積とし、木造和室の場合を最小適用床面積としたものです。
ただし、壁・床の材質、部屋の構造、使用暖房器具などによって適用床面積は異なりますので、お買いあげの販売店にご相談ください。空気清浄運転時は「日本電機工業会規格 (JEM1467)」に基づくものです。
- ※3 目安として1kWhあたり22円(税込)として計算しています。
- ※4 温度20℃/湿度30%の環境における加湿量です。室内の温度・湿度によって加湿量が変わります。
(温度が高い、または湿度が低いほど加湿量が多くなる。また、温度が低い、または湿度が高いほど加湿量が少なくなる)
- ※5 タンクに水が入っているときは、水は減り若干加湿します。
- ※6 温度20℃/湿度30%での時間です。ご使用の環境によっては、表示時間より長くなる場合があります。

待機時消費電力の削減について

この製品は差込プラグを差し込んだ状態では電子回路を動作させるために、約0.3Wの待機時消費電力を消費しています。省エネルギー推進のため、ご使用にならないときは差込プラグを抜いてください。

印刷物付属品 ●取扱説明書(保証書付) (1部) ※当商品は日本国内向けであり、日本語以外の説明書はありません。
This model is designed exclusively for Japan, with manuals in Japanese only.

- 交換用フィルターはお買いあげの販売店でお求めください。

ホームページからご購入いただけます。
<http://www.sharp.co.jp/kuusei/filter/>

メ モ

Handwriting practice lines consisting of a solid top line, a dashed midline, and a solid bottom line. There are 18 such sets of lines on the page.

シャープはエコポジティブ。



◎自動(エコ)運転で省エネ

- お部屋の空気の汚れ、温度、湿度に合わせて、自動で運転を切換。

◎こまめに「後ろパネル」のお手入れを!

- 「後ろパネル」に付着したホコリを、こまめに掃除することで高い清浄効果を維持できます。

MY家電登録のご案内

詳しくはホームページで →



人と家電と暮らしをつなぐ、シャープの会員サイト

SHARP i CLUB

<http://iclub.sharp.co.jp/m/>

SHARP i CLUBは、お客様がご愛用のシャープ製品について、便利な使い方や、製品のサポート・サービス、キャンペーンなど、一人ひとりに合ったサービスをご利用いただける会員様向けサイトです。

ぜひ、ご登録ください。

お問い合わせ先

お問い合わせの前にもう一度「よくあるご質問」(3ページ)、「こんなときは」(20~22ページ)をご確認ください。

パソコン



メールでのお問い合わせなど
【シャープサポートページ】

シャープ お問い合わせ

検索

<http://www.sharp.co.jp/support/>

お電話



使用方法のご相談など
【お客様相談センター】



0120-078-178

※詳しくは、取扱説明書24ページをご覧ください



修理のご相談など
【修理相談センター】



0120-02-4649

※詳しくは、取扱説明書24ページをご覧ください

シャープ株式会社

本社 〒545-8522 大阪市阿倍野区長池町22番22号
健康・環境システム事業本部 〒581-8585 大阪府八尾市北亀井町3丁目1番72号

