



取扱説明書

保証書付

冷凍冷蔵庫 (家庭用)

形名

SJ-PW37P

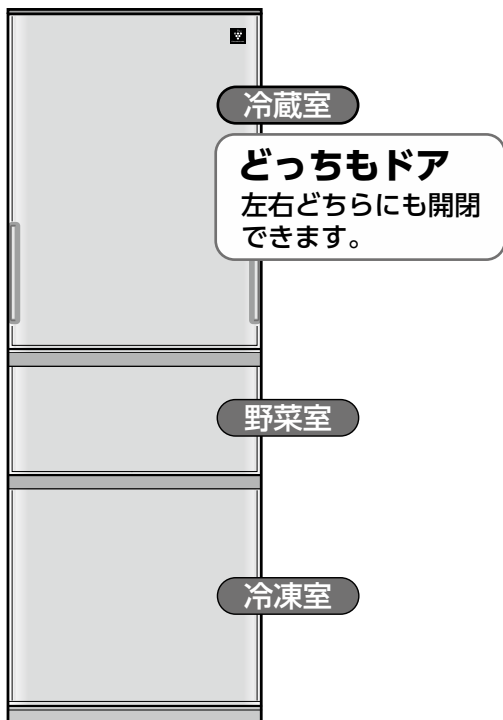

プラズマクラスターロゴおよびプラズマクラスター、Plasmaclusterは、シャープ株式会社の登録商標です。



【製品登録】をお願いします

- 家電製品をWEBでまとめて管理できる！
- 登録製品に関する消耗品などサポート情報へ簡単アクセス！
- 当社製品などが当たる抽選応募用「わくわくポイント」を進呈！
- 自動回答に加え会員限定でオペレーターとチャット相談可能！



<https://cocoromembers.jp.sharp/m/>

はじめに	安全上のご注意	2
	設置	3
	使いはじめ	4
	各部のなまえ	4
	• 冷蔵室/シャキット野菜室/冷凍室	

各機能を使う	いろいろな機能	6
	• 節電25	
	• プラズマクラスター	
	• おいそぎ冷凍	
	• 温度調節	
	• 低温新鮮	
	製氷する	8
	• 製氷のしくみ	
	• 使いはじめ	
	• 製氷する	
• おいそぎ製氷		
• 製氷の停止		
• 製氷皿清掃		

お手入れ	お手入れ	1
	庫内部品のお手入れ	12

必要なとき	故障かな？	14
	こんなときは	17
	• 長時間使わない	
	• 停電	
	• 製氷皿を空にする	
	• 温度微調節をする	
	引っ越すとき(移動・運搬)	17
	仕様	18
	別売品	18
	保証とアフターサービス	19
保証書	裏表紙	



お買いあげいただき、まことにありがとうございました。この取扱説明書をよくお読みのうえ、正しくお使いください。

ご使用の前に「安全上のご注意」を必ずお読みください。お読みになった後は、いつでも見ることが出来る所に必ず保管してください。

安全上のご注意

人への危害、財産への損害を防ぐため、必ずお守りください。

■ 誤った使いかたで生じる内容を、次のように区分して説明しています。



 警告	「死亡または重傷を負うおそれがある」内容。
 注意	「軽傷を負う、または財産に損害を受けるおそれがある」内容。

■ お守りいただく内容の種類を、次の図記号で説明しています。

 してはいけないこと。	 しなければならないこと。
--	--

どっちもドア

警告

-  ドアの周辺( 部) に物をはさまない(ドアが落下し、けがの原因)

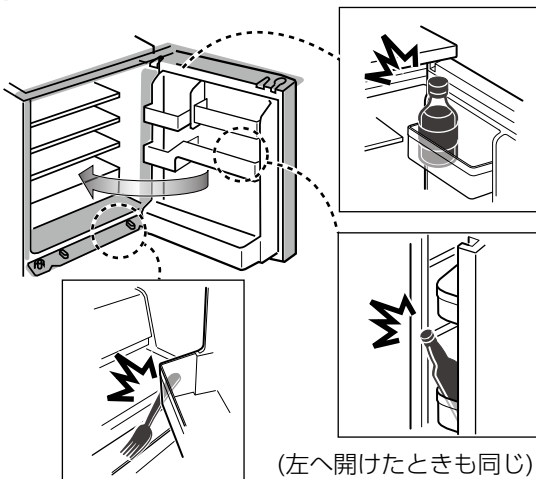

- 開閉しにくいときは、無理に開閉しない
開けにくいとき
 - ・反対側から開けてみる。
 - ・反対側のドアをしっかり押し込んでから開けてみる。
- 閉めにくいとき
 - ・ドア周辺に物のはさみ込みがないか確認する。

注意

-  ドアは取っ手の中央を持って開閉する(指をはさむなどのけがの原因)

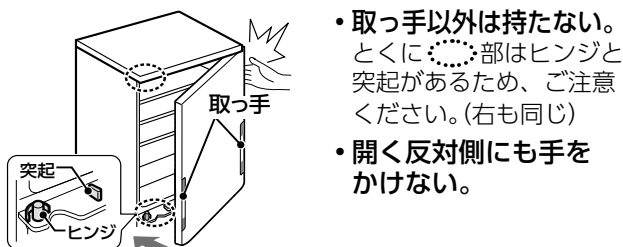

- 取っ手以外は持たない。とくに  部はヒンジと突起があるため、ご注意ください。(右も同じ)
- 開く反対側にも手をかけない。



警告

火災や漏電、感電、大けがを防ぐ

ご使用時は

-  ● ガラス製の棚に衝撃を加えない(割れると、けがの原因)
- 冷蔵庫の上に物(とくに重い物や液体を入れた物)をのせない(けがの原因。また液体がこぼれると、感電・火災の原因)
- ドアにのらない、ぶら下がらない、寄りかからない
- 自動製氷機の機械部(貯氷コーナー上方)に手を触れない(けがの原因)
- 本体や庫内に水をかけない
- 引火しやすい物を入れない
- 可燃性スプレーを近くで使わない
- 庫内では電気製品を使用しない
- 冷却回路(配管)を傷付けない
また、霜取りをするために機械的な器具やその他の手段を使わない(本機は自動霜取りをします)(可燃性冷媒が漏れると発火・爆発の原因)
- 学術試料・薬品を入れない(変質のおそれ)
温度管理の難しいものは保存できません。薬品によっては冷却回路腐食による冷媒漏れの原因となり、発火・爆発のおそれがあります。
- 分解・修理・改造をしない
部品が破損した状態のまま使用しない(けが・感電・火災の原因)

-  ● 都市ガスなどが漏れたら冷蔵庫に触れずに窓を開け換気する(引火・爆発の原因)
- 冷却回路を傷付けたときは、火気を避け窓を開けて換気し、販売店に確認する
- 異常や故障時はプラグを抜き、使用を中止する
<異常・故障例>
電源コードやプラグが異常に熱い、電源コードに傷や変形がある、ピリピリと電気を感じる、焦げ臭いにおいがする、など。

電源や電源プラグ・コードは

-  ● コードを持ってプラグを抜かない
- 冷蔵庫でプラグを壁などに押し付けない
- コードを束ねない・傷付けない
- ぬれた手でプラグを触らない
- 傷んだプラグやコード、差し込みがゆるいコンセントは使わない

-  ● 交流100V・定格15A以上のコンセントを、単独で使う
(延長コードの使用・タコ足配線は過熱・ショート・発火の原因)

- コードを下向きにし、プラグを根元まで確実に差し込む
- 定期的にプラグに付いたほこりを、乾いた布で拭き取る

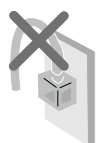

-  ● お手入れ時や長期間使用しないときは、プラグを抜く

 プラグを抜く

廃棄時は

-  ● 廃棄まで保管するときは、ドアパッキンはずす(幼児が閉じ込められるおそれあり)
- 廃棄時は販売店や市町村に引き渡す(放置すると冷媒漏れによる発火・爆発の原因)



警告

火災や漏電、感電、
大けがを防ぐ

設置時は



- 屋外や軒下など、水がかかる所に設置しない
(絶縁が悪くなり、感電・火災の原因)



- 周囲にすき間をあける
(冷媒が漏れると滞留し、発火・爆発の原因)
- 水平で丈夫な所に調節脚でしっかり固定する
(不安定な場所は、ドアの開閉などで冷蔵庫が倒れる原因)



- 地震にそなえて転倒防止処置をする

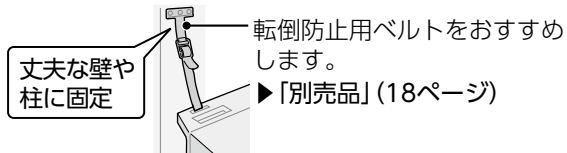

アース線
接続

- 湿気が多い所・水気のある所で使うときは、アース・漏電しゃ断器を取り付ける
-
- アース線(銅線直径1.6mm)は、お買いあげの販売店などでお買い求めください。
 - アース端子がないとき、漏電しゃ断器の取り付けは、お買いあげの販売店、または電気工事店にご依頼ください。
 - アース線は、ガス管や水道管には接続しないでください。(爆発や感電の危険あり)



注意

けがを防ぎ、
家財などを守る

ご使用時は



- 食品を棚類からはみ出させない、ポケットの底まで入らない食品(ボトル類など)は入れない
(食品が落下すると、けがの原因)
- ビン・缶を冷凍しない(中身凍結により破裂したり、周辺部品が破損すると、けがの原因)
- 冷凍室内の部品・容器(とくに金属製)・食品にぬれた手や体の一部で触れない
(触れると離れなくなり、凍傷・けがの原因)
- 異臭がしたり、変色した食品は食べない
(食中毒や病気の原因)
- 冷蔵庫の下に手や足を入れない
(部品に触れてけがのおそれあり)
- ドアを強く開閉しない(引き出し式ドアのはずれや棚の食品の落下でけがの原因)
- 他の人が触れているときは、ドアを開閉しない
(指をはさむなどのけがの原因)
- 下段の引き出し式ドアに足を近づけない



- 頭をぶつけない
- 傷付きやすい床では移動用車輪を使わない
(床が傷つく原因)
あらかじめ毛布などを敷いてください。
- 引き出し式ドアの開閉は
取っ手を持つ
- 移動用取っ手を持って、
2人以上で運ぶ
(持ちかたが悪いと手がすべり、けがの原因)
- ガラス棚の取り付け・取りはずしは確実に
(落とすと割れ・けがの原因)

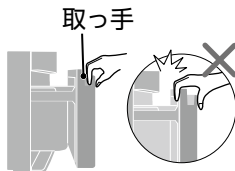

設置

1 設置場所を確認する

- 水平で丈夫な所
- 熱気・湿気の少ない所
- 直射日光の当たらない所
(冷却力低下や変色の原因)
- じゅうたん・たたみ・クッションフロアなどには丈夫な板または床保護プレートを敷く。(床が熱や重みで変形・変色したり、冷蔵庫のわずかな傾きがドアの開閉に影響することがあるため)
▶「別売品」(18ページ)

ご注意

冷蔵庫の上に物をのせたり、側面の通気口を物でふさがない。放熱がさまたげられ、冷えが悪くなったり、熱で物変質することがあります。

2 放熱スペースをあける

上部：5cm以上

左右側面：

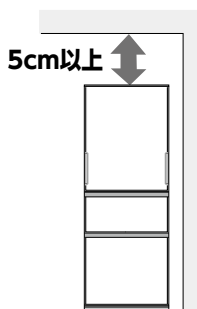

壁がない場合
上から見た図

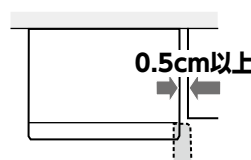

壁ぎわの場合
上から見た図

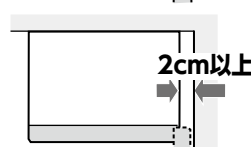

背面は壁に付けられます。

2cm未満ではドアが十分開かないため、棚類がはずせないことがあります。

3 水平に調整・固定する

(振動による騒音防止のため)

- ① ベースカバーをはずす。
- ② 左右の調節脚を床に付くまで回す。
- ③ 水平になるように調節する。
どっちもドアの開閉重さが左右均等になるよう調整する。マイナスドライバーを使うと、軽く回せます。
▶「どっちもドアの片側の開閉が重いとき」(5ページ)
- ④ ベースカバーの突起(左右)を本体の穴(左右)に差し込む。

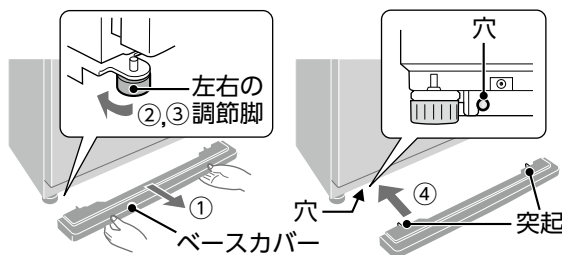

使いはじめ

1 庫内を清掃する

かたくしぼった、ふきんで拭く。最後から拭きをし、水分を取り除く。

2 電源プラグを差し込む

設置後すぐに差し込めます。

3 庫内が冷えたら食品を入れる

庫内が冷えるまでには下記の時間がかかります。

通常：	約4時間
夏場など暑いとき：	24時間以上

お知らせ

- 使いはじめにプラスチックからにおいがする場合があります。念のため、においがこもらないように、部屋の風通しをよくしてください。においはしだいに消えます。
- 放熱による空気の流れや、周囲環境による結露などで、周囲の壁が汚れたり変色することがあります。
- 下水管や浄化槽から発生する硫化ガスの影響で冷蔵庫の配管が腐食することがあります。温泉地域、工業地域周辺も同じです。(これによる故障は保証の対象外となります)



各部のなまえ

- 温度は、周囲温度32℃・温度調節[中]・節電25[切]・低温新鮮[切]で、食品を入れずにドアを閉じ、安定したときの目安です。ご使用時は、ドアの開閉などにより変わります。
- 食品収納スペースの目安は、庫内部品を下図のように配置して算出しています。
▶「仕様」(18ページ)

冷蔵室

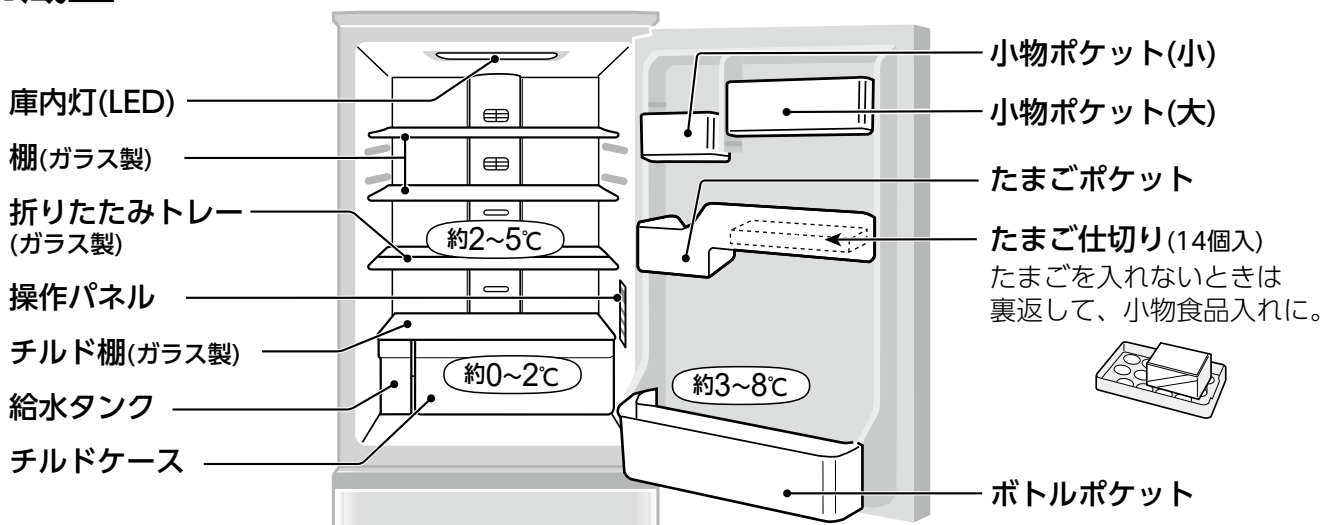

折りたたみトレイの使いかた

- 1 手前を持ち上げながら押す
(背の高い食品が置けます)

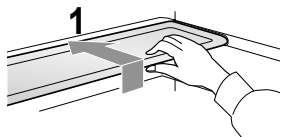

ご注意

折りたたんだトレイの奥側だけに食品を置かない。(トレイを奥側へ倒せる構造のため)

- 2 さらに倒す
(大きい食品が置けます)

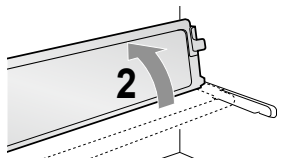

棚の付け替えかた(2段階)

- 1 手前の突起まで引き出し、下方向に倒しながら取り出す
- 2 上に移動し押し込む
(下から上へ付け替える場合)

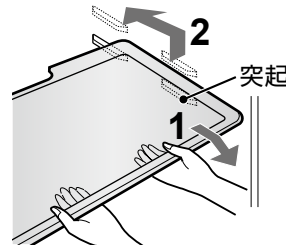

小物ポケットの付け替えかた(2段階)

- 1 ポケットを持ち上げてはずし、別の突起にはめ込む

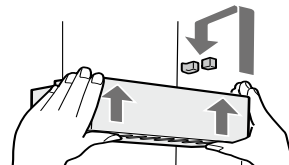

■どっちもドアの片側の開閉が重いとき

床の状態や食品の重みなどによって、設置後4～5日すると片側のドア開閉が重くなる場合があります。

次の方法で調整してください。

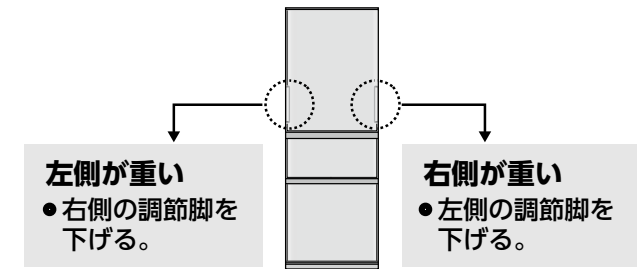

●上記で改善しないときは、調整した調節脚の後ろにある移動用車輪に板を敷く。

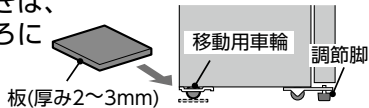

▶動画で確認できます

ドアの調整のしかた

調節脚の下げかた

マイナスドライバーを使うと軽く回せます。

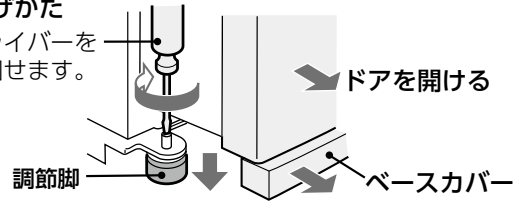

ご注意

調節脚を出しすぎると、はずれます。



シャキット野菜室

小物ケースで野菜ケースを密閉し、野菜ケース内の水分を保持。みずみずしさが長持ちします。

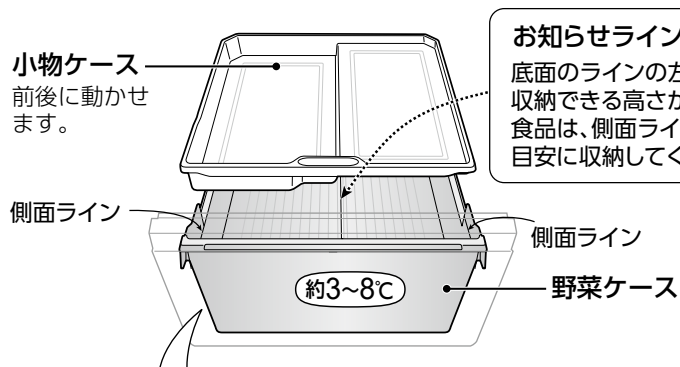

冷凍室

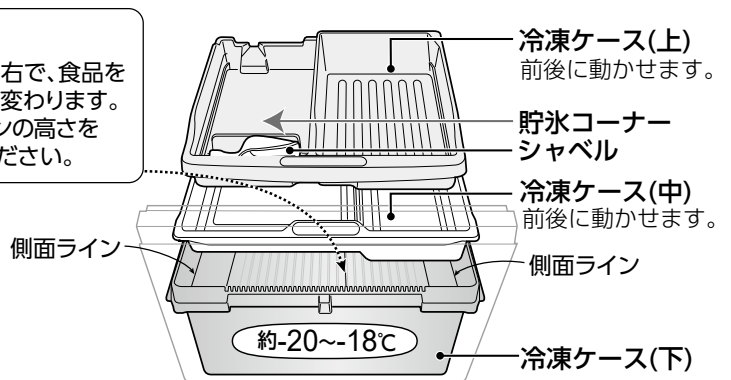

ラップが必要なとき

- 乾燥しやすい野菜や型くずれしやすい野菜。
- 野菜が少ないとき。
- より長持ちさせたいとき。

ご注意

小物ケースをはずして使用しない。
(野菜が乾燥しやすくなるため)

冷蔵室の食品収納

- ポケットに食品を投げ入れない。(ひび・割れの原因)
- 吹出口付近に水気の多い食品を置かない。(温度が低く凍ることがあるため) とくに缶ビール・炭酸飲料などは凍ると破裂するおそれあり。
- 吹出口や吸込口の前に食品や袋を置かない。(冷気が循環せず、冷えが悪くなるため)

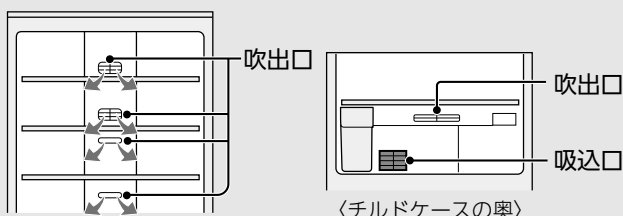

引き出し式ドアの食品収納

食品はケース内に収まるように入れる。下段ケースは側面ラインに収まるように入れる。(食品の変形や、わずかなすき間による冷却不良、露や霜付きを防ぐため)

冷凍室の場合(横から見た図)

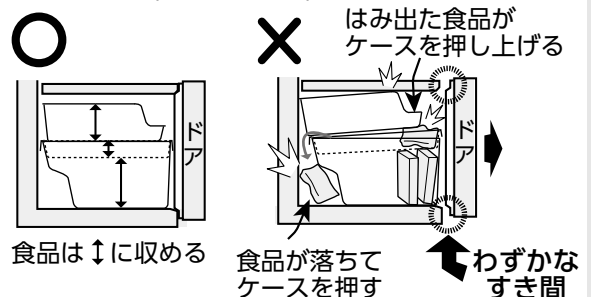

いろいろな機能

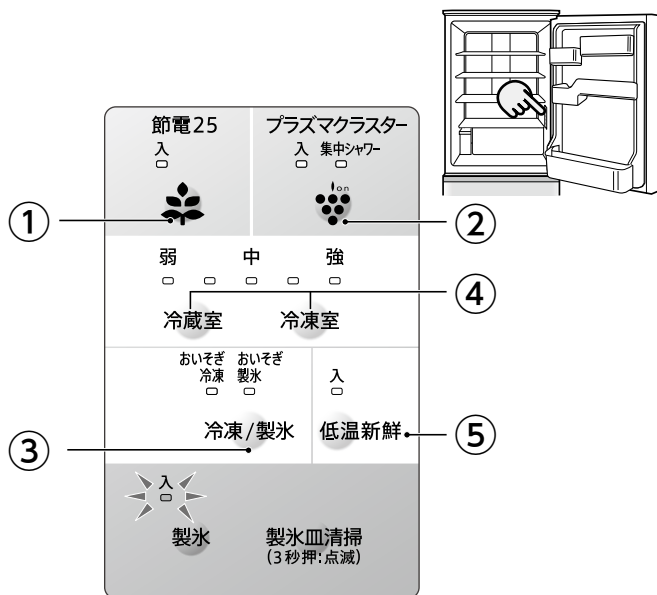

・ランプの色：黄緑
(上図はご購入時の状態)

① 節電25

冷蔵庫の使用状況に合わせて、節電度合いを自動的に切り替え、最大約25%節電^{*1}します。

- ・庫内の温度を少し高めに設定します。
- ・長時間ドア開閉がないと製氷を休止し、節電度合いを高めます。ドアを開閉すると、製氷を再開します。

	冷蔵室	冷凍室	自動製氷
通常	約2～5℃	約-20℃	—
節電25	約3～6℃	約-18℃	ドア開閉がないと一時的に休止

温度は、周囲温度35℃・温度調節[中]・低温新鮮[切]で、食品を入れずにドアを閉じ、安定したときの目安。

^{*1} 節電率は、上記条件で自動製氷が休止したとき。節電効果は使用環境(温度調節・周囲温度・ドア開閉頻度・食品の量など)により変わります。

1 「節電25」ボタンを押す

解除するときは
もう一度ボタンを押す
(ランプ消灯)



お知らせ

- 低温新鮮と同時に「入」設定した場合は、低温新鮮の庫内温度になります。
▶「低温新鮮」(7ページ)
- 冷えがもの足りない、氷ができるのが遅いなどを感じたら解除してください。

■ ドア閉め忘れ防止ブザー (冷蔵室・冷凍室)

- ・ ドアを開けていると、1分後と2分後にピピッ(各1回)、3分を過ぎるとピピピッ、ピピピッ、…(繰り返し)と鳴り、お知らせします。ブザーに合わせて庫内灯が点滅します。音量調節・解除はできません。
- ・ わずかなすき間では作動しないことがあります。
- ・ ドアを閉めると止まります。
▶「すべてのドアを開けても電子音が止まらない」(15ページ)

■ 脱臭機能

- ・ ナノ低温脱臭触媒が、においを吸着・分解します。
- ・ 冷気の通路にあり、操作・お手入れは不要です。(直接冷気が出入りしない野菜室には、脱臭効果は及びません。)

② プラズマクラスター



庫内の浮遊菌を除菌^{*2}。
クリーンな冷気が循環します。
モードを選択できます。

2つのモードが選択できます。

通常モード	冷却運転時にイオンを放出します。
集中シャワーモード	通常モードに加え、下記のときに集中してより多くのイオンを放出し、庫内を元の温度まで急速に冷やします。 ・使用状況から予測したドア開閉の多い時間帯 ・ドアを長く開けた後

1 「プラズマクラスター」ボタンを押してモードを選ぶ

ボタンを押すごとにランプは次のように変わります。

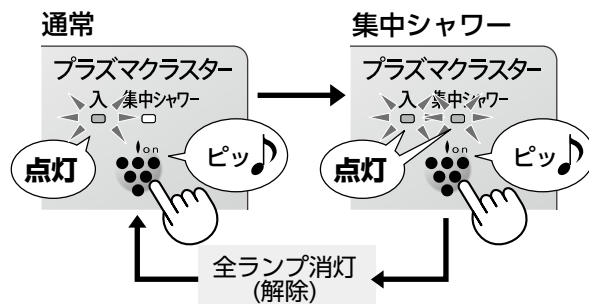

お知らせ

- クリーンな冷気は野菜室を除く全室を循環します。
- プラズマクラスターユニットは、交換の必要がありません。また、市販の脱臭剤と併用できます。

^{*2} 試験依頼先:(一財)石川県予防医学協会
・試験方法:エアースンプラー法(1000Lのボックス内で生菌数を測定)
・試験対象:浮遊した1種類の菌
・除菌方法:プラズマクラスターイオンの放出
・対象場所:冷蔵室内
・試験結果:約73分で除去率99%以上

実使用空間での実証結果ではありません。使用環境(庫内の食品の量・置き場所など)により、プラズマクラスターイオン効果が異なることがあります。また、食中毒などの予防を保証するものではありません。

③ おいそぎ冷凍 冷凍室

食品のおいしさを逃さないように、すばやく冷凍します。

1 冷凍室の冷凍ケース(上)に食品を入れる

2 「冷凍/製氷」ボタンを押して、モードを選ぶ
ボタンを押すごとにランプは次のように変わります。

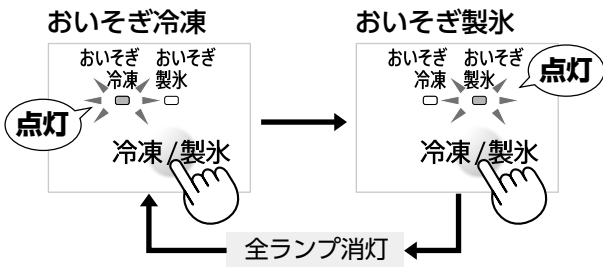

お知らせ

- 途中で中止する場合は、全ランプが消えるまでくり返しボタンを押してください。
- おいそぎ製氷とは同時に設定できません。

約1～4時間後に自動終了します
(通常の冷凍に戻り、ランプは消灯)

■所要時間

- 周囲温度によって変わります。
- 自動霜取り中に設定した場合は、4時間以上かかることがあります。
(自動霜取り後に、運転を始めるため)

④ 温度調節

冷蔵室・冷凍室の温度を調節(5段階)できます。
ふだんは「中」でお使いください。

冷蔵室の場合

1 「冷蔵室」ボタンを押す
(現在の設定位置が点灯)



2 お好みの位置に合わせる
5秒後ランプ消灯
(設定完了)

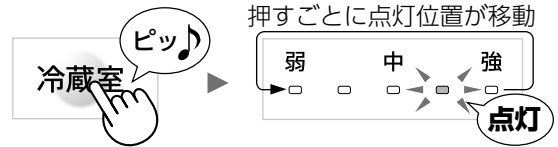

冷凍室の場合は「冷凍室」ボタンで設定してください。
(ランプは共通)

	弱	中 (ご購入時)	強
冷蔵室	「中」より 約3～4℃高め	約2～5℃	「中」より 約2～3℃低め
冷凍室	「中」より 約3℃高め	約-20℃ ～-18℃	「中」より 約3℃低め

周囲温度32℃・節電25「切」・低温新鮮「切」で、食品を入れずにドアを閉じ、温度が安定したときの目安。

お知らせ

- チルドケース・野菜室の温度は冷蔵室の温度調節に合わせて変わります。

⑤ 低温新鮮 冷蔵室/チルドケース/野菜室/冷凍室

通常より低温制御になり、鮮度の低下を抑えます。
次のときに適しています。

- 冷蔵室 …… チルド食品や、調理済みの作りおき食材を多く保存するときなど
- チルドケース …… 生鮮食品の鮮度低下を抑えて保存するときなど
- 野菜室 …… 野菜の鮮度低下を抑えて保存するとき、ボトル類を多く保存するときなど
- 冷凍室 …… 長期保存の冷凍食品を多く保存するときなど

	冷蔵室	チルドケース	野菜室	冷凍室
通常	約2～5℃	約0～2℃	約3～8℃	約-20℃～ -18℃
低温新鮮	約1～3℃	約-1～1℃	約2～7℃	約-23℃

温度は、周囲温度32℃・温度調節「中」で、食品を入れずにドアを閉じ安定したときの目安。

1 「低温新鮮」ボタンを押す

解除するときは、
もう一度ボタンを押す
(ランプ消灯)



お知らせ

- 「入」設定中は、消費電力量が約15～35%多くなります。
- 同時に節電25を「入」設定した場合、庫内温度は低温新鮮が優先されます。
- 冷蔵室の食品が凍りやすいなどを感じたら、解除してください。

製氷する

製氷のしくみ

給水タンクの水を送り、氷を作ります。

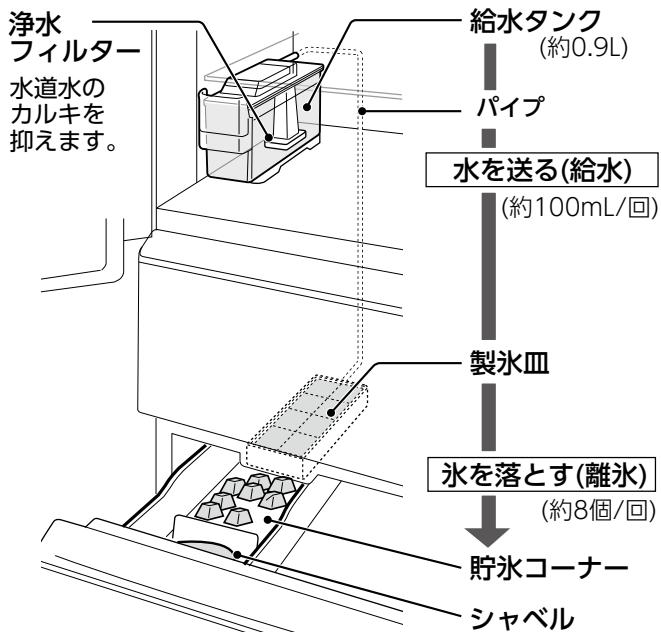

使いはじめ

- 給水タンクを水洗いする。
▶「給水タンク」(13ページ)
- 製氷皿清掃をする。
▶「製氷皿清掃」(10ページ)

お知らせ

- 水道水をおすすめします。
- 一度沸騰させた水・ミネラルウォーター・井戸水・浄水器の水などを使う場合は、こまめにお手入れしてください。
(塩素消毒されていないので、雑菌・カビが繁殖しやすいため)
- 下記のものは使わないでください。
(製氷不良や故障の原因)



お湯
(60℃以上)



お茶
ジュース
清涼飲料水

■ 1回(8個)の製氷にかかる時間

通常時	約2時間
おいそぎ製氷時	約1時間20分

周囲温度32℃・温度調節「中」・節電25「切」・低温新鮮「切」で、庫内が十分に冷えた状態でドア開閉なしのときの目安。

最初の氷ができるまで

通常： 約6～8時間
夏場など暑いとき： 24時間以上

庫内が冷えてから製氷するため、最初の製氷は時間がかかります。

次のときも、通常より製氷時間が長くなります

- 食品を多量に入れた
- 自動霜取り中
- ドア開閉が多い
- 製氷を再開した直後
- 節電25「入」設定中
- 夏場など室温が高い
- 冬場など室温が低い

■ 貯氷量

検知レバーが氷の量を調べます。満氷時は製氷を停止し、氷が少なくなると製氷を再開します。

自然に製氷したとき： 約40～60個

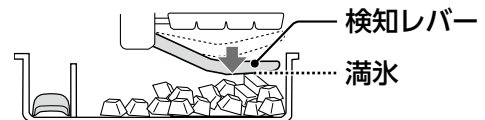

氷をならして製氷を続けたとき： 約100個

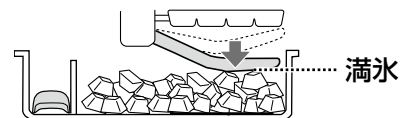

氷の落ちかたや給水量のばらつきにより個数は変わります。

ご注意

貯氷コーナーにシャベルや食品を入れない。誤って満氷と検知します。また、ケースが引き出せなくなったり検知レバー破損の原因になります。

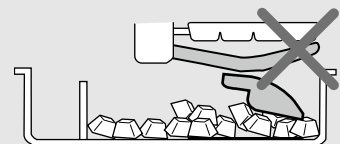

製氷する

- 1 「入」が点灯しているか確認する
消灯しているときは、製氷ボタンを押してください。

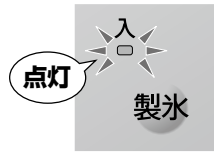

- 2 給水タンクに水を入れる
水がこぼれないよう、水平に運んでください。
(傾けるとこぼれるため)

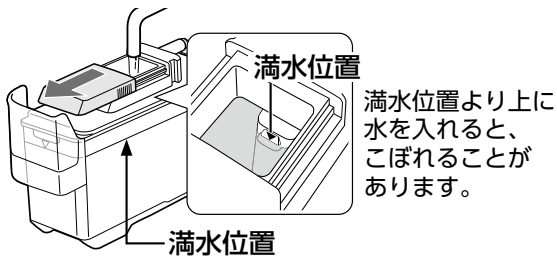

- 3 奥まで確実に押し込む
自動的に製氷をくり返します。

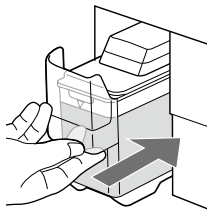

■給水タンクのセット

給水タンクを奥まで押し込み、取り付け位置を越えていることを、確認してください。
(正しくセットしないと給水できません。)

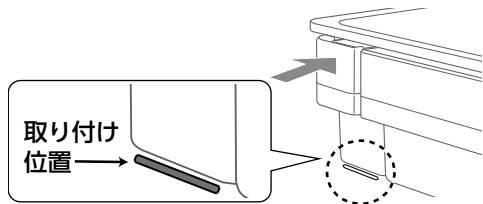

- 4 氷を平らにならす
氷は奥側に落ちます。
できた氷を平らにならすと、より多くの氷を作ることができます。

- 5 水を補給する
水は衛生上1週間を目安に入れ換えてください。

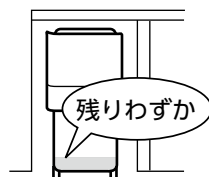

おいそぎ製氷

通常よりも速く製氷します。

- 1 「冷凍/製氷」ボタンを押して「おいそぎ製氷」モードを選ぶ

ボタンを押すごとにランプは次のように変わります。

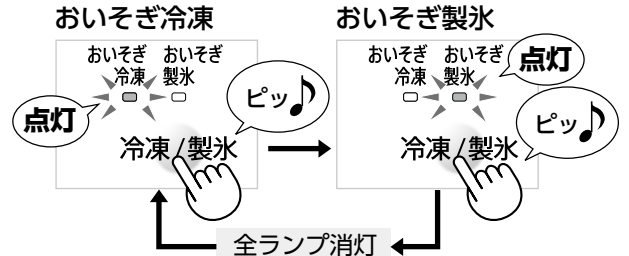

- 3回製氷後に自動で終了します。
(通常の製氷に戻ります)

貯氷コーナーが満水の場合は、約1時間で戻ります。

お知らせ

- 製氷停止中は、設定できません。(おいそぎ製氷中に製氷を停止させると、おいそぎ製氷も終了します)
- 途中で中止する場合は、全ランプが消えるまでくり返しボタンを押してください。
- おいそぎ冷凍とは同時に設定できません。
- 製氷時間が長くなることがあります。
詳細は左記の「■1回(8個)の製氷にかかる時間」をご確認ください。

製氷の停止

夜間や冬季、または貯氷コーナーに食品を入れるとき。

- 1 「製氷」ボタンを押してランプを消灯させる



長期間停止するとき

- 製氷皿を空にする。
製氷皿に氷が残っていることがあります。
▶「製氷皿を空にする」(17 ページ)
- 給水タンクを空にして日陰で乾かし、元に戻す。
浄水フィルターは水洗いして日陰で乾かす。
十分に乾かさないと、雑菌が繁殖しやすくなります。
▶「給水タンク」(13ページ)

製氷を再開するとき

- 1 「製氷」ボタンを押してランプを点灯させる



長期間停止していたときは、製氷皿清掃をしてください。(右記)

製氷皿清掃

使いはじめや自動製氷をしばらく使用していなかったとき。

製氷皿やパイプを自動洗浄します。
(はずして水洗いできません)

・準備するもの：タオル1枚

- 1 水を入れ、セットする

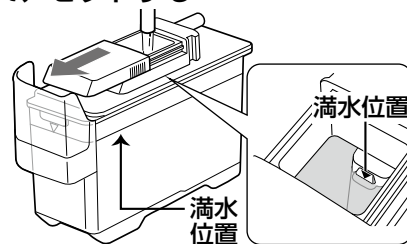

- 2 貯氷コーナーを空にしてタオルを敷き、冷凍室ドアを閉める

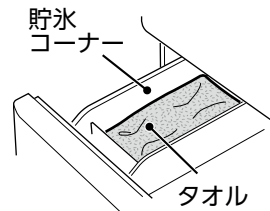

お知らせ

- 清掃後、貯氷コーナーに排水されます。
- 1回の清掃での排水量は、約100～200mLです。
- タオルで吸い取らないと、ケースを取り出すときに水がこぼれます。
- タオルは2枚以上入れないでください。
(動作不良の原因)

- 3 「製氷皿清掃」ボタンを3秒以上押す

(最初にピーッと鳴るが、2回目のピーが鳴るまで押し続ける)

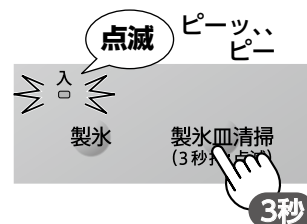

(約80秒間) 給水タンクから製氷皿に給水し、製氷皿から貯氷コーナーに排水

ご注意

動作中は、冷凍室ドアを開けない。

- 4 ピーッと鳴りランプが消えたら、ゆっくり冷凍室を開ける

冷凍ケース(上)を取り出し、タオルを取り出す
冷凍ケース(上)は、柔らかいスポンジで水洗いし、水気を拭き取って取り付ける。

お知らせ

終了後は、元の製氷モードに戻ります。

お手入れ



ぬるま湯、またはおすすめの中性洗剤(食器用洗剤)を使い、柔らかい布で拭く
 ● 中性洗剤を使ったら必ず水拭きをし、洗剤を拭き取る。さらには拭きをする。

使わないでください。(ドアの表面やプラスチック部品の変色、変形、傷付き、割れの原因)

- アルコール
- たわし
- 有機溶剤(シンナー、ベンジン、シール剥離剤など)
- 粉石けん
- ナイロンたわし
- 弱アルカリ性・アルカリ性の洗剤
- みがき粉
- 熱湯(60℃以上)
- プラスチックを傷めるおそれのあるもの

次のものもプラスチック部品の割れ・変色の原因になります。

- 原液の中性洗剤
必ずおすすめで使用し、水拭きした後、乾いた拭き取ってください。
- 付着した食用油・かんきつ類の果汁
とくにMCTオイル(中鎖脂肪酸油)は、割れの原因になります。すぐに拭き取ってください。

各部の清掃

お手入れ前に抜く

プラグを抜いたら5分間差し込まない。(故障の原因)

ドアパッキン

汚れやすいので、こまめに。冷蔵室、野菜室は念入りに。

給水タンク

操作パネル

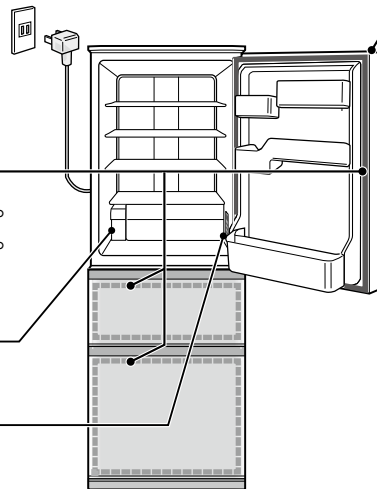

ドア表面

汚れが付いたらすぐに拭き取る。

ローラー・ローラー受け

汚れがひどくなると、ドア開閉時にキーキー音がすることがあります。

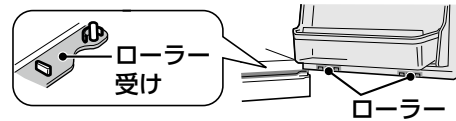

お知らせ

ドアの重みなどで付いたローラー跡は拭いても取れない場合があります。

汚れに気づいたら、すぐに拭き取って。



週に1度 (給水タンク)

▶「給水タンク」(13ページ)

ご注意

給水タンクの奥の機械部を触らない。(故障の原因)

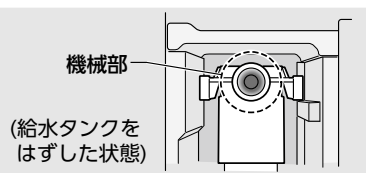

年に1度 (脚まわり・背面・床・壁面)

ほこりや露などで、壁や床などが変色することがあります。

1 調節脚を上げ、冷蔵庫を移動する

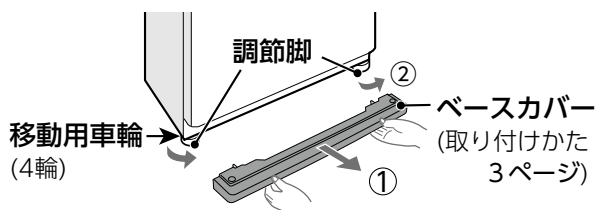

2 汚れ、ほこりを取り除く

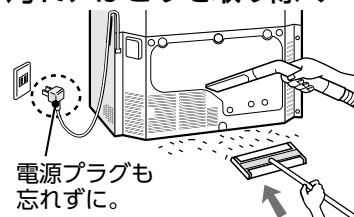

ご注意
冷蔵庫の下に手を入れない。

ご注意

- ふきんは、かたくしぼる。(水分がすき間に入り、電気部品の故障の原因)
- ドアまわりに塗布している潤滑油(シリコンオイル)を拭き取らない。(滑りを良くするためのものです)
- 本体・ドアには、注油をしない。(油が不適切だと、プラスチック部品の割れの原因)

庫内部品のお手入れ



▶動画で確認できます

庫内部品のはずしかた・取り付けかた

庫内部品は取りはずして洗う。

▶「お手入れ」(11ページ)

棚

▶動画

手前を持ち上げてまっすぐ引き出し、斜め下方向に倒して取り出す

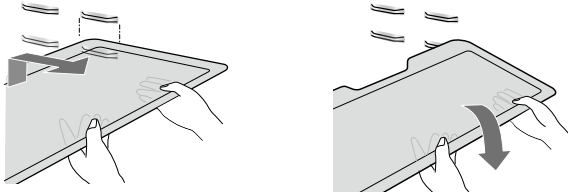

取り付けかた

棚の奥側を突起の上に置き、フックを手前の突起にはめて押し込む

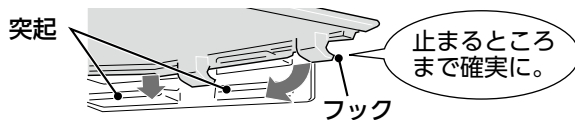

チルド棚

チルド棚を両手で強く引く
(冷えていないときなど、固い場合があります)

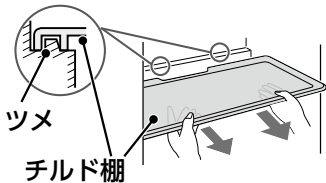

はずれない場合は、ツメのあたりを下から押しながらか引く。

取り付けかた

チルド棚をガイドに沿って取り付け、奥のツメにはめる

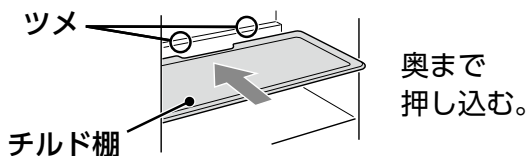

ご注意

棚類は、勢いよくはずさない。
棚がドアに当たり、ドアを傷付けるおそれがあります。

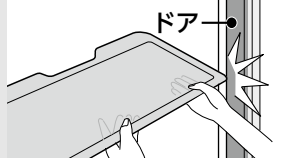

チルドケース

手前を持ち上げながら引き出す

取り付けかた

庫内のレールにチルドケースのガイド部を置き、押し込む

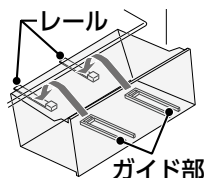

折りたたみトレイ

▶動画

1 手前を少し持ち上げて押し込む

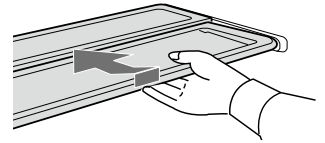

2 持ち上げてはずす

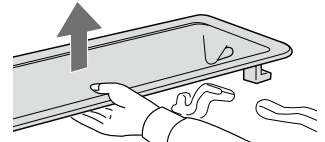

3 2枚の棚をはずす

- ① いっぱいまで引く。
- ② 矢印の向きにはずす。

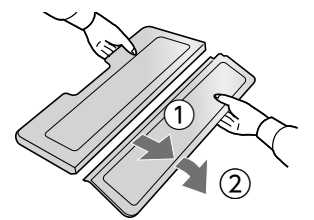

取り付けかた

1 前部分を後部分にはめ込む



2 左右の突起を図のようにはめる

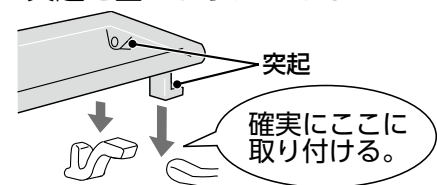

ポケット類

底面を左右交互にたたきながら、持ち上げてはずす
(ポケットの落下を防ぐため固めに固定しています)

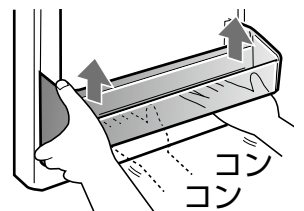

取り付けかた

突起にはめ込む。

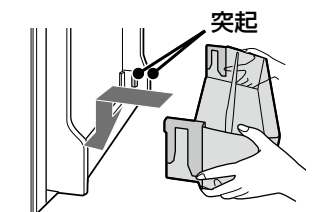

引き出しケース類

野菜室

1 上側のケースを取り出す

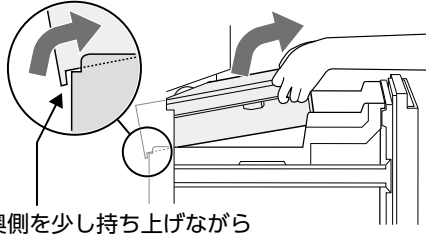

奥側を少し持ち上げながら

2 下側のケースを取り出す

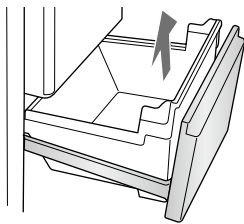

冷凍室

1 上側のケースを取り出す

2 ドアを少し持ち上げ、さらに引き出し、床に置く 持ち上げすぎるとドアがはずれます。

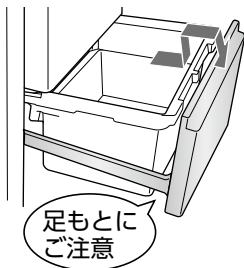

足もとにご注意

3 下側のケースを取り出す

取り付けかた

逆の手順で取り付ける

ご注意

冷凍室はケースの向きにご注意ください。

貯氷コーナーが左

通気穴が手前

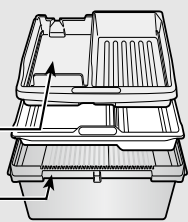

こんな部品がはずれたら

引き出し式ドア

▶動画

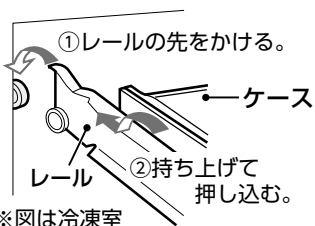

※図は冷凍室

パッキン類

ドアパッキン
押し込む

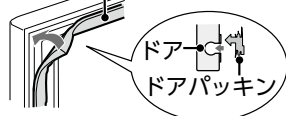

給水タンク ▶動画

週に1度、水洗いしてください。

(水あかの発生や雑菌の繁殖を抑えるため)

汚れがひどいときは、中性洗剤(食器用洗剤)を使用してください。洗剤はよく洗い流してください。

1 レバーをはずして、ふたをはずす

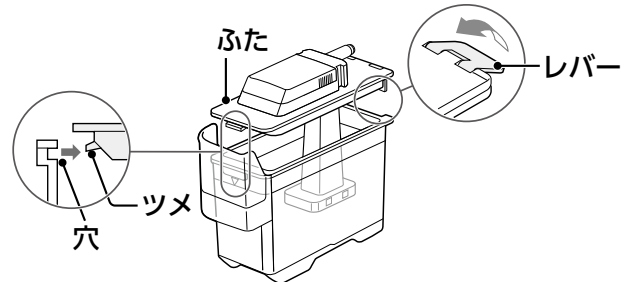

2 矢印の方向へ回し、フィルターケースを引き抜く

3 浄水フィルターをはずす

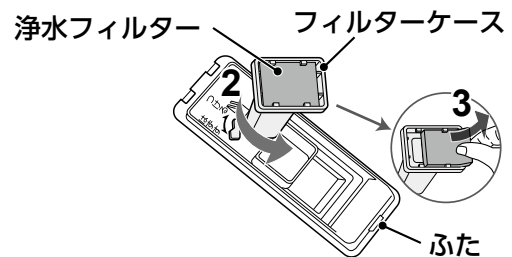

- 浄水フィルターには洗剤や漂白剤を使わない。(洗剤や漂白剤がフィルターに付着し、浄水効果がなくなります。)
- 折り曲げたり、棒でつついたりしない。
- もみ洗いしない。

取り付けかた

逆の手順です。

浄水フィルターの交換時期

- 3～4年を目安に交換をしてください。
▶「別売品」(18ページ)
- 破れたり、臭いが気になるときも交換してください。

ご注意

- 食品を入れたまま、部品をはずさない。(部品や食品を落とすと、けがの原因)
- 庫内部品はゆっくりはずし、落としたり強い衝撃を与えたりしない。(ひびや割れ、傷の原因)
- ケース類に塗布している潤滑剤(シリコンオイル)を拭き取らない。(滑りをよくするためのものです)

故障かな？

症状別の故障診断や修理時の費用の目安については、「故障診断ナビ」からご確認ください。



以下のような症状は異常ではありません。

気になる音	「バキッ」「ポコッ」やプラスチックのきしみ音	庫内温度の変化による膨張・収縮で発生する音です。床、壁の反響で大きく聞こえることがあります。	実際の音を 確認できます
	うなるような機械音 (20～30秒)	自動製氷機が融氷や給水をする音です。給水タンクが空でも音がすることがあります。	
	「ゴロゴロ」	氷が落ちる音です。貯水量が少ないと音は大きくなります。	
	「ポコポコ」「ジュッ」「ゴーゴー」など	冷媒が流れる音です。「ピチピチ」「カチカチ」「ブーブー」や、水が流れるような音もします。	
	「ヒューン」「ウィーン」「ゴロゴロ…」(ファンの音)	ファンやダンパー(冷気量を調節する機器)の動作音です。ドア開閉などで動作が変化したとき、耳障りに感じる場合があります。	
その他	大きな運転音「キーン」など	圧縮機や放熱ファンの音です。運転音は、強く冷やすとき(下記)に大きくなります。おいそぎ冷凍・おいそぎ製氷・低温新鮮中/ドア開閉が多いとき/夏場/設置直後/自動霜取り直後(1日1回程度)など	
	冷蔵庫の側面が暑い 夏場に多い!	冷蔵庫は庫内を冷やすために側面から熱を外へ逃がしています。側面には熱を逃がすためのパイプが通っており、特に夏場は、長く手を触れることができないくらい熱く(約50～55℃)なりますが、安全および性能上問題はありません。	

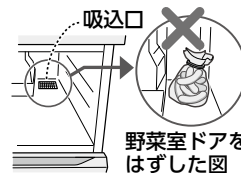

以下のような症状がある場合は、下記の確認事項および説明をご確認ください。

よく冷えない	設置後、電源を入れてから庫内が冷えるまで時間がかかります。(通常：約4時間、夏場など：24時間以上)	温度調節が「弱」になっていませんか？ ⇒ 「中」～「強」にする。 ▶「温度調節」(7ページ)
	節電25を設定していませんか？	⇒ 節電25を解除する。 ▶「節電25」(6ページ)
	周囲温度が高くありませんか？ または冷蔵庫に直接エアコンや温風機の暖気が当たっていませんか？ (とくに夏場など周囲温度が高いときは冷却力が低下することがあります。)	⇒ 熱源から離し、直射日光が当たらない、風通しのよい場所へ設置する。
	冷蔵庫周囲にすき間はありますか？	⇒ 放熱用のすき間が必要。 ▶「放熱スペースをあける」(3ページ)
	熱い食品を入れていませんか？	⇒ 冷ましてから入れる。
	食品を詰めすぎたり、冷気の吹出口や吸込口をふさいでいませんか？	⇒ 吹出口、吸込口の前をあける。 ▶「冷蔵室の食品収納」(5ページ)
	ドアをひんばんに開けたり長時間開けていませんか？ 食品の袋などがはさまって半ドアになっていませんか？	⇒ ドアの開閉を減らし、きちんと閉める。
	冷凍室や野菜室の奥に食品や袋が落ちていませんか？	⇒ ケース類をはずし、食品を除く。 ▶「引き出しケース類」(13ページ)
	操作パネルのランプの点灯位置が次々と移動していませんか？	⇒ 店頭展示用の設定です。解除する。 解除方法：冷蔵室と冷凍室のドアを開け、「製氷」ボタンを5秒以上押す。
	※上記を確認しても冷えが悪いとき	次の操作(強制霜取り運転)をして約1日様子を見てください ①電源を抜き、5分以上待つ。 ②冷蔵室ドアを開けた状態で電源を入れる。 ③ドアを閉める。



ご注意

強制霜取り運転は約30分～1時間で自動終了します。終了後は通常運転になり、約1～2時間後に元の温度に戻ります。何度もおこなうと、庫内の温度が上昇するため、1日1回までにしてください。

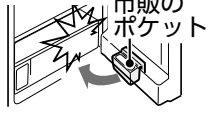
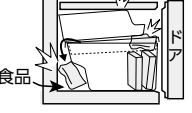
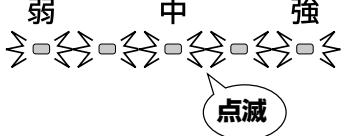
音	気になる音がする	冷蔵庫に何かが当たり、ひびいていませんか？ 床がしっかりしていない所に設置していませんか？ ベースカバーがはずれていませんか？	⇒ 設置状態を確認する。 ▶「設置場所を確認する」(3ページ)
	すべてのドアを閉めても電子音が止まらない	ドア閉め忘れ防止ブザーの故障です。修理を依頼してください。ブザー故障時は、電子音を一時的に消すことができます。 「冷蔵室」ボタンと「冷凍室」ボタンを同時に3秒以上押す。(約2日たつと再び鳴り始めます)	
露や霜	庫内の壁や吹出口周辺に付く	ラップなしで水気の高い食品や、あたたかい食品を入れていませんか？	⇒ ラップする。
		ドアはきちんと閉まっていますか？ ドアと本体の間にすき間ができていませんか？	⇒ ドアの開閉を減らし、きちんと閉める。
		梅雨や夏場など高温多湿のときにドア開閉が多くなると付きやすくなります。	
	冷凍室ドアやドア開口部周辺に付く	ドアはきちんと閉まっていますか？ ドアと本体の間にすき間ができていませんか？	⇒ 次のことを確認してください。 ・食品がドアにはさまっていないか。 ・冷凍室の奥に食品が落ちていないか。 ・ケースの上端から食品がはみ出していないか。
	冷凍室ドア表面、冷凍室内の壁、冷凍室ドアのローラーやレール、野菜ケースに付く	露や霜が付きやすい場所です。次のときにとくに付きやすくなります。 ・ラップなしで水気の高い食品を入れたとき ・多量の葉野菜を入れたとき ・雨の日など湿度が高いとき	 冷凍室ドアのローラー ご注意 露は乾いた布で、霜は湿った布で拭き取ってください。
ドア	どっちもドアの開閉が重い	調節脚で冷蔵庫を水平に調整する。 ▶「どっちもドアの片側の開閉が重いとき」(5ページ)	
	どっちもドアの閉まりが悪い、または片側が開かない	はみ出した食品がドアにはさまっていませんか？、市販のポケットや整理ケースが棚に当たっていませんか？	 市販のポケット ⇒ ドア側の食品、市販のポケットなどの状態を確認してください。(きっちり閉まっていないと逆方向からは開きません。)
	引き出し式ドアの閉まりが悪い	はみ出した食品がケースを押し上げていませんか？ ケースの奥に食品が落ちていませんか？	 食品 ⇒ 食品はケースの高さ以内に収納してください。落ちた食品は、ケースをはずして取り除いてください。
	ドアを閉めると他のドアが開く	閉めたときの風圧で一瞬開くことがあります。(各室が冷気通路でつながっているため)	
	キーキー音がする	ローラー受けが汚れていませんか？	⇒ ローラーが乗る部分はこまめに清掃する。 ▶「各部の清掃」(11ページ)
	冷蔵室や野菜室の食品が凍る、給水タンクの水が凍る	水気の高い食品を冷蔵室の吹出口近くに置いていませんか？ 温度調節が「強」になっていませんか？(冷凍室が「強」のときも冷蔵室や野菜室が冷えすぎる場合があります。) 周囲温度が低い(5℃以下)と、温度調節「弱」でも凍ることがあります。 給水タンクの水が少ないと、凍ることがあります。	⇒ 吹出口からはなす。 ▶「冷蔵室の食品収納」(5ページ) ⇒ 「中」にする。 ▶「温度調節」(7ページ)
その他	床がぬれている	冷蔵庫を傾けたり、移動させたりしていませんか？	⇒ 移動時は、保護シートや毛布などを敷いてください。冷蔵庫内部の蒸発皿から水がこぼれることがあります。
	庫内のおいが気になる	においの強い食品をラップしないで入れたり長期間保存していませんか？ ナノ低温脱臭触媒は、すべてのにおいを取り除くことはできません。また野菜室は直接冷気が出入りしないので脱臭しません。 プラズマクラスター運転でオゾンが発生し、においがすることがあります。オゾンの濃度はごくわずかであり、人体に影響のない程度の量です。またすぐに分解するため、充填することはありません。	⇒ ラップ・容器で密閉する。
	温度調節ランプが同時に点滅している		⇒ 放熱用ファンモーター(外からは見えない)の故障です。修理を依頼してください。 ・冷却運転は続けますが、冷えが悪くなる場合があります。 ・修理が終わるまで、表示は戻りません。温度調節は可能です。

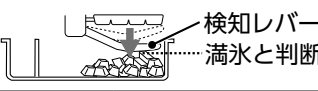
氷ができない 右記を確認しても製氷しないときは、製氷皿の清掃後、約半日様子を見てください。 ▶「製氷皿清掃」(10ページ)	設置直後ですか？	⇒ 設置直後は、庫内が冷えるまでに時間がかかるため、製氷時間が長くなります。 ▶「最初の氷ができるまで」(8ページ)
	給水タンクに水が入っていますか？ または給水タンクの水が凍っていますか？	⇒ 水を入れる。 ▶「製氷する」(9ページ)
	給水タンクは奥まで入っていますか？	⇒ 奥まで確実に押し込む。
	貯氷コーナーに食品やシャベルを入れていますか？	⇒ 食品は貯氷コーナー以外の冷凍室へ移し、シャベルは所定の位置に置く。 ▶「自動製氷」(8ページ)
	自動製氷が停止していませんか？	⇒ 製氷を再開する。 ▶「製氷を再開するとき」(10ページ)
氷の量が少ない	氷が貯氷コーナーの奥側にたまっていませんか？ 	⇒ 氷を平らにならす。
氷ができるのが遅い 下記項目もご確認ください。 ▶「よく冷えない」(14ページ)	次の場合は異常ではありません。 ・製氷を再開させた直後 ・室温が高いとき(夏場など) ・給水タンクに水を入れた直後	・多量の食品を入れたとき ・ドア開閉が多いとき ・自動霜取り中
	節電25を設定していませんか？	⇒ 解除する。 ▶「節電25」(6ページ)
氷がおう	浄水フィルターが古くありませんか？	⇒ 浄水フィルターの交換は3～4年が目安。 ▶「別売品」(18ページ)
	給水タンクの水が古くありませんか？	⇒ 水の入換えは1週間が目安。
	給水タンクにお手入れ時の洗剤類が残っていませんか？	⇒ 洗剤類は、よくすすぐ。洗剤類を使った浄水フィルターは使わない。
製氷皿清掃できない(排水しない)	貯氷コーナーが、氷でいっぱいではありませんか？または、食品やシャベルが入っていませんか？ 給水タンクに水が入っていますか？ 給水タンクは奥まで確実に押し込まれていますか？	⇒ 清掃は、貯氷コーナーを空にして、給水タンクに水を入れておこなう。水が無いと、動作はしますが、排水しません。 ▶「製氷皿清掃」(10ページ)
氷の形や色・白い粉	小さな氷やつながった氷	給水する前後にできることがあります。 長期間の貯氷で、自然に小さくなったり丸くなったり、くっついたりすることがあります。くっついた氷はシャベルで離してください。
	突起がある氷	製氷皿の水路が残ったもので、氷により、鋭くとがった形をしていることがあります。 
	氷のかけら	氷の突起や角が、かけたものです。気に鳴る場合は、シャベルで取り除いてください。
	穴がある氷	氷の中の気泡が集まり、大きくなったものです。
	氷の白い部分や浮遊物、貯氷ケースの白い粉	水に含まれるミネラル成分が、固まったものです。ミネラル成分が多いと発生しやすいです。(硬度100mg/L以上) 水道水も地域によってミネラル成分の量は異なります。

これらは異常ではありません

プラスチック部品のひびや傷のようなスジ

樹脂材料の合流箇所や金型の接合部が、傷のように見えることがあります。強度に問題はなく、割れることはありません。



ドア内側の小さな穴

断熱材の充填時に内部の空気を逃すためのものです。数力所あります。

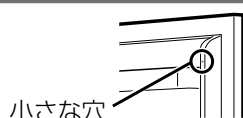

本体側面の波打ちやゆがみ

内部に埋め込まれた放熱パイプや断熱材の影響で、側面に波打ちやゆがみが生じることがあります。照明の当たり方などにより目立つことがあります。

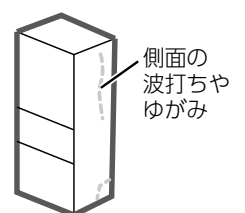

こんなときは

長期間使わない	① 製氷皿を空にする。(下記) ② 電源プラグを抜き、アース線ははずす。 ③ 庫内を清掃し、2～3日ドアを開け乾燥させる。(においやカビ・サビを抑えるため)
停電	庫内温度が上がらないよう、食品の追加保存、ドアの開閉を控える。再通電時は設定内容をご確認ください。
製氷皿を空にする (冷蔵庫を移動・運搬するときや、長期間使わないとき)	① 給水タンク・貯氷コーナーを空にする。 ② 貯氷コーナーにタオルを敷き、冷凍室ドアを閉める。 ③ 「製氷皿清掃」ボタンを3秒以上押す。 ④ 約80秒後、ピーッと鳴りランプが消えたら、貯氷コーナーの水、または氷を捨てる。
温度微調節をする (冷蔵室／冷凍室の温度を微調節(17段階)したとき)	冷蔵室の場合 ① 「冷蔵室」ボタンを押しながら「製氷」ボタンを3秒以上押す。 ・最初にピーッと鳴る。 ・押し続けると、点灯位置が「中」に戻る。

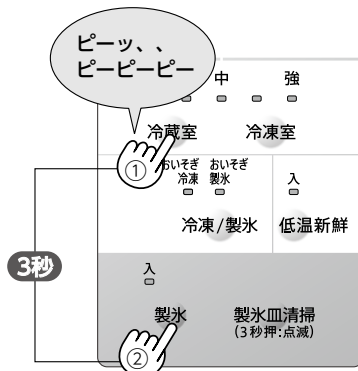
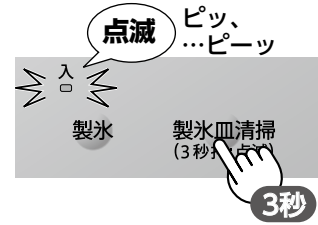

- ② 「冷蔵室」ボタンでお好みの位置に合わせる。(右表参照)
 - ③ 5秒後ランプが消灯する。(設定完了)
 - ④ 解除するときは手順①をもう1度おこなう。
- ・冷凍室の場合は、「冷凍室」ボタンで設定する。
 - ・ランプは共通。

調節位置	点滅		
	弱	中	強
1	○	○	○
2	○	○	○
3	○	○	○
4	○	○	○
5	○	○	○
6	○	○	○
7	○	○	○
8	○	○	○
9	○	○	○
10	○	○	○
11	○	○	○
12	○	○	○
13	○	○	○
14	○	○	○
15	○	○	○
16	○	○	○
17	○	○	○

お知らせ

- いったん微調節に切り替えると、解除するまで微調節となります。

引っ越すとき(移動・運搬)

製氷皿を空にして(上記参照)、電源プラグを抜き、アース線ははずす。

- ① ベースカバーをはずし、調節脚を上げる。
 - ▶ 「設置」(3ページ)
- ② 通路に保護シートや毛布などを敷く。
 - ・床の傷付きを防ぎます。
 - ・冷蔵庫内部の蒸発皿にたまった水がこぼれることがあります。
- ③ 背面上と底面の移動用取っ手を持って運ぶ。
 - ・電源は設置後すぐに差し込んでも問題ありません。

ご注意

- 横積みをしない
機械部(圧縮機など)の故障で冷えなくなることがあります。

移動用車輪について

- フローリングなど柔らかい床の上では使わない。
床に傷が付くことがあります。
- 横方向への移動はできません。

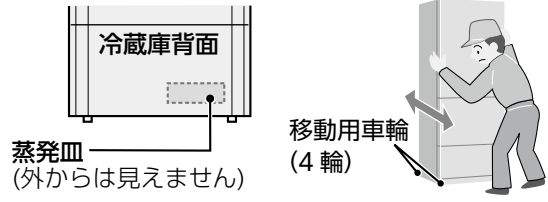

故障かな? / こんなときは / 引っ越すとき(移動・運搬)

仕様

電源	定格電圧・定格周波数	100V・50/60Hz共用
電動機の定格消費電力		50/60Hz：90/90 W
電熱装置の定格消費電力		135 W
消費電力量		冷蔵室ドア内側の品質表示銘板に表示
外形寸法 ^{※1}	幅	600 mm
	奥行	650 mm
	高さ	1750 mm
質量(重量)		73 kg
定格内容積 ^{※2}	全内容積	374 L
	冷蔵室	207 L(166 L)
	うち、チルドケース	〈14 L〉
	冷凍室(フォースター)	97 L(57 L)
	野菜室	70 L(42 L)

※1 ・調節脚/ハンドルを含まない。(家庭用品品質表示法による)

※2 ・定格内容積はJIS C9801-3:2015 に基づき、庫内の温度制御に必要なでない部品(棚やケースなど)をはずした状態で算出しています。

・()は消費電力量測定における各室の区分を示します。区分はJIS C 9801-1:2015 および9801-3:2015 に定められています。

・〈 〉は食品収納スペース(貯蔵室ごとの実際に食品を収納することができる空間の容積)の目安です。JIS C 9801-3:2015 に基づき、庫内部品を取り付けた状態で算出しています。

■ 冷凍室の性能

日本産業規格(JIS C 9607：2015)の規定による。

性能を表す記号	☆*** (フォースター)
冷凍室内の 負荷(食品)温度	－18℃以下
市販冷凍食品の 保存期間の目安	約3 ヶ月

■ 取扱説明書について

当商品は日本国内向けであり、日本語以外の取扱説明書はありません。

This model is designed exclusively for Japan. The manual is in Japanese only.

■ 自動霜取りについて

冷却器(外からは見えない)に付いた霜は定期的に溶かされ、蒸発皿にたまり、放熱器などの熱で蒸発します。

■ 再生資源化のため、おもなプラスチック部品に材料名を表示しております。

別売品

お求めはお買いあげの販売店へ(型番・希望小売価格は変わることがあります。お買いあげの販売店でお確かめください。)

	型番	希望小売価格(2024年11月現在)	参照
床保護プレート「しーとこ」(4枚セット)	ST0001	2,673 円(税込)	3 ページ
転倒防止用ベルト(2本セット)	201 939 9339	2,805 円(税込)	3 ページ
浄水フィルター 3～4年を目安に交換を。	201 337 0093	880 円(税込)	8 ページ

愛情点検



長期ご使用の場合は冷蔵庫の点検を!
こんな症状はありませんか?

- 電源コードやプラグが異常に熱くなる。
- 電源コードに深い傷や変形がある。
- さわるとピリピリ電気を感じる。
- 焦げ臭いにおいがしたり、運転中に異常な音や振動がする。
- その他の異常や故障がある。

ご使用中止

故障や事故防止のため、電源プラグをコンセントから抜き、必ず販売店に点検をご依頼ください。

なお、点検・修理に要する費用は販売店に、ご相談ください。

保証とアフターサービス

修理を依頼されるときは

出張修理

- 1 以下の内容をお読みください。
▶「故障かな?」(14ページ)
- 2 それでも異常があるときは使用をやめて、必ず電源プラグを抜いてください。
- 3 お買いあげの販売店にご連絡ください。

- 保証期間中は、保証書をご提示ください。保証書の規定に従い修理いたします。
- 保証期間が過ぎているときは、ご希望により有料で修理いたします。
- 修理料金は、下記内容で構成されています。

技術料	故障した製品を正常に修復するための料金。
部品代	修理に使用する部品代金。
出張料	製品のある場所へ技術者を派遣する場合の料金。

保証書(裏表紙)

- 保証期間：お買いあげ日から本体は1年間、密閉機械部分(保証書に記載)は5年間です。保証期間中でも有料になることがありますので、保証書をよくお読みください
- 本品は家庭用冷凍冷蔵庫です。特殊用途に使用した場合や食品以外のものを入れた場合、製品の故障および入れた物品の補償はいたしかねます。

補修用性能部品の保有期間

- 当社は冷凍冷蔵庫の補修用性能部品(製品の機能を維持するために必要な部品)を製品の製造打切後、9年保有しています。

廃棄時のご注意

家電リサイクル法では、お客様がご使用済みの電気冷蔵庫を廃棄される場合は、収集・運搬料金と、再商品化等料金をお支払いいただき、対象品を販売店や市町村へ適正に引き渡すことが求められています。

お客様ご相談窓口のご案内

修理・使いかた・お手入れ・買い替えなどのご相談・ご依頼、および万一、製品による事故が発生した場合は、お買いあげの販売店、または下記窓口にお問い合わせください。



【会員サービス】「COCORO MEMBERS」入会

ご愛用製品を「MY家電登録」いただくと、別売品などのサポート情報が手軽にご利用いただけます。

<https://jp.sharp/support/sp/cocoro/cocoro.html>



Webサービス【シャープオンラインサポート】

ご質問やお困りごとは

シャープ お問い合わせ
<https://jp.sharp/support/>



修理のご依頼、進捗のご確認は

シャープ 修理相談
<https://jp.sharp/support/repair.html>



使いかた・お手入れなどのご相談窓口

おかけ間違いのないようにご注意ください。

受付時間 (年末年始を除く)
●月曜～土曜: 9:00～18:00 ●日曜・祝日: 9:00～17:00

固定電話からは、フリーダイヤル **0120 - 078 - 178**

携帯電話からは、ナビダイヤル **0570 - 550 - 449**

■フリーダイヤル・ナビダイヤルがご利用いただけない場合は…

電話	FAX
050 - 3852 - 5405	06 - 6792 - 5993
〒581-8585 大阪府八尾市北亀井町3丁目1番72号	



修理に関するご相談窓口

おかけ間違いのないようにご注意ください。

受付時間 (年末年始を除く)
●月曜～土曜: 9:00～20:00 ●日曜・祝日: 9:00～17:00

固定電話からは、フリーダイヤル **0120 - 02 - 4649**

携帯電話からは、ナビダイヤル **0570 - 550 - 447**

■フリーダイヤル・ナビダイヤルがご利用いただけない場合は…

電話	FAX
050 - 3852 - 5520	06 - 6792 - 3221
〒581-8585 大阪府八尾市北亀井町3丁目1番72号	

所在地・電話番号・受付時間などについては、変更になることがあります。

■ご相談窓口におけるお客様の個人情報のお取り扱いについて
シャープ株式会社および関係会社は、お客様の個人情報をご相談対応や修理対応などに利用させていただいております。個人情報は適切に管理し、修理業務等を委託する場合や正当な理由がある場合を除き、第三者に開示・提供いたしません。
個人情報の取扱いの詳細については、<https://jp.sharp/privacy/index-j.html> をご参照ください。

冷凍冷蔵庫 保証書

形名	SJ-PW37P	製造番号	
お客様	ふりがな お名前	様	☎
	ご住所 〒		
取扱販売店名・住所・電話番号			
保証期間	お買いあげ日		本体は1年間
	年	月	日より ただし、密閉機械部分は5年間

本書は、記載内容の範囲で無料修理させていただくことをお約束するものです。

保証期間中に故障が発生した場合は、お買いあげの販売店に修理をご依頼のうえ、本書をご提示ください。お買いあげの年月日、販売店名など記入漏れがありますと無効です。記入のない場合は、お買いあげの販売店にお申し出ください。ご転居、ご贈答品などでお買いあげの販売店に修理をご依頼できない場合は、19ページに記載しております「お客様ご相談窓口のご案内」をご覧ください。お客様ご相談窓口にお問い合わせください。本書は、再発行いたしません。大切に保管してください。

〈無料修理規定〉

- 取扱説明書やラベルなどの注意書にしたがった正常な使用状態で、保証期間内に故障した場合には、本書に従い無料修理いたします。
ただし、離島およびこれに準ずる遠隔地への出張修理は、出張に要する実費をいただきます。
 - 保証期間内でも、次の場合には有料修理となります。
(イ) 本書のご提示がない場合。
(ロ) 本書にお買いあげ年月日・お客様名・販売店名の記入がない場合、または字句を書き換えられた場合。
(ハ) 使用上の誤り、または不当な修理や改造など、取扱説明書やラベルなどの注意書にて弊社が禁止している事項に抵触したことで発生した故障・損傷。
(ニ) お買いあげ後の、引っ越し等による設置場所の移設、輸送、落下などによる故障・損傷。
(ホ) 火災・公害・異常電圧・定格外の使用電源(電圧、周波数)、および地震・落雷・突風・風水害・塩害・ガス害(硫化ガスなど)・その他天災地変など、外部に原因がある故障・損傷。
(ヘ) 車輻・船舶等に搭載された場合に生じる故障・損傷。
(ト) お客様のご使用環境や維持・管理方法に起因して生じた故障および損傷。(例：ホコリ、錆、カビ、小動物の侵入・糞尿)
 - 環境への配慮や修理料金低減のため、修理に際して再生部品・代替部品を使用する場合があります。
 - 製品の状態やその他の事項により、修理に代えて製品交換で対応する場合がありますのでご了承ください。
 - 本書に基づき無料修理(製品交換を含む対応)を行った製品の保証期間は、最初のご購入時の保証期間が適用されます。
 - お買いあげの製品が故障により使用できなかったことによる損害(食品など)については補償いたしません。
 - 本書は日本国内においてのみ有効です。
- ★5年間保証の密閉機械部分とは、次のものをいいます。
・放熱器(凝縮器)・圧縮機・毛細管・冷却器・配管。
・冷気循環用または放熱器冷却用のモーターとファン。
- ★本書はお客様の法律上の権利を制限するものではありません。
- ★保証期間経過後の修理または補修用性能部品の保有期間につきまして、くわしくは19ページをご覧ください。

修理メモ

シャープ株式会社 〒590-8522 大阪府堺市堺区匠町1番地

お問合せ先：

固定電話から ☎ 0120-078-178

携帯電話から 📞 0570-550-449

フリーダイヤル、ナビダイヤルが使用できない場合 050-3852-5405

シャープ株式会社

本社 〒590-8522 大阪府堺市堺区匠町1番地

