

SHARP

ルームエアコン 家庭用

取扱説明書

R-P シリーズ

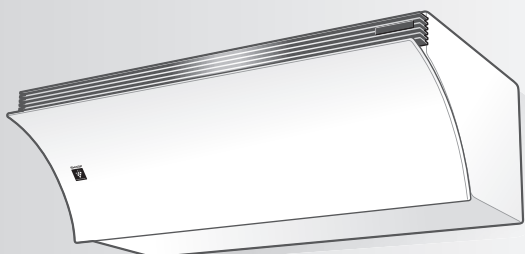

プラズマクラスター-NEXT *1

形名

室内機

AY-R22P

AY-R25P

AY-R28P

AY-R40P

AY-R56P2

室外機

AU-R22PY

AU-R25PY

AU-R28PY

AU-R40PY

AU-R56P2Y

インターネットにつなげるとエアコンをもっと便利にお使いいただけます

COCORO HOME 「COCORO HOME」アプリダウンロード

「製品登録」をお願いします

- 家電製品をWEBでまとめて管理できる！
- 登録製品に関する消耗品などサポート情報へ簡単アクセス！
- 当社製品などが当たる抽選応募用「わくわくポイント」を進呈！
- 自動回答に加え会員限定でオペレーターとチャット相談可能！

<https://cocoromembers.jp.sharp/m/>



もくじ

はじめに

安全上のご注意	2
据付について	4
長期間使わないとき	4
ご使用前に	5
各部のなまえ	6
リモコンの設定	9

使いかた

運転する(基本操作)	10
風量・風向を変更する	12
おやすみに適した運転 おやすみ運転	14
タイマーを使う	15
運転したまま外出する おでかけ運転	18
洗濯物を乾燥する 部屋干し運転	19
こんなときは	20
・リモコンが使えないとき	
・1つの部屋で2台のエアコンを使うとき	
お買いあげ時の設定を変更する	21
スマートフォンでエアコンを操作する	24

お手入れ

内部清浄運転	28
お手入れのしかた	29
・集じん脱臭フィルターの交換	35
・プラズマクラスターイオン発生ユニットの交換	37

必要なとき

詳しく知りたいとき	38
よくあるご質問	41
故障かな？	43
室内機のランプが点滅したとき	48
保証とアフターサービス	50
長期使用製品安全表示制度に基づく本体表示について	51
別売品	51
仕様	裏表紙
・エアコンクリーニングの申し込み	

お買いあげいただき、まことにありがとうございました。
この取扱説明書をよくお読みのうえ、正しくお使いください。
ご使用前に「安全上のご注意」を必ずお読みください。
この取扱説明書は、保証書、工事説明書とともに、いつでも見ることができる所に必ず保管してください。



プラズマクラスターロゴおよびプラズマクラスター、Plasmacluster は、シャープ株式会社の登録商標です。

*1 当技術マークのイオン個数の目安は、商品を壁に設置し、「風量最大」運転時にプラズマクラスター適用床面積の部屋中央(床上1.2m)で1cm³あたり50,000個以上です。

安全上のご注意 — 必ずお守りください —

人への危害、財産への損害を防ぐため、お守りいただくことを説明しています。

■ 誤った使いかたで生じる内容を、次のように区分して説明しています。



警告 「死亡、または重傷を負うおそれがある」内容。



注意 「軽傷を負う、または財産に損害を受けるおそれがある」内容。

■ お守りいただく内容の種類を、次の図記号で説明しています。



してはいけないこと。



しなければならないこと。



警告 火災や感電、大けがを防ぐために

電源プラグやコードは



- 運転中に電源プラグを抜かない。
(感電・放電による火災の原因)
- 電源コードを持って抜かない。
(断線による発熱・発火の原因)
- めれた手で抜き差ししない。
(感電の原因)
- 途中で接続したり、延長コードの使用、タコ足配線をしない。
(感電・発熱・火災の原因)
- 束ねたり、引っ張ったり、重いものを載せたり、加熱したり、加工しない。
(感電・発熱・火災の原因)



- 電源プラグは、根元まで確実に差し込む。
(接触不良による感電・火災の原因)
- 電源プラグやコンセントに付着したホコリは、定期的に取り除く。
(感電・火災の原因)

ご使用時は



- 吸込口・吹出口に指や棒などを入れない。
(高速回転するファンで、けがの原因)
- 長時間、冷風を身体に直接あてたり、冷やしすぎたりしない。
(体調悪化・健康障害の原因)

お手入れ時は



- お客様自身でエアコン内部の洗浄や工具を使った分解掃除はしない。
 - 除菌・消臭剤、殺虫剤などを吹きかけない。
(水漏れ・冷媒漏れ・破損・故障・発煙・発火の原因)
- エアコン内部の洗浄については、お買いあげの販売店、またはシャープマーケティングジャパン株式会社 カスタマーサービス社にご相談ください。
(裏表紙)



異常・故障時には直ちに使用を中止し、電源プラグを抜く

(発煙・発火・感電・けがの原因)

- [異常・故障例]
- 電源コードやプラグが異常に熱い。
 - 電源プラグが変色している。
 - 焦げくさいニオイがする。
 - 異常な音やガタガタと振動する。
 - ブレーカーが頻繁に落ちる。
 - 室内機から水が漏れる。

お買いあげの販売店へ点検・修理を依頼してください。

据付・移設・廃棄・修理時は



- 指定冷媒(R32)以外は使用(冷媒補充・入替え)しない。
(故障・破裂・けがなどの原因)



- 必ずエアコン専用の電源コンセントを使用する。
(発熱・火災の原因)
- アースや漏電しゃ断器が設置されていること。
(感電・火災の原因)

お買いあげの販売店、または専門業者に確認してください。



- 据付、移設、廃棄、修理は、必ずお買いあげの販売店、または専門業者に依頼する。
(水漏れ・感電・発熱・火災・けがの原因)
- 冷えない、暖まらない場合は、冷媒漏れが原因のひとつと考えられるので、お買いあげの販売店に相談する。
(冷媒は安全で、通常は漏れませんが、万一室内に漏れ、ファンヒーターやコンロなどの火気に触れると、有害な生成物発生の原因)



注意

漏電やけがを防ぎ家財などを守るために

ご使用時は



- 動植物に直接風をあてない。
(動植物に悪影響を及ぼす原因)
- 動植物の飼育や栽培、食品・精密機器・美術品の保存などに使用しない。
(対象物の性能・品質・寿命への悪影響やエアコンの故障の原因)
- ぬれた手で操作しない。(感電の原因)
- 室内機・室外機の下に、他の電気製品や家財などを置かない。
(水滴が落ちて、汚損・故障・感電の原因)
- 湿度が高いとき(80%以上)に、窓や戸を開けたまま冷房や除湿を長時間運転しない。
(水滴が落ちて、汚損・故障・感電の原因)
- 室内機に洗濯物などを掛けない。
(室内機の落下につながり、けがの原因)
- 室外機の上に乗ったり物を載せない。
(ベランダなどでは、落下の原因)
- 傷んだままの据え付けなどで使用しない。
(落下につながり、けがなどの原因)
- 乳幼児の手の届く所にリモコンを置かない。
(誤操作による体調悪化や電池誤飲の原因)
- 発煙タイプの殺虫剤を使用するときは運転しない。
(蓄積した薬剤成分が、吹出口から放出され、健康を害する原因)
殺虫剤の使用後は、十分に換気をした後、運転をしてください。



- 室外機の周辺に、物を置いたり、落ち葉がたまらないようにする。
(虫などが侵入し、故障・発火・発煙の原因)
- 燃焼器具と一緒に運転するときはこまめに窓を開け、換気をする。
(酸素不足の原因)
- 燃焼器具はエアコンの風が直接あたらない所に置く。
(不完全燃焼の原因)
- 落雷のおそれがあるときは、運転を停止し、電源プラグを抜く。
(被雷すると、故障の原因)
- 長期間使用しない場合は、電源プラグを抜く。
(ホコリがたまると、発熱・発火の原因)
- 内装工事や床面のワックスかけ時は、運転を停止する。
(揮発成分がエアコン内部に付着し、水漏れ・露飛びの原因)
作業後は窓やドアを開けて、十分に換気をした後、運転をしてください。

据え付け時は



- 可燃性ガスの漏れるおそれのある場所に設置されていないか確認する。
(万一ガスが漏れると、発火の原因)
- ドレンホースが確実に排水するように配管されているか確認する。
(不確実な場合、家財などをぬらす原因)

お手入れ時は



- 室内機・室外機を直接水洗いしたり、水の入った容器を載せたりしない。
(感電・発火の原因)
- 不安定な台に乗らない。
(転倒など、けがの原因)
- 室内機・室外機のアルミ部分に触らない。
(けがの原因)

アルミ部分

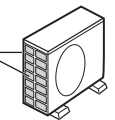

- 必ず運転を停止し、電源プラグを抜く。
(高速回転するファンで、けがの原因)
- お手入れで水拭きや水洗いした部品は、日陰でよく乾かす。
(水気が残っていると、感電の原因)

無線LAN機能



警告

火災や感電、大けがを防ぐために

外出先から操作する場合、エアコンやその周辺、在宅者の状況を確認できないため、安全を十分確認して使用する。場合によっては、人などが死亡・重傷を負ったり、財産の損害が発生するおそれがあります。

- 電源プラグが根元まで確実に差し込まれていること、また電源プラグやコンセントにホコリが付着していないことを確認する。(接触不良による発熱・発火・火災の原因)
- 事前に、他の人が設定したタイマー予約などの設定状況を確認する。
(予期しない運転や停止により、体調をくずす原因。動植物に悪影響をおよぼす原因)
- 事前に、エアコンに異常がないことを確認する。(発煙・発火・火災の原因)
- 事前に、エアコンからの風の変化があっても室内に悪影響がでないこと(飛びやすい物がないこと等)を確認する。
(風により物が落下し、火災・けが・家財汚損の原因)
- 人がいることがわかっている場合は、外出先からエアコンの操作をすることを知らせておく。
(予期しない運転や停止により、事故・けが・体調悪化の原因)
- こまめにエアコンの設定内容や運転状況をスマートフォンで確認する。(事故・けが・体調悪化の原因)

据付について

- 次のような場所への設置は避けてください。
 - 水蒸気や油煙の多い所。
 - 機械油の多い所。
 - 積雪により室外機がふさがれる所。
 - サンルームや温室など長時間、直射日光が室内機にあたる所。
 - 動物の尿がかかるなど、アンモニアの影響を受ける所。
 - 温泉地など硫化ガスの多い所。
 - 海浜地区など塩分の多い所。
- エアコンの重量に十分に耐え、運転音や振動が大きく伝わらない所をお選びください。
- 室外機の吹出口からの風や、運転音が隣家の迷惑にならない所をお選びください。
 - 室外機の吹出口近くには物を置かないでください。(機能低下や騒音増大の原因)
 - ご使用中に異常音がする場合は、お買いあげの販売店にご相談ください。
- エアコンからの排水は、水はけのよいところにしてください。ドレンホースの先端は、ふさがないようにしてください。

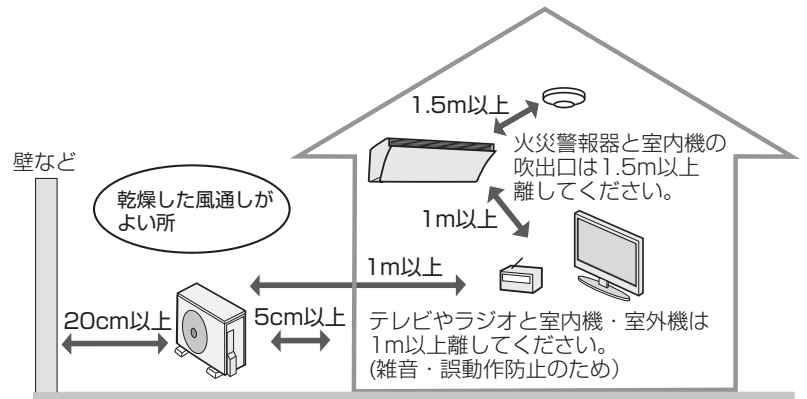

余裕があれば、できるだけ広い寸法をお取りください。

長期間使わないとき

- 手動で内部清浄運転をする。(28 ページ)
- 運転停止後、電源プラグを抜く。または、エアコン専用の安全ブレーカーを切る。
- 各部のお手入れをする。(29～37 ページ)
- リモコンの電池を取り出す。(液漏れによる故障防止) (5 ページ)

再び使い始めるとき

以下の項目を確認してください。

- エアフィルターが汚れたりしていないか。
- 室内機・室外機の吸込口・吹出口がふさがれていないか。
- ドレンホースの排水口がふさがれていないか。
- 電源プラグやコンセントに、ホコリが付着していないか。
- アース線が断線していたり、はずれたりしていないか。
アース工事は、お買いあげの販売店、または専門業者にご依頼ください。
- 室外機の据え付けが不安定になっていないか。
お買いあげの販売店へご相談ください。

廃棄時のご注意

2001年4月施行の家電リサイクル法では、お客様がご使用済みのルームエアコンを廃棄される場合は、収集・運搬料金と再商品化など料金をお支払いいただき、対象品を販売店や市町村へ適正に引き渡すことが求められています。



家庭用エアコンにはGWP(地球温暖化係数)が675のフロン類(R32)が封入されています。地球温暖化防止のため、移設・修理・廃棄等に当たってはフロン類の回収が必要です。

【冷媒の「見える化」表示について】

この表示は、家庭用エアコンに温暖化ガス(フロン類)が封入されていることを、ご認識いただくための表示です。エアコンの取りはずし時は、フロン類の回収が必要です。廃棄時には家電リサイクル法の制度に基づき、適正な引き渡しをしていただければ、確実にフロン類の適正処理がなされます。

ご使用の前に

リモコンに電池を入れる

1 裏側のふたをスライドして開ける。

2 単4形乾電池2本を入れ、ふたを閉める。

3 表側のカバーを開け、リセットボタンを押す。

- 誤動作を避けるため、必ず押してください。

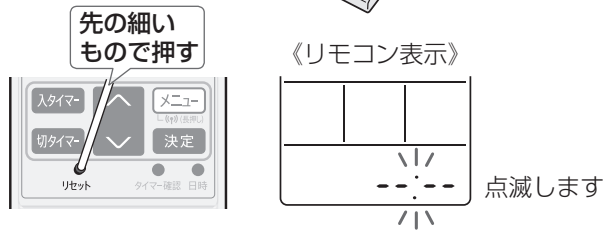
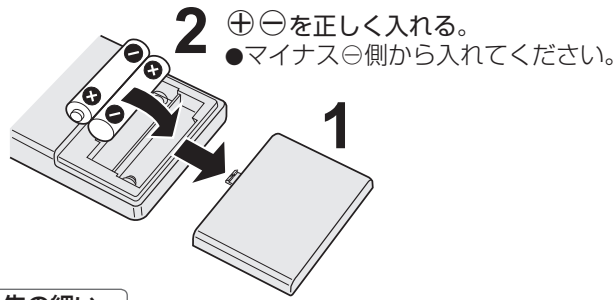

電池について

● リモコンに「」が表示されたり信号が届きにくいときは交換をしてください。

(電池の寿命は約1年です。使用条件により寿命が1年未満の場合もあります)

- 付属の電池は、最初にご使用いただくために用意しているもので、短期間で消耗することがあります。
- 交換時は、新しい単4形アルカリ乾電池2本またはマンガン乾電池2本をご使用ください。
- 充電式電池 (Ni-Cd、ニッケル水素など) は使用しないでください。(誤動作の原因)
- 電池を交換するとリモコンはお買いあげ時の設定に戻ります。日時を設定してください。(9ページ)

ご注意

- 長期間使わないときは電池を取り出してください。(液漏れや破裂による故障防止のため)
- 電池の溶液が目に入ったり、お肌や衣服に付いたときは、すぐにきれいな水で洗い流してください。

リモコンの使いかた

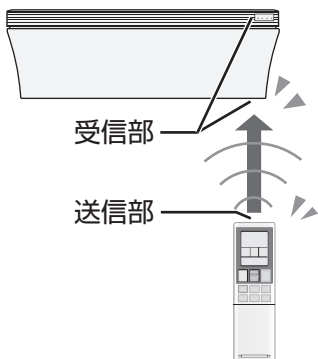

エアコンに向けて操作

信号を受信できる範囲は、本体正面で約7m以内です。

- 信号をさえぎるものがないようにしてください。

■ 信号の受信音と内容

受信音	お知らせ内容
ピー	運転停止
ピッ	運転・設定・設定取り消し

ご注意

- リモコンに衝撃を与えたり、水にぬらしたりしないでください。また、直射日光のあたる場所、ストーブなどの近くには置かないでください。(故障の原因)
- 電子瞬時点灯方式の蛍光灯(インバーター方式、ラピッドスタート方式など)がある部屋では、信号を受け付けないことがあります。この場合は、販売店にご相談ください。

お知らせ

- リモコンを壁に取り付ける場合は、別売のリモコンホルダーをご使用ください。(51ページ)

各部のなまえ 1

室内機

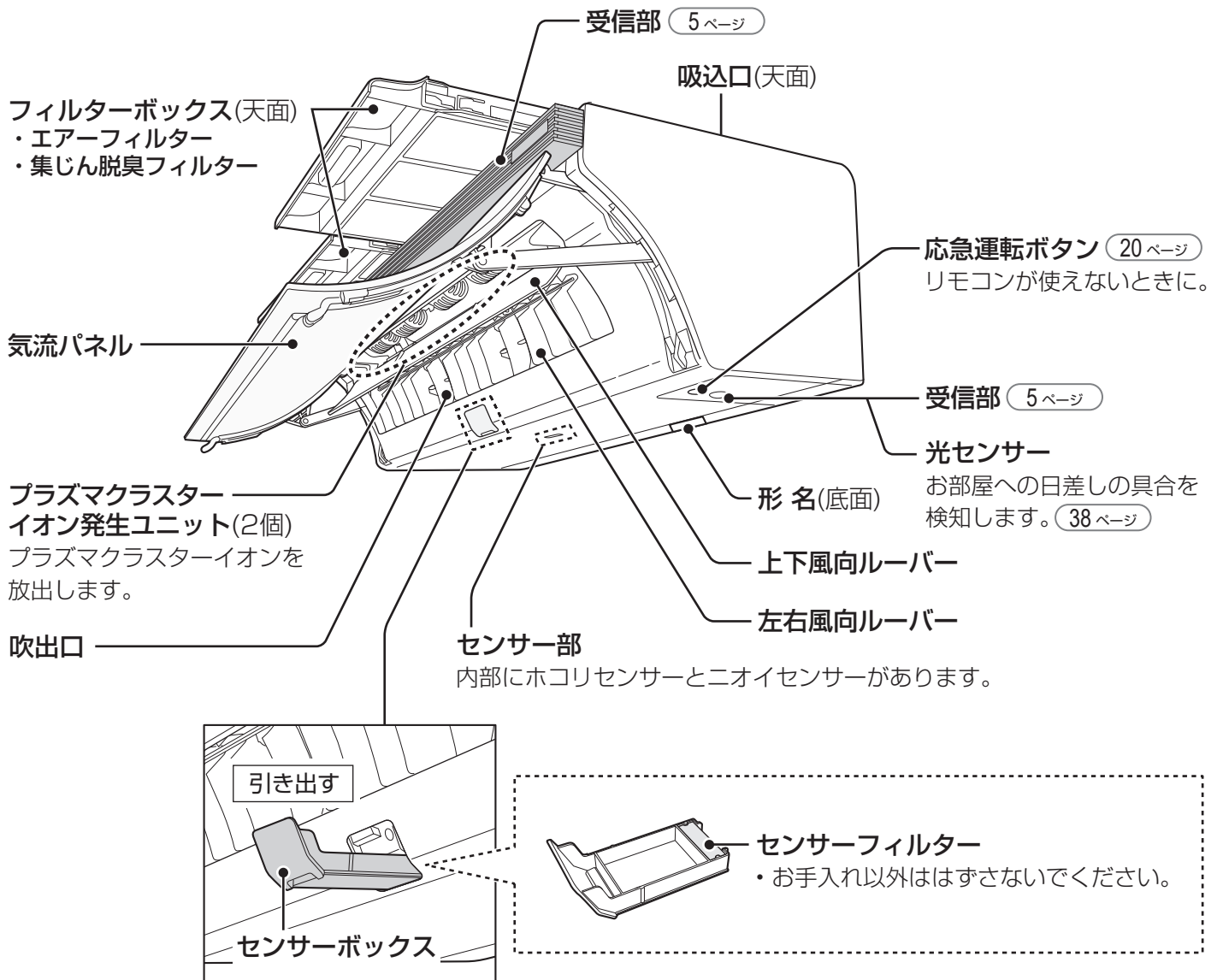

集じん脱臭フィルターの確認

集じん脱臭フィルターは、品質保持のため、袋に入った状態で工場から出荷します。

据付工事時に取りはずしをお願いしていますが、まれに袋に入ったままとなっていることがあります。

フィルターボックスを引き出し、集じん脱臭フィルターが袋に入っていないことを確認してください。

袋に入っている場合は、集じん脱臭フィルターを袋から出して取り付け直してください。(34, 35ページ)

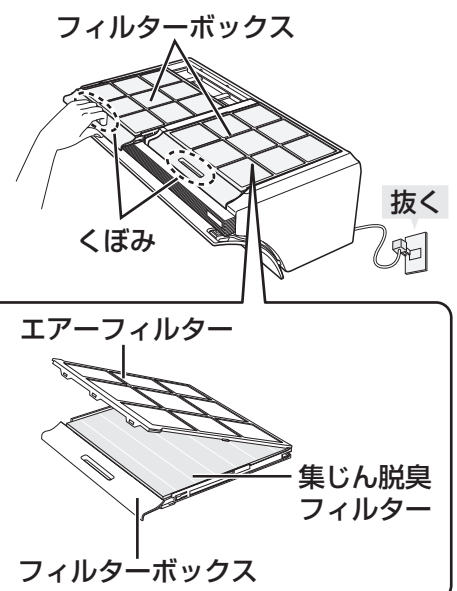

ご注意 ● 台などをご使用の場合、転倒などにご注意ください。

本体表示部 (点灯時のお知らせ内容)

点滅時は「室内機のランプが点滅したとき」をご参照ください。 (48 ページ)

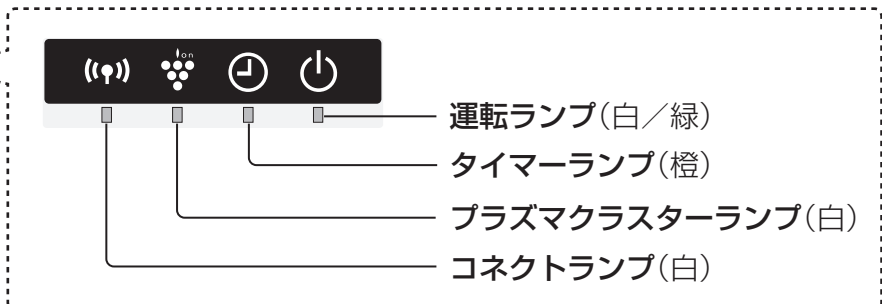
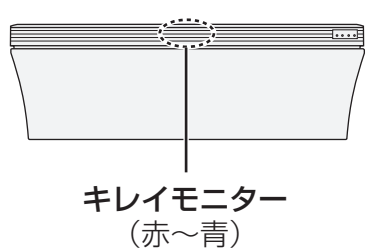

ランプ		色	お知らせ内容
⏻	運転ランプ	白	空気清浄機運転中
		緑	エコ自動・冷房・除湿・暖房・部屋干し運転中
🕒	タイマーランプ	橙	タイマー予約中
🍷	プラズマクラスターランプ	白	プラズマクラスターイオン放出中、内部清浄運転中
📶	コネクトランプ	白	エアコンと無線LANアクセスポイント(ルーター)が接続中 (24～27 ページ)
—	キレイモニター	赤～青	お部屋の空気の汚れ度合いをお知らせ ・色は段階的に変化します。 赤 ← → 黄 ← → 青 汚れている ← → きれい

キレイモニターやランプの明るさは変更できます。 (21, 23 ページ)

室外機

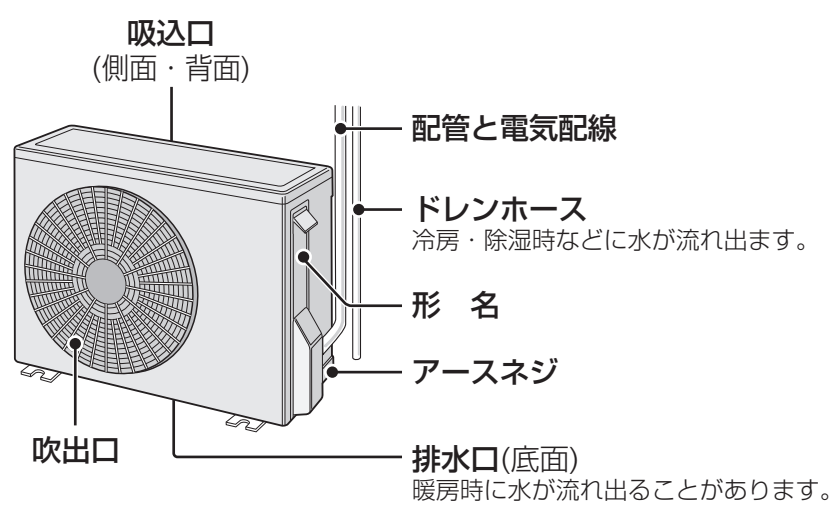

付属品

- リモコン
- 単4形乾電池(2本)

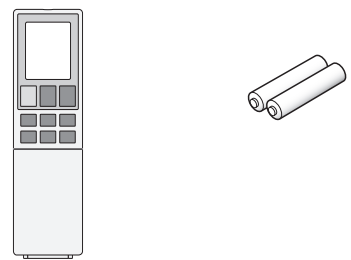

- 取扱説明書(本書)※
- 保証書
- 工事説明書※

※当商品は日本国内向けであり、日本語以外の説明書はありません。
This model is designed exclusively for Japan, with manuals in Japanese only.

各部のなまえ 2

リモコン



カバーの開けかた

カバーを手前におこして開ける。

- カバーを閉じるときは、パチッと音がするまで閉じる。

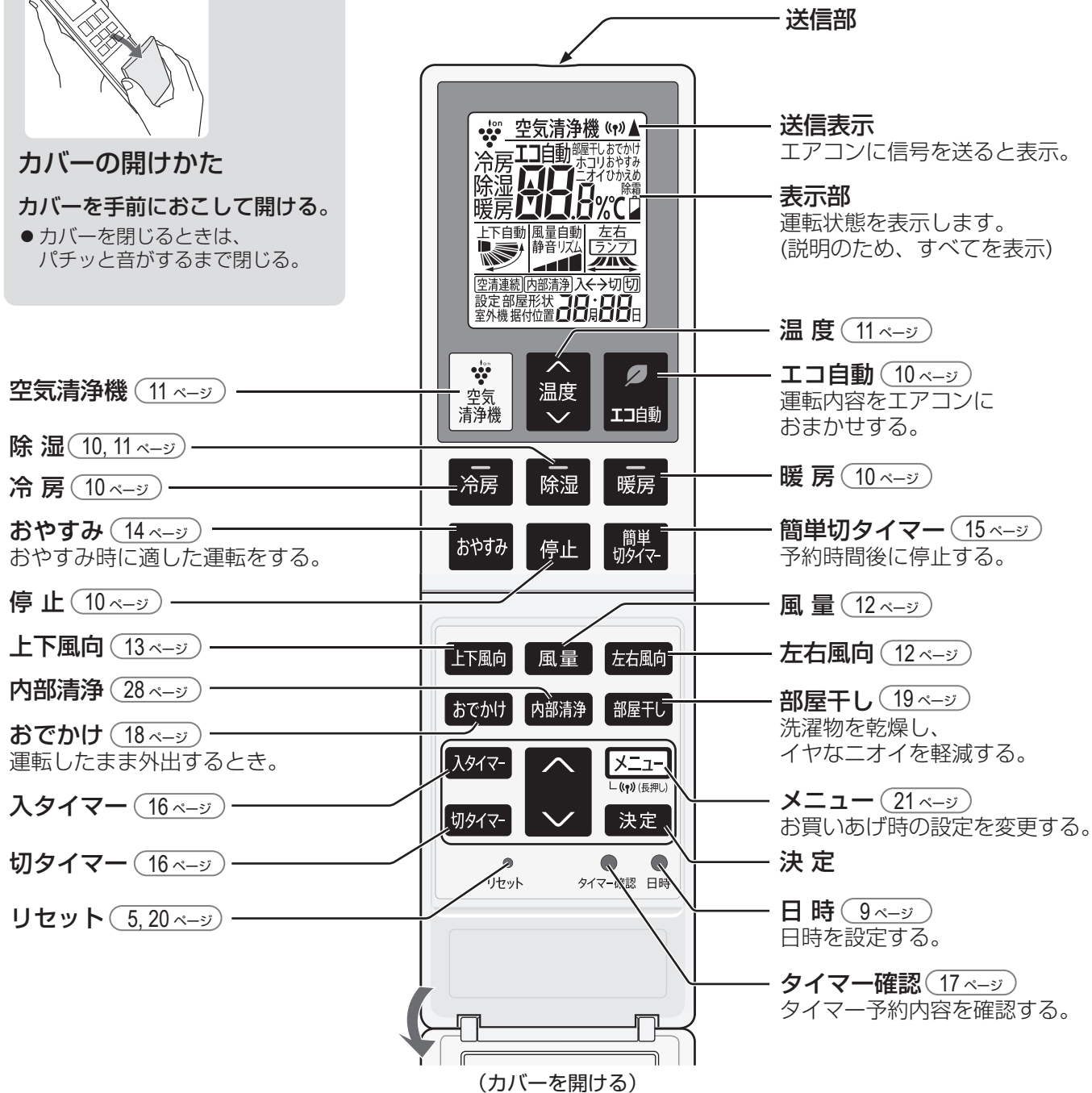

リモコンの設定

現在日時を設定する

エコ自動運転・タイマー予約などを正しく動作させるために現在日時は必ず合わせてください。

【例】2023年7月25日 10:00 に設定するとき



1 ●
日時 を押す。



2 ▲ ▼ を押し、「年」を合わせ
決定 を押す。



3 「月」「日」「時」「分」も手順 2 と
同じ手順で設定する。



● ▲ ▼ を長押しすると早送りします。

● 途中で日時ボタンを押すと、設定が完了して時計が動き始めます。

● 間違えた場合は、手順 1 からやりなおしてください。

お知らせ

- 現在日時を設定しないと、タイマー予約はできません。
- タイマー予約中は、現在日時の設定ができません。

部屋形状・据付位置を設定をする

適切な送風調節のため、お部屋に合わせて設定してください。(21～23 ページ)

運転する (基本操作)

詳しく知りたいときは (38 ~ 40 ページ)

このエアコンは空気清浄機を兼ね備えており、エアコン運転中は常に空気清浄しています。

運転中

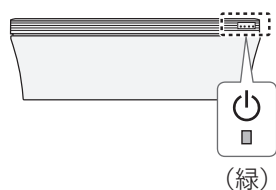

(緑)

【例】「冷房」運転のとき

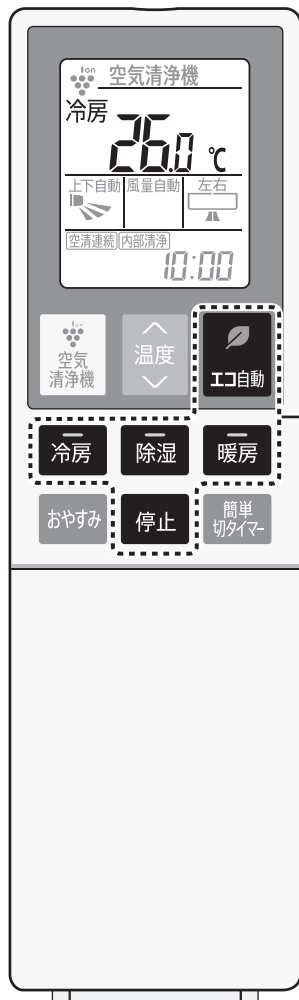

エアコンにおまかせする **エコ自動**

お部屋が適温になるように、エアコンが運転内容を自動で選択します。



- 2.0℃低め～2.0℃高めまで調節できます。調節してもお好みに合わない場合は、冷房や暖房運転をしてください。

運転の種類を自分で選ぶ

暑いとき

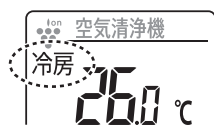

湿気を取りたいとき

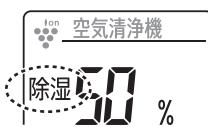

寒いとき



運転を停止する

停止 を押す。

- 空気清浄機運転を続けます。(風量・風向は前回の空気清浄機運転時と同じになります)
停止したいときは、もう一度 **停止** を押してください。
停止後、自動で内部清浄をする場合があります。 (28 ページ)

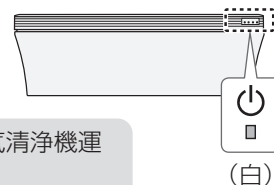

(白)

【例】「エコ自動」運転のとき

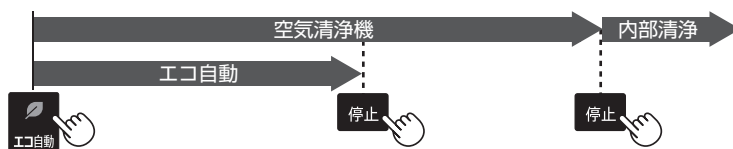

ご注意

- エアコン付近では、フッ素樹脂やシリコンを配合した化粧品など*は使わないでください。本体内部にフッ素樹脂やシリコンなどの絶縁物が付着し、プラズマクラスターイオンが発生しなくなることがあります。
※ヘアケア商品(枝毛コート液・ヘアムース・ヘアトリートメントなど)・化粧品・制汗剤・静電気防止剤・防水スプレー・つや出し剤・ガラスクリーナー・化学ぞうきん・ワックスなど。

お知らせ

- お買いあげ時は、運転停止後に空気清浄機運転を続ける設定になっています。メニューより設定変更ができます。 (21, 22 ページ)

空気清浄のみをする **空気清浄機**



を押す。

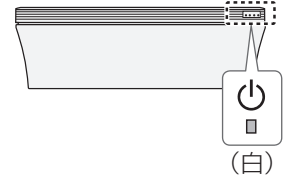

運転を停止する



を押す。

温度を変更する



を押す。

0.5℃ずつ変わります。

<冷房・暖房>

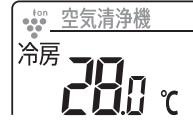

- 設定できる範囲
冷房：18.0℃～32.0℃
暖房：15.0℃～32.0℃

<エコ自動・除湿>

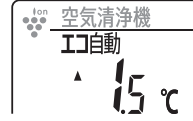

- 調節できる範囲
エアコンが選んだ温度
設定を基準に
2.0℃低め～2.0℃高め

● 空気清浄機は、温度の変更はできません。

湿度を変更する(除湿のみ)



を押す。

5%ずつ変わります。

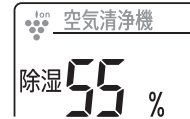

- 設定できる湿度
→ 50% → 55% → 60%

風量や風向を変更する (12, 13 ページ)

風 量： **風量** を押す。

上下風向： **上下風向** を押す。

左右風向： **左右風向** を押す。

- 設定できる風量・風向は、
運転により異なります。

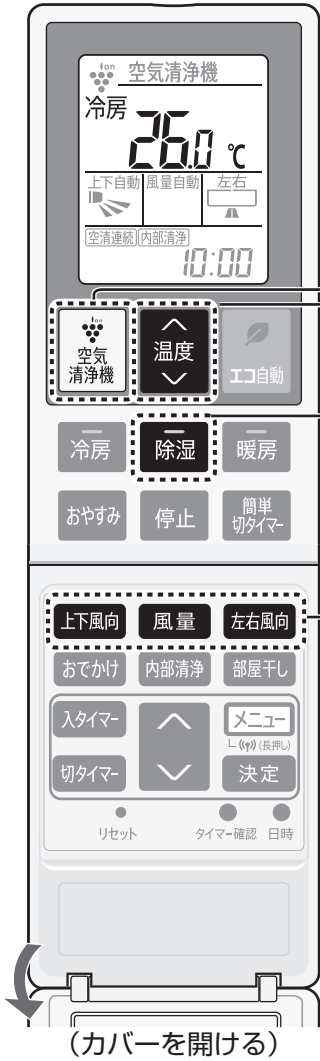

風量・風向を変更する

風量

風量 を押して選ぶ。

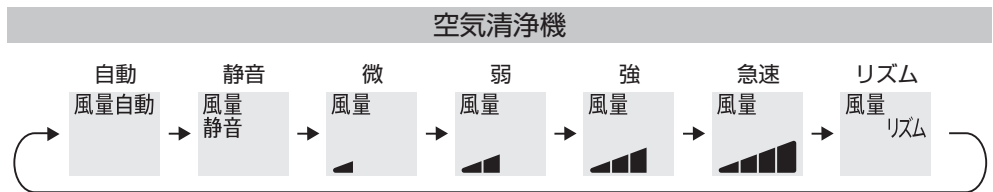
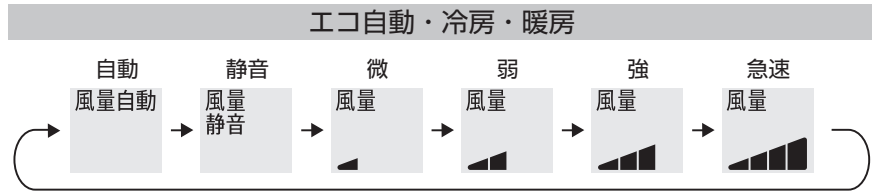

● 除湿・部屋干しのときは、風量の変更ができません。



自動	冷房・暖房	お部屋が設定温度になるまでは強い風量で運転します。空気清浄機の設定を「空気清浄優先」にしているときは、設定温度になると空気の汚れ具合により風量を調節します。(23 ページ)
	空気清浄機	お部屋の空気の汚れ具合により風量を調節します。
静音		風量を抑えて静かに運転します。
急速		最大風量で運転するため、運転音が大きくなります。
リズム		弱めの風量でリズムをつけて風量を変化させ、身体への風あたりをやわらかくします。

左右風向

左右風向 を押して選ぶ。

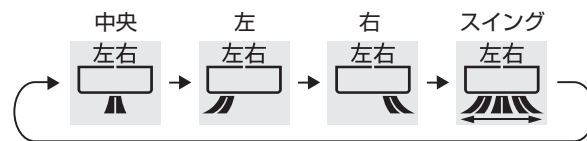

ご注意

- 風向を調節するときは必ず、リモコンで操作してください。手で調節すると、誤動作や異音・故障の原因になります。
- 上下風向を下向きにし、長時間冷房や除湿運転をすると、吹出口付近に露が付いて、水滴が落ちることがあります。

お知らせ

- 室内環境や設置条件によっては、冷房時に天井付近が結露することがあります。その際は天井に風が当たらないように風向を調節してください。
- 冷房や除湿時、吹出口付近に露が付き水滴が落ちるのを防ぐために、湿度が高い環境では風量・風向が自動的に変わることがあります。
- お部屋の端にエアコンを設置している場合は、必ず据付位置の設定変更をしてください。(21, 23 ページ) 左右風向の角度を調節します。据付位置を「左」または「右」に設定時、左右風向を「中央」にしても、左右風向ルーバーは、まっすぐな方向になりません。

上下風向

上下風向 を押して選ぶ。

空気清浄機・エコ自動・冷房・除湿・暖房

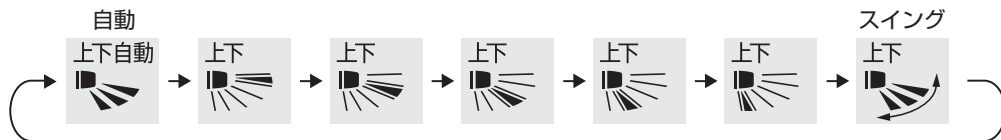

部屋干し

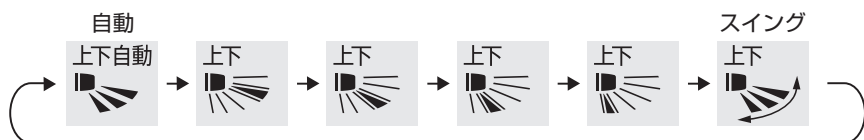

● リモコンの上下風向表示は、風向を選ぶ目安であり、実際の吹き出し位置や風向とは異なります。

使
い
か
た

	<p>空気清浄機</p>  <p>ななめ上方向に吹き出します。</p> <p>気流パネルは閉じています。</p>	
自動	<p>冷房</p> <p>運転開始時</p>  <p>ななめ下方向に吹き出します。 (最長20分間)</p> <p>お部屋の温度が設定温度に近いときは、運転開始後すぐにななめ上方向に吹き出す場合があります。</p>	<p>お部屋が設定温度に近づくと</p>  <p>ななめ上方向に吹き出して天井方向へ送風し、冷風が体に直接あたらないようにします。</p>
	<p>暖房</p> <p>吹き出す風の温度が低いときは</p>  <p>ななめ後方向に吹き出します。</p>	<p>風が暖まると</p>  <p>ななめ下方向に吹き出します。</p>
	<p>除湿</p>  <p>ななめ上方向に吹き出します。</p>	<p>部屋干し</p>  <p>ななめ下方向に吹き出します。</p>
スイング	<p>気流パネルはななめ下方向で、上下風向ルーバーがスイングします。</p>	

おやすみに適した運転 **おやすみ運転**

おやすみに適した温度や風量で運転し、本体ランプも暗くします。



運転中に

おやすみ を押す。

- 本体のランプが暗くなります。
(プラズマクラスターランプは
消灯します)

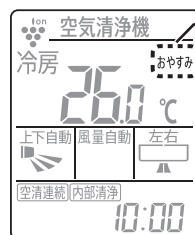

「おやすみ」を表示

もとの運転に戻るとき

おやすみ を押す。

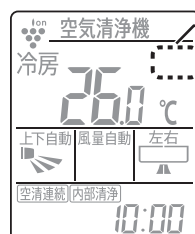

「おやすみ」が消灯

おやすみ運転について

- 設定時の温度を徐々に変更し、冷やしすぎ、暖めすぎをおさえます。(除湿時は除く)
冷房時は3時間後から2℃高くします。
暖房時は予約開始から2℃低くし、3時間後から設定時の温度に戻します。
- 風量を「自動」に設定している場合は、弱い風量で運転します。
- 空気清浄機運転で風量を「自動」に設定している場合は、お部屋の空気の汚れを検知したときに、風量を少し強めて空気をきれいにします。

お知らせ

- おやすみ運転は、空気清浄機・エコ自動・冷房・除湿・暖房運転中に設定できます。
- 本体ランプの設定 (23 ページ) を「2」(やや暗め)にしている場合は、キレイモニターも消灯します。
- 運転の種類を切り換えたときは、おやすみ運転は解除されます。
- おやすみ運転とおでかけ運転は、同時に使うことはできません。
ボタンを押すと、押したボタンの運転に切り換わります。

タイマーを使う 1

予約時間後に停止する 簡単切タイマー

予約中

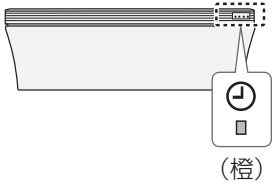

運転中に

簡単切タイマー を押し、停止までの時間を選ぶ。

- 押すごとに変わります。

→ 0.5 → 1 → 2 → 3 → 4 → 5 → 6 → 7 → 8 → 取り消し

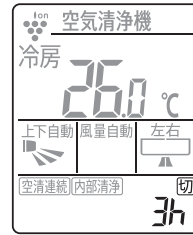

- 停止までの残り時間を表示します。



予約を取り消すとき

簡単切タイマー を押し。

- 本体のタイマーランプ(橙)が消灯します。

予約時間を変更するとき

簡単切タイマー を押し、予約を取り消して、

再度、簡単切タイマーを設定する。

使いかた

お知らせ

- お買いあげ時は、エコ自動・冷房・除湿・暖房運転の簡単切タイマー停止後に、空気清浄機運転を続ける設定になっています。

設定を変更したい場合は、メニューより「空清連続」の設定を「切」にしてください。 (21, 22 ページ)

タイマーを使う 2

タイマー予約の前に現在時刻が合っていることを確認してください。 (9ページ)

予約中

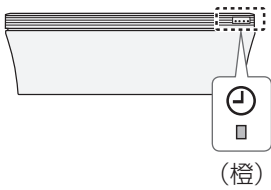

(橙)



予約時刻に運転する 入タイマー

予約時刻に設定した室温になるように運転を開始します。

- 1 **入タイマー** を押す。
 - 「入」が点滅します。



- 2 運転の種類を確認して、**↑** **↓** を押し、予約時刻を設定する。

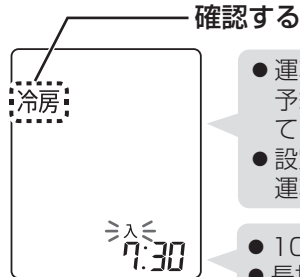

- 運転の種類を変更したいときは予約したい運転のボタンを押してください。
- 設定温度・風量・風向は、前回運転時と同じになります。

- 3 エアコンに向けて **決定** を押す。
 - 「ピッ」と音がして、予約が完了します。

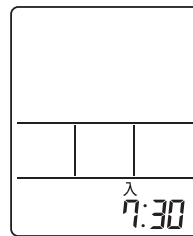

- 10分単位で変わります。
- 長押しすると早送りします。

予約時刻に停止する 切タイマー

- 1 **切タイマー** を押す。
 - 「切」が点滅します。

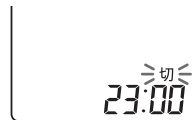

- 2 **↑** **↓** を押し、予約時刻を設定する。

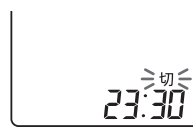

- 10分単位で変わります。
- 長押しすると早送りします。

- 3 エアコンに向けて **決定** を押す。
 - 「ピッ」と音がして、予約が完了します。



予約を取り消すとき

- 入タイマー** または **切タイマー** を押す。
- 本体のタイマーランプ(橙)が消灯します。

予約時間を変更するとき

- 入タイマー** または **切タイマー** を押し、予約を取り消して、再度、タイマー予約を設定する。

タイマーを組み合わせて使う

「入タイマー」と「切タイマー」の組み合わせ

例 18:30に設定した室温になるように運転し
23:00に停止したいとき（現在時刻 15:00）

1 入タイマーで
18:30に予約する。



2 切タイマーで
23:00に予約する。

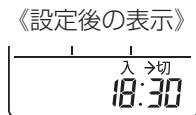

入←切の組み合わせもできます。

「簡単切タイマー」と「入タイマー」の組み合わせ

例 3時間後に停止し、7:30に設定した室温に
なるように運転したいとき（現在時刻 20:00）

1 簡単切タイマーで
3時間後に予約する。



2 入タイマーで
7:30に予約する。

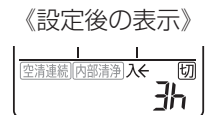

- リモコン表示の ← → はタイマーの動作する順序です。
- 入タイマーと切タイマーを組み合わせたときは、早い方の予約時刻をリモコンに表示します。
- 切タイマーと簡単切タイマーを組み合わせたときは、簡単切タイマーの時間をリモコンに表示します。

お知らせ ● 簡単切タイマーと切タイマーを組み合わせたときは、簡単切タイマーが優先されます。

タイマーの内容確認

予約時刻や入タイマーの運転の種類を確認できます。

● **タイマー確認** を押す。【例】「入タイマー」と「切タイマー」を組み合わせているとき

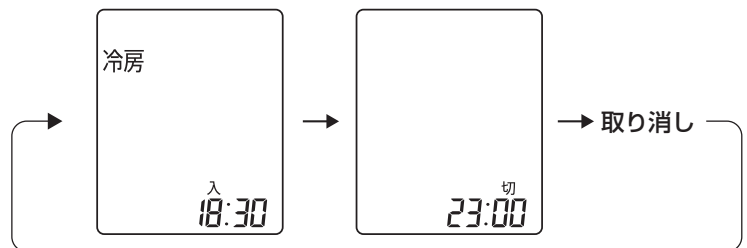

- タイマーを組み合わせて使っている場合、押すごとに予約時刻が表示されます。
- 入タイマーは運転の種類も表示されます。
- 簡単切タイマーは、切タイマーより優先されます。

お知らせ ● お買いあげ時は、エコ自動・冷房・除湿・暖房運転の切タイマー停止後に、空気清浄機運転を続ける設定になってます。

- 設定を変更したい場合は、メニューより「空清連続」の設定を「切」にしてください。(21, 22 ページ)
- 予約中に現在時刻を確認したいときは、リモコンのカバーを開けて日時ボタンを押してください。(5秒間表示します)
- 停電すると、タイマー予約は取り消されます。通電後、再度、予約してください。(リモコンは停電前の表示のままです)
- タイマーは1回だけの設定ですので、そのつど予約設定が必要です。
- 入タイマーは予約時刻に設定温度になるよう、通常は最長1時間前から運転を始めます。ただし、外気温が低いときは、1時間以上前になる場合があります。設定温度は、予約した運転の前回運転したときの温度になります。
- 簡単切タイマーや切タイマーで冷房・除湿運転を停止した後は、自動で内部清浄を始めます。(「空清連続」の設定が「切」、「自動内部清浄」の設定が「入」の場合)
- 部屋干しの切タイマー予約はできません。部屋干しの運転時間が優先されます。
- 手動内部清浄のタイマー予約はできません。

運転したまま外出する おでかけ運転

帰宅後の室温が外出前と大きく変わらないように設定温度をゆるめて運転をします。
また、空気清浄機運転時は、お部屋の空気を徹底的にきれいにします。



空気清浄機・エコ自動・冷房・暖房運転中に

おでかけ を押す。

- 本体のランプが暗くなります。
(プラズマクラスターランプは消灯します)

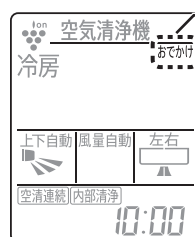

「おでかけ」を表示

もとの運転に戻るとき

おでかけ を押す。

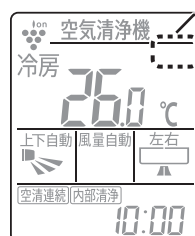

「おでかけ」が消灯

おでかけ運転について

● 空気清浄機るとき

プラズマクラスターイオンを強風で放出します。
風量は8時間後に弱くなります。

- 強風が吹き出すため、お部屋に飛びやすいものがないかなど、ご使用前にご確認ください。
- 風量・風向は、変更できません。
(効果的にプラズマクラスターイオンをお部屋にいきわたらせるため)

● エコ自動のとき

設定温度が冷房時 1℃上がり、暖房時 1℃下がります。

● 冷房のとき

徐々に設定温度を上げていき、最大で「設定温度 + 5℃」まで上がります。
(設定温度の上限は30℃)

● 暖房のとき

徐々に設定温度を下げていき、最大で「設定温度 - 5℃」まで下がります。
(設定温度の下限は15℃)

お知らせ

- リモコン操作での温度変更はできません。
- 運転開始時の外気温と設定温度の差が小さい場合は、設定温度をあまり変えない運転をします。
- 本体ランプの設定 (23 ページ) を「2」(やや暗め)にしている場合は、キレイモニターも消灯します。
- 運転の種類を切り換えたときは、おでかけ運転は解除されます。
- おでかけ運転とおやすみ運転は同時に使うことはできません。
ボタンを押すと、押したボタンの運転に切り換わります。

洗濯物を乾燥する 部屋干し運転

洗濯物を乾燥し、プラズマクラスターイオンでイヤなニオイも軽減します。

運転中

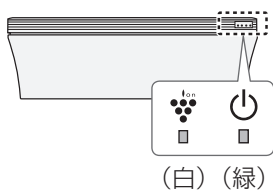

(白) (緑)

部屋干し を押し、運転時間を選ぶ。

● 押すごとに変わります。

→ 2h → 3h → 4h → 5h → 6h

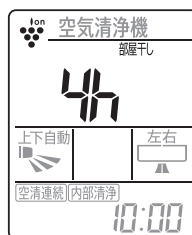

● 運転の残り時間を1時間単位で表示します。

途中で停止するとき

停止 を押す。

部屋干しについて

運転開始時の室温と外気温により、エアコンが自動で暖房や除湿を選び、洗濯物の乾燥に適した運転をします。

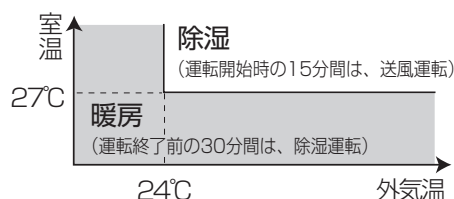

(カバーを開ける)

ご注意

● エアコンの吸込口や吹出口に洗濯物を掛けないでください。(能力低下や故障の原因)

お知らせ

- 洗濯物に風があたるように風向を調節してください。(12, 13 ページ) (温度・風量は変更できません)
- 洗濯物の乾燥を優先した運転をするため、お部屋に人がいないときにご使用することをおすすめします。
- お部屋の空気の汚れ度合いによる風量調節はしません。
- 外気温が低いときは、窓に結露することがあります。
- 簡単切タイマー、切タイマーによる停止はできません。
- 停止後は、空気清浄機運転を続けます。メニューより設定変更ができます。(21, 22 ページ)

使いかた

こんなときは

リモコンが使えないとき

リモコンのお求めは 51 ページ

本体で応急運転ができます。運転の種類・設定温度は、室温・外気温により自動で選びます。

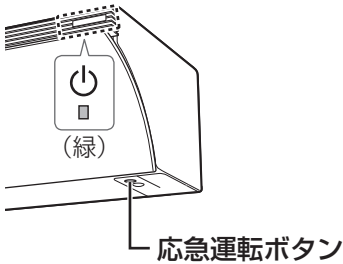

応急運転 を押す。

- 本体の運転ランプ(緑)が点灯します。

停止するとき

応急運転 を押す。

お知らせ

- 運転中に、応急運転ボタンを5秒以上長押しすると強制冷房運転(エアコンの移設・廃棄時に使用)になり、運転ランプが点滅します。そのときは、応急運転ボタンを短く押し、停止してください。

1つの部屋で2台のエアコンを使うとき

同じ部屋に、当社のエアコン2台を設置した場合、1つのリモコンで2台が動作しないように、信号設定を切り換えることができます。



- 1** 停止中に
リモコンのカバーを開け
リセットボタンを押す。



《リモコン表示》

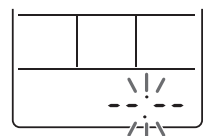

- 2**  "1"を表示するまで長押しする。(約5秒間)



- 3**  信号設定を"2"に切り換える。
(初期設定は、"1")



- 4** 30秒以内に、本体受信部に近づけて

停止 を押す。(「ピー」と音がして、設定完了)

- もう1台のエアコンが受信しないようご注意ください。

- 5** 現在日時を合わせる。 9 ページ

お知らせ ● リモコンの電池を交換したときやリセットボタンを押したときは、初期設定に戻ります。再度設定してください。

お買いあげ時の設定を変更する 1

お部屋の環境やお好みに合わせて設定を変更することができます。



1 **メニュー** を押し、メニュー項目を選ぶ。

● 押すごとに、メニュー項目が順に変わり、設定内容が表示されます。

メニュー項目	設定内容	ページ
空清連続	空清連続の入切	22
内部清浄	自動内部清浄の入切	
	プラズマクラスターの入切	
除霜	スピード除霜の入切	
ひかえめ	電力ひかえめの入切	
室外機	室外機パワーの入切	
部屋形状	お部屋の形状の選択	
据付位置	据付位置の選択	23
ホコリ	ホコリセンサー感度の調整	
ニオイ	ニオイセンサー感度の調整	
空気清浄機	空気清浄機能優先の選択	
ランプ	本体ランプの明るさの選択	
	無線LAN機能の入切	

2 を押し、設定内容を選ぶ。

● 押すごとに、設定内容が変わります。

3 エアコンに向けて **決定** を押す。

- 「ピッ」と音がして、設定が完了します。
- 約30秒間、ボタン操作がないと、元の表示に戻ります。

操作を中止するとき

停止 を押す。













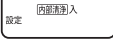



お知らせ

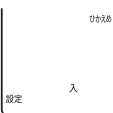

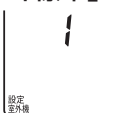



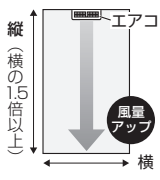



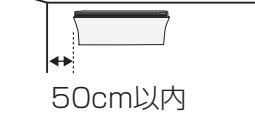

● リモコンの電池を交換したときや、リセットボタンを押したとき、電源プラグを抜いたときでも、エアコン本体は以下の設定内容を記憶しています。

- ・ スピード除霜
- ・ 据付位置
- ・ 空気清浄機能優先
- ・ 室外機パワー
- ・ ホコリセンサー感度
- ・ 本体ランプ
- ・ 部屋形状
- ・ ニオイセンサー感度
- ・ 無線LAN

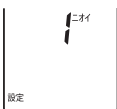
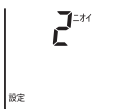
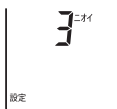
お買いあげ時の設定を変更する 2

- 1** メニュー を押し、メニュー項目を選ぶ。
- 2** ↑ ↓ を押し、設定内容を選ぶ。
- 3** エアコンに向けて 決定 を押し、設定を完了する。

メニュー項目	設定内容 (*お買いあげ時の設定)	
空清連続	<div style="display: flex; justify-content: space-around;"> <div style="text-align: center;"> 「入」*  <small>設定</small> </div> <div style="text-align: center;"> 「切」  <small>設定</small> </div> </div>	エアコン運転を停止しても、空気清浄機運転を続けます。 10 ページ ● 風量・風向は前回の空気清浄機運転時と同じになります。
内部清浄	<div style="display: flex; justify-content: space-around;"> <div style="text-align: center;"> 「入」*  <small>設定</small> </div> <div style="text-align: center;"> 「切」  <small>設定</small> </div> </div>	運転停止後、自動で内部清浄を開始します。 28 ページ
 (プラズマクラスター)	<div style="display: flex; justify-content: space-around;"> <div style="text-align: center;"> 「入」*  <small>設定</small> </div> <div style="text-align: center;"> 「切」  <small>設定</small> </div> </div>	空気清浄機・エコ自動・冷房・除湿・暖房運転時にプラズマクラスターイオンを放出します。
除霜 (スピード除霜)	<div style="display: flex; justify-content: space-around;"> <div style="text-align: center;"> 「入」*  <small>設定</small> </div> <div style="text-align: center;"> 「切」  <small>設定</small> </div> </div>	短時間の除霜運転で室温低下をおさえます。 ● 「入」に設定すると暖房と除霜運転が切り換わるときに音(ブシュ)がします。 音が気になる時は「切」に設定してください。 ● 「切」に設定すると、除霜運転が長くなり、室温低下が大きくなる場合があります。
ひかえめ (電力ひかえめ)	<div style="display: flex; justify-content: space-around;"> <div style="text-align: center;"> 「入」  <small>設定</small> </div> <div style="text-align: center;"> 「切」*  <small>設定</small> </div> </div>	エコ自動・冷房・除湿・暖房・部屋干し時、最大運転電流を約50%に抑えて運転します。ブレード容量が足りないときや節電運転したいときに設定してください。 ● 「入」に設定すると能力を制限するため、冷えにくい(暖まりにくい)場合があります。 ● 条件によっては、通常運転と消費電力量に差が出ない場合もあります。 ● 「入」に設定すると運転中リモコンに「ひかえめ」が表示されます。
室外機 (室外機パワー)	<div style="display: flex; justify-content: space-around;"> <div style="text-align: center;"> 「標準」*  <small>設定</small> </div> <div style="text-align: center;"> 「低め」  <small>設定</small> </div> </div>	室外機の運転音が気になるときにパワーを低くした運転をします。 ● 「低め」に設定すると、能力を制限するため、設定温度に到達するまでに時間がかかる場合があります。 ● 室温が設定温度に近いときなどは、「低め」に設定しても、運転音が下がらない場合があります。
部屋形状	<div style="display: flex; justify-content: space-around;"> <div style="text-align: center;"> 「正方形」*  <small>設定</small> </div> <div style="text-align: center;"> 「タテ長」  <small>設定</small> </div> <div style="text-align: center;"> 「ヨコ長」  <small>設定</small> </div> </div>	お部屋の形状を選択できます。 ● お部屋の形状に合わせて風量を自動調節します。 「タテ長」 縦の長さが横の長さの1.5倍以上のとき。  「ヨコ長」 横の長さが縦の長さの1.5倍以上のとき。  「正方形」 上記以外のとき。

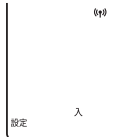
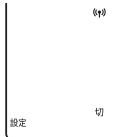
メニュー項目	設定内容 (*お買いあげ時の設定)	
据付位置	<div style="display: flex; justify-content: space-around;"> <div style="text-align: center;"> <p>「中央」*</p>  <p>設定 据付位置</p> </div> <div style="text-align: center;"> <p>「左」</p>  <p>設定 据付位置</p> </div> <div style="text-align: center;"> <p>「右」</p>  <p>設定 据付位置</p> </div> </div>	<p>エアコンの据付位置を選択できます。</p> <ul style="list-style-type: none"> ● エアコンの据付位置に合わせ、お部屋の中心にエアコンの風を送るよう自動調節します。 <p>「中央」 エアコンの端と壁との距離が50cmを超えるととき。</p> <p>「左」 エアコン左端と左壁との距離が50cm以内のとき。</p> <p>「右」 エアコン右端と右壁との距離が50cm以内のとき。</p> <div style="text-align: right;"> <p>【例】据付位置「左」</p>  <p>50cm以内</p> </div>
ホコリ (ホコリセンサー感度)	<div style="display: flex; justify-content: space-around;"> <div style="text-align: center;"> <p>「低め」</p>  <p>設定</p> </div> <div style="text-align: center;"> <p>「標準」*</p>  <p>設定</p> </div> <div style="text-align: center;"> <p>「高め」</p>  <p>設定</p> </div> </div>	<p>ホコリセンサーの感度を調整できます。</p> <p>「低め」 キレイモニターがたびたび「赤」になるととき。感度を弱めにしたいとき。</p> <p>「高め」 キレイモニターが「青」のまま変わらないとき。高感度で使いたいとき。</p>
ニオイ (ニオイセンサー感度)	<div style="display: flex; justify-content: space-around;"> <div style="text-align: center;"> <p>「低め」</p>  <p>設定</p> </div> <div style="text-align: center;"> <p>「標準」*</p>  <p>設定</p> </div> <div style="text-align: center;"> <p>「高め」</p>  <p>設定</p> </div> </div>	<p>ニオイセンサーの感度を調整できます。</p> <p>「低め」 キレイモニターがたびたび「赤」になるととき。感度を弱めにしたいとき。</p> <p>「高め」 キレイモニターが「青」のまま変わらないとき。高感度で使いたいとき。</p>
空気清浄機	<div style="display: flex; justify-content: space-around;"> <div style="text-align: center;"> <p>「空気清浄優先」*</p>  <p>設定</p> </div> <div style="text-align: center;"> <p>「エアコン優先」</p>  <p>設定</p> </div> </div>	<p>空気清浄機能を優先した運転を選択できます。</p> <p>「空気清浄優先」 空気をきれいにするのを優先した風量になります。(風量「自動」設定時)</p> <p>「エアコン優先」 温度調節を優先した風量になります。(空気清浄機運転以外)</p>
ランプ (本体ランプ)	<div style="display: flex; justify-content: space-around;"> <div style="text-align: center;"> <p>「標準」*</p>  <p>設定 ランプ</p> </div> <div style="text-align: center;"> <p>「やや暗め」</p>  <p>設定 ランプ</p> </div> <div style="text-align: center;"> <p>「暗め」</p>  <p>設定 ランプ</p> </div> </div>	<p>本体ランプを暗くできます。</p> <p>「やや暗め」 プラズマクラスターランプは消灯し、それ以外のランプとキレイモニターが暗くなります。</p> <p>「暗め」 キレイモニターとプラズマクラスターランプは消灯し、それ以外のランプが暗くなります。</p> <p>ただし、次の場合はプラズマクラスターランプが暗めに点灯や点滅します。</p> <ul style="list-style-type: none"> ● 内部清浄中 ● ユニット交換時期のお知らせ (37 ページ)
((P)) (無線LAN)	<div style="display: flex; justify-content: space-around;"> <div style="text-align: center;"> <p>「入」</p>  <p>設定 入</p> </div> <div style="text-align: center;"> <p>「切」*</p>  <p>設定 切</p> </div> </div>	<p>「入」にすると、停止した無線LAN機能を再度利用することができます。</p> <ul style="list-style-type: none"> ● 無線LAN機能を停止するときは、メニュー を3秒間長押ししてください。 ● 無線LAN機能が「入」になっているときでも、リモコン表示は「切」になっています。接続状態は本体の接続ランプ(白)で確認してください。

スマートフォンでエアコンを操作する ①

スマートフォンとエアコンを無線LAN接続すると、スマートフォンでエアコンを操作したり、エアコンの状況を確認することができます。



外出先からエアコン操作

外出先から運転や停止、風量や風向の変更などができます。

アプリの使いかたなど

<https://jp.sharp/support/cloud/air.html>



エアコンの各種確認

お部屋の温度・エアコンの運転状況・電気代の確認ができます。

切り忘れのお知らせ

GPSと連動し、自宅から一定距離を離れると運転状況のお知らせが届きます。

無線LAN接続に必要なもの

■ インターネット回線

- プロバイダー（インターネット接続業者）と常時接続のブロードバンド回線の契約が必要です。
- インターネットに接続する際に、毎回ID認証をおこなう場合は、ご利用できません。
- 光回線をおすすめします。
- ダイヤルアップはご利用できません。
- スマートフォンのテザリングやモバイルルーターでのご利用は、動作保証していません。

■ 無線LANアクセスポイント(ルーター) 以下「ルーター」と表記

- 2.4GHz帯(IEEE802.11b/g/n)に対応のルーターをご使用ください。
- 暗号化方式は「WPA」および「WPA2」に対応しています。(2022年10月現在)「WPA2(AES)」の使用をおすすめします。
暗号化方式「WEP」はセキュリティ強度が低いため対応していません。
- SSIDを隠す設定(ステルス設定)をしている場合は、解除してください。
- MACアドレスフィルタリング設定をしている場合は、設定の解除またはエアコンのMACアドレスを登録してください。MACアドレスは室内機下部のラベルに記載しています。
- あらかじめ、お使いのルーターの取扱説明書をご覧になり、接続方法や暗号化方式の設定を確認してください。

■ スマートフォン、タブレット端末などの携帯端末機器

対応OS(2022年10月現在)
Android™ 5.0以降 / iOS(iPhoneなど) 12以降
ルーターと無線LAN接続ができることを確認しておいてください。

■ エアコンに付属のリモコン

あらかじめ、リモコンのメニューボタンや停止ボタンの位置を確認してください。

本製品で使用している知的財産権など

ソフトウェア構成

本製品に組み込まれているソフトウェアは、それぞれ当社または第三者の著作権が存在する、複数の独立したソフトウェアコンポーネントで構成されています。

当社開発ソフトウェアとフリーソフトウェア

本製品のソフトウェアコンポーネントのうち、当社が開発または作成したソフトウェアおよび付帯するドキュメント類には当社の著作権が存在し、著作権法、国際条約およびその他の関連する法律によって保護されています。また本製品は、第三者が著作権を所有してフリーソフトウェアとして配布されているソフトウェアコンポーネントを使用しています。

ライセンス表示の義務

本製品に組み込まれているソフトウェアコンポーネントには、その著作権者がライセンス表示を義務付けているものがあります。そうしたソフトウェアコンポーネントのライセンス表示は下記のURL、またはCOCORO AIRのメニュー画面から確認できます。

https://jp.sharp/support/cloud/adapter/license_b01_z01.pdf

- 「Android」は Google LLC の商標です。
- 「iPhone」は、Apple Inc. の商標です。
- そのほか、説明書の中で記載されている会社名、団体名、商品名は、各社の商標または登録商標です。

初期設定

事前の準備

「COCORO MEMBERS」の会員登録



登録したCOCORO IDをCOCORO HOMEアプリで使います(登録無料)

COCORO ID :

<https://cocoromembers.jp.sharp/m1/>

ルーターのご確認

- ・無線接続ボタンがある場合：ボタンの位置と操作方法
- ・無線接続ボタンがない場合：ルーターのSSIDとパスワード

初期設定1 アプリのインストール

1 「COCORO HOME」アプリをインストールし、起動する



<https://cocoroplus.jp.sharp/home/#app>

2 利用規約を確認し、チェックを入れ「同意して次へ」をタップする



3 「ログイン/新規登録」をタップし、COCORO IDとパスワードを入力して、ログインする



4 「タイムライン画面へ」をタップする



お知らせ 下記の権限を求めるメッセージが表示されたときは、接続に使用するので「許可 (OK)」を選択してください。(スマートフォンや OS のバージョンにより異なります)
・ 位置情報の利用許可 ・ Bluetooth の使用許可 ・ ネットワーク上のデバイスの検索について

使いかた

初期設定2 無線LAN接続とエアコンの登録

スマートフォンはエアコンの近くで操作してください。

1 画面下部の「機器リスト」をタップする



2 画面右上の「+」をタップする

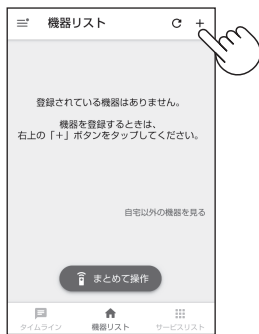

3 「エアコン」をタップし、画面に従って操作する

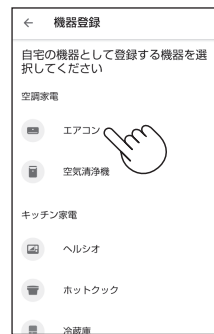

(接続に時間がかかる場合があります)

4 初期設定が完了しました「次へ」をタップする



スマートフォンでエアコンを操作できるようにします。

この画面が表示された場合

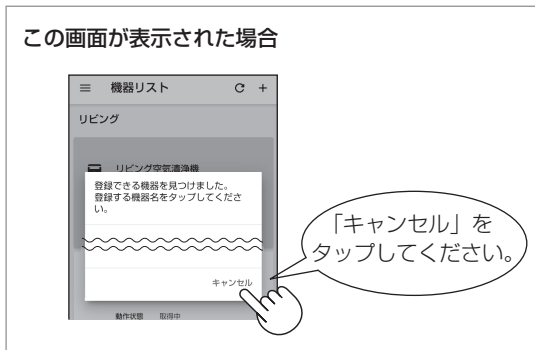

アプリを使う

「COCORO HOME」をタップする



画面下部の「機器リスト」をタップする



操作するエアコンの「詳しい操作」をタップする



・ アプリのバージョンアップにより記載内容は随時更新されます。表示画面に従って操作してください。

スマートフォンでエアコンを操作する 2

知っていただきたいこと

- アプリは、バージョンアップにより内容が変更されることがあります。
- 通信状態が悪い場合は、スマートフォンの操作ができなかったり、操作内容がスマートフォンに反映されないことがあります。
- スマートフォンで操作後、当社のサーバーとエアコンが約 24 時間通信できない状態が続くと、自動でエアコンが停止します。スマートフォンで操作後、エアコンに付属のリモコンで操作した場合は、通信ができなくても停止しません。
- スマートフォンで操作された内容は、リモコンの表示部には反映されません。
- 誤操作防止のため、スマートフォンの画面のロックをおすすめします。
- 次のような場所では使用しないでください。
 - ・ 病院内や医療機器のある場所、またその近く
 - ・ 高精度な制御や微弱な信号を取り扱う電子機器の近く
(ご注意ください。電子機器の例：補聴器、心臓ペースメーカー、火災警報器、自動ドア、その他の自動制御機器など)
- 1 台のエアコンに COCORO ID は 10 個まで登録することができます。
- アプリは無料ですが、インターネット接続、アプリのダウンロードや操作に必要な通信費は、お客様のご負担になります。

無線LAN機能を停止したいとき

ルーターとの通信をおこなわなくなり、スマートフォンでの操作ができなくなります。
エアコン内の無線 LAN 登録情報は、そのまま残ります。
情報を消去したいときは、無線 LAN 機能を初期化してください。

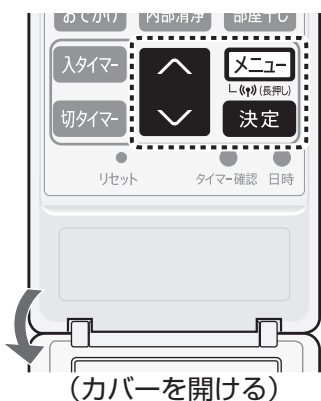

メニュー を 3 秒間長押しする。

- 「ピーー」と音がし、コネクトランプ(白)が消灯します。

再び、利用するとき

1 **メニュー** を押し、**(W)** (無線LAN) を選ぶ。

2 **↑** を押し、「入」を選び、**決定** を押す。

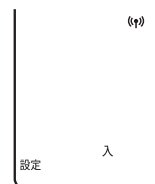

無線LAN機能を初期化したいとき

エアコン内の無線 LAN 登録情報が初期化されます。
お客様が設定したすべての情報は消去されます。また、アプリのタイマーや電気代などの情報もすべて消去されます。

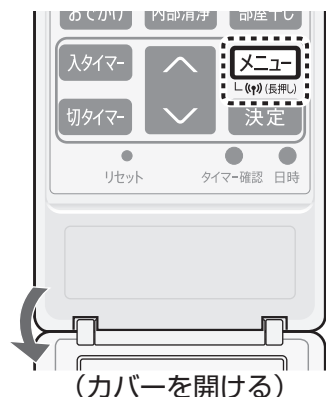

1 **メニュー** を 10 秒間長押しする。

- 3秒後「ピーー」または「ピッ」という音がしますが、そのまま押し続けてください。
10秒後「ピッピッ」と音がし、コネクトランプ(白)が点滅します。

2 コネクトランプが点滅したら、2分以内に **メニュー** を 3 秒間長押しする。

- 「ピッピッ」と音がし、初期化を開始します。

初期化が完了すると「ピーー」と音がし、コネクトランプ(白)が消灯します。

無線LAN使用上のご注意

無線LANをご利用の場合は、次の内容、およびご使用のルーターの取扱説明書を必ずご覧のうえ、正しくお使いください。お客様、または第三者による誤った使用、使用中に生じた故障、その他の不具合、本製品の使用によって受けられた損害については、法令上賠償責任が認められる場合を除き、当社は一切の責任を負いません。

■ 電波に関する使用上のご注意

- 本製品は、電波法に基づく小電力データ通信システムの無線局の無線設備として技術基準適合認証を受けた無線モジュールを内蔵しています。
 - ・本製品を使用するときに無線局の免許は不要です。
 - ・本製品は日本国内でのみ使用できます。
 - ・本製品内蔵の無線モジュールを分解／改造すると法律で罰せられることがあります。
- 電気通信事業法に基づく端末機器の設計についての技術適合認定を受けた無線モジュールを内蔵しています。本製品を使用するときに電気通信事業者の検査は必要ありません。
- 本製品と同じ周波数帯 (2.4GHz) を利用する無線通信機器である Bluetooth[®]、その他特定小電力無線機器の近くで使用した場合、機能が制限されることがあります。また、電子レンジなどの機器の磁場、静電気、電波障害が発生するところでは、一時的に電波状態が悪くなり、ご利用できなくなる場合があります。

本製品の使用周波数帯では、電子レンジなどの産業・科学・医療機器のほか、工場の製造ラインなどで使用されている移動体識別用の構内無線局(免許を要する無線局)および特定小電力無線局(免許を要しない無線局)、ならびにアマチュア無線局(免許を要する無線局)が運用されています。

- ① 本製品を使用する前に、近くで移動体識別用の構内無線局および特定小電力無線局並びにアマチュア無線局が運用されていないことを確認してください。
- ② 万一、本製品から移動体識別用の構内無線局に対して有害な電波干渉の事例が発生した場合には、速やかにルーターの使用周波数を変更するか、または電波の発射を停止した上、シャープエアコンサポートページ(裏表紙)からご連絡いただき、混信回避のための処置などについてご相談ください。
- ③ その他、本製品から移動体識別用の特定小電力無線局あるいはアマチュア無線局に対して有害な電波干渉の事例が発生した場合など、何かお困りのことが起きたときは、シャープエアコンサポートページ(裏表紙)からお問い合わせください。

- 本製品内蔵の無線モジュールは、以下の仕様に対応しています。

- ・ IEEE802.11b/g/n

- ・ 本製品が使用する無線の周波数などの仕様は次の通りです。

- | | | | |
|-----------|-------|---|---------|
| ① | ② | ③ | ④ |
| 2.4 | DS/OF | 4 | ■ ■ ■ ■ |
| 2.4DS/OF4 | | | |
- ① 2.4：2.4GHz 帯を使用する無線設備を表します。
 - ② DS/OF：変調方式が DS-SS 方式 / OFDM 方式であることを示します。
 - ③ 4：想定される与干渉距離 40 m 以下であることを示します。
 - ④ ■ ■ ■ ■：全帯域を使用し、かつ移動体識別装置の帯域を回避可能であることを意味しています。

■ 個人情報 (セキュリティ関連) に関する使用上のご注意

- 無線 LAN 機器をご利用の場合は、暗号設定有無にかかわらず電波を使用している関係上、傍受される可能性があります。
- 無線 LAN は、電波を利用して本製品とルーター間で情報のやり取りをおこなうため、電波の届く範囲であれば自由に LAN 接続が可能であるという利点があります。その反面、電波はある範囲内であれば障害物 (壁など) を越えてすべての場所に届くため、通信内容を盗み見られる／不正に侵入されるなどの可能性があります。
- 無線 LAN 接続設定時に利用権限がない機器およびネットワークとの接続をしないでください。
- 廃棄したり第三者に譲渡する場合は、本体の無線 LAN 機能の初期化 (26 ページ) をおこなってください。
- 第三者から譲渡された場合は、第三者からの不正アクセスなどを防ぐため、本体の無線 LAN 機能の初期化 (26 ページ) をおこなってください。

■ その他

- 本製品は法令上、電気通信事業者 (移動通信会社、固定通信会社、インターネットプロバイダなど) の通信回線 (公衆無線 LAN を含む) に直接接続することはできません。本製品をインターネットに接続する場合は、必ずルーターなどの機器を経由して接続してください。
- すべてのルーターおよび住宅環境でワイヤレス接続、性能を保証するものではありません。JATE による技術基準適合認証を受けたルーターをご使用ください。次のような場所では、電波が届かなくなったり、電波が途切れたりすることがあります。
 - ・コンクリート、鉄筋、金属が使われている建造物内／障害物の近く／同じ周波数を利用する無線通信機器の近く。
- 本製品の無線 LAN (2.4GHz 帯) は 1 ~ 13 チャンネルに対応しています。これ以外のチャンネルに設定されているルーターとは通信できません。

・「Bluetooth[®]」は、Bluetooth SIG, Inc. の登録商標です。

内部清浄運転

プラズマクラスターイオンを放出し、吹出口周辺とエアコン内部を乾燥させてカビの増殖を抑制します。

内部清浄中

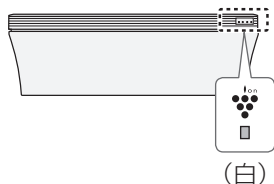

気流パネルの動き

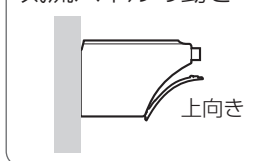

自動内部清浄について

運転時間：約70～90分間

運転停止後に、自動で内部清浄を開始します。
カビの増殖やニオイを抑制するために、最後まで運転してください。

お買いあげ時は、自動内部清浄運転の設定は「入」になっています。
(設定を変えたいときは [21, 22 ページ](#))



電気代の目安
約1.7～3円

電力料金目安単価
31円/kWh(税込)で
算出(家電公取協調べ)

こんなときは、内部清浄をします。

空清連続の設定「入」の場合 (お買いあげ時の設定) (設定を変えたいときは [21, 22 ページ](#))

- 冷房・除湿・部屋干し運転停止後の空気清浄機運転を2時間以内に停止したとき

空清連続の設定「切」の場合

- 冷房・除湿・部屋干し運転を停止したとき
(運転時間が1分未満のときは除く)

手動で内部清浄運転をする

運転時間：約70～90分間

リモコン操作で内部清浄を開始します。
念入りに内部清浄をしますので、長期間使わないときのお手入れにご使用ください。

停止中に

内部清浄 を押す。



以下の場合、定期的にご使用ください。

- 自動内部清浄の設定を「切」にしている
- 毎回、簡単切タイマーや切タイマーで停止している



お知らせ

- 内部清浄運転は、送風運転と暖房運転で吹出口周辺とエアコン内部を乾燥させます。暖房運転(最大10分間)をするので、室温が高くなる場合があります。簡単切タイマーや切タイマーで停止したときや室温・外気温が高いときは、暖房運転はしません。
- リモコン表示「内部清浄」は、運転開始1分後に消灯します。
- 暖房や空気清浄機運転を停止した後も、エアコン内部が湿っていると予測されるときは、自動内部清浄運転をする場合があります。
- すでに発生したカビは内部清浄運転では取れません。また、内部清浄運転をしても使用状況や環境により、カビやニオイが発生することがあります。その場合、エアコンクリーニングをおすすめします。 [裏表紙](#)

お手入れのしかた 1

<p>⚠ 警告</p>	<p>🚫 お客様自身でエアコン内部の洗浄はしない 除菌・消臭剤、殺虫剤などを吹きかけない 【水漏れ・冷媒漏れ・破損・故障・発煙・発火の原因】</p>
<p>⚠ 注意</p>	<p>❗ 必ず運転を停止し、電源プラグを抜く 【高速回転するファンで、けがの原因】</p>

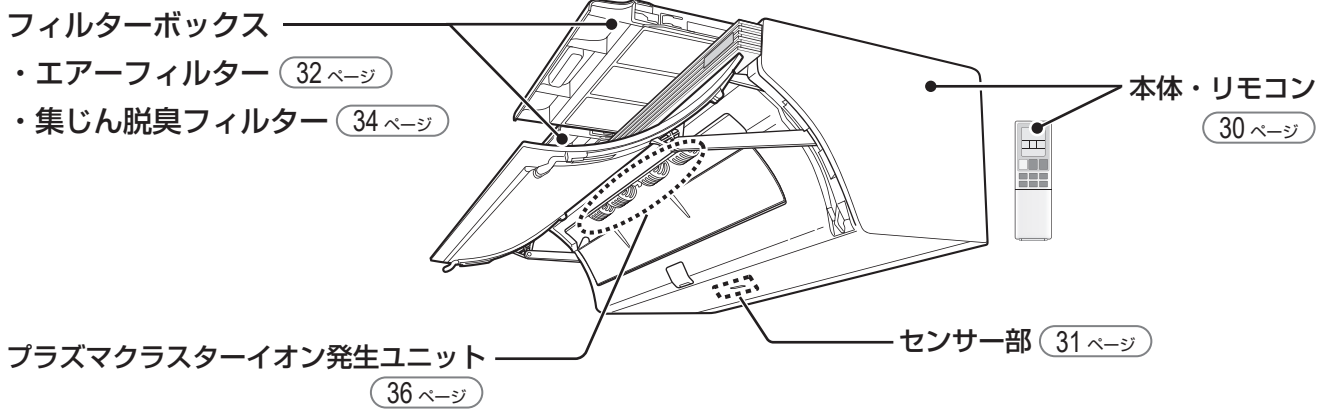

お手入れ方法の一部が動画で確認できます。

https://jp.sharp/support/air_con/visualguide.html



■ 次のものは使わない (変色・変形・傷の原因)

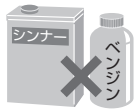

シンナー・ベンジン



みがき粉



除菌・消臭剤



殺虫剤



漂白剤・酸性・アルカリ性洗剤

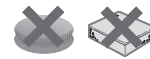

タワシ・スポンジの硬い面



40℃以上のお湯

■ 次のもので乾かさない (変色・変形の原因)

- 直射日光
- ドライヤー
- ストープなど

ご注意

- 台などをご使用の場合、転倒などにご注意ください。

お手入れのしかた 2

本体・リモコン <汚れが気になったら>

本体

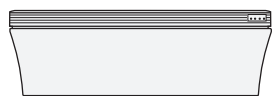

リモコン



柔らかい布で、軽くから拭きをする

汚れがひどいときは、水またはぬるま湯を含ませた布をよく絞って拭いてください。(内部に水が入ると、故障の原因)

気流パネルを開いてお手入れすることができます。

気流パネルの開きかた

1 リモコン操作で、気流パネルを開く

リモコンのカバーを開け

停止中に **上下風向** を3秒間、長押しする。

- 「ピッ」と音がし、気流パネルが開き始めます。

2 「ピピピッ」と音がしたら、電源プラグを抜く

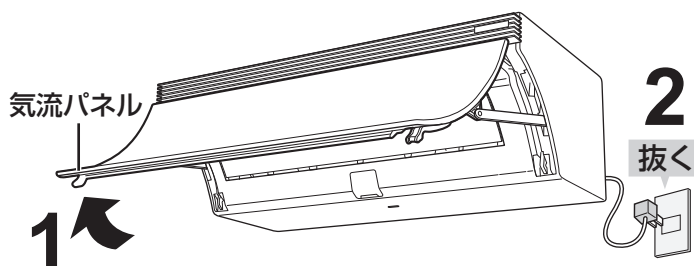

気流パネルの閉じかた

1 電源プラグを差し込む

2 リモコン操作で、気流パネルを閉じる

停止 を押す。

- 気流パネルが動き出すまで、しばらくかかります。

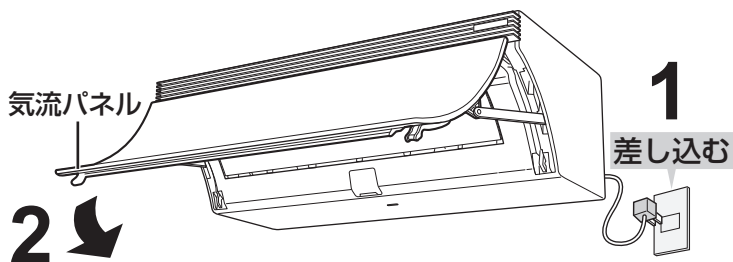

センサー部 <1カ月に1回を目安に>

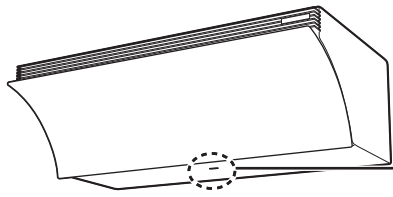

ホコリを掃除機で吸い取る

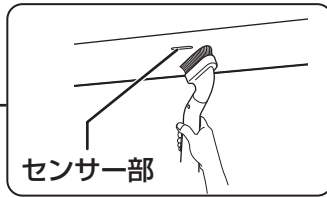

汚れがひどいときは、センサーボックスをはずして、センサーフィルターを水洗いしてください。

- 十分に乾かしてから取り付けてください。

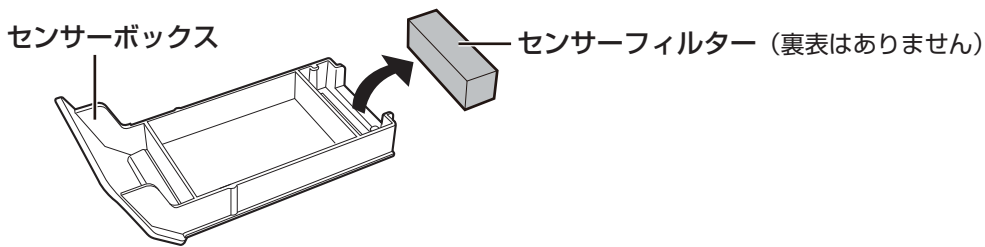

はずしかた

1 リモコン操作で、気流パネルを開く

リモコンのカバーを開け

停止中に **上下風向** を3秒間、長押しする。

- 「ピッ」と音がし、気流パネルが開き始めます。

2 「ピピピッ」と音がしたら、電源プラグを抜く

3 エアコン本体からセンサーボックスを引き抜いてはずす

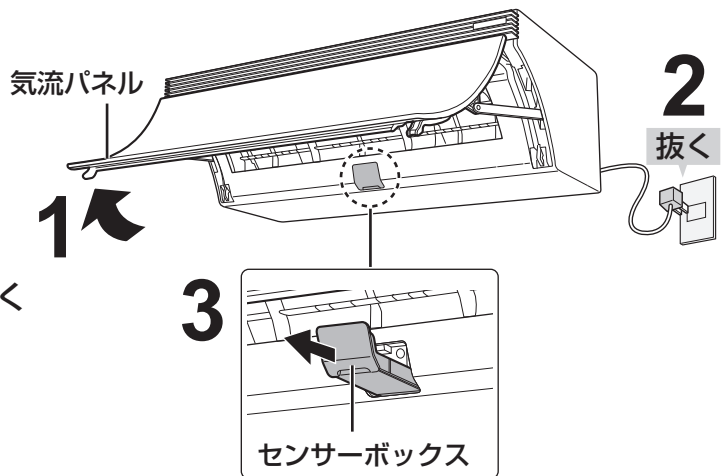

お手入れ

取り付けかた

1 センサーボックスを取り付ける

- 「カチッ」と音がするまで押し込む。

2 電源プラグを差し込む

3 リモコン操作で、気流パネルを閉じる

停止 を押す。

- 気流パネルが動き出すまで、しばらくかかります。

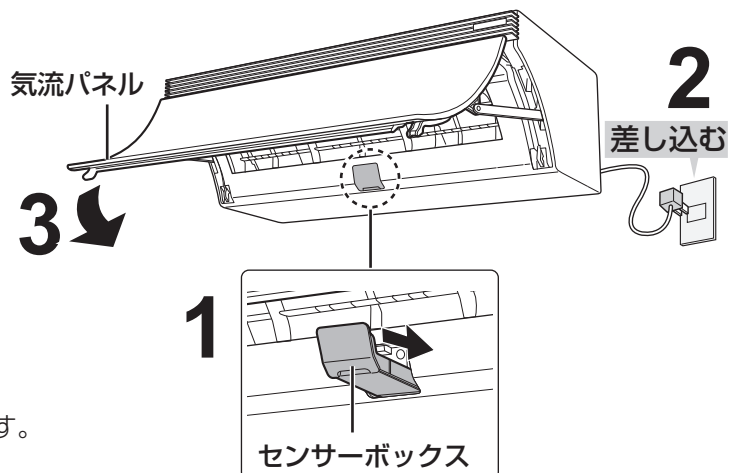

お手入れのしかた **3**

エアークリナー <6カ月に1回を目安に>

ホコリを掃除機で吸い取る

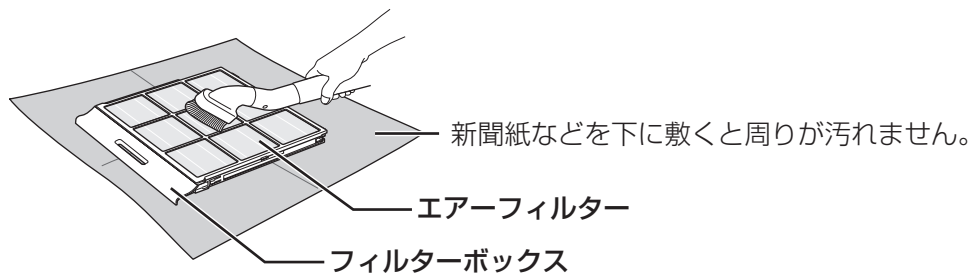

汚れがひどいときは、フィルターボックスからエアークリナーをはずして水洗いしてください。

はずしかた

- 1 運転を停止し、電源プラグを抜く
- 2 フィルターボックスを引き出す(左右)
 - 手前のくぼみに指をかけ、引き出す。

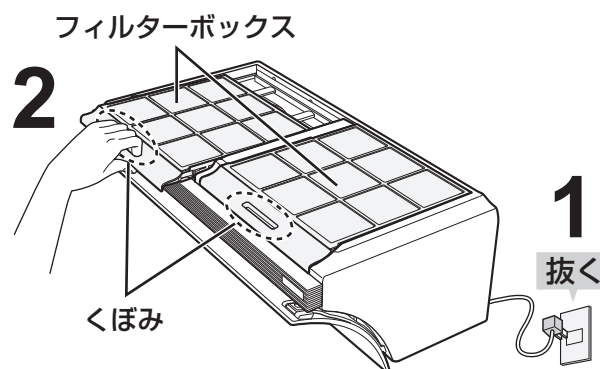

汚れがひどいときは、手順3へ

- 3 エアークリナーをフィルターボックスからはずす
 - エアークリナー左右手前側(目印部)を矢印方向へ持ち上げる。
- 4 薄めた中性洗剤でつけ置き洗いをし、日陰でよく乾かす
 - 折り曲げるなどの強い力を加えないでください。
 - 集じん脱臭フィルターは洗えません。(34ページ)

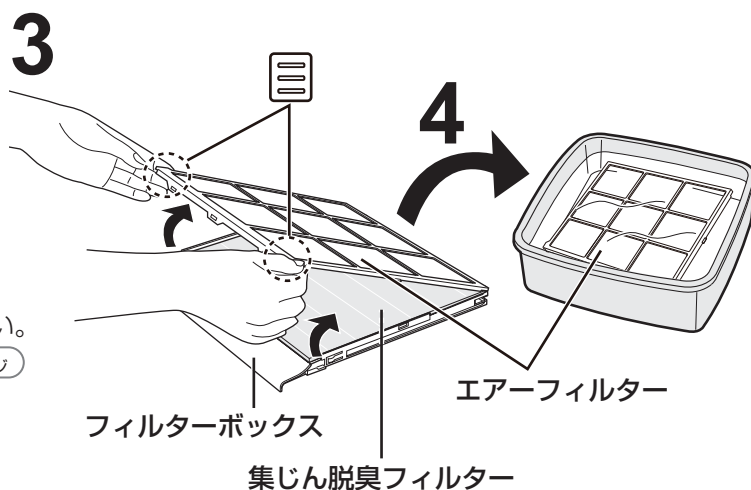

取り付けかた

1 エアークフィルタークを取り付ける

- エアークフィルターク奥側のツメをはめ、左右手前側(☒部)をはめる。(どちらのフィルタークボックスにも取り付けることができます)

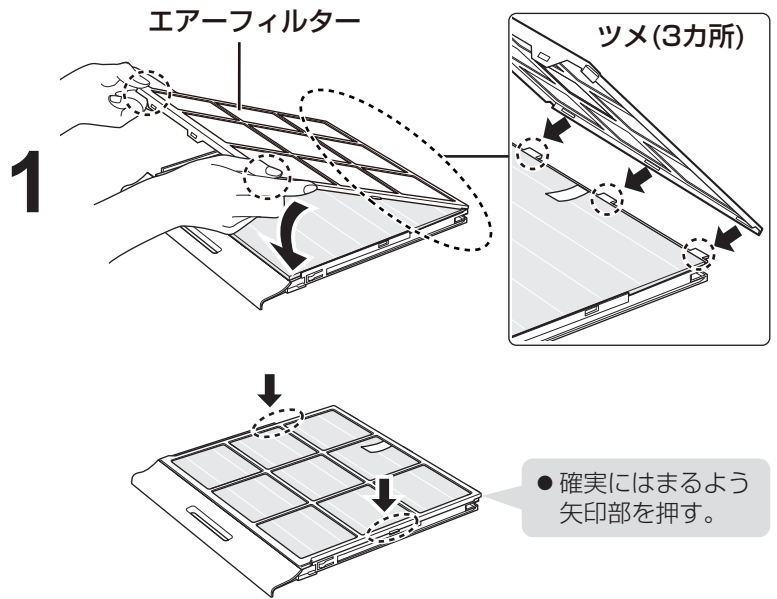

2 フィルタークボックスを取り付ける

- 左右の区別はありません。
- 「カチッ」と音がするまで奥まで確実に挿入する。

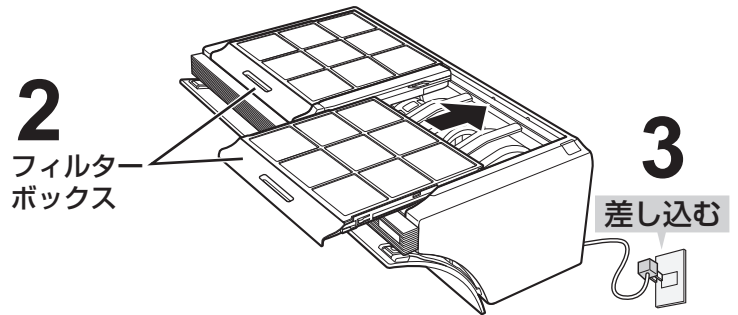

3 電源プラグを差し込む

ご注意

- 正しく取り付けていないと運転開始時にランプが点滅します。 (48 ページ)

お手入れのしかた 4

集じん脱臭フィルター <汚れや吹出口からのニオイが気になるとき>

ホコリを掃除機で軽く吸い取る

 水洗い・天日干しは絶対にしない
(フィルターの機能を失います)

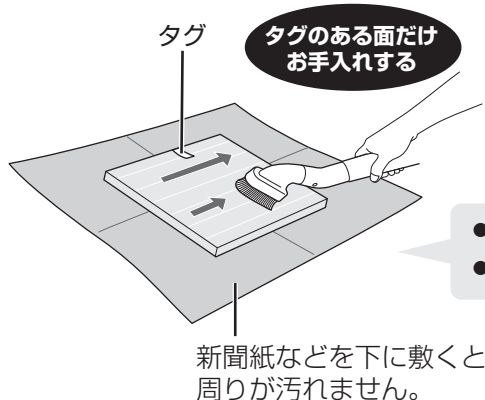

- タグのない面は、傷みやすいので掃除しないでください。
- フィルターは破れやすいので、力を入れないよう十分に注意してください。

ニオイや汚れが取れなかったり、ひどいときは、集じん脱臭フィルターを交換してください。 35 ページ

はずしかた

1 運転を停止し、電源プラグを抜く

2 フィルターボックスを引き出す(左右)
● 手前のくぼみに指をかけ、引き出す。

3 エアフィルターをはずす
● エアフィルター左右手前側(≡部)を矢印方向へ持ち上げ、フィルターボックスからはずす。

4 集じん脱臭フィルターを取り出す
● タグをつまんで引き上げる。

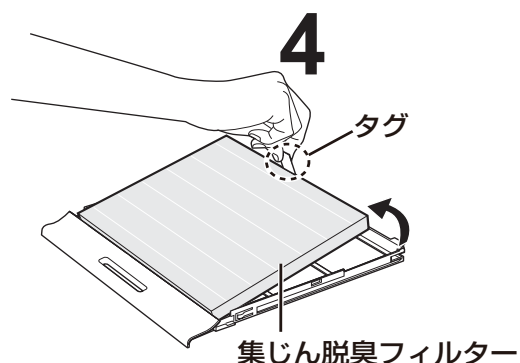
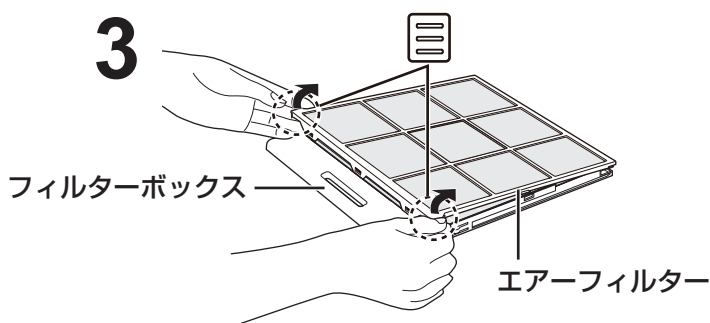
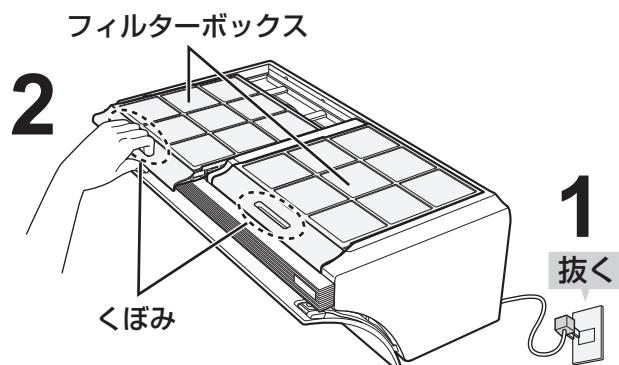

取り付けかた

1 集じん脱臭フィルターを ファイルボックスに入れる

- タグのある方を上にして入れる。
逆に取り付けると、清浄効果が下がる場合があります。

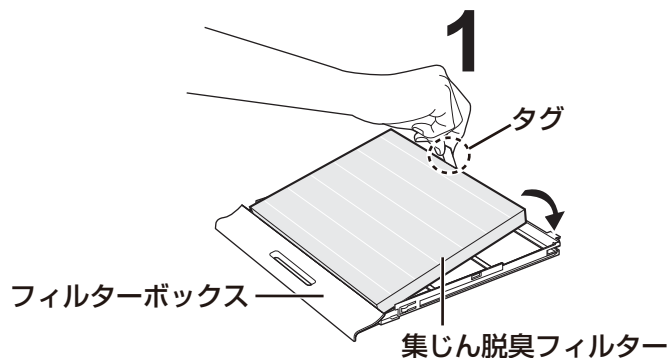

2 エアーフィルターを取り付ける

- エアーフィルター奥側のツメをはめ、
左右手前側(目部)をはめる。
(どちらのフィルターボックスにも
取り付けることができます)

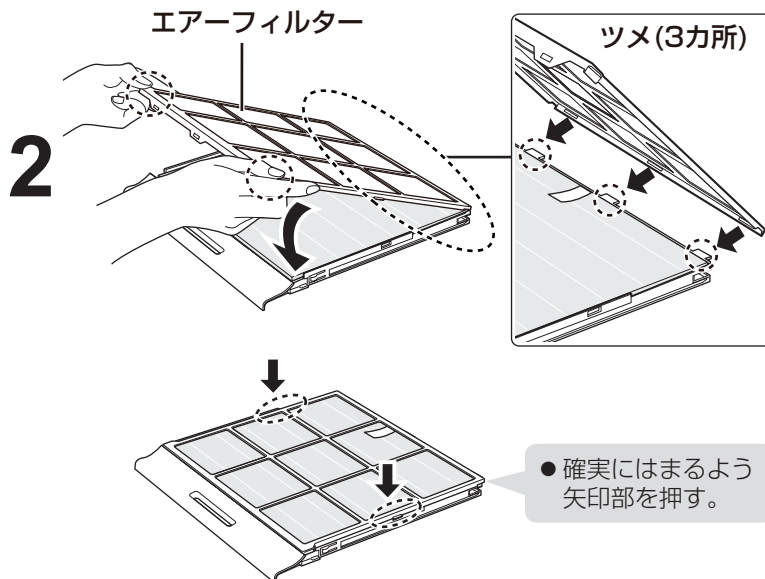

3 フィルターボックスを取り付ける

- 左右の区別はありません。
- 「カチッ」と音がするまで
奥まで確実に挿入する。

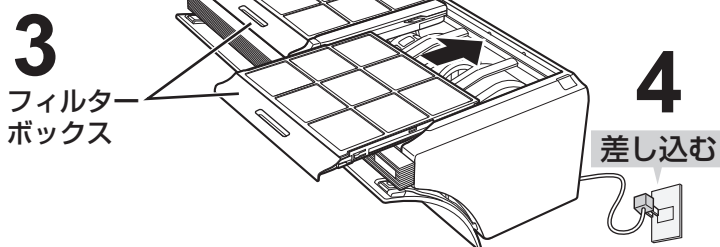

4 電源プラグを差し込む

ご注意 ● 正しく取り付けていないと運転開始時にランプが点滅します。 (48 ページ)

集じん脱臭フィルターの交換 <約1年半に1回*を目安に>

形名: AZ-LPSF2
(2枚1組)

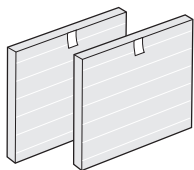

別売品 (51 ページ)

使用環境によっては、数週間から数カ月でフィルターからニオイが発生し、
フィルター交換が必要となる場合があります。

* 1日にタバコの煙5本相当の粉じんおよび臭気を吸った場合、集じんまたは脱臭能力が
初期の50%になるまでの時間を目安としています。

(「日本電機工業会規格(JEM1467)」による)

1日にタバコの煙10本相当を吸った場合の交換目安は、約9カ月です。

- 集じん脱臭フィルターを交換するときは、汚れが周囲に付着しないように、
新聞紙などを敷いてください。
- 古いフィルターは、お住まいの地域のごみ分別方法に従って廃棄してください。
- 集じん脱臭フィルターは消耗品です。保証期間中でも「有料」とさせていただきます。

材質 | ポリプロピレン・ポリエチレン・ポリエステル・活性炭

お手入れのしかた 5

ユニット(プラズマクラスターイオン発生ユニット) <6カ月に1回を目安に>

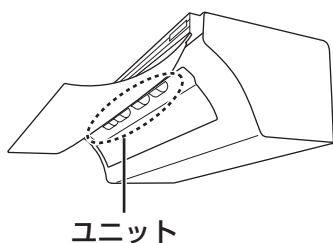

電極部に付いたホコリや付着物を取り除く
先を水で少し湿らせた市販の綿棒をご使用ください。

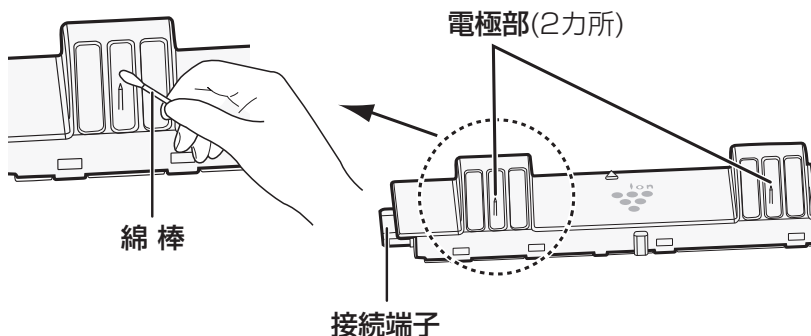

- ご注意**
- 電極部が変形しないように注意してください。
 - 接続端子には触れないでください。

はずしかた

1 リモコン操作で、気流パネルを開く

リモコンのカバーを開け
停止中に **上下風向** を3秒間、長押しする。
● 「ピッ」と音がし、気流パネルが開き始めます。

2 「ピピピッ」と音がしたら、電源プラグを抜く

3 「ロックレバーの先端を押しながら、下側に倒す

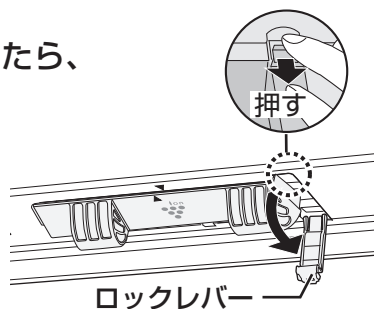

4 ユニットの持ちを右にずらし印(▲と▼)を合わせる

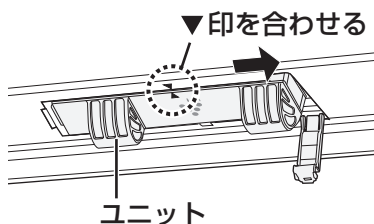

5 ユニットの持ちをはずす

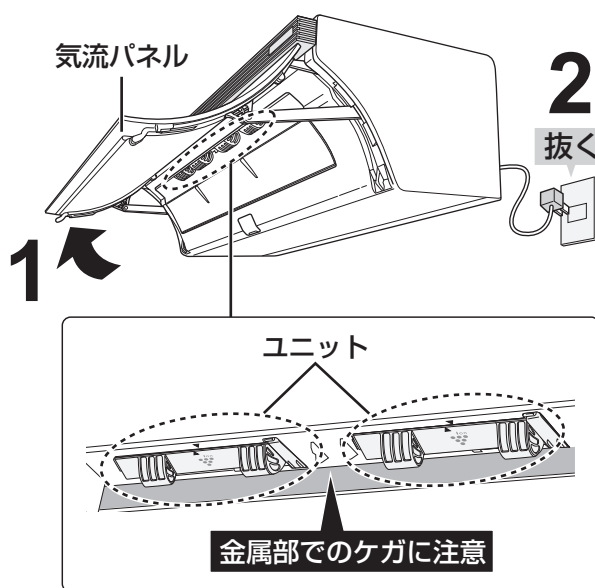
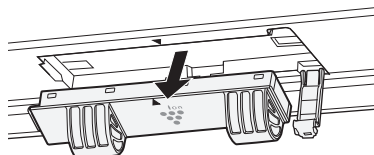

- 落下のおそれがあるので、しっかりとユニットを持ってください。

取り付けかた

- 1** ユニットの印(▲と▼)に合わせてはめ込み、左にずらす

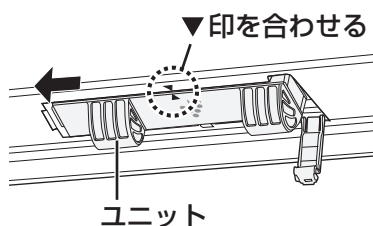

●落下のおそれがあるので、しっかりとユニットを持ってください。

- 2** ロックレバーを上げる
●「カチッ」と音がするまで上げる。

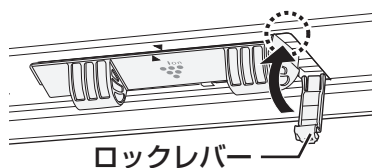

- 3** 電源プラグを差し込む

- 4** リモコン操作で、気流パネルを閉じる

停止 を押す。

●気流パネルが動き出すまで、しばらくかかります。

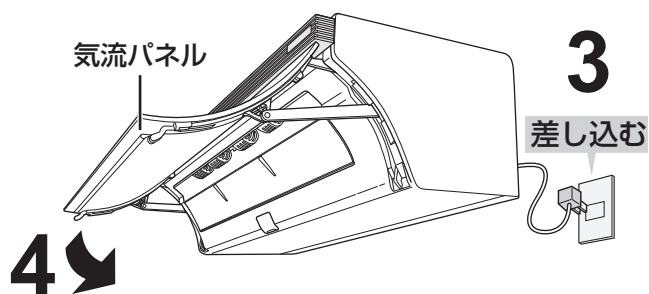

ユニットの交換 <プラズマクラスターランプ(白)が10回点滅後、消灯したとき>

交換サイン

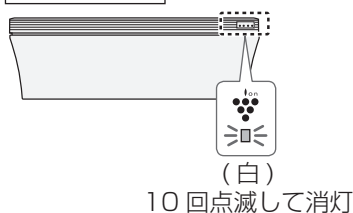

ユニットは2個とも交換してください。

形名: AZ-RC10W1 (1個)



別売品 (51ページ)

■ユニット交換の目安(約17,500時間)

1日5時間使用で	1日8時間使用で	1日24時間使用で
約10年	約6年	約2年

ご注意

●古いユニットは燃えないごみとして廃棄してください。廃棄物の分別ルールがある地域は、そのルールに従ってください。

お知らせ

●約19,000時間を超えるとプラズマクラスターイオンの発生が停止します。運転開始時にプラズマクラスターランプが約1分間点滅して消灯し、お知らせします。

詳しく知りたいとき 1

エコ自動

お部屋が適温になるように、エアコンが運転内容を自動で選択します。

運転開始時の室温・外気温・季節により、エアコンが自動で運転の種類と設定温度を選びます。季節は、リモコンの日時情報と外気温で判定しますので、リモコンの日時は正しく設定してください。

9 ページ

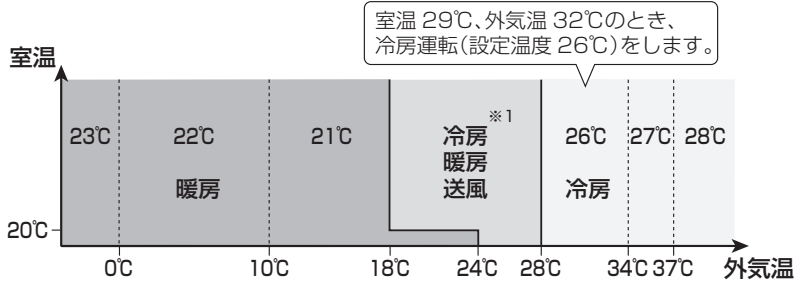

- 春先は暖房の設定温度を1°C低めに、秋口は冷房の設定温度を1°C高めに設定して運転します。
- 夏や梅雨時期でお部屋の湿度が高いときは、冷房から除湿に切り換わります。

※1 季節に応じた運転の種類や設定温度になります。

運転中はエアコンが快適さを維持しながら状況に応じた省エネ^{※2}運転をします。

- 運転効率を優先運転し、開始時のパワーを通常の冷房・暖房時よりも少し抑えます。
- 湿度により体感温度が異なることを考慮して、設定温度を自動調節します。
- 光センサーが日差しの変化を検知して、設定温度を自動調節します。

※2 AY-R40P(4.0kW タイプ)において、当社試験室(14畳)で

外気温 35°C、日射がない室内で1時間運転したときの積算電力量: エコ自動(冷房) 運転時 5.17Wh, 冷房 26°C 設定 運転時 1.007Wh
外気温 2°C、日射がある室内で1時間運転したときの積算電力量: エコ自動(暖房) 運転時 1.249Wh, 暖房 23°C 設定 運転時 1.474Wh

冷房

- 運転開始時から約1分間は風が出ません。
(冷風を出す準備と、風とともに出てくるエアコン内部に付いたお部屋のニオイをやわらげるため)
- 室温が下がった場合、送風のみになることがあります。

除湿

- 弱い冷房で除湿運転をして湿度を下げるので、お部屋の温度はやや下がります。
- 運転温度は運転開始時の室温と外気温により、エアコンが自動で選びます。
(室温や外気温が高い場合は、室温を下げて除湿し、低い場合は、室温をあまり下げずに除湿します)
- エアコンが選んだ温度より室温が下がるのを防ぐため、風が出たり止まったりすることがあります。

暖房

- 運転開始時、温風を出す準備のため、しばらく風が出ないことがあります。
- 外気の熱を吸収し、お部屋の中に取り入れて暖房しているため(ヒートポンプ方式)、外気温が下がると暖まりにくくなります。そのときは、他の暖房器具との併用をおすすめします。
- 霜取り運転について
 - 外気温が低いときは、室外機に霜が付き、暖房能力が低下します。このときは、自動的に暖房運転を停止し、約5～10分間、霜取り運転をします。霜取り運転が終了すると、約1～5分後に温風が出ます。
 - 霜取り運転中の室温低下を抑えるために、あらかじめ室温を上げます。(プレウォーム)
 - 設定温度と室温に差がある場合は、霜取り運転の時間を短縮して室温低下を抑えます。(スピード除霜)
暖房と霜取り運転を切り換えるときに「ブシュ」という音がある場合があります。音が気になる場合は、メニューより「スピード除霜」を「切」にしてください。(21, 22 ページ)

霜取り運転中

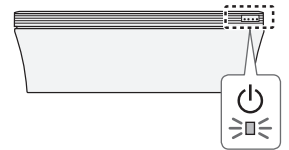

ゆっくり点滅(緑)

運転条件

冷房運転	外気温約 21°C以上、約 46°C以下 室温約 21°C以上
除湿運転	外気温約 16°C以上 室温約 18°C以上
暖房運転	外気温約 24°C以下 室温約 28°C以下

- 左記の条件以外で運転すると、保護装置が働き、運転できないことがあります。
- 湿度が80%以上ある場合、長時間冷房・除湿運転すると吹出口などに露が付き、水滴が落ちることがあります。

空気清浄機

このエアコンは、空気清浄機を兼ね備えています。

空気清浄機の規格*を満たしており、エアコン運転中は、常に空気清浄しています。

※JEM1467に準拠

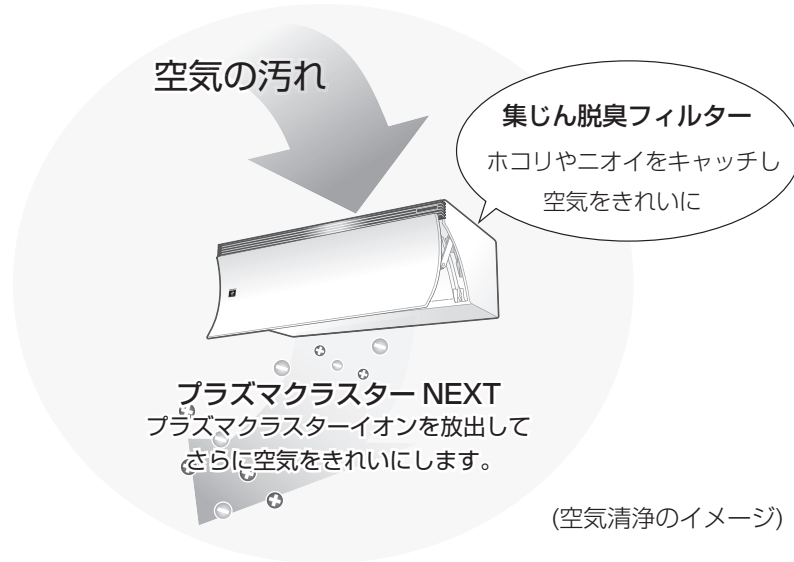

集じん脱臭フィルター

集じん脱臭フィルターにお部屋のホコリやニオイ成分を集めて空気をきれいにします。

- 捕集できるもの：PM2.5、浮遊カビ菌、浮遊ウイルス、浮遊菌、ホコリ・チリ、タバコの煙(粒子)、ペットの毛など。
- 脱臭できるもの：タバコ・トイレ・生ゴミ・料理臭・ペットのニオイなどの生活臭。

有害なガス成分(タバコの一酸化炭素など)、常時発生し続けるニオイ成分(建材臭・ペット自体のニオイなど)のすべてを除去することはできません。

空気清浄機の仕様

適用床面積の目安*1	55畳
8畳の清浄時間	5分
電気代の目安*2	約0.5円/時間

*1 風量「急速」・水平方向の風向で運転したときの面積です。「日本電機工業会規格(JEM1467)」に基づくものです。

*2 風量「自動」で運転したときの電気代です。[電力料金目安単価31円/kWh(税込)で算出(家電公取調べ)]

エアコンの風が止まっている間は、空気清浄効果は得られません。

ホコリセンサー・ニオイセンサー

ホコリセンサーとニオイセンサーでお部屋の空気の汚れ度合いを検知し、キレイモニターでお知らせします。

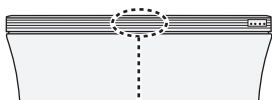

キレイモニター

- ホコリセンサー：ハウスダスト(ホコリ・ダニのふん・死がい・カビの胞子・花粉)タバコの煙などを検知します。
- ニオイセンサー：タバコや線香のニオイ・化粧品・アルコール・スプレー類などを検知します。

詳しく知りたいとき 2

プラズマクラスター NEXT

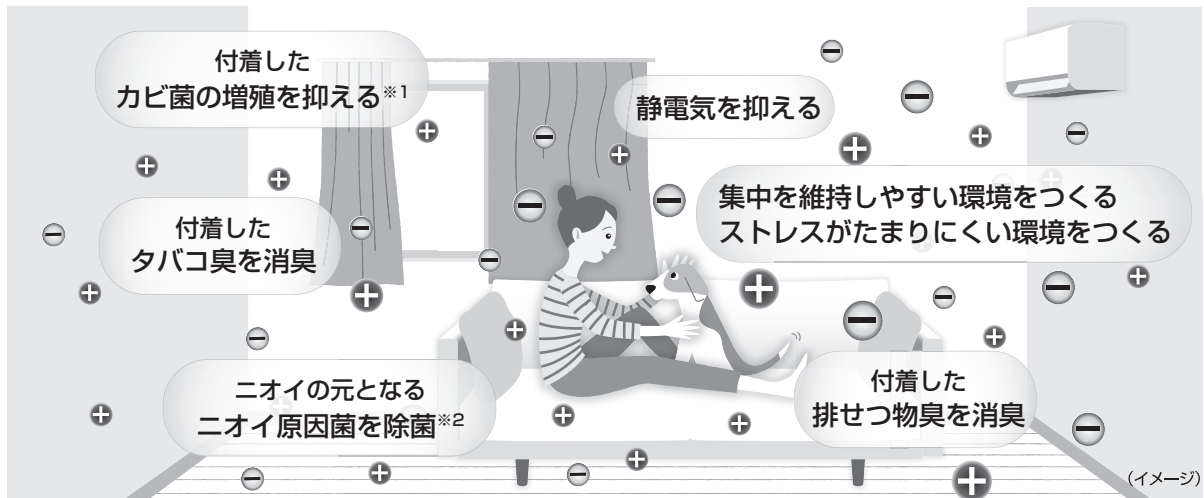

約5～20畳相当の試験空間における、約40秒～約9日後の実証効果であり、実使用空間での実証結果ではありません。使用場所の状況や使いかた・個人によって効果は異なります。

プラズマクラスターは自然界に存在するのと同じプラスとマイナスのイオンで、濃度を高めても安全性が確認された^{※3} シャープ独自の技術です。

このエアコンは、50,000個/cm³までイオン濃度を高めたプラズマクラスター NEXT を搭載しています。イオン濃度を高めることにより、高い空気浄化力を発揮します。

効果	試験機関	試験方法・結果
※1 付着カビ菌の増殖抑制	(一財)日本食品分析センター	約20m ³ (約5畳相当)の試験空間にて2018年機種AY-H22X(R-Pシリーズとイオン濃度が同等のエアコン)のプラズマクラスター送風運転で実施。8日後に付着カビ菌の増殖を抑制。
※2 付着ニオイ原因菌を除菌	(一財)日本食品分析センター	約20m ³ (約5畳相当)の試験空間にて2018年機種AY-H22X(R-Pシリーズとイオン濃度が同等のエアコン)のプラズマクラスター送風運転で実施。9日後に付着ニオイ原因菌を99%抑制。

※3 (株)LSIメディエンス

よくあるご質問 1

Q 運転を停止しても動いている
・運転ランプ(白)が点灯

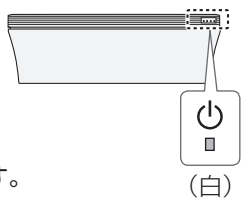

A 空気清浄機運転をしています。
お買いあげ時は、エアコン運転を停止しても空気清浄機運転を続ける設定になっています。(10 ページ)

Q 運転を停止しても動いている
・プラズマクラスターランプ(白)のみが点灯
・暖かい風が出る

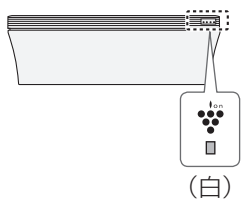

A 内部清浄運転をしています。(28 ページ)
カビの増殖やニオイを抑制するためにも最後まで運転してください。
エアコン内部を乾燥するため、暖房運転(最長10分間)をする場合があります。

Q 運転ランプ(緑)がゆっくり点滅する

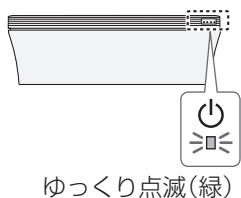

ゆっくり点滅(緑)

A 暖房時の霜取り運転をしています。(38 ページ)

Q 「ポコポコ」という音がする

A 気密性の高い部屋などで換気扇を使用するときや屋外で強い風が吹いているときに、エアコンのドレンホースから外気が吸引される音です。
故障ではありません。
ドレンホースに市販のエアコン用逆流防止弁を取り付けると改善することがあります。

Q 「ジージー」「チッチッチ」という音がする

A プラズマクラスターイオン発生時に出る音です。音は使用環境や運転内容により、大きくなったり聞こえにくくなったりしますが、プラズマクラスターイオンの効果は同じです。

ユニットの電極部をお手入れすると、音が軽減する場合があります。(36 ページ)

どうしても気になる場合は、プラズマクラスター「切」に設定することもできます。(21, 22 ページ)

Q 室外機から水や白い煙(湯気)が出る

A ●暖房時
霜取り運転でとけた霜は、白い煙(湯気)となって出たり、水となって室外機の底から出たりします。
異常ではありません。

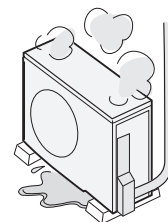

●冷房時
冷えた配管や配管接続部に水滴が付き、滴下することがあります。

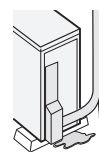

ぬれてお困りの場合は、お買いあげの販売店に排水工事をご相談ください。一部寒冷地域では、室外機凍結のおそれがあり、工事できない場合があります。

よくあるご質問 2

無線LAN Q&A

Q エアコンとルーターの無線LAN接続ができない

- A**
- お使いのルーターを確認してください。(24 ページ)
 - ルーターやアンテナの向きを調整したり、ルーターとエアコンを近づけたりしてください。その後、もう一度「初期設定 2 無線LAN接続とエアコンの登録」をしてください。(25 ページ)

Q アプリをインストールできない

- A** スマートフォンのOSがアプリに対応しているか確認してください。(24 ページ)

Q アプリにエアコンを登録できない

- A**
- スマートフォンとエアコンは、同じルーターに無線LAN接続していますか。
 - エアコンに登録できるCOCORO IDの最大数(10個)を超えていませんか。
 - 同じルーターにつないだ機器同士の通信を禁止するルーターの機能が有効になっていませんか。この場合、スマートフォンと機器が通信できないため機器が表示されません。ルーターの該当する機能を無効にしてください。

Q 複数のスマートフォンから操作したい

- A** それぞれのスマートフォンで初期設定をしてください。(25 ページ)

Q ルーターを変更したとき

- A**
- エアコンとルーターを接続しなおす必要があります。
 - ① リモコンのメニューボタンを3秒間長押しし、無線LAN機能を停止する。(26 ページ)
 - ② 「初期設定 2 無線LAN接続とエアコンの登録」をする。(25 ページ)

Q スマートフォンから操作できない

- 
- A** 本体のコネクトランプ ((P)) を確認してください。
- <消灯>
- エアコンがルーターと無線LAN接続できていません。
 - ・ エアコンの電源プラグがはずれていませんか。
 - ・ 無線LAN機能を停止していませんか。(26 ページ)
- <点灯>
- エアコンがルーターと無線LAN接続できています。
 - ・ アプリにエアコンを登録していますか。していない場合は、「初期設定 2 無線LAN接続とエアコンの登録」をしてください。(25 ページ)
- <点滅>
- 当社サーバーとエアコンが通信できなくなっています。
 - ・ ルーターの電源が入っていますか。故障していませんか。
 - ・ ルーターを変更していませんか。
 - ・ ルーターやアンテナの向きを調整したり、ルーターとエアコンを近づけたりしてみてください。
 - ・ ネットワーク障害が発生していませんか。
 - ・ 当社サーバーがメンテナンス中の場合があります。その場合、しばらくすると点灯に戻ります。

Q スマートフォンを機種変更したとき

- A** アプリをインストールし、登録済みのCOCORO IDとパスワードでログインすれば、ご利用できます。(25 ページ)

Q 第三者からエアコンを譲渡されたとき不正なアクセスによる利用が疑われるときスマートフォンを紛失したとき

- A** 第三者からの不正アクセスを防ぐため初期化してください。(26 ページ)

Q エアコンを廃棄するとき第三者へ譲渡するとき

- A** 個人情報の流出を防ぐため初期化してください。(26 ページ)

故障かな？

1

修理依頼やお問い合わせの前に、もう一度お調べください。

こんなとき		お調べください
本体	運転しない・電源が入らない	<ul style="list-style-type: none"> ●ご家庭のヒューズ、ブレーカーが切れていませんか。 ●電源プラグがはずれていませんか。 ●停電ではありませんか。通電後あらためて運転してください。
	室外機が止まらない	<ul style="list-style-type: none"> ●運転停止後に、室外機を冷やしています。約1分間お待ちください。
	エアコンが勝手に運転する	<ul style="list-style-type: none"> ●スマートフォンで遠隔操作をされていませんか。
	エアコンが勝手に止まる	<ul style="list-style-type: none"> ●スマートフォンで遠隔操作をされていませんか。 ●スマートフォンで操作後、当社サーバーとエアコンが約24時間通信できない状態が続くと、自動でエアコンが停止します。当社サーバーとエアコンが通信できないときは、コネクトランプが1秒間隔で点滅します。
	風が出ない・弱い	<ul style="list-style-type: none"> ●集じん脱臭フィルターが袋に入ったままになっていませんか。 (6ページ) ●エアーフィルターにホコリがたまっていますか。 (32ページ)
	運転開始時すぐに風が出ない	<ul style="list-style-type: none"> ●冷房時：冷たい風を出す準備をしています。約1分間お待ちください。 ●暖房時：暖かい風を出す準備をしています。約1～5分間お待ちください。外気温が低い等の条件により、もう少し時間がかかる場合があります。
	暖房運転のとき風が出ない	<ul style="list-style-type: none"> ●室外機に霜がつき、自動的に霜取り運転をしています。 (38ページ) ●室温が設定温度に達したとき、短時間(約3～6分間)、運転を止めて室温をコントロールしています。
	除湿運転のとき蒸し暑く感じる	<ul style="list-style-type: none"> ●お部屋に人が多く集まったときや発熱物があるとき、外気温が高いときは、蒸し暑く感じる場合があります。その場合は、設定温度を下げるか、冷房運転で室温を下げた後、再度除湿運転をしてください。 (10, 11ページ)
	設定湿度にならない	<ul style="list-style-type: none"> ●湿った空気が室内に入ると、設定した湿度まで下がらない場合があります。 ●外気温が高いときは、室温を下げぎみに運転するので、設定した湿度より下がる場合があります。 ●室温や外気温が低いときは、冷え過ぎを防ぐため、除湿しない場合があります。
	風量・風向が変わる	<ul style="list-style-type: none"> ●お部屋の空気の汚れ度合いにより、風量を調節しています。 (12ページ) ●上下風向を変えるとき、一時的に風量が低下することがあります。 ●暖房運転で吹き出す風の温度が低いときは、自動的に弱めの風量や風があたらないように、ななめ後ろ向きの風向へ変更します。風が暖まるとリモコンで設定した風量・風向に戻ります。 ●冷房や除湿時、吹出口付近に露が付き水滴が落ちるのを防ぐために湿度が高い環境では、風量・風向が自動的に変わることがあります。
冷房・除湿運転のときエアコンから霧が出る	<ul style="list-style-type: none"> ●運転中に吹き出した冷風で、お部屋の空気が冷やされて、霧状になるためです。 	
リモコン	<ul style="list-style-type: none"> ●生活に伴うニオイがエアコンに吸着し吹き出されるためです。下記のお手入れをすると、改善する場合があります。 <ul style="list-style-type: none"> ・内部清浄運転をする。 (28ページ) ・エアーフィルターと集じん脱臭フィルターをお手入れする。 (32, 34ページ) ・タバコや焼き肉など、強いニオイがある環境で使用される場合、数週間から数カ月でフィルターからニオイが発生することがあります。お手入れ後もにおう場合は集じん脱臭フィルターを交換してください。 (35ページ) 改善しない場合は、専門業者によるエアコンクリーニングをおすすめします。 (裏表紙) 	

必要なとき

故障かな？ 2

修理依頼やお問い合わせの前に、もう一度お調べください。

こんなとき	お調べください
<p style="writing-mode: vertical-rl; text-orientation: upright;">冷えない・暖まらない</p> <p>よく冷えない・暖まらない</p>	<ul style="list-style-type: none"> ● エアフィルターが汚れていませんか。(32 ページ) ● 温度調節は適切ですか。(11 ページ) ● 風量を「静音」または「▲ 微」に設定していませんか。 室温や外気温によって、設定温度に到達するまでに時間がかかったり、設定温度にならなかったりすることがあります。(12 ページ) ● おやすみ運転中やおでかけ運転中ではありませんか。(14, 18 ページ) ● 電力ひかえめ「入」に設定していませんか。(22 ページ)
	<ul style="list-style-type: none"> ● エアコンが正常に運転しているかを確認するために、室内機の吹出口と吸込口の温度差を測ってください。 約20分間運転し、温度差が冷房時8℃以上、暖房時14℃以上あれば正常です。 ● お部屋の広さや外気温などの条件によっては、設定した温度に到達しない場合があります。 <ul style="list-style-type: none"> ・ エアコンの能力に対し、お部屋が広すぎませんか。(裏表紙) ・ 外気温が高い(低い)場合は、冷え(暖まり)が悪くなります。 ・ 湿度が高い状態が続くと、冷えが悪くなる場合があります。 冷房時は、カーテンなどで日差しをさえぎる、人のいる方向に風向を変えるなど調節すると、体感温度が下がります。
	<ul style="list-style-type: none"> ● エアコンの風が吹き出す方向に、障害物(欄間・梁・家具・壁など)があると風の流れが偏り、エアコンが室内の温度感知を正確にできなくなる場合があります。その場合は、障害物を避けるように風向を調整してください。(12, 13 ページ) ● 室内機や室外機の吹出口、吸込口をふさいでいませんか。 また、室外機背面と左側面のアルミフィンに木の葉、紙、ペットの毛などがつまると能力が低下することがあります。
	<ul style="list-style-type: none"> ● スマートフォンで遠隔操作(温度・風量・風向設定など)をされていませんか。遠隔操作で設定した内容は、リモコンに表示されません。
<p>冷える・暖まるまでに時間がかかる</p>	<ul style="list-style-type: none"> ● 室外機パワーを「低め」にしていませんか。(22 ページ)
<p style="writing-mode: vertical-rl; text-orientation: upright;">音がする</p>	<p>「ジュルジュル」「シャー」という音</p> <ul style="list-style-type: none"> ● エアコン内部の冷媒が流れる音です。
	<p>「ブシュ」という音</p> <ul style="list-style-type: none"> ● 霜取り運転のときなど、エアコン内部の冷媒の流れが切り換わるときの音です。
	<p>「ピシッ」という音</p> <ul style="list-style-type: none"> ● 温度変化により、室内機が膨張、収縮する音です。
	<p>「カチッ」という音</p> <ul style="list-style-type: none"> ● 室外機への通電を入・切したときの音です。 停止中も室外温度を確認するために通電する場合があります。
	<p>「コトコト」という音</p> <ul style="list-style-type: none"> ● 運転開始時や停止時、左右風向ルーバーが位置調整しているときの音です。
	<p>「ウィーン」という音</p> <ul style="list-style-type: none"> ● 気流パネルや左右風向ルーバーのモーター動作音です。 <p>何も操作していないのに「ピッ」「ピー」などの受信音がする</p> <ul style="list-style-type: none"> ● スマートフォンで遠隔操作をされていませんか。

こんなとき		お調べください
リモコン操作	受信しない リモコンが正常に動作しない リモコンの表示が出ない	<ul style="list-style-type: none"> ● リモコンのリセットボタンを押し、現在日時を合わせてから、もう一度、操作してください。(5, 9 ページ) ● 電池残量が少なくなると「」を表示、ほぼなくなると「--:--」が点滅します。電池を交換してください。(5 ページ) ● 電池の⊕⊖が逆になっていませんか。(5 ページ) ● リモコンを確実にエアコンに向けて操作していますか。(5 ページ) ● 蛍光灯の種類によっては、信号を受け付けられないことがあります。(5 ページ) ● 1つのリモコンで2台動作させない設定をしていませんか。(20 ページ) ● 本体の電源プラグを抜き、1分後もう一度差し込んでください。
	風量が変わらない	<ul style="list-style-type: none"> ● 除湿、部屋干しのときは風量の変更はできません。(12 ページ)
	温度が変わらない	<ul style="list-style-type: none"> ● 空気清浄機、部屋干し、おでかけ運転のときは温度の変更はできません。 ● エコ自動や除湿のときは、2.0℃低め～2.0℃高めの範囲で調節できます。(11 ページ)
	タイマー予約ができない	<ul style="list-style-type: none"> ● 現在日時を合わせていますか。(9 ページ)
	「--:--」が点滅している	<ul style="list-style-type: none"> ● 現在日時を合わせていますか。(9 ページ) ● 電池残量がほぼなくなると点滅します。電池を交換してください。(5 ページ)
	運転内容がリモコン表示と異なる	<ul style="list-style-type: none"> ● スマートフォンで遠隔操作されていませんか。遠隔操作で設定した内容はリモコンに表示されません。
気流パネル	気流パネルを開閉するとき一時的に動作が止まる	<ul style="list-style-type: none"> ● 気流パネルの重心の位置が変化するため、気流パネルの動作が一時的に止まる場合があります。
	運転を開始しても気流パネルが開かない、異音がある	<ul style="list-style-type: none"> ● 運転を停止し、電源プラグを抜き、1分後もう一度差し込んで運転してください。 ● 気流パネルが動作するときに音がすることがあります。
	運転を停止しても気流パネルが閉まらない	<p>運転ランプ(白)点灯</p> <ul style="list-style-type: none"> ● 空気清浄機運転をしています。(10 ページ) <p>プラズマクラスターランプ(白)点灯</p> <ul style="list-style-type: none"> ● 内部清浄運転をしています。(28 ページ) <p>運転ランプ(白)、プラズマクラスターランプ(白)消灯</p> <ul style="list-style-type: none"> ● 運転中に気流パネルを手で調節すると、気流パネルが完全に閉まらない場合があります。リモコンの「停止」ボタンを押ししてください。または電源プラグを抜き、1分後もう一度差し込んでください。
	気流パネルの向きがおかしい	<ul style="list-style-type: none"> ● 暖房運転時に、吹き出す風の温度が低いときは、気流パネルがななめ後方向に開くことがあります。風が暖まると、正常な位置まで開きます。(13 ページ)

故障かな？ 3

修理依頼やお問い合わせの前に、もう一度お調べください。

こんなとき	お調べください
<p>キレイモニターが 変わらない</p>	<ul style="list-style-type: none"> ● 運転開始後しばらくは、センサーの感度が安定せず、キレイモニターの色が変わらないことがあります。数分運転すると、センサーの感度が安定します。 ● キレイモニターが青から変わらない場合は、空気のきれいな状態が続いています。ニオイの発生する場所によっては、ニオイを感知しにくいことがあります。センサー部の近くでタオルをはいたり、たばこの煙などを吹きかけたりして、キレイモニターの色が変われば正常です。(6, 7 ページ) ● センサーの感度がお部屋の状態に合わないことがあります。センサー感度を調整してください。(23 ページ)
<p>キレイモニターが 青にならない</p>	<ul style="list-style-type: none"> ● お部屋の窓やドアが開いていたり、気密性が低いお部屋の場合、外部の汚れが入ってくるため、青になるのに時間がかかる場合があります。
<p>キレイモニターが 赤になったまま変わらない</p>	<ul style="list-style-type: none"> ● センサー部にホコリが詰まっている可能性があります。センサー部のお手入れをしてください。(31 ページ)
<p>キレイモニターが赤になっ ているのに、風量が強くな らない</p>	<ul style="list-style-type: none"> ● 冷房・暖房時のおやすみ運転、部屋干し運転では、お部屋の空気の汚れ度合いによる風量調節はしません。 <p>空気清浄機の設定を「空気清浄優先」にしているとき</p> <ul style="list-style-type: none"> ● 風量を「自動」に設定していますか。 「自動」以外の風量に設定しているときは、設定した風量で運転します。(12, 23 ページ) <p>空気清浄機の設定を「エアコン優先」にしているとき</p> <ul style="list-style-type: none"> ● お部屋の空気の汚れ度合いによる風量調節はしません。 (空気清浄機運転の風量「自動」以外) (23 ページ)
<p>キレイモニターが たびたび切り換わる</p>	<ul style="list-style-type: none"> ● ドアの開閉による空気の流れに反応することがあります。センサーの感度を弱めることができます。(23 ページ)
<p>キレイモニターが 消灯している</p>	<ul style="list-style-type: none"> ● 本体ランプの設定を「暗め」にしていますか。(23 ページ) ● 霜取り運転中はキレイモニターは消灯しています。 (緑ランプがゆっくり点滅) (38 ページ) ● 内部清浄運転中はキレイモニターは消灯しています。

本体表示(キレイモニター)

	こんなとき	お調べください
本体表示(ランプ)	室内機のランプが点滅している	● お手入れ時期や異常などをお知らせしています。 詳しくは、「室内機のランプが点滅したとき」をご覧ください。(48, 49 ページ)
	本体ランプが暗く プラズマクラスターランプ が消灯している	● おやすみ運転をしていませんか。(14 ページ) ● おでかけ運転をしていませんか。(18 ページ) ● 本体ランプの設定を「やや暗め」や「暗め」にしていませんか。(23 ページ)
	プラズマクラスターランプ が点灯しない	● プラズマクラスターイオン発生ユニットの交換時期を過ぎていませんか。 (37 ページ) ● プラズマクラスターの設定を「切」にしていませんか。(22 ページ)
	プラズマクラスター発生 ユニットを交換しても 交換サインが表示される	● ユニットの2個とも交換しましたか。(37 ページ)
	停止中にランプが 点灯している	● タイマー予約中ではありませんか。(15, 16 ページ) ● 空気清浄機運転中ではありませんか。(10 ページ) ● 自動内部清浄運転中ではありませんか。(28 ページ)
	タイマーを取り消したのに タイマーランプ(橙)が 点灯している	● スマートフォンでタイマー予約をしていませんか。 スマートフォンで予約している場合、リモコンで予約を取り消すことはできません。 スマートフォンで取り消してください。
	コネクトランプ(白)が 点滅している (無線LANご使用时)	● 当社サーバーとエアコンが通信できなくなっています。 ・ ルーターの電源が入っていますか。故障していませんか。 ・ ルーターを変更していませんか。 ・ ルーターやアンテナの向きを調整したり、ルーターとエアコンを近づけたりしてみてください。 ・ ネットワーク障害が発生していませんか。 ・ 当社サーバーがメンテナンス中の場合があります。その場合、しばらくすると点灯に戻ります。
その他	室内機周辺の 天井や壁が黒く汚れる	● お部屋の環境により、空気中のちりやホコリが、エアコンによる空気循環や静電気 で天井や壁などに付着するためです。 エアコン周辺もこまめにお掃除することをおすすめします。 また、風向の設定を調節し、天井や壁にあたる風を弱めることで、ちりやホコリの 付着を軽減できる場合があります。(12, 13 ページ)
	ドレンホースから 赤い水が出る	● ベランダなど、ドレンホースからの排水でぬれた所に、空気中の赤色酵母菌や 赤カビが繁殖し、排水が赤く見えることがあります。 中性洗剤などで掃除をしてください。
	吹出口から水が漏れる	● エアークリフィルタが目づまりしていると、水漏れの原因となることがあります。 エアークリフィルタが汚れている場合は掃除をしてください。(32 ページ) ● ドレンホースの先端から水が流れているか、つまっていないかを確認してください。 (7 ページ) 改善しない場合は、お買いあげの販売店へご相談ください。
	室外機の音が気になる	● 暖房時は冷房時に比べてパワーを上げた運転をおこなうため、音が大きく感じる 場合があります。 音が気になる場合は室外機パワーを「低め」に設定してください。(22 ページ)

● 詳しくは、サポートページにも掲載しています。
https://jp.sharp/support/air_con/



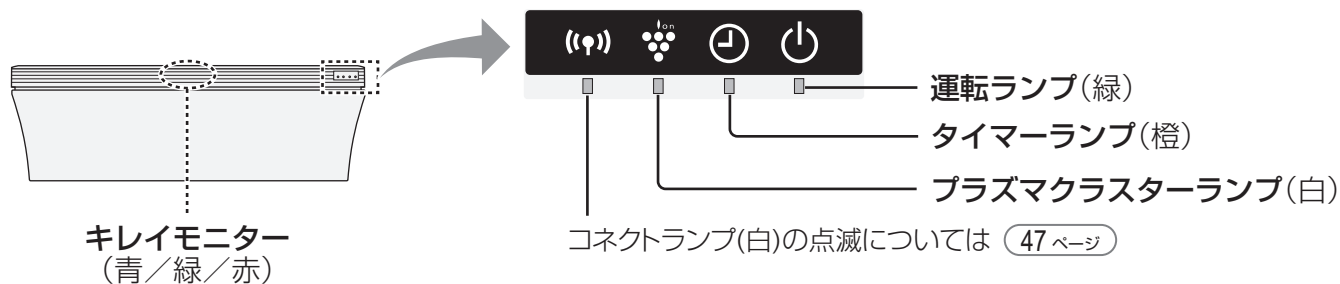

お客様ご自身で容易に確認
できる「故障診断ナビ」など
が掲載されています。

室内機のランプが点滅したとき



エアコンの状況やユニットの交換時期をお知らせ

こんなとき	お知らせ内容
 (緑) <p>運転ランプ(緑)が ゆっくり点滅</p>	暖房時の霜取り運転をしています。(38 ページ)
 (白) <p>プラズマクラスターランプ(白)が 点滅(運転開始時)</p>	ユニットの交換時期です。(37 ページ)

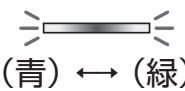
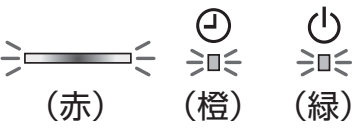

部品の取り付け不具合をお知らせ

こんなとき	確認
 (青) ↔ (緑) <p>キレイモニター(青)(緑)が 交互に10回点滅(運転開始時)</p>	ユニットが正しく取り付けられていますか。 (37 ページ)
 (赤) (橙) (緑) <p>キレイモニター(赤)、 タイマーランプ(橙)、 運転ランプ(緑)が同時に点滅</p>	集じん脱臭フィルターがフィルターボックスに 入っていますか。(35 ページ) フィルターボックスが正しく取り付けられて いますか。(35 ページ)

確認後、1分以上経過したら、再度、電源プラグを差し込んで運転してください。

それでも点滅するときは、点検・修理が必要です。エラー番号 (49 ページ) をお買いあげの販売店にご連絡ください。

異常をお知らせ

こんなとき	お知らせ内容
 (緑) →  (橙) →  (白) 運転ランプ(緑)、タイマーランプ(橙)、 プラズマクラスターランプ(白)が 順に点滅	異常をお知らせしています。 ・異常の内容によっては、 点滅しないランプもあります。

電源プラグを抜き、確認してください。

- エアフィルターが汚れていませんか。
- 室内機や室外機の吹出口、吸込口をふさいでいませんか。
- 室外機のアルミフィンに木の葉、紙、ペットの毛などがつまっていませんか。

1分以上経過したら、再度、電源プラグを差し込んで運転してください。

それでも点滅するときは、点検・修理が必要です。

下記のどちらかの方法でエラー番号をご確認のうえ、お買いあげの販売店にご連絡ください。

リモコンによるエラー番号の確認



(カバーを開ける)

1 停止中に  を5秒間、長押しする。

- 「ピッ」と音がし、「00」が表示されます。

2 エラー番号の確認  をくり返し押す。

- 押すたびに「ピッ」と受信音がします。
- 該当するエラー番号のときは「ピー」と受信音がします。
- 番号は、00～31まであります。

3  を押す。

- 「ピッ」と音がし、「-0」が表示されます。

4 エラー番号の確認  をくり返し押す。

- 押すたびに「ピッ」と受信音がします。
- 該当するエラー番号のときは「ピー」と受信音がします。
- 番号は、-0～-7まであります。

【例】エラー番号(23-4)

00

23

-0

-4

必要なとき

室内機ランプの点滅回数によるエラー番号の確認

ランプの点滅が消えた場合は、停止ボタンを5回続けて押してください。(約3分間ランプが点滅します)

【例】エラー番号(23-4)

【例】エラー番号(3-4)



保証とアフターサービス

修理を依頼されるときは

出張修理

- 「よくあるご質問」、「故障かな?」、「室内機のランプが点滅したとき」(41～49ページ)を調べてください。
- それでも異常があるときは使用をやめて、必ず電源プラグを抜いてください。
- お買いあげの販売店に、次のことをお知らせください。

- 品名：ルームエアコン
- 形名：室内機下部の銘板や保証書に記載
- お買いあげ日(年月日)
- 故障の状態(具体的に)
- お名前 ・ ご住所 ・ 電話番号 ・ ご訪問希望日

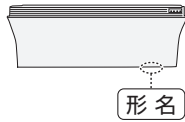

便利メモ

お買いあげの際に記入されると便利です。

販売店名
電話 () —
お買いあげ日 年 月 日

保証期間中

- 修理に際しましては、保証書をご提示ください。保証書の規定に従って、修理させていただきます。

保証期間が過ぎているときは

- 修理すれば使用できる場合には、ご希望により有料で修理させていただきます。

修理料金のしくみ

- 修理料金は、技術料・部品代・出張料などで構成されています。

技術料	故障した製品を正常に修復するための料金です。
部品代	修理に使用した部品代金です。
出張料	製品のある場所へ技術者を派遣する場合の料金です。

保証書(別添)

- 保証書は「お買いあげ日・販売店名」などの記入をお確かめのうえ、販売店から受け取ってください。保証書は内容をよくお読みの後、大切に保管してください。
- 保証期間…お買いあげの日から1年間です。ただし、次の部品は5年間です。冷媒回路…圧縮機、熱交換器、本体配管。保証期間中でも有料になることがありますので、保証書をよくお読みください。以下の消耗品は保証期間内でも「有料」とさせていただきます。
 - 乾電池
 - 集じん脱臭フィルター

補修用性能部品の保有期間

- 当社は、ルームエアコンの補修用性能部品を製品の製造打切後、10年保有しています。
- 補修用性能部品とは、その製品の機能を維持するために必要な部品です。

お客様ご相談窓口のご案内

修理・使いかた・お手入れ・お買い物などのご相談・ご依頼、および万一、製品による事故が発生した場合は、お買いあげの販売店、または下記窓口にお問い合わせください。



【会員サービス】

「COCORO MEMBERS」入会で製品情報を上手に活用

ご愛用製品を「MY家電登録」いただくと、別売品などのサポート情報が手軽にご利用いただけます。

COCORO MEMBERS
MY家電登録はこちら



<https://jp.sharp/support/sp/cocoro/cocoro.html>



いつでも便利なWebサービス

【シャープオンラインサポート】

お問い合わせは

ご質問やお困りごとは、気軽にアクセス、しっかりアシスト!

シャープ お問い合わせ

https://jp.sharp/support/air_con/



修理のご相談は

修理のご依頼、進捗確認はWebで!

シャープ 修理相談

<https://jp.sharp/support/repair.html>



使いかた・お手入れなどのご相談窓口

おかけ間違いのないようご注意ください。

受付時間 (年末年始を除く)

●月曜～土曜：9:00～18:00 ●日曜・祝日：9:00～17:00

固定電話からは、フリーダイヤル

0120 - 078 - 178

携帯電話からは、ナビダイヤル

0570 - 550 - 449

■フリーダイヤル・ナビダイヤルがご利用いただけない場合は…

電話	FAX
050 - 3852 - 5405	06 - 6792 - 5993
〒581-8585 大阪府八尾市北亀井町3丁目1番72号	



修理に関するご相談窓口

おかけ間違いのないようご注意ください。

受付時間 (年末年始を除く)

●月曜～土曜：9:00～20:00 ●日曜・祝日：9:00～17:00

固定電話からは、フリーダイヤル

0120 - 02 - 4649

携帯電話からは、ナビダイヤル

0570 - 550 - 447

■フリーダイヤル・ナビダイヤルがご利用いただけない場合は…

電話	FAX
050 - 3852 - 5520	06 - 6792 - 3221
〒581-8585 大阪府八尾市北亀井町3丁目1番72号	

- QRコードについて
QRコードは株式会社デンソーウェーブの登録商標です。誘導されるサイトおよび動画の視聴は無料ですが、通信料金はお客様のご負担になります。

【ご相談窓口におけるお客様の個人情報のお取り扱いについて】

シャープ株式会社および関係会社は、お客様の個人情報をご相談対応や修理対応などに利用させていただいております。個人情報は適切に管理し、修理業務等を委託する場合や正当な理由がある場合を除き、第三者に開示・提供いたしません。

個人情報の取扱いの詳細については、<https://corporate.jp.sharp/privacy/index-j.html>をご参照ください。

- 所在地・電話番号・受付時間などについては、変更になることがあります。

長期使用製品安全表示制度に基づく本体表示について

■本体への表示内容

経年劣化により、危害の発生が高まるおそれがあることを注意喚起するために電気用品安全法で義務付けられた右の表示を本体の銘板近傍におこなっています。

【製造年】本体の銘板の中に西暦4桁で表示しています。



【設計上の標準使用期間】10年

設計上の標準使用期間を超えてお使いいただいた場合は、経年劣化による発火・けが等の事故に至るおそれがあります。

■設計上の標準使用期間とは

- 運転時間や温湿度など、以下の標準的な使用条件に基づく経年劣化に対して、製造した年から安全上支障なく使用することができる標準的な期間です。
- 設計上の標準使用期間は、無償保証期間とは異なります。また、一般的な故障を保証するものでもありません。

■標準使用条件 JIS C 9921-3 ルームエアコンディショナの設計上の標準使用期間を設定するための標準使用条件による

環境条件		冷房	暖房	
環境条件	電源電圧	製品の定格電圧による(単相100Vまたは単相200V)		
	周波数	50/60Hz共用		
	室内	温度	27℃(乾球温度)	20℃(乾球温度)
		湿度	47%(湿球温度19℃)	59%(湿球温度15℃)
	室外	温度	35℃(乾球温度)	7℃(乾球温度)
		湿度	40%(湿球温度24℃)	87%(湿球温度6℃)
設置条件	製品の工事説明書による標準設置			
負荷条件	住宅	木造平屋、南向き和室、居間		
	部屋の広さ	製品能力に見合った広さの部屋(畳数)		
想定時間	1年間の使用日数(東京モデル)	6月2日から9月21日までの112日間	10月28日から4月14日までの169日間	
	1日の使用時間	9時間/日	7時間/日	
	1年間の使用時間	1,008時間/年	1,183時間/年	

- 設置状況や環境、使用頻度が上記の条件と異なる場合、または本来の使用目的以外でご使用された場合は、設計上の標準使用期間より短い期間で経年劣化による発火・けが等の事故に至るおそれがあります。

愛情点検



長年ご使用のエアコンの点検を!

こんな症状はありませんか?

- 電源コードやプラグが異常に熱い。
- 電源プラグが変色している。
- 焦げくさいニオイがする。
- プレーカーが頻繁に落ちる。
- 異常な音やガタガタと振動する。
- 架台や吊り下げなどの取付部品が腐食したり、取付けがゆるんでいる。
- 室内機から水漏れがする。
- その他の異常や故障がある。

ご使用を中止

電源プラグを抜いて、必ずお買いあげの販売店、または修理に関するご相談窓口にて点検・修理をご依頼ください。点検・修理に要する費用は、別途ご相談ください。

点検整備のおすすめ

- エアコンを数シーズン使用した場合は、内部の汚れなどにより、能力が低下したり、ニオイ・水漏れが発生することがあります。通常のお手入れとは別に、点検整備(有料)をおすすめします。お買いあげの販売店にご相談ください。

別売品

お買いあげの販売店でお求めください。

部品、および価格は、2023年2月現在のもので、変更する場合があります。詳しくは、お買いあげの販売店でご確認ください。

集じん脱臭フィルター

形 名: AZ-LPSF2 (2枚1組)
希望小売価格: 5,500円(税込)

リモコン

部品コード: CRMC-B177JBEZ
形 名: 205 638 1052
希望小売価格: 4,840円(税込)

リモコンホルダー

形 名: 205 214 0875
希望小売価格: 660円(税込)



交換用プラズマクラスターイオン発生ユニット

(ユニットの保証期間は、お買いあげの日から2年間です)

形 名: AZ-RC10W1(1個)
希望小売価格: 4,950円(税込)

- ユニットは、お客様ご自身で交換できます。シャープマーケティングジャパン株式会社 カスタマーサービス社でも対応します。ただし、交換用ユニットの費用に加え、工料、出張料が別途かかります。詳しくは修理に関するご相談窓口にお問い合わせください。 (50 ページ)
- 交換は、2個とも新しいユニットをお使いください。

仕様

室内機・室外機の組み合わせ		室内	AY-R22P	AY-R25P	AY-R28P	AY-R40P	AY-R56P2
		室外	AU-R22PY	AU-R25PY	AU-R28PY	AU-R40PY	AU-R56P2Y
種類		セパレート形・空冷式・冷房・暖房兼用(インバーター)					
電源		単相100V・50/60Hz					単相200V・50/60Hz
冷房	定格能力(kW)		2.2 (0.8~3.2)	2.5 (0.8~3.3)	2.8 (0.8~3.4)	4.0 (0.8~4.4)	5.6 (0.8~5.7)
	面積の目安(m ²)	鉄筋アパート南向き洋室	15	17	19	28	39
		木造南向き和室	10	11	13	18	25
	定格消費電力(W)		470 (180~810)	560 (180~830)	670 (180~850)	1240 (180~1550)	1950 (140~2100)
	運転電流(A)		5.5	6.6	7.1	12.9	10.0
	運転音(dB) 音響パワーレベル	室内	63	63	65	68	69
室外		56	57	60	62	64	
暖房	定格能力(kW)		2.5 (0.8~4.5)	2.8 (0.8~4.5)	3.6 (0.8~5.2)	5.0 (0.8~6.4)	6.7 (0.8~9.0)
	面積の目安(m ²)	鉄筋アパート南向き洋室	11	13	16	23	30
		木造南向き和室	9	10	13	18	24
	定格消費電力(W)		500 (150~1250)	580 (150~1250)	850 (150~1470)	1480 (150~2000)	2050 (140~2940)
	運転電流(A) <最大>		5.7 <15.0>	6.6 <15.0>	8.8 <15.0>	14.9 <20.0>	10.4 <15.0>
	運転音(dB) 音響パワーレベル	室内	64	64	68	68	69
室外		57	58	58	64	66	
通年エネルギー消費効率		5.8	5.8	5.8	5.1	5.0	
区分名		I	I	I	Ⅲ	Ⅲ	
プラスクラスター適用床面積の目安(m ²) [*]		10	13	16	23	29	
質量(kg)	室内	17	17	17	17	17	
	室外	36	36	37	38	39	
外形寸法(mm) 幅×奥行×高さ	室内	798×447×278					
	室外	800×300×630					

- 運転特性はJIS C 9612:2013(日本産業規格)に基づいた数値です。
- 運転音の表示は、試験室での測定値です。実際に据え付けた状態での運転音は周囲環境により異なります。
- 電源は50/60Hz両用です。
- 区分名とは、家庭用品品質表示法に基づく表示です。
- ※ 商品に壁に設置し、「風量最大」運転時に部屋中央(床上1.2m)で50,000個/cm³以上のイオンが測定できる床面積の目安です。
- 本製品は技適マーク  の付いた無線モジュールを搭載しています。
- この製品は電源プラグを差し込んだ状態では、電子回路を動作させるために、約0.5Wの待機時電力を消費しています。
 - ・タイマー予約時: 約0.5W
 - ・無線LAN利用時: 約0.8W

お問い合わせ お問い合わせの前にもう一度「よくあるご質問」(41~42ページ)、「故障かな?」(43~47ページ)、「室内機のランプが点滅したとき」(48~49ページ)をご確認ください。

50ページに記載のお客様ご相談窓口よりお問い合わせください。

エアコンサポートページ(Web)もご活用ください。

https://jp.sharp/support/air_con/



Q&A情報や修理相談など
各種サポート情報が
あります。

⇨ エアコンクリーニングの申し込み

お買いあげの販売店、または下記シャープマーケティングジャパン株式会社 カスタマーサービス社へ
お申し込みください。エアコン内部の洗浄は、高い専門知識が必要です。お客様ご自身が、市販の洗浄剤で洗浄されますと、
水漏れ・破損・故障・発煙・発火の原因となりますので、下記までご相談ください。

シャープマーケティングジャパン株式会社
カスタマーサービス社

フリーダイヤル

 0120-565-506

受付時間 (日曜日・祝日・当社指定休日を除く)
●月曜~土曜: 9:00~17:45

- 料金は条件により異なります。お問い合わせ時にご確認ください。
- 本サポートのご提供は、シャープの国内サービス会社 シャープマーケティングジャパン株式会社 カスタマーサービス社
(沖縄地区: 沖縄シャープ電機株式会社)、または、シャープの国内サービス会社が選定したサービス提供会社が実施いたします。

シャープ株式会社

本 社 〒590-8522 大阪府堺市堺区匠町1番地



TINSJB665JBRZ 23B (TH) ①