

ZM-95Tの場合

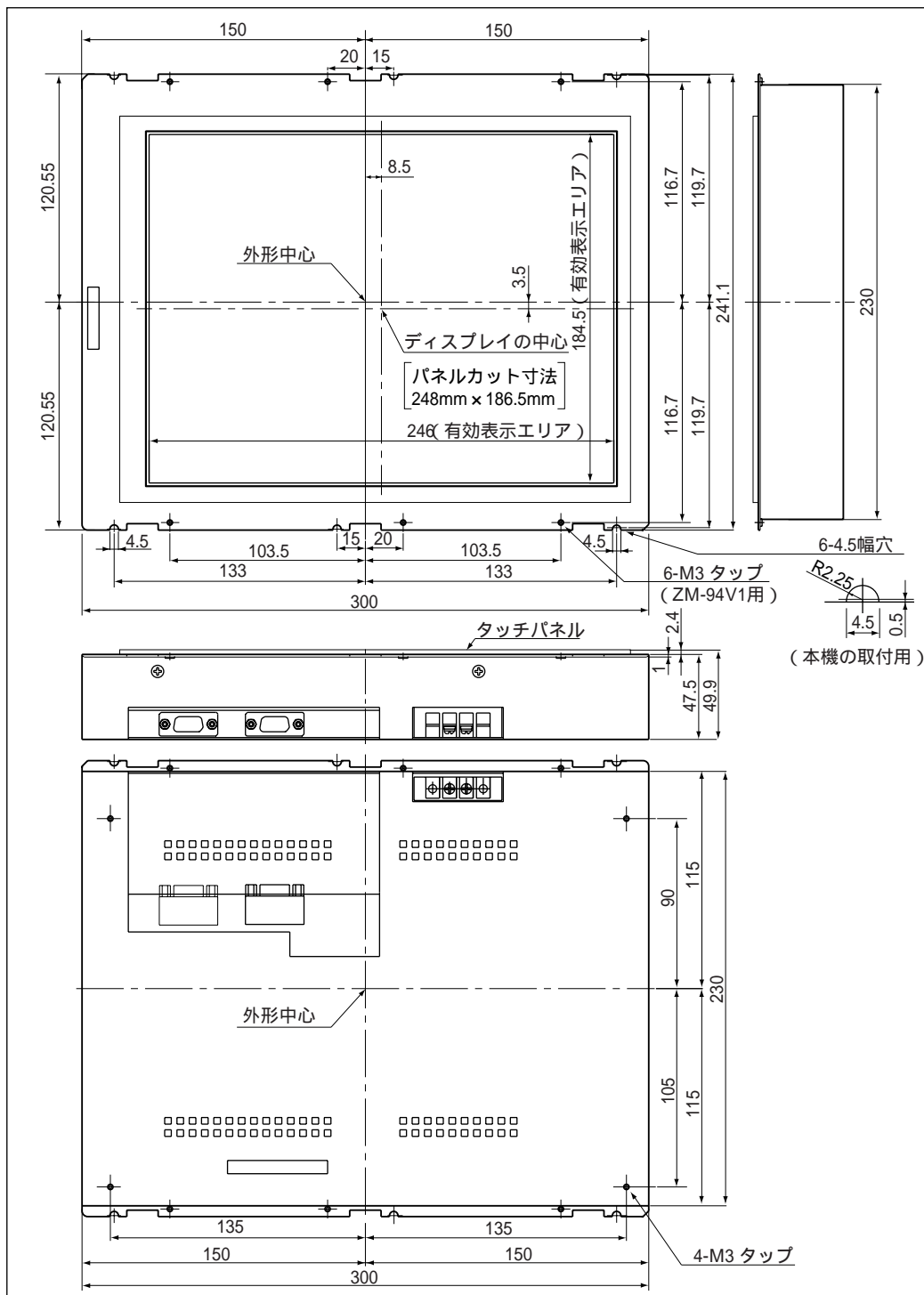

・ 配線ケーブルの許容寸法

(単位：mm)

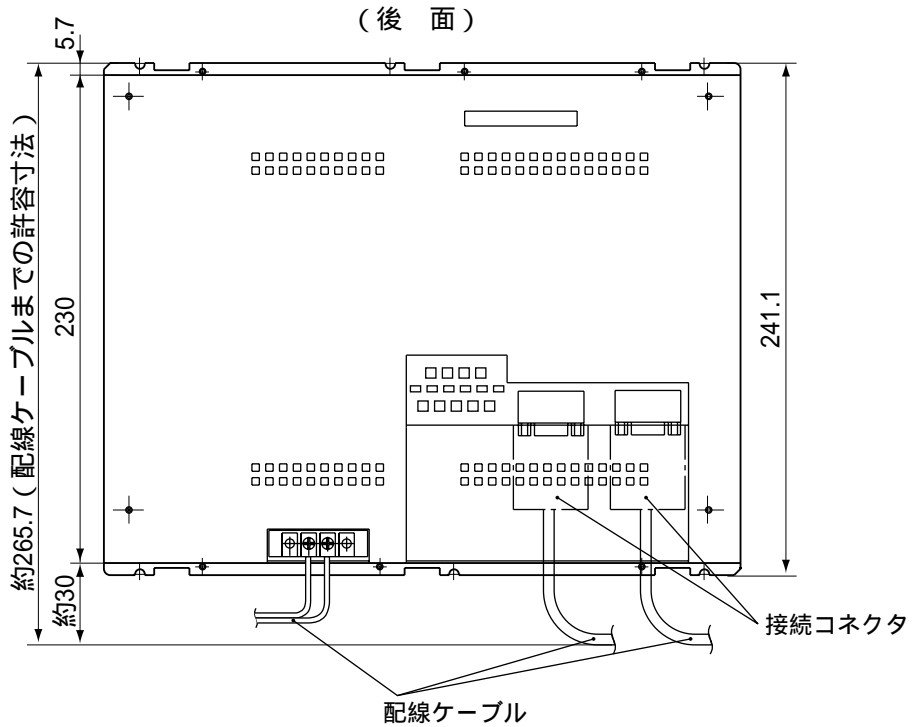

上図はZM-95Tですが、ZM-94Tも配線ケーブルの許容寸法は同じです。

〔 2 〕 ZM-94V1を使用する取付

取付フレーム(ZM-94V1)を使用して、ZM-94T/95Tを取り付ける手順を示します。

ZM-94V1をZM-94T/95Tに、組付ネジ 6 個(M3皿ネジ : ZM-94V1に付属)を使用して取り付けます。

ZM-94Tの場合、スペーサー(ZM-94V1に付属)をZM-94Tに貼り付けます。
(ZM-95Tでは貼付不要)

表面保護カバー(ZM-94V1に付属)をZM-94V1に貼り付けます。

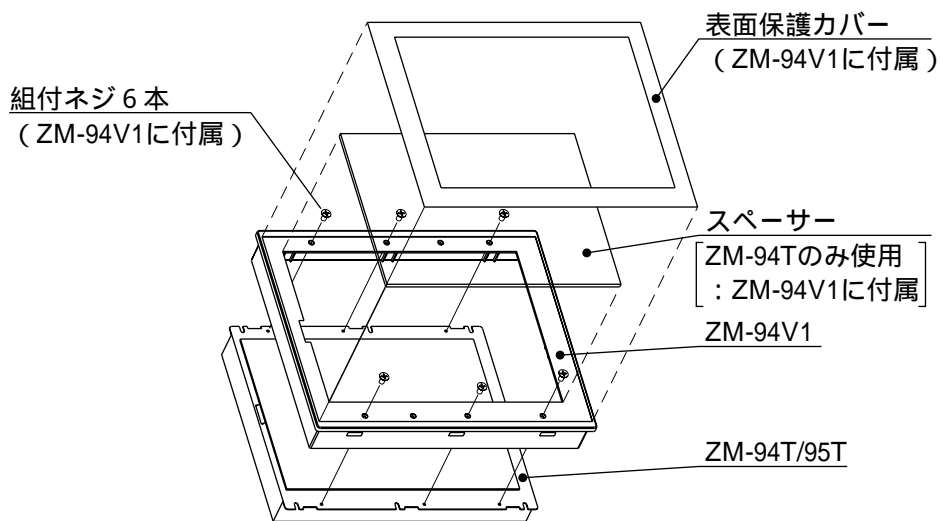

取付部(厚み : 最大 5 mm)にパネルカット(329 × 249mm穴)して、ZM-94V1 (ZM-94T/95T)を挿入します。

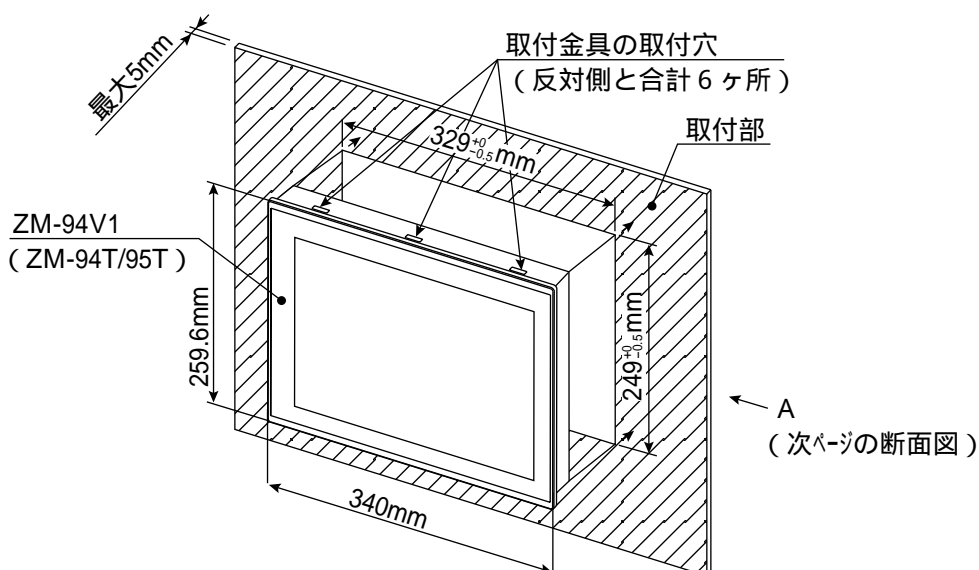

取付金具 2 個(上下用に各 1 個 : ZM-94V1 に付属) を ZM-94V1 の取付穴に挿入して、取付金具のネジ (M4) で取付部に ZM-94V1 (ZM-94T/95T) を固定してください。(締付トルク : $0.49 \pm 0.10 \text{N} \cdot \text{m}$)

