

5 外観・パネルカット

ZM-62E 本体の外観図と寸法

単位：mm

● 下面図

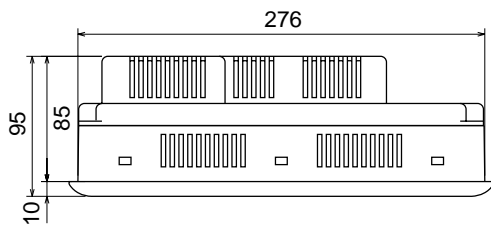

● 背面図

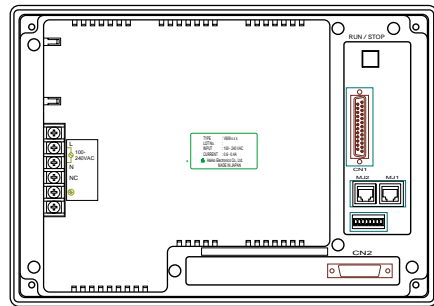

● 正面図

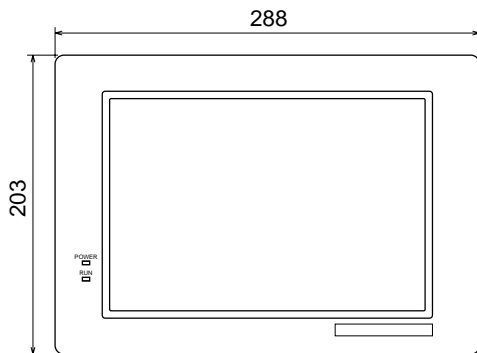

● 側面図

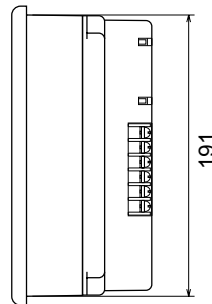

ZM-62E のパネルカット

単位：mm

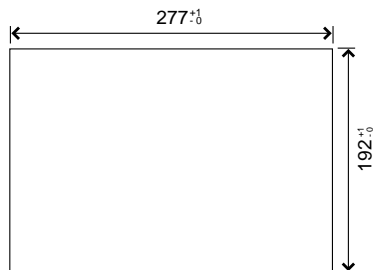

パネルカット寸法

6 取付方法

ZM-62E は、取付部に下記手順で取り付けてください。

取付部(板厚：最大 5 mm)をパネルカットして、ZM-62E を挿入します。

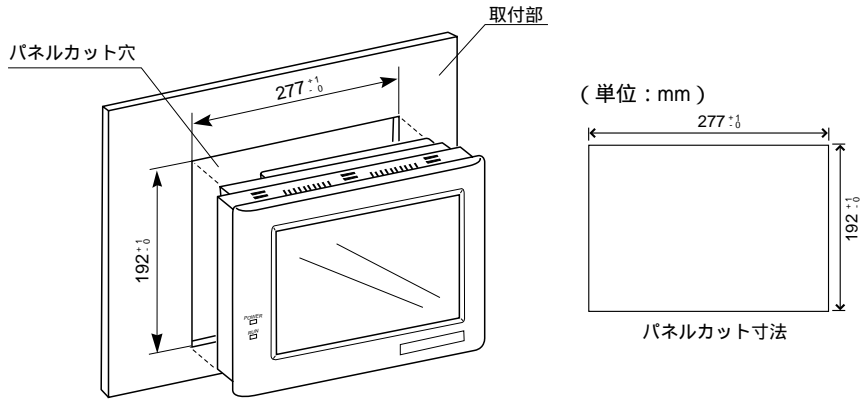

付属品の取付金具を ZM-62E の取付穴に挿入し、取付金具の締付ネジで ZM-62E を固定してください。

(取付金具の数：4個、締付トルク：0.3～0.5N・m)

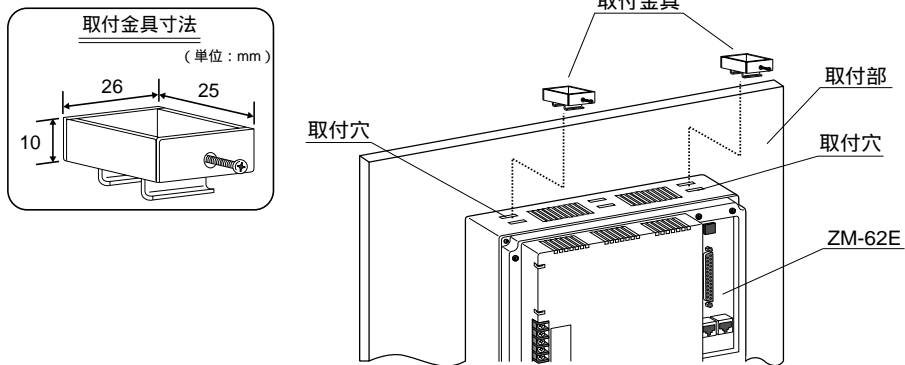

取付角度

ZM-62E の取付角度は、次のように 0°～135°の範囲内で設置してください。

